



NORSK BRIDGEFORBUND GJENNOM 75 ÅR



NORSK BRIDGEFORBUND GJENNOM 75 ÅR

Utgiver: Norsk Bridge Forbund

Forfatter: Geir Gisnås 2006

Design og ombrekking: Rita Åse/Duo Design

Trykkeri: Valdres Trykkeri

ISBN 978-82-90032-31-4

EN AKTIV JUBILANT

Det er en svært aktiv jubilant som runder 75 år i 2007. Fra de første famlende bridgeklubber på 1930-tallet til dagens festivaler, internasjonale og nasjonale mesterskap, internettbridge osv. har utviklingen vært enorm. I de senere år har norsk konkurransebridge hatt stor internasjonal framgang med stor deltakelse og gode plasseringer. Samtidig har klubbbridgen overlevd, utviklet seg og danner fortsatt basis for organisasjonen Norsk Bridgeforbund.

Norsk Bridgeforbund har i alle år vært en organisasjon – i begynnelsen mer et miljø – med mange sterke personligheter. Det er ikke til å unngå at slike personligheter får en framtreddende plass i en jubileumsberetning som denne.

Å få plass til alt som fortjener en plass i denne boka ville være umulig. Til det er vår bridgehistorie for rikholdig. Forfatteren har derfor vært nødt til å prioritere blant alle saker, anekdoter og episoder som har vært tilgjengelig.

Til tross for slik prioritering, gir jubileumsboka et spennende resyme av hvordan Norsk Bridgeforbund etterhvert har utviklet seg fra et regionalt miljø til en landsomfattende organisasjon både administrativt og organisatorisk.

Helge Stanghelle
President

OM FORFATTEREN

Geir Gisnås (53) ble født i Hovin i Gauldalen og vokste opp på Lundamo. Her ble han tidlig medlem av sin første bridgeklubb, Lundamo BK. Etter hvert flyttet han til Røros, Sandnessjøen og Oslo, før han for 25 år siden havnet i polarsirkelbyen Mo i Rana, hvor han har bodd siden.



Gisnås er journalist og arbeider til daglig ved Nasjonalbibliotekets avdeling i Mo i Rana. Her arbeider han med den historiske avissamlingen og har som sådan hatt et godt kildegrunnlag for mye av arbeidet med Norsk Bridgeforbund gjennom 75 år.

Gisnås er redaktør for NBFs medlemsblad Norsk Bridge. Han har sin ukentlige bridgespalte i Rana Blad, for øvrig den første bridgespalten i en norsk avis som også har kommet med i nettutgaven. I tillegg har han de siste fem år vært redaktør for de daglige bulletinene under Norsk Bridgefestival – det årlige høydepunkt i NBFs omfattende turneringsvirksomhet.

Bridgesportslig har det vært på det jevne, med et titalls KM-titler i tre forskjellige kretser som det beste. Geir Gisnås har skrevet bridgespalter i en rekke aviser og også fått flere Rica-priser som journalist.

Under bridgefestivalen på Lillehammer i 2006 ble Geir Gisnås tildelt Ranik Halles pris. Prisen deles ut hvert år som en påskjønnelse for god bridgejournalistikk eller annen fortjenestefull formidling av bridgestoff.

**- Det er ikke sikkert at automatinntektene
bare var en lykke for oss.**

Jan Aasen om millionene som rullet
inn på 90-tallet.

INNHold

NBF 75 år

Del 1: 1932 - 1939
Opptakten – side 10



Del 2: 1939 - 1945
Vanskelige krigsår – side 30



Del 3: 1945 - 1954
Etterkrigstid og Ranik Halle – side 38



Del 4: 1955 - 1966
Ranik Halle og Bjørn Larsen – side 52



Del 5: 1967 - 1978
Motvind for damebridgen – side 62

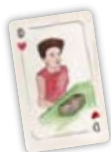

Del 6: 1979 - 1988
Rolf Olsen overtar roret – side 80



Del 7: 1989 - 1996
Mot nyere tider – side 116



Del 8: 1997 - 2006
Det går likar no – side 140



FORORD

Norsk bridehistorie er en viktig del av vår moderne kulturarv. Den har spilt en viktig rolle for hjemmefronten under krigen. Den har vært, og er, en døråpner til det sosiale liv når en kommer til et nytt sted. Blant annet fordi bridgen åpner for meningsfulle sosiale aktiviteter som mange har glede av. Også for dem som ikke er med i den organiserte virksomheten.

Det å skrive en slik bok har vært et ensomt arbeid på mange måter. Jeg kunne ha tenkt meg flere innspill og bidrag fra enkeltpersoner som er viktige for historien. Enkelte klubber og kretser har laget jubileumsskrifter når de har rundet år. Det er viktig for å dokumentere historien lokalt, og det har vært til god hjelp under arbeidet med denne boka. Likevel opplever jeg, som de fleste andre som begir seg ut på slike oppdrag, at de tilgjengelige ressursene ikke står i forhold til de innledende ambisjonene. Tiden strekker ikke til. Derfor har jeg blitt nødt til å gjøre en del valg. Enkelte ting er utelatt, og mye er forkortet. Mange som burde ha vært kontaktet har ikke hørt noe fra meg. Vi kan ikke få med alt. Dessverre.

Jeg har forsøkt å lage et jubileumsskrift som ikke er så Oslo-fokusert som 50-årsskriftet etter min mening var. Jeg har også forsøkt å tegne et bilde av hvermanns sin rolle i den nasjonale sammenhengen, enten det gjelder bridgens kjerneverdier, bridgen som sport, eller det organisasjonsmessige arbeidet i alle ledd. Jeg har valgt å bruke intervjuformen i en del sammenhenger, og jeg håper at det kan gi litt liv til en "historiebok", som ellers fort vil risikere å bli stemplet som kjedelig.

Å skrive bridgens historie gjennom 75 år har vært en fascinerende oppgave på så mange måter, og på godt og vondt. Noen refleksjoner gjør man seg underveis; Hvordan er det mulig at en organisasjon som Norsk Bridgeforbund, med sine kretser og klubber, kan bli en arena for så mye politisk kamp, intriger og økonomisk rot i perioder? Ressurssterke personligheter gjennom 75 år har utkjempet kamper som det fremdeles gnistrer av.

Jeg håper boken faller i smak hos de fleste. Jeg er svært takknemlig for bidragene til historien, til korrektiv underveis, og til korrektur på tampen. En spesiell takk til Rolf J. Olsen, Hans Jørgen Bakke, Arild H. Johansen, Tommy Sandsmark, Christel Gundelach, Jan Aasen, Per Bryde Sundseth, Kyrre Tangen, Helge Stanghelle, Rune Handal og Harald Skjæran. Innspillene dere har gitt meg har vært uvurderlige.

Likeså til Rita Åse i Duo design, som har holdt ut med meg og mine bristende frister.

Jeg ønsker dere alle et jubilerende 2007!

Geir Gisnås



NBF 75 ÅR – DEL 1: 1932 - 1939



1936

1937

1938

1939

1937 – 1939
Oluf Aall



4 000

112



Norgesmestre

1936

BERGENS BK

Bjarne Brynhildsen

Lars Frønsdal

Bjarne Johnsen

Sverre Reiersen

1937

FORCINGKLUBBEN

Oslo

Johannes Brun

Reidar W. Gundersen

Jan Groos Helmer

Trygve Sommerfelt

1938

ASTRA

Oslo

Rolf Abrahamsen

Leif Christiansen

Ranik Halle

Robert Larssen

Jens Magnussen

1939

ASTRA

Oslo

Rolf Abrahamsen

Gunnar Johansen

Ranik Halle

Robert Larssen

Jens Magnussen



OPPTAKTEN

Den 31. oktober 1925 ble kontraktbridgen født. Det skjedde ombord på damperen "Finland" som ventet over natten for å passere Panamakanalen neste dag, skriver William B. Herseth i jubileumsskriftet som ble utgitt ved Norsk Bridgeforbunds 50-årsjubileum.

DEN MODERNE BRIDGEN

Herseth forteller her om *Harold S. Vanderbilt* som sammen med tre av sine venner satte seg ned for å spille auksjons- og plafondbridge. En ung dame kritiserte spillets form. Hun mente bl.a. at det burde innføres "faresone".

Dette fascinerte Vanderbilt som samme natt satte seg ned og konstruerte reglene og regnskapet for kontraktbridge. Bortsett fra verdien av grand, som Vanderbilt fastsatte til 35 poeng, står Vanderbilts regnskap uforandret den dag i dag. Han introduserte sin kontraktbridge i New York hvor den raskt ble meget populær.

ÅRHUNDRETS MATCH

Så kom Ely Culbertson på banen. Med øyne for reklamens makt skapte han den virkelig store publisitet for kontraktbridgen da han i desember 1931 og januar 1932 utkjempet sin historiske "Århundrets match".

Bridgeturneringen, som hadde fått navnet ”Culbertson-Lenz” turneringen, ble spilt i New York og gjengitt i aviser over hele verden.

Her hjemme ble turneringen omtalt blant annet i ”Tidens Tegn”, som hadde artikler om bridge flere ganger i uken. Fra denne turneringen, og med nettopp Tidens Tegn som kilde 7. januar i 1932, har vi sakset et sammendrag fra artikkelen om når Culbertson og Lenz melder galt. I artikkelen henvises til en artikkel i Chicago Tribune hvor signaturen *Overbid* klager på de stadig nye konvensjonene og de psykiske meldingene som ble brukt i ”Århundrets match.”

Han viste til denne episoden fra turneringen:

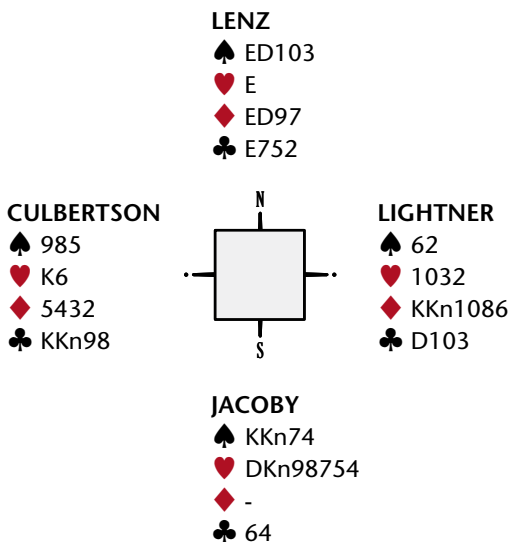

Meldingene gikk slik:

LENZ	LIGHTNER	JACOBY	CULBERTSON
-	-	1 ♥	pass
3 NT	pass	4 ♥	pass
4 NT	pass	5 ♥	pass
6 NT	pass	pass	dobler
pass	pass	7 ♥	dobler
pass	pass	pass	

Overbid mente at åpningsmeldingen var OK, siden Syd ikke hadde ess, konge i hjerter. 3NT fra Nord var første ekspertfeil. 4 NT var forslag til kontrakt, likevel var Jacobys 5Hj forståelig. Men meldingen førte til at ”Lenz utvilsomt følte mord i sitt hjerte da han meldte lilleslem.”

Culbertsons dobling var ekspertfeil nr. 2 og en ”ren bluff,” mente *Overbid*. Likevel, Jacoby var fortsatt i live i Syd og tok ut i 7 hjerter, ”ekspertfeil nr. 3,” slo *Overbid* fast og undret seg med mange sterke ord over hvorfor Lenz – som i hans øyne var den største synderen – ikke klarte å melde av sin firekorts spar-farge slik at Nord-Syd kunne hadde funnet den vanntette storslemmen i spar.

Fra Morgenbladet, hvor vår første president, Midsem, var bridgeredaktør, har vi sakset et morsomt spill:

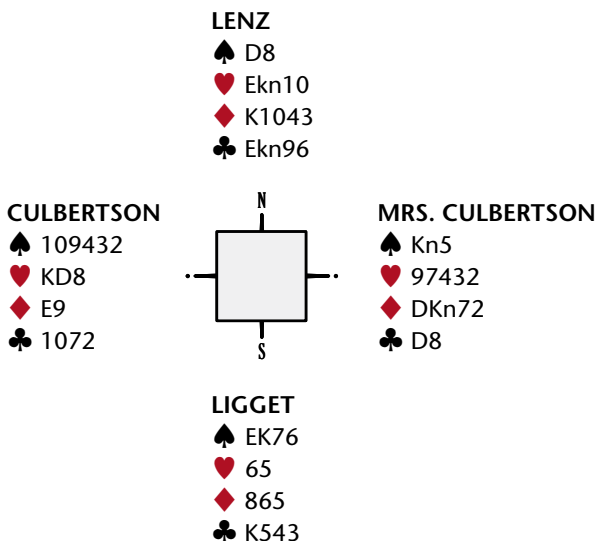

Lenz åpnet med 1 NT i første hånd, Ligget meldte 2 spar og det ble pass rundt. Tre grand står lett – og er heller ingen heksekunst å melde, men det er en helt annen sak.

Culbertson skulle spille ut, og hans slu blick falt på ruter 9! Ligget la tieren i bordet og fru Culbertson fikk på knekten. Culbertsons fikk ytterligere fem stikk og innkasserte dermed fornøyd en bet.

Midsem kommenterte spillet slik:

"Til Mr. Culbertsons fine utspill skal redaktøren bemerke at dette tilfelle viser den eneste unntagelse (også omtalt i min brudebok) fra den regel at man i trumpspill skal spille esset og ikke en liten.

Når spilleren til venstre har meldt grand og er blitt tatt ut i farge av sin makker er det grandmelderen som har de fleste kortløper, og det lønner seg da ofte å spille en liten isteden for esset, idet grandmelderen kan ha kongen og holder den tilbake."

Det var mye dramatikk underveis i "Århundrets match," og dette spillet førte til det endelige bruddet i makkerskapet mellom Lenz og Jacoby:

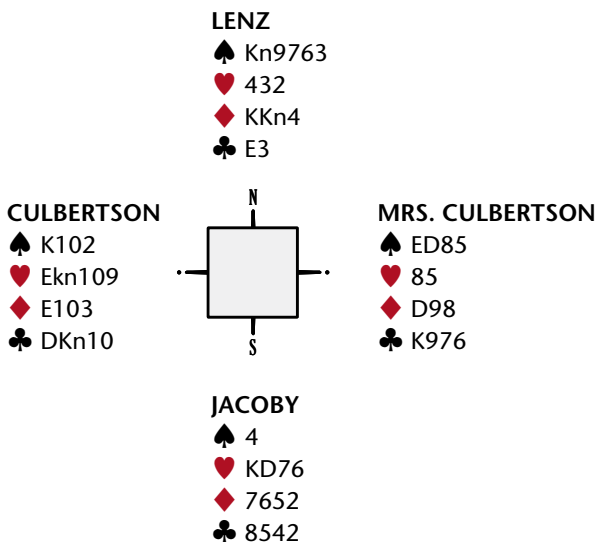

Meldingene gikk slik:

LENZ	MRS. CULBERTSON	JACOBY	CULBERTSON
pass	1 ♠	1 NT!	1 ♥
pass	pass	2 ♣	Dobler
pass	3 NT	pass rundt.	2 NT

Etter spillet ropte Lenz til Jacoby:

*- Why do you make these rotten bids?
Give me a chance; I can't tell whether you
have anything or not when you bid!*

Og dermed var siste ord sagt i det makkerskapet.

FRA TO TIL ETT FORBUND

Det er verdt å merke seg at auksjonsbridgen allerede i mange år hadde vært et populært spill i Norge. Flere klubber var etablert, og Forcingklubben i Oslo var den dominerende i etableringen av Norsk Bridgeforbund.

”Århundrets match” var sikkert en sterkt medvirkende årsak til at det ble stiftet to bridgeforbund nesten samtidig. Ingeniør Wilhelm Nickelsen dannet den 25. januar 1932 det første bridgeforbundet i Norge.

Allerede dagen etter sendte kaptein Johannes Brun ut invitasjon til å stifte et *Norges Bridgeforbund*, og fire dager etter at det første bridgeforbundet så dagens lys ble det nedsatt et interimsstyre med rektor Anton Midsem fra Ålesund som president i det andre bridgeforbundet.

Det er det andre forbundet, med Midsem og Brun i spissen, som regnes som forløperen til Norsk Bridgeforbund. Det har versert ulike opplysninger om stiftelsesdagen, men det korrekte er fredag 29. januar i 1932. Det er vår fødselsdag!

Tidens Tegn var en av svært mange aviser som hadde mye bridge i sine spalter på denne tiden. N. M. Nielsen, som også var sentral i etableringen av Norges Bridgeforbund, hadde en omfattende bridgespalte hver lørdag. Ely Culbertson hadde på denne tiden en daglig spalte, og lørdag 30. januar fant Tidens Tegn også plass til nyheten som vi feirer med jevne mellomrom:

*Efter innbydelse av en rekke kvinner og menn som alle er velkjente i
bridgens verden, stiftedes i går en landsomfattende sammenslutning av
bridgeinteresserte som fikk navn av Norges Bridgeforbund.*

*Blant innbyderne, som omfatter folk fra hele landet, finner vi fru
Liv Bernt, kaptein Brun, advokat Heiberg, disponert Helmer, rektor
Midsen, forsmægler Isak Nielsen, disponert N. M. Nielsen, aksjemægler
Sommerfeldt, advokat Torjusev, arkitekt Wagle og mange andre.*

*Som styre valgtes rektor A. Midsen, president, kaptein Johannes
Brun, varapresident, advokat Finn Torjusev, Berge, arkitekt Morten
Wagle, Oslo, fru Mimi Prydz, Oslo, disponert Jan G. Helmer, Oslo.*

*Dessuten blev der nedsatt et arbeidsutvalg som nærmere vil fastsette
sammenslutningens virksomhet.*

*Forbundets internasjonale forbindelser er allerede knyttet, og dets første
foretagende blir arrangementet for Oslo av den verdensturnering, som efter
initiativ av Ely Culbertson vil bli holdt i alle land den 1. april d.å.*

Det sto imidlertid ingen ting i Tidens Tegn om dannelsen av Nickelsens konkurrerende bridgeforbund.

Interimsstyret skulle altså utarbeide utkast til lover for det nye forbundet og i tillegg ta kontakt med Norsk Bridgeforbund for å forsøke å få til en sammen-
slåing av de to forbundene.

Nickelsen og Brun gikk i forhandlinger om sammenslåing, og resultatet ble at det på stiftelsesgeneralforsamlingen 8. april 1932 ble bestemt at de ca. 130 medlemmene av Nickelsens bridgeforbund automatisk skulle inngå som medlemmer av sammenslåingen som fikk navn Norsk Bridgeforbund, samtidig som Wilhelm Nickelsen skulle gå inn som medlem av det nye styret.

Det ble vedtatt at det kunne tegnes både personlig medlemskap og medlemskap for klubber. I starten fikk forbundet 236 enkeltmedlemmer og tre klubber; Iris, Faresonen og Forcingklubben. Medlemskapet ble satt til to kroner året.

Midsem ble vår første president. I mai samme år ble Morten Wagle ansatt som forbundets kasserer. Han hadde samtidig ansvaret for forbundets løpende korrespondanse. For dette mottok han en godtgjørelse på 25 kroner måneden.

EN BRIDGESPILLER ER EN GOD SAMFUNNSBORGER!

NBFs første president, Anton Midsem, ble ”verdensmester” da han deltok i den internasjonale mesterskapskonkurransen arrangert av The Bridge World i 1931. Etter seieren ble han intervjuet av Sunnmørsposten hvor han utdypet sitt syn på bridge.

- Bridge er åndens idrett, en blanding av kunst, sport og vitenskap. Liksom den fysiske sport trener og utvikler legemet, oppøver bridge de mest forskjelligartede åndelige evner; iakttagelseevner, evner til å trekke slutninger (deduksjonsevner) og kombinasjonsevner. For ikke å tale om hukommelser. Men bridge krever også inntuisjon og fantasi og er således i slekt med kunsten.

- Det sier sig således selv at bridge ei er blot til lyst. Det er ligesaa betydningsfullt å utvikle åndens som legemets evner. At den samtidig bringer adspredelse og avveksling gjør den ikke mindre populær. De færreste vet kanskje at bridge virker etisk opdragende i ikke ringe grad. Den stiller meget sterke fordringer til korrekt form og fair optreden i et og alt. Den kveler egoistiske lyster og tilbøieligheter, og tvinger til ubetinget underkastelse under hensynet til det felles beste. Den lær således mang en god lære å gi, ikke minst til ungdommen.

- Den ideelle bridgespiller blir en god samfunnsborger!, hevdet Midsem.

Det var ikke bare Midsem som gjorde seg bemerket internasjonalt. Til den store internasjonale turneringen i Scheveningen i Nederland stilte Norge med Johannes Brun, Reidar Gundersen, Jan Groos Helmer, Erling Onsager og Trygve Sommerfelt. Alle reiste for egen regning. Da to runder gjensto lå det norske laget på andreplass bak Østerrike. De satset alt på å vinne turneringen, men resultatet ble at de havnet på tredjeplass.

I 1932 arrangerte Culbertson for første gang sin ”World Bridge Olympic”, en verdensomspennende turnering med 16 konstruerte spill. Da turneringen ble spilt i 1933 maktet Isak Nielsen og Otto Krefting å vinne hele turneringen.

DE FØRSTE ÅRENE

De første årene for Norsk Bridgeforbund var preget av økende bridgeinteresse og god medlemsvekst, og avisene var fulle av bridge. Det siste var kanskje den viktigste enkeltfaktoren for den store bridgeinteressens.

”Alle” kunne sin Culbertson, og de som ikke var oppdatert på alt skrev leserinnlegg med spørsmål til bridgespaltene og fikk svar. Engasjementet var åpenbart stort. Her er et eksempel fra ”Brevkassen” i N. M. Nielsens spalte i Tidens Tegn:

J.F. Oslo spør: Er det riktig å melde 2 hjertes med

♠ EK10x

♥ DKn9xx

♦ E

♣ EDx

og i så fall, hva skal makker svare med:

♠ Dx

♥ Exxx

♦ 8

♣ KKn10xxx

SVAR:

Med fem honnørstikk og god kortfordeling er det riktig å melde 2 hjertes, og makker med to honnørstikk plus en dame skal straks melde sin kløverfarge. Meldingene kan forløpe således:

NORD

2 ♥

3 ♠

6 ♣

SYD

3 ♣

5 ♥

p

Utarbeidelse av lovverket sto sentralt i starten, og man tok som utgangspunkt samarbeidet mellom USA og England. Her hadde man tidligere vært uenige om behandlingen av revoke.

Så langt hadde man også vært nødt til å importere kort og rekvisita til duplikatbridgen, men nå mente man at tiden var kommet for å lage dette materiellet selv. ”En ny oppgave for vår industri”, som man uttrykte det.

Ganske tidlig opplevde man en sterk medlemsøkning. I september 1933 hadde forbundet 700 enkeltmedlemmer fordelt på 23 klubber. To måneder senere kunne forbundet slå i bordet med mer enn 2 000 enkeltmedlemmer fordelt på 31 klubber. Nå begynte medlemskap gjennom klubbene å ta over, og antallet enkeltmedlemmer ble redusert.

Selv om det i startfasen syntes riktig med en blandet organisasjonstilknytning ble det aktuelt å endre medlemskapet da antallet klubber begynte å vokse. Klubbene hadde til nå hatt lite å si, og forbundet ble styrt av personer i Forcingklubben og personlige medlemmer. Så allerede ett år etter stiftelsen foreslo Bergens Bridgeklubb en endring:

”Forbundets organisasjon utbygges efter den klubbmessige tilslutning over det hele land, med by- og kretsinnordning, og altså ikke på basis av enkeltmedlemmer”.

Styret forsøkte å begrave saken, men de 150 deltakerne på forbundstinget samme år påla styret å utrede saken og til å komme med forslag til en nyordning på neste ting. Og året etter vedtok forbundstinget at bare klubber kunne være medlemmer.

Landet ble delt inn i ti kretser; 1. Oslo, 2. Østfold, 3. Akershus, Hedmark og Oppland, 4. Telemark, 5. Aust- og Vestagder, 6. Rogaland, 7. Bergen, Hordaland og Sogn og Fjordane, 8. Møre, 9. Nord- og Sør-Trøndelag, 10. Nordland, Troms og Finnmark.

FØRSTE NM-TITTEL TIL BERGEN

I 1933 – 1935 arrangerte forbundet en landskonkurranse. En oppgaveturnering med 12 konstruerte spill. Andre året deltok 700 spillere over hele landet i turneringen.

Denne turneringen banet veien for NM for klubber. Det ble arrangert første gang i 1936 med Bergens Bridgeklubb som vår aller første Norgesmester for klubber. Det var Bjarne Brynhildsen, Lars Frønsdal, Bjarne Johnsen og Sverre Reiersen som kunne ta pokalen med hjem Bergen. Men det skulle gå hele 42 år før klubben gjentok bragden.

Hele 14 klubber deltok, og resultatet fra det aller første NM ble:

1. Bergens Bridgeklubb 377 poeng
2. Forcingklubben 371 poeng
3. Bryne Bridgeklubb 336 poeng
4. Skiens Bridgeklubb 332 poeng
5. Handelsstanden 329 poeng
6. Faresonen 276 poeng
7. De 4 Ess 275 poeng
8. Astra 254 poeng
9. Namsos Bridgeklubb 220 poeng
10. Kristiansund N 214 poeng
11. Foreningen, Kr.sand 196 poeng
12. Strømmen Bridgelag 186 poeng
13. Bankfunksjonærene 165 poeng
14. Fredrikstad Bridgeklubb 50 poeng



Kaptein Johannes Brun, som også var NBFs president på den tiden, skrev om Norgesmesterskapet i sin bridgespalte i Aftenposten 16. mai 1936, og her beskrev han også et av spillene som Bergens Bridgeklubb tjente godt på:

Øst, Ø/V

FORCINGKLUBBEN

♠ 85
♥ 863
♦ D6543
♣ 832

BERGENS BK

♠ E43
♥ Ekn102
♦ 97
♣ E1065

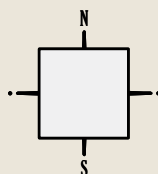

BERGENS BK

♠ KD106
♥ 975
♦ 82
♣ KDKn4

FORCINGKLUBBEN

♠ Kn972
♥ KD4
♦ EKKn10
♣ 97

Dette var et av de første spillene i matchen, og Bergens Bridgeklubb og Forcingklubben hadde trukket mot hinanden, - Bergen satt Øst/Vest og Forcingklubben satt Nord/Syd ved det bord hvor meldingene gikk slik:

Øst pass, Syd 2 ruter. Nord antok nu med sin verdiløse hånd at motparten hadde en sikker utgang og meldte 4 ruter, som øst doblet, og resultatet blev 3 beter.

Spekulasjonen blev ikke vellykket, i det Øst/Vest ikke kan vinne 4 spar. Det er interessant å legge merke til at Øst/Vest har utgang i hjerter. - Ved det annet bord spilte Øst/Vest 1 spar.

Avisspaltene var fortsatt fulle av bridge. Fra Bergen bridgekrets sin 60-årsberetning i 1998 har jeg tillatt meg å sakse følgende ”søte” bridgespalte. Den er hentet fra Bergens Aftenblad 9. februar i 1937 og hadde tittelen ”Sjelden fordeling”:

”Hr. redaktør.

I et bridgелag lørdag aften hos telegrafbestyrer Larsen, Måløy, forekom følgende sjeldne kortfordeling:

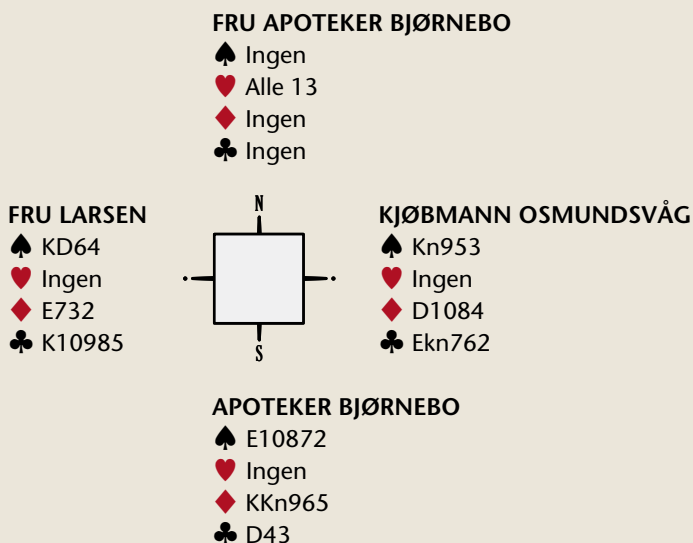

Da det vel ikke er nogen dagligdags foreteelse med en sådan kortfordeling, 13 hjerter på en hånd, vil jeg ikke unnlate å gjøre Dem bekjent med dette tilfelle.

Riktigheten av foranstående kan bekreftes av spillerne ved de andre bridgebord, nemlig foruten undertegnede fabrikkeier Lem og frue, fru Osmundsvåg, dyrlæge Hyge og frue, distriktslæge Paulsen og frue.

Er De ikke enig i at dette er en sjelden fordeling, hr. redaktør, og synes De ikke at det fortjener å komme på trykk?

*Ærbødigst
M. Larsen”*

SLUTTEN PÅ BARNEÅRENE

Slutten av 30-årene markerte at forbundets barneår var over. Kretsene kom etter hvert på plass og fant etter hvert sin form. Autoritært styre førte i perioder til store konflikter mellom klubber og kretser på den ene siden, og forbundsstyret på den andre. Bridgetinget ble heller ikke alltid tatt med på råd. Da Norge søkte om å få arrangere EM i 1938 ble dette gjort uten å informere Bridgetinget.

Men da fondsmegler Wilhelm Schibbye i 1939 ble valgt som president etter Oluf Aall forsvant den autoritære styringen til fordel for økt samarbeid mellom forbundsledelse og kretser/klubber.

O. Solem Braathen var drivkraften for bridgen innen arbeiderbevegelsen. Han beskrev forholdene slik:

Bridgespillet har for lengst erobret seg en plass også innenfor arbeiderklassen. Og spillet dyrkes med interesse både innen de forskjellige foreninger og på utallige arbeidsplasser. Det er betegnende for interessen at tilmed de korte frokost- og Middagspauser nu benyttes til robberbridge.

A.I.F. (Arbeidernes Idrettsforbund) opptok i 1936 bridge på sitt program. Det oppsto ingen rivalisering mellom de to forbundene som organiserte bridge. Selv om arbeiderbridgen sto i skyggen av NBF ble den likevel en faktor å regne med. Det skyldtes ikke minst Hans Jellinek, verdensmester for Østerrike og jøde, som måtte flykte til Norge da nazistene okkuperte landet. Han ble ansatt som bridgeinstruktør i A.I.F., og selv om han måtte slite med mange nybegynnere bar arbeidet gode frukter.

I 1939 ble NM for klubber for første gang arrangert som en ren utslagsturnering. Tidligere var finalen blitt spilt mellom de seks beste lagene i Oslo samt kretsmestrene i de utenbys kretsene. Fra nå av ble finalen spilt med åtte lag, og slik har det vært siden.

Mørke skyer trakk over Europa på slutten av 30-årene, og vi gikk inn i vanskelige krigsår. Men det skulle samtidig bli en blomstringstid for bridgen på mange måter.

INTERNASJONALT

Norge deltok i EM i åpen klasse allerede det året NBF ble stiftet. I løpet av førkrigsårene ble andreplassen i 1938 beste resultat. I tillegg fikk Norge allerede i 1932 og året etter to fine tredjeplasser. Tre ganger på pallen i forbundets barn- og ungdom var en god start, og Norge har etter det gjennom hele historien hevdet seg blant de aller fremste i internasjonal sammenheng.

1932 Scheveningen, 3. plass - 6 deltakere

Johannes Brun, Reidar W. Gundersen, Jan Groos Helmer, Erling Onsager, Trygve Sommerfelt.

1933 London, 3. plass - 6 deltakere

Johannes Brun, Lars Frønsdal, Reidar W. Gundersen, Bjarne Johnsen, Erling Onsager.

1934 Wien, 5. plass - 10 deltakere

Johannes Brun, Reidar W. Gundersen, Sverre Holter-Sørensen, Niels Marius Nielsen, Trygve Sommerfelt, Oluf Aall.

1935 Brüssel, 9. plass - 12 deltakere

Johannes Brun, Reidar W. Gundersen, Sverre Holter-Sørensen, Hans Munkeby, Niels Marius Nielsen, Trygve Sommerfelt.

1936 Stockholm, 6. plass - 13 deltakere

Johannes Brun (spillende kaptein), Bjarne Brynhildsen, Lars Frønsdal, Reidar W. Gundersen, Jan Groos Helmer, Sverre Reiersen, Trygve Sommerfelt.

1937 Budapest, 5. plass - 10 deltakere

Johannes Brun, Hjalmar Blydt-Grung, Sverre Blydt-Grung, Otto Krefting, Wilhelm Schibbye.

1938 Oslo, 2. plass - 10 deltakere

Rolf Abrahamsen, Leif Christiansen, Ranik Halle, Robert Larssen, Jens Magnussen, Trygve Sommerfelt

8. plass. Eilif Andersen, Trygve Andersen, Hjalmar Blydt-Grung, Sverre Blydt-Grung, Ø. Finborud, V. Holm.

1939 Haag, 8. plass - 11 deltakere

Leif Christiansen, Ranik Halle, Gunnar Johansen, Robert Larssen, Jens Magnussen.

En klassiker:

DRAPET PÅ JOHN BENNETT

En av de mest dramatiske historiene stammer fra 1931, fra en privat bridgekveld hjemme hos Myrtle og John Bennett i Kansas City i USA.

John Bennett gikk en bet i fire spar. Da hentet hans kone Myrtle pistolen og skjøt sin mann med to skudd. Spillet gikk verden rundt. Spilte John så dårlig at han fortjente å dø, eller kunne han ha berget livet ved å spille litt bedre.

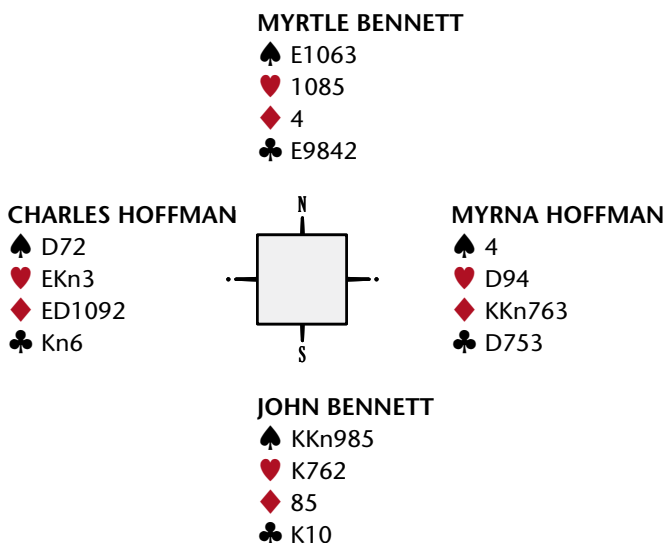

John åpnet med 1 spar. Etter ruterinnmelding fra Vest plasserte Myrtle sin mann i sluttkontrakten 4 spar.

Vest spilte ut ruter ess og skiftet til kløver knekt, som Bennett slapp til kongen. John valgte å flørte med døden da han spilte trumf fra toppen. Etter to høye trumf hadde han imidlertid fortsatt en mulighet til å få hjem kontrakten. Men han spilte uten noen god plan fra starten og helt til ”the bitter end”.

Det beste ville ha vært å etablere kløverfargen etter å ha stjålet Syds siste ruter. Det gir en tilleggsmulighet å forsette med spar til kongen, etter ruterstjelingen. Hvis Vest følger på kløver mot bordet stikker han med esset og spiller høy kløver. Dekker Øst stjeler John, legger Øst lavt kvitter han seg med en hjerter-taper. Uansett kommer Vest inn på trumf.

Fortsetter Vest med en av de røde fargene står kontrakten. Det eneste som nå kan nekte John 10 stikk er sparretur. Men da ville i hvert fall John hatt tilfredsstillelsen av å spilt sine kort så godt som mulig, skrev Alexander Wollcott i artikkelen *While Rome burns*.

Selv om dette spillet var den utløsende årsak til skuddene i Kansas var det andre bakenforliggende årsaker til tragedien, og det var disse – ikke at han spilte så dårlig at han fortjente å dø – som førte til at Myrtle mistet besinnelsen og i tillegg ble frikjent for drap.

I løpet av bridgekvelden hadde det bygget seg opp en forferdelig stemning, der herr og fru Bennett kranglet mer og mer voldsomt. Etter at John gikk bet ble Myrtle rasende og skjelte han ut. John lente seg over bordet, holdt henne fast og slo henne flere ganger i ansiktet. Myrtle skrek at ingen andre enn en boms ville finne på å slå sin kone.

John sa at han ville forlate huset for å overnatte på et hotell, og deretter ville han forlate byen. Og mens John pakket sine saker og ekteparet Hoffman gjorde seg klar til å gå hjem dukket Myrtle opp med pistol. John rømte inn på badet, men Myrtle skjøt to skudd gjennom døren og drepte sin mann.

Kilder:

- William B. Herseth, Norsk Bridgeforbund 1932 – 1982
- Tidens Tegn
- Morgenbladet
- Sunnmørsposten
- Aftenposten
- The Official Encyclopedia of Bridge, 1971
- Bergen Bridgekrets 60 år (1998)

NBF 75 ÅR – DEL 2: 1939 - 1945

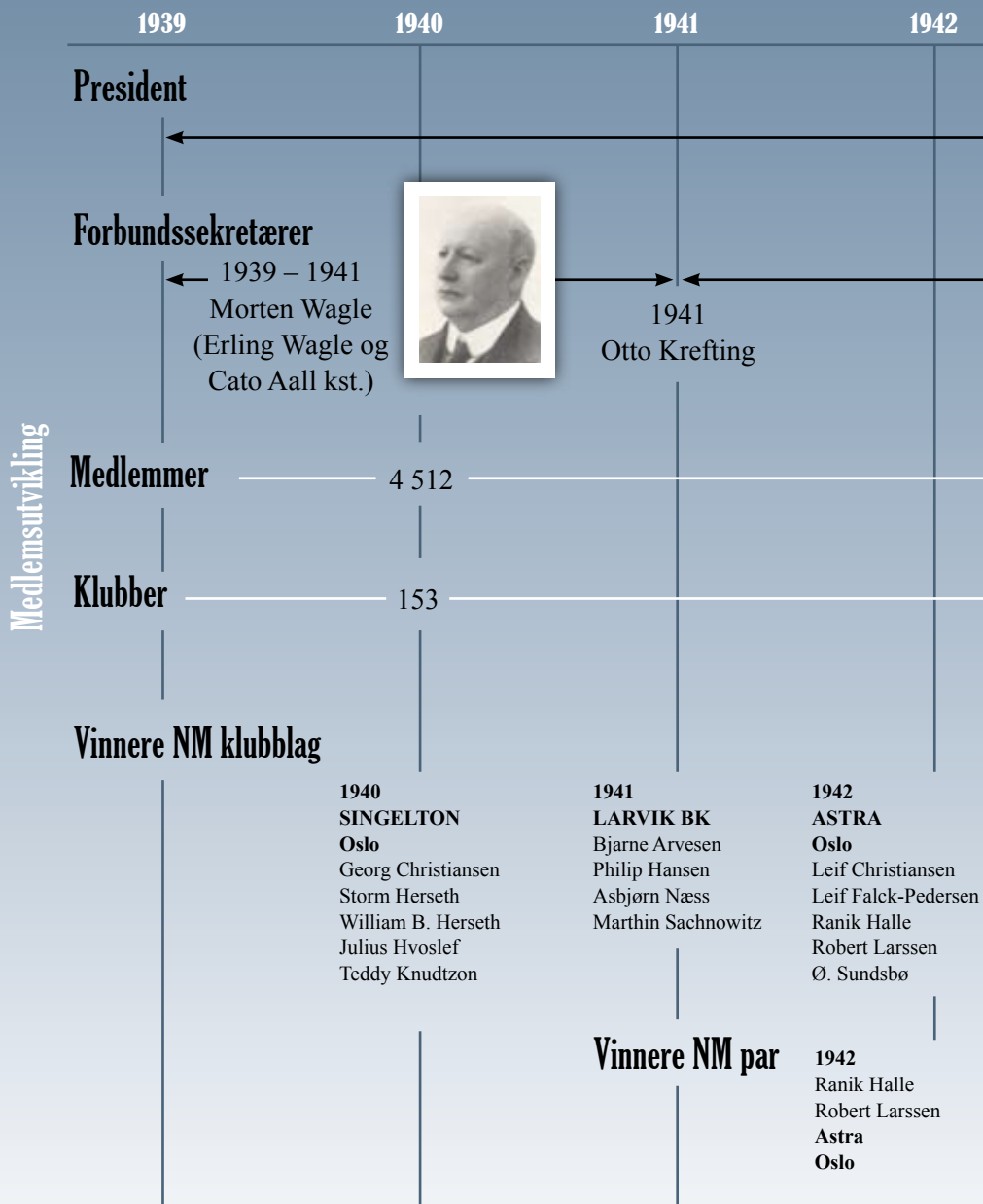

1943

1944

1945



1939 – 1945
Wilhelm Schibbye

1941 – 1945
Trygve Zachariassen



20 128

560

1943
BLOMMENHOLM BK
Gunnar Fosen-Olsen
Einar Horn
Odd Kristiansen
Rolf Syvertsen
Karl Væthe





VANSKELIGE KRIGSÅR

Krigen førte til et stort oppsving i konkurransebridgen, ikke minst fra idrettsungdommen.

Medlemstallet ble nesten femdoblet, fra 4 512 medlemmer til over 20 000!

Hjemmefronten i forskjellige deler av landet benyttet bridgen til å kunne møtes legalt.

SLUTT FOR BRIDGEN?

Den 25. april i 1940 besluttet forbundsstyret å innstille Bridgetinget i Bergen og den påfølgende NM-finalen en måned senere.

I slutten av mai samme år vedtok forbundsstyret ”at det nuværende styre skal fungere inntil Forbundsting kan sammenkalles.”

Dermed ble Wilhelm Schibbye sittende på uriasposten som president under hele krigen, en vanskelig oppgave han løste med god balansegang og stor takt og klok forsiktighet.

”HOLD BRIDGEN I GANG!”

Parolene fra London var klare, ”Hold bridgen i gang!”. I Norge ble bridgen den eneste tillatte foreningsaktivitet under krigen. Ikke minst takket være Schibbyes konsekvente, forsiktige linje med nøyaktighet med formalia.

Alle idrettsklubber og andre foreninger, som ikke var rene bridgeklubber, ble offisielt blankt avvist, samtidig som de under hånden fikk beskjed om at de var velkomne som medlemmer, bare de var *rene* bridgeklubber i formen.

William B. Herseth skriver i forbundets 50-årsberetning at de relativt få bridge-spillende nazistene som deltok var altfor hissige på å fortsette å spille konkurransebridge til at de ville stoppe NBF.

Enkelte hadde store betenkeligheter med å møte nazistene ved det grønne bord, men noen offisiell boikott av dem ville ha ødelagt mulighetene for å holde bridgen i gang, så de fleste bøyde seg – om enn motvillig.

Men det var andre veier å gå. Nazistene ble konsekvent satt i så sterke innledende runder at de fleste ble slått ut tidlig. Den sportslige ”renselsesprosess” nazistene ble utsatt for ga dem ingen grunn til protest. De var ikke gode nok. Og formalia var i orden.

HANS JELLINEK

Den østerrikske verdensmester, jøden Hans Jellinek, kom som nevnt i forrige kapittel til Norge som politisk flyktning før krigen.

Som bridgeinstruktør i Arbeidernes Idrettsforbund (A.I.F.) slet han av og til litt med varierende kvalitet blant sine elever, noe han selv fortalte om. En av dem, en ung dame, ble motspiller i en trumfkontrakt og spilte ut sin singleton i kløver. Makker stakk med esset og returnerte ny kløver. Spillefører stakk med kongen, og den unge damen saket en hjerter.

- *Ingen trumf?*

- Nei!

- *Hvorfor spiller du ut singleton da?*

- Fordi Jellinek har lært meg at singletonutspill mot fargekontrakt er et meget godt utspill, svarte den unge damen.

Under krigen ble Jellinek sterkt oppfordret til å dra til Sverige, noe han avsto. Han ble arrestert og sendt til tysk konsentrasjonsleir, hvor han senere døde.

KRETSENE UNDER KRIGEN

Fram til 1938 var landet inndelt i 10 kretser. Så skjedde en omstrukturering, og en del nye kretser så landets lys.

Vestfold bridgekrets

Buskerud, Grenland og *Telemark* hørte til samme krets; den 4. krets Telemark. Dermed ble Vestfold og Buskerud den 11. krets.

Det skjedde etter at Per Bøckmann Pedersen i Tønsberg BK inviterte til orienterende møte om kretsdannelsen hjemme hos seg 5. september i 1940. Den 30. samme måned ble det første kretstinget i den nye kretsen holdt, og her ble initiativtaker Per Bøckmann Pedersen valgt til den nye kretsens første formann. Han var kretsformann i flere perioder, til sammen 14 år. En administrator av rang, og han var dessuten bridgemedarbeider i Tønsbergs Blad.

I løpet av krigen ble antallet klubber og medlemmer nesten tredoblet i kretsen, fra 22 klubber med 559 medlemmer – til 54 klubber med 1541 medlemmer.

Det ble spilt KM par og KM lag i flere klasser, og i 1944 deltok 380 par i parmesterskapet! Hvert par måtte stille med egen kortstokk etter pålegg fra kretsstyret. Kretsen var også tidlig ute med det første KM for mix-par; allerede i 1944 gikk den første turneringen.

Vestfold bridgekrets sin jubileumsberetning (1940 – 1990) er krydret med små historier, og siden vi nå er innom mix-par, kan det passe å gjengi denne:

*- Halvparten av alle mix-par oppfører seg dårlig ved bordet, og de er elendige tapere!
- Og hva med den andre halvparten? - De er kvinner.*

Aktivitetene utenfor kretsgrensene var også betydelig. Noe av det mest karakteristiske var interkretskampene. Det ble spilt en rekke interkretskamper.

Det skjedde for øvrig over det ganske land mange år etter krigen, før det etter hvert gikk av moten.

Økonomien den gang kan være vanskelig å sammenligne med dagens situasjon, men det kan nevnes at kretskontingenten var 25 øre pr. spiller. Startkontingenten for KM-par i 1943 var 5 kroner for spillere fra Tønsberg, og 2 kroner for andre...

Bergen bridgekrets

Bergen bridgekrets ble stiftet i 1938, og de første årene var preget av krigen. Det var få steder sør for Dovre som ble så hardt rammet av ødeleggelser som Bergen. Mange ble drept og tusenvis skadet. Man fikk raskt merke varemangelen, og allerede under den harde vinteren i 1942 var det tegn på hungersnød. Selv poteter var det vanskelig å skaffe, og våren 1945 var det så ille at selv tyskerne manglet det meste.

Varemangelen fikk også konsekvenser for bridgen. Blant annet skjedde det at en lagkamp i 1942 måtte utsettes fordi spillerne var opptatt med vedhogst!

Bergen bridgekrets opplevde i krigsårene en sterk økning av klubber og medlemmer, som de andre kretsene. I 1942/43 fikk kretsen fire nye klubber, og to år senere kom den største nettotilveksten med ti nye klubber. Kretsen hadde høsten 1945 39 klubber og 1 525 medlemmer. Bergen og Hordaland var med det imidlertid "bare" landets tredje største krets, etter Oslo og Vestfold.

KLUBBENE

I løpet av sine første 50 år opplevde Vestfold kun én gang at en av kretsens klubber klarte å vinne NM klubber. Det skjedde i 1941, da Larvik BK med Bjarne Arvesen, Philip Hansen, Asbjørn Næss og Marthin Sachnowitz, vant finalen. Året før tapte de NM-finalen på målstreken og måtte nøye seg med bronse. Mot seg i 1941 hadde de kjente spillere som Hans Jellinek, Ranik Halle, Robert "Bols" Larssen, Leif Christiansen og brødrene Blydt-Grung, for å nevne bare noen.

Allerede i det første spillet mellom Larvik og Stavanger viste Larviks Philip Hansen motstanderne hvor skapet skulle stå:

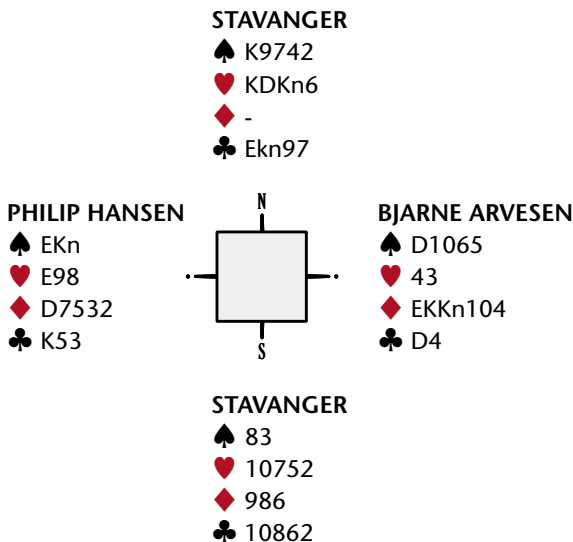

Stavanger endte ved det andre bordet i fire ruter med 10 stikk. Men ved dette bordet meldte Philip Hansen 3 NT, etter at Nord hadde åpnet med 1 spar og Øst hadde vært innpå med 2 ruter.

Nord spilte ut hjerter konge til esset. Philip Hansen fortsatte med kløver til damen og fem runder ruter. Nord fikk pustevisker. Han ble til slutt puttet inn på hjerter og måtte gi Philip Hansen hans niende stikk i en av de svarte fargene.

Et annet spill fra kampen mot den hardeste konkurrenten Astra viser at dette var midt i bløffens tidsalder:

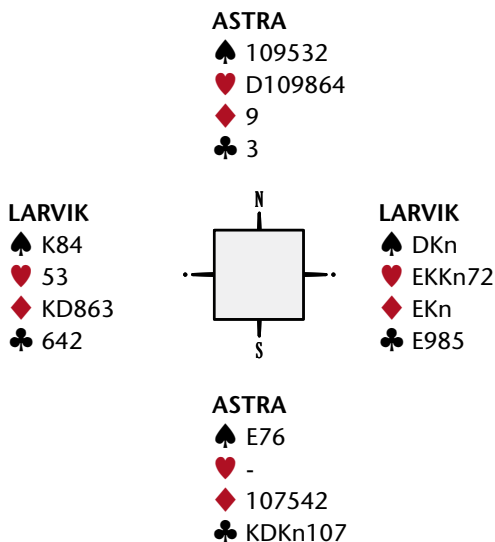

Med Astra Nord/Syd ble det ganske vilttert:

ØST	SYD	VEST	NORD
2 ♣	2 ♥!	3 ♦	5 ♥
dbl	6 ♣	pass	pass
dbl	pass rundt		

Syds bløffmelding ble ingen suksess. Den kostet seks bet, tilsynelatende et stort gevinstspill for Larvik, men det foregikk saker og ting ved det andre bordet også:

ØST	SYD	VEST	NORD
1NT	2 ♣	dbl	2 ♥
dbl	3 ♦	dbl	pass rundt

Også her ble resultatet seks bet, og dermed uavgjort spill...

TYSKERNE STRAMMET GREPET

I de første okkupasjonsårene lot Norgesmesterskapene seg forholdsvis lett arrangere, men i 1943 ble det innført strenge reiserestriksjoner. Styret i NBF vedtok å utsette NM og bridgeting inntil videre. I tillegg vedtok man at det sittende styret skulle opprettholde sine funksjoner inntil man kunne arrangere et nytt bridgeting.

Utover i krigsårene fikk også flere klubber spilleforbud. Men i januardagene i 1945 kunne Mo Bridgeklubb meddele at klubbens spilleforbud var opphevet, og at de søkte om opprettelse av en ny krets, Helgeland og Salten krets.

Søknaden ble avslått med beskjed om at ”søknaden må bero til krigen er slutt”, men 8. september samme år ble søknaden innvilget.

Kirkenær BK ble startet midt under krigen. Ikke som bridgeklubb, men bridge ble en egen avdeling under Kirkenær Vel. Det var 23. november i 1942 at denne spesielle konstruksjonen så dagens lys, og selv om klubben offisielt ble stiftet som bridgeklubb 4. oktober 1945, så regnes 23. november 1942 som klubbens fødselsdag.

Magnus Vangerud ble valgt som klubbens revisor i 1945. Han insisterte på gjenvalg, og dermed ble han ”dømt” til livsvarig revisor. Han var aktiv til han var langt over 80 år.

Om omstendighetene rundt bridgen ellers fortonet seg som dyster, levde humoren – også ved bridgebordet. I Grue huskes blant andre Jonatan Holmen, en harmløs og hyggelig kar som elsket å kverulere:

Jonatan: - Du skulle ha spelt ruterkongen!

Makker: - Je hadde itte ruterkongen!

Jonatan: - Du skulle ha spelt'n løll!

Lag og foreninger som i utgangspunktet drev med andre ting så muligheter i bridgen. Dette gjaldt bl.a. rotaryklubben i Bergen.

Det hører med til historien at rotaryklubben hadde hatt bridgekonkurranser på sine møter, der resultatet hadde blitt offentliggjort i lokalavisen. Men om bridge var noen vanlig aktivitet i klubben er et annet spørsmål.

På et konstituerende møte 22. november i 1940 gjenoppsto rotaryklubben som BK Fredagsklubben. I §1 i vedtektene het det:

Klubbens formål er - i en tid da den private selskapelighet er sterkt innskrenket - å gi medlemmene (leilighetsvis med damer) adgang til selskapeleg sansvær med kortspill og annen underholdning.

Klubben ble tatt opp i forbundet og de 50 medlemmene gjorde det bra sportslig i krigsårene. Siste kveld i Fredagsklubbens historie ble 11. mai i 1945. Da spilte man ikke kort. I stedet feiret man freden og bestemte seg for å legge ned Fredagsklubben. Samtidig henstilte man til Rotary-styret fra 1940 om å gjenoppta arbeidet som Rotaryklubb igjen.

Det eneste som finnes igjen etter klubben etter denne kvelden er et regnskap som går ut i null med en utgiftspost på formidable kr. 712,23 ”Fortæring etc. ved møter”. Med den tids priser ble det mer enn nok til en verdig og høystemt freds- og avslutningsmarkering. Ikke minst når en tar i betraktning at en gjennomsnittelig timelønn for kvinner og menn i industrien i 1945 var to kroner og fire øre! Det samme som en kilo poteter kostet. Ser en på utviklingen i konsumprisindeksen tilsvarte ”fortæringen” 11 933,- kroner i 2006.

Det ble en formidabel økning av klubber og under krigen. I 1940 hadde Norsk Bridgeforbund 4 512 medlemmer fordelt på 153 klubber. Da freden ”brøt løs” var det 20 128 medlemmer fordelt på 560 klubber!

Kilder:

- William B. Herseth, Norsk Bridgeforbund 1932 – 1982
- Bergen Bridgekrets 60 år (1998)
- Vestfold Bridgekrets 1940 - 1950
- Kirkenær bridgeklubb. 60 år ved bridgebordet
- NRK, radioarkivet
- Store Norske Leksikon

NBF 75 ÅR – DEL 3: 1945 - 1954

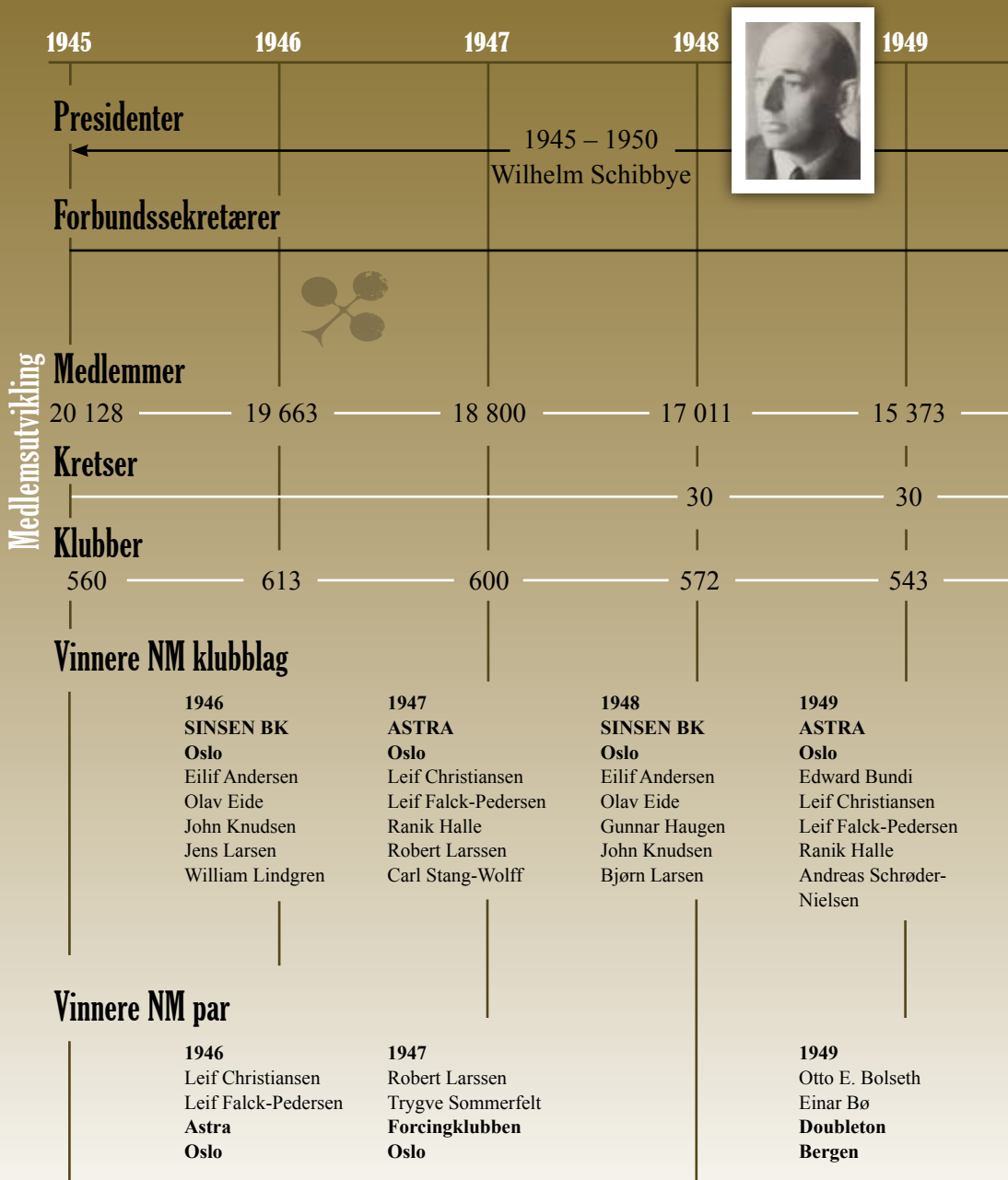

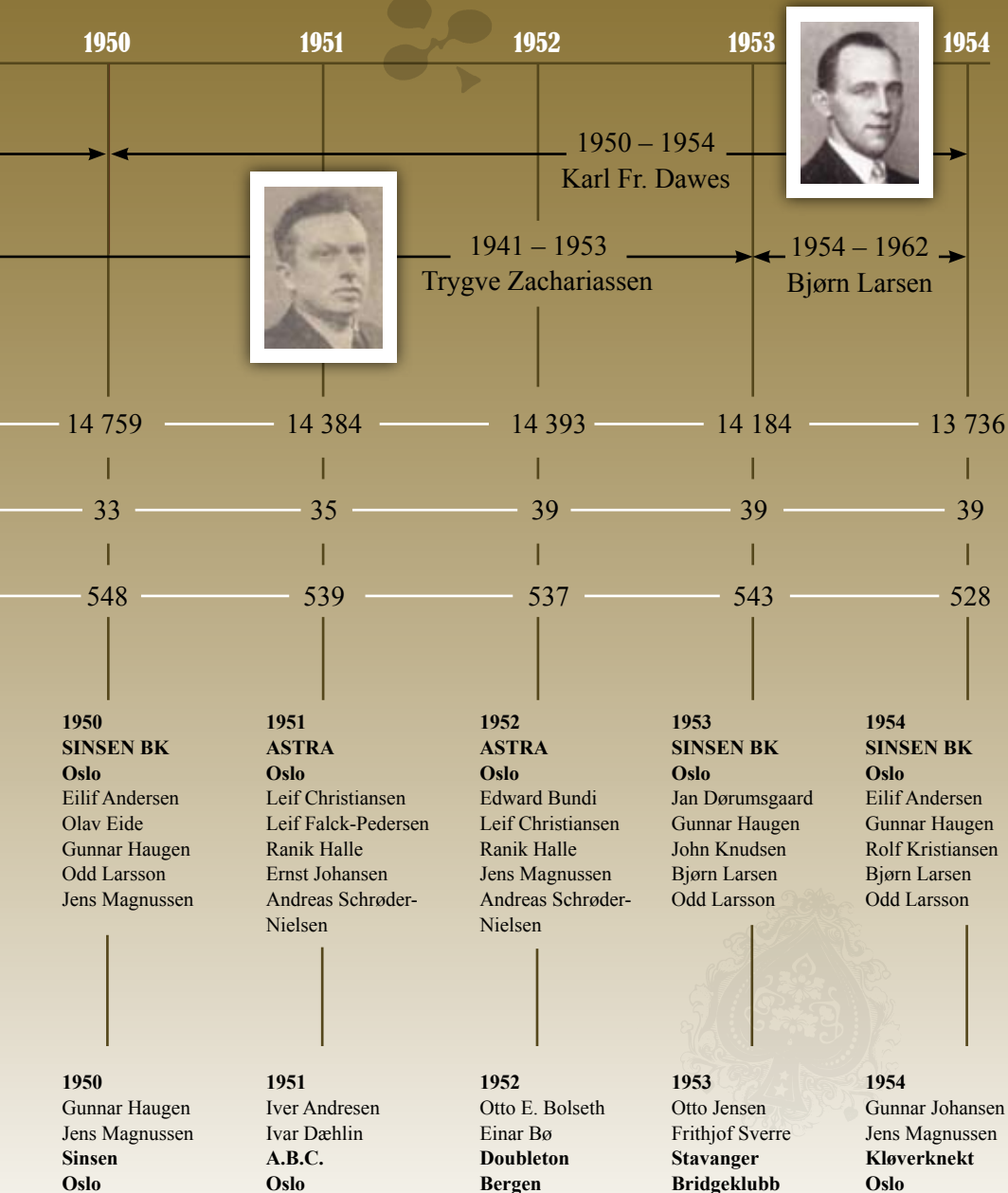



ETTERKRIGSTID OG RANIK HALLE

Av forbundets vel 20 000 medlemmer ved krigens slutt kom bare 19 personer – ca. 1 promille – i søkelyset for forræderiske handlinger i krigsårene.

Forbundsstyret fattet allerede 15. juni i 1945 vedtak om at NS-medlemmer, eller de som var eller kom til å bli straffedømte for å ha vist dårlig nasjonal holdning under krigen, IKKE kunne være medlemmer av klubber tilsluttet NBF.

Men Bridgetinget forkastet samme høst forbundsstyrets vedtak med 158 mot 108 stemmer! til fordel for en fullmakt forbundsstyret fikk for å samarbeide følgende tre vedtak fra tinget:

1. Arthur Strand foreslo å gi forbundsstyret i oppdrag, etter innstilling fra klubbene, å behandle enkeltvis de tilfellene som gjaldt NS-medlemmer som hadde blitt medlemmer under press, og som ikke hadde blitt tiltalt etter landssvikanordningen.
2. Magnus Valkner foreslo at forbundstinget skulle gi styret sin tilslutning til måten de hittil hadde behandlet NS-sakene på, men at fremtidige søknader om opptagelse av tidligere NS-medlemmer måtte behandles individuelt og følge samme retningslinjer som det myndighetene og andre organisasjoner gjorde.

3. Hertzberg foreslo at tinget ga fullmakt til styret til å ekskludere NBF-medlemmer som tidligere hadde vært medlem av NS eller vist unasjonale holdninger, forutsatt at vedkommende klubb – tidligere NS-klubber unntatt – var enig i dette.

Dette var en liberal holdning i en følsom sak, og den endelige sluttstrek for krigen satte forbundstinget to år senere.

DE FØRSTE NORDISKE MESTRE

I forbundets 50 års jubileumsberetning fra 1982 skriver Tommy Sandsmark bl.a. om ”de sterke menn” som stadig har preget forbundets historie; presidenten og generalsekretæren.

Den første presidenten etter krigen var N.M.Nielsen (1945 – 1950) som fikk mye av æren for at det nordiske samarbeidet kom skikkelig i gang så raskt etter krigen. Han var initiativtaker til det første nordiske mesterskap i Oslo i 1946.

Da var det ikke mer enn rett og rimelig at vi også stakk av gårde med seieren! Og på det seirende timannslaget fra Norge spilte: *Eilif Andersen, Leif Christiansen, Ivar Dæhlin, Olav Eide, Leif Falck-Pedersen, Ranik Halle, Gunnar Johansen, John Knudsen, Jens Larsen, Robert Larssen og Per Nielsen.*

De fleste av dem fra Oslo-klubbene Sinsen BK som vant NM samme år, og Astra.

Også generalsekretærene satte sitt preg på bridgeforbundet.

Trygve Zachariassen var *sekretær* etter krigen. I hans tid var stillingen delt mellom NBF (75%) og Oslo Bridgekrets (25%). Han ble etterfulgt av Nils Odd Myhre som fungerte i ett år. Så overtok Bjørn Larsen, og i hans tid gikk sekretærstillingen over til generalsekretær.

RANIK HALLE

Etter N.M.Nielsens presidenttid fulgte Karl Fr. Dawes (1950 – 1954) før Ranik Halle (1905-1987), den mest markante bridgeprofilen i norsk bridgehistorie, innledet sin sterke periode fra 1954 til 1964, hvor han både som president, bridgejournalist og ikke minst som spiller, skulle komme til å dominere etterkrigstidens bridge-Norge.

Jeg tror ikke det er en eneste bridgespiller i Norge – ikke en ”fersking” en gang – som ikke har fått med seg ”Halle-navnet”. I det minste gjennom Halles 2 kløver, som må være en av de mest seiglivet konvensjonene som noen gang har vært lansert.

Han var med på å grunnlegge IBPA (International Bridge Press Association) og NBP (Norsk Bridge Presse). Han er blitt æresmedlem av begge disse organisasjonene. I 1965 ble han utnevnt til æresmedlem av NBF. Han ble også æresmedlem i sin egen klubb, Astra.

Halles sportslige meritter er heller ikke å forakte; 12 NM-titler, to nordiske mesterskap og en 2. plass i EM (1938).

Han ble også beæret med en ærespris etter seg: ”Ranik Halles Pris”, til fremme av norsk bridgejournalistikk. Den ble innstiftet av Aftenposten og Norsk Bridge Presse etter hans død i 1987.

Den dynamiske personligheten nøt enorm respekt i alle aldersgrupper, og jeg husker den dag i dag, etter at jeg som ung juniorspiller virkelig fikk sving på kortene, at min litt mer voksne makker kalte meg ”Ranik”! Større anerkjennelse kunne man ikke tenke seg.

En av Halles makkere på 50-tallet, Leif Christiansen, har fortalt om et par spill fra Halles hånd som viser litt av hans storhet ved bridgebordet:

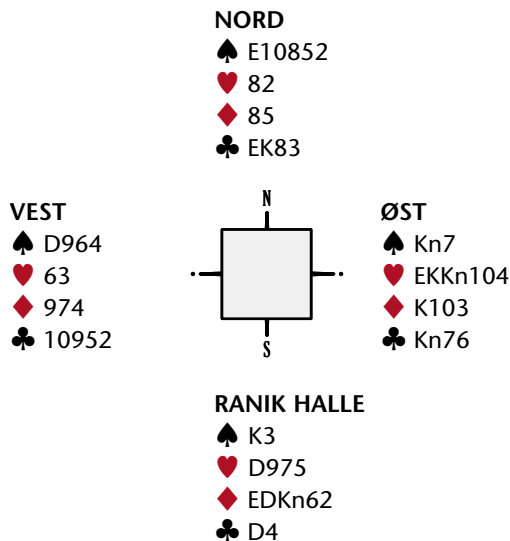

Spillet er fra Radiobridgen, og her hadde Ranik Halle fått i oppdrag å melde og spille 4 hjerter. Han åpnet med 1 hjerter og meldte siden at han hadde 5-5 i de røde fargene. Dermed tvang han makker til å preferere til 4 hjerter. Øst nølte lenge, men han valgte til slutt å ikke doble. Nølingen avslørte han imidlertid.

Så lenge det ikke kommer trumf ut var det mulig å vinne kontrakten, og det gjorde Halle.

Kløverutspillet løp til damen på hånden. Deretter fulgte spar konge og spar til esset fulgt av ruterfinessen. Nå tok Halle for ruter Ess og fortsatte med ruter til stjeling med hjerter 2. Situasjonen hadde nå blitt denne:

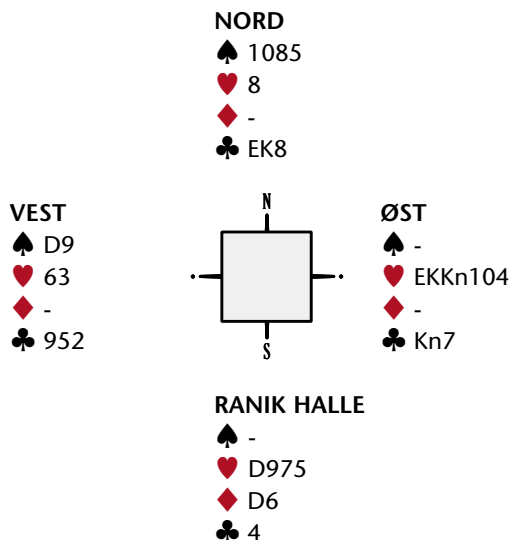

Ess, konge i kløver strippet Øst for alt annet enn trumf. Halle hadde nå åtte stikk og må få to til, så lenge han fortsetter med alt annet enn bordets siste trumf.

I et intervju med Ambjørg Amundsen i Bridgemagasinet i 1963 forteller Ranik Halle om sitt morsomste spill. Spillet er fra Oslo-pokalturneringen, og Halle havnet i seks kløver uten innblanding fra motparten:

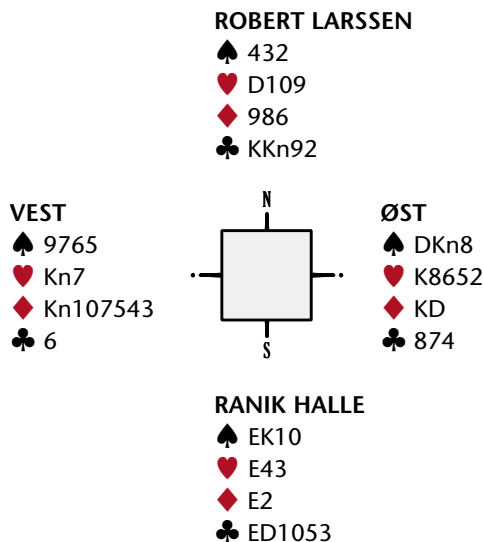

Alt måtte sitte pent, sparhonnørene i saks, ruterhonnørene dobbel sammen med hjerter konge. Etter at Halle hadde alt dette klart for seg stakk han ruterutspillet med esset. Han fortsatte med kløver ess og kløver til kongen. Østs siste trumf forsvant under bordets knekt. Så fulgte spar til tieren etterfulgt av ess og konge.

Halle spilte inn Øst på ruter konge. Han fortsatte med hjerter som Halle slapp til bordets nier. Vest la liten hjerter, knekten ville ha gjort det lett å kappe opp kongen. Dermed var Halle nødt til å satse på knekten dobbel. Han forlangte derfor hjerter dame fra bordet. Øst dekket med kongen, Halle stakk med esset, og Vest var nødt til å la knekten falle. Dermed ble bordets hjerter ti god og sikret hjemgang i den hardmeldte slemmen.

ASTRA

Oslo-klubben Astra var en av de dominerende klubbene i NM klubber på denne tiden. NM klubber startet i 1936, og fra 1938 og fram til 1952 hentet Ranik Halle inn sju NM-titler. Hans makker, Leif Christiansen, hentet inn seks titler i samme periode. Ellers hadde Leif Falck-Pedersen og Robert Larssen mange titler med Astra i denne perioden.

Andreas Schrøder-Nielsen og Jens Magnussen fikk henholdsvis 4 og 5 titler. Andreas Schrøder-Nielsen har beskrevet sin makker, Jens Magnussen, som en dyktig psykolog ved bordet. Uten egentlig teoretisk legning, men med ”table-feeling” foran matematikk. Han var ikke redd for å gjøre feil – og dermed kom det positive. Når han satt i tur var han unik til å utnytte denne maksimalt. Ikke minst i motspill:

SCHRØDER-NIELSEN

♠ EKDxxx

♥ KDx

♦ 10x

♣ 8x

VEST

♠ Knxx

♥ xxx

♦ D9xxx

♣ Kx

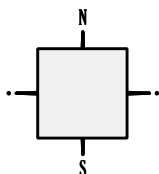

ØST

♠ 10x

♥ 10x

♦ KKnxx

♣ EDKnxx

JENS MAGNUSSEN

♠ xx

♥ EKxxxx

♦ Ex

♣ 1097x

Ø/V, Ø

NORD

ØST

SYD

VEST

1 ♠

2 ♣

dbl

Pass

pass rundt

Jens Magnussen spilte ut sin høyeste spar som Nord stakk med damen. På ytterligere to runder høye spar kastet spillefører en hjerter og Syd en ruter. Nord skiftet til hjerter konge og spilte nok en hjerter som Øst stjal.

Øst fortsatte med ruter knekt og Syd måtte på med ruter ess. Nord la ruter ti. Magnussen fortsatte med hjerter ess som Øst trumfet. Han fortsatte med ruter konge, og Syd besto prøven da han ikke stjal men i stedet kastet en hjerter.

Nå kan ikke Øst/Vest få mer enn fem kløverstikk og ett ruterstikk – to bet og 500 inn. Stjeler Syd ruter konge blir det aldri mer enn én bet.

ÅRETS VAKRESTE SPILL

I 1948 satte Norsk Bridgemagasin i gang en konkurranse om årets vakreste spill. Etter bykampen mellom Bergen og Oslo samme vår leverte Reidar E. Westlie inn denne søknaden:

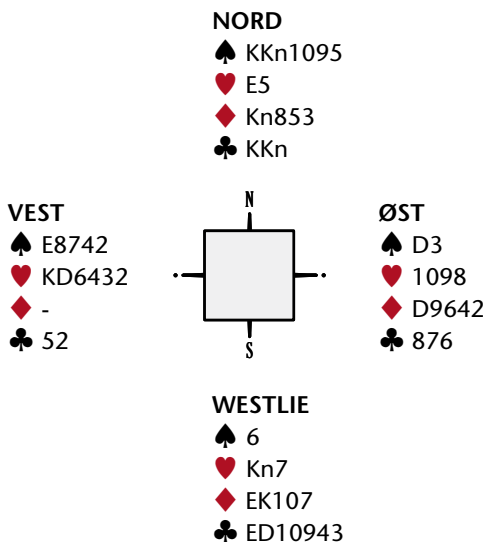

VEST	NORD	ØST	SYD
1 ♠	2NT	pass	1 ♣
3 ♥	3 ♠	pass	3 ♣
pass	5 ♦	pass rundt	4 ♦

Hjertes kongen ble stukket i bordet. Westlie forlangte ruter 3 og stakk med kongen, og den elendige trumfsitsen kom for en dag. Han har nå en sikker taper i spar og ruter. Oppgaven nå er å bli kvitt hjertertaperen samtidig som han må skaffe seg inntak på rett sted til rett tid for å nøytralisere Østs trumfbeholdning.

Så Westlie spilte bordet inn på kløver og fortsatte med ruter knekt til damen og esset. Så spilte han kløver fra topp. På den tredje forsvant hjertertaperen, på den fjerde la han en spar, og Øst trumfet.

Øst fortsatte med ruter ni som Westlie stakk, samtidig som han avblokkerte med åtterten i bordet.

Nå er situasjonen blitt:

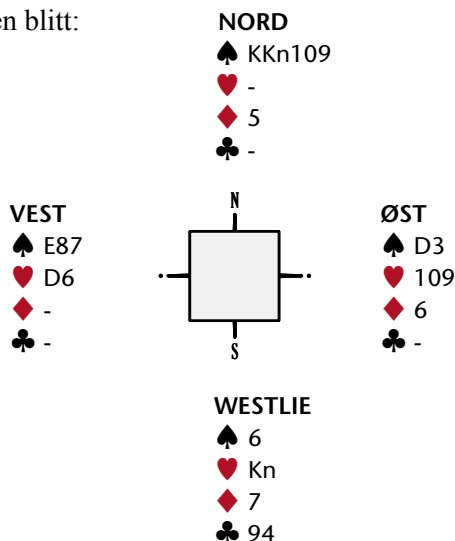

Hvis Syd stjeler hjertertaperen nå vil han bare få to av de fem siste stikkene. Så Westlie spilte spar, og Vest var fortapt. Legger han liten stikker Westlie med kongen, tar ut trumfen og får de to kløverstikkene før han avgir et hjerterstikk til slutt.

Men Vest stakk med esset, som mange andre ville ha gjort, og fortsatte med hjerter dame. Westlie stjal i bordet og spilte spar fra toppen til Østs siste trumf ble nøytralisert.

INTERNASJONALT

Norge befestet sin posisjon internasjonalt. Det ble tre førsteplasser og tre andreplasser, som det dårligste, i Nordisk Mesterskap åpen klasse. I EM åpen klasse ble det tredjeplass som beste resultat.

EM Åpen klasse

1948 København, 3. plass - 10 deltakere

Eilif Andersen, Ivar Dæhlin, Leif Christiansen, Leif Falck-Pedersen, John Knudsen, Teddy Knutzon, Bjørn Larsen, Trygve Sommerfelt

1949 Paris, 4. plass - 11 deltakere

Iver Andresen, Ivar Dæhlin, Sverre Gisholt, Harald Hansen, Robert Larssen, Trygve Sommerfelt, Carl Stang-Wolff, Olav Westlund.

1950 Brighton, 10. plass - 11 deltakere

Otto E. Bolseth, Einar Bøe, Gunnar Frøseth, Sverre Gisholt (spillende kaptein), Harald Hansen, Olav Schönborg.

1951 Venezia, 8. plass - 14 deltakere

Ranik Halle, John Knudsen, Bjørn Larsen, Andreas Schrøder-Nielsen.

1952 Dun Laoghaire, 4. plass - 10 deltakere

Leif Christiansen (spillende kaptein), Ranik Halle, John Knudsen, Teddy Knutzon, Bjørn Larsen, Leif Nielsen.

1953 Helsingfors, 7. plass - 11 deltakere

Gunnar Aslaksen, Leif Christiansen, Ranik Halle, Jens Magnussen, Per Nielsen, Carl Stang-Wolff.

1954 Montreux, 5. plass - 15 deltakere

Eilif Andersen, Gunnar Haugen, Gunnar Johansen, Bjørn Larsen, Jens Magnussen, Odd Larsson, Ranik Halle (kaptein).

Nordisk åpen klasse

1946 Oslo, 1. plass

Eilif Andersen, Leif Christiansen, Ivar Dæhlin, Olav Eide, Leif Falck-Pedersen, Ranik Halle, Gunnar Johansen, John Knudsen, Jens Larsen, Robert Larssen, Per Nielsen.

1947 København, 2. plass

Iver Andresen, Leif Christiansen, Ivar Dæhlin, Leif Falck-Pedersen, Sverre Gisholt, Ranik Halle, Harald Hansen, Gunnar Johansen, Robert Larssen, Per Nielsen, Carl Stang-Wolff.

1948 Stockholm, 1. plass

Leif Christiansen, Leif Falck-Pedersen, Sverre Gisholt, Harald Hansen, John Knudsen, Bjørn Larsen, Robert Larsen, Trygve Sommerfelt, Carl Stang-Wolff, Olav Westlund.

1949 Helsingfors, 2. plass

Otto E. Bolseth, Edward Bundi, Einar Bøe, Leir Christiansen, Hans Petter Dahlen, Leif Falck-Pedersen, Hans Giørtz, Ranik Halle, Johan Hellevik, Johan Peterson, Andreas Schrøder-Nielsen, Louis Vegsund.

1951 Hankø, 1. plass

Ranik Halle (spillende kaptein), Gunnar Haugen, Gunnar Johansen, Bjørn Larsen, John Knudsen, Jens Magnussen, Finn Nielsen, Per Nielsen, Reidar Sehlmann, Andreas Schrøder-Nielsen.

1953 Århus, 2. plass

Gunnar Aslaksen, Leif Christiansen (spillende kaptein), Ranik Halle, Tore Jensen, Jens Magnussen, Finn Nielsen, Carl Stang-Wolff, Erling Wik.

EM damer

1948 København, 5. plass - 6 deltakere

Elsa Hauger, Reidun Dillerud, Ingrid Farup, Randi Herseth, Bodil Killengreen, Liv Rasmussen.

1949 Paris, 9. plass - 9 deltakere

Angell, Solveig Bergh, Reidun Dillerud, Haraldsen, Bodil Killengreen, Wego.

1950 Brighton, 8. plass - 9 deltakere

Reidun Dillerud, Ingrid Farup, Elli Henriksen, Rose Henriksen, Randi Herseth, Bodil Killengren.

1951 Venezia, 9. plass - 10 deltakere

Ingrid Farup, Randi Herseth, Elli Henriksen, Rose Henriksen, Bodil Killengreen, Bodil Voss.

1952 Dun Laoghaire, 2. plass - 7 deltakere

Solveig Bergh, Sigrid Huun, Inger Johanne Isachsen,
Aaslaug Ramn Johansen, Ingeborg Rønsdal, Martha Varvang.

1953 Helsingfors, 4. plass - 5 deltakere

Bøe, Reidun Dillerud, Ingrid Farup, Randi Herseth, Inger Johanne Isachsen,
Aaslaug Ramn Johansen, Ambjørø Amundsen (kaptein).



1954 Montreux, 12. plass - 12 deltakere

Bøe, Reidun Dillerud, Inger Johanne Isachsen, Aaslaug Ramn Johansen.

Kilder:

- Tommy Sandsmark, Norsk Bridgeforbund 1932 – 1982
- The Encyclopedia of Bridge, 1971
- Bergen Bridgekrets 60 år (1998)
- Bridgemagasinet

NBF 75 ÅR – DEL 4: 1955 - 1966

	1955	1956	1957	1958	1959	1960
Presidenter					1954 – 1964 Ranik Halle	
Generalsekretærer				1954 – 1962 Bjørn Larsen		
Medlemmer	14 033	14 121	13 881	13 931	14 149	14 583
Kretser	39	39	39	40	40	42
Klubber	535	541	546	550	555	580
Vinnere NM klubbtag						
1955	STAVANGER BK John Bie Otto Jensen Christian Mathiesen Jan Roth Frithjof Sverre	1956 ASTRA Oslo Bjarne Hammer Henning Hellemann Sverre Michelsen Leif Nielsen Andreas Schröder-Nielsen.	1957 SINSEN BK Oslo Eilif Andersen Gunnar Johansen Odd Larsson Jens Magnussen Knut Skaug	1958 SINSEN BK Oslo Eilif Andersen Gunnar Johansen Odd Larsson Knut Skaug	1959 OGNDAL BK Steinkjer Gunnar Frøseth Johan Shiefloe Odd Schiefloe Olav Schönborg	1960 SINSEN BK Oslo Olav Eide Gunnar Johansen Halfdan Kjølørød Odd Larsson Knut Skaug
Vinnere NM par						
1955	Eilif Andersen Knut Skaug Sinsen/A.B.C. Oslo	1956 Leif Christiansen Ranik Halle Astra Oslo	1957 Gunnar Johansen Odd Larsson Sinsen Oslo	1958 Ivar Dæhlin John Knudsen Sinsen/A.B.C. Oslo	1959 Erik Høie Louis André Strøm Stavanger BK	1960 Tore Jensen Torolf Worsøe Forcingklubben Trondheim

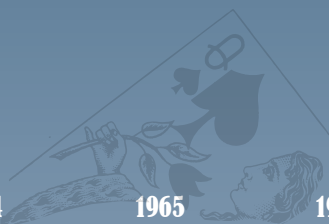

1961 1962 1963 1964 1965 1966



1964 – 1967
Bjørn Larsen

1962 - 1980
Per Pettersen

14 722 14 939 14 772 14 294 13 547 13 090

43 44 45 45 45 46

592 602 616 600 582 572

1961
SINSEN BK
Oslo

1962
A.B.C.
Oslo

1963
SINSEN BK
Oslo

1964
FORCINGKL.
Trondheim

1965
ASTRA
Oslo

1966
AKADEMISK BK
Oslo

Wilhelm Kinn
Oddvar Mathisen
Aksel Theien
Finn Winsnes

Iver Andresen
Alexander Brekke
William B. Herseth
Bob Rice
Willy Varnås

Eilif Andersen
Gunnar Johansen
Odd Larsson
Knut Skaug
Einar Sørensen

Jon Bjørgan
Hans Lynum
Harald Michaelsen
Preben Mørk
Magnar Øien

Ranik Halle
Olav Helgesen
Bjørn Larsen
Arne Olsen
Per Olsen

Tore Jensen
Knut Nygaard
Henning Riise
Leif Salterød
Willy Varnås

1961
Gunnar Johansen
Odd Larsson
Sinsen
Oslo

1962
Alfred Maalo
Louis Vegsund
Grand
Ålesund

1963
Ranik Halle
Bjørn Larsen
Astra
Oslo

1964
Ranik Halle
Bjørn Larsen
Astra
Oslo

1965
Erik Høie
Louis A. Strøm
Stavanger BK

1966
Erik Høie
Louis A. Strøm
Stavanger BK



RANIK HALLE OG BJØRN LARSEN

To av de mest markante i NBFs historie kom til å styre forbundet fra 1955. Det var Ranik Halle og Bjørn Larsen.

Ranik Halle er den som har lengst sammenhengende presidentperiode i NBF. Men han fikk tid til bridge også. I løpet av presidentperioden ble det fire NM-titler samtidig som han var nærmest fast inventar på det norske landslaget. Halle er for øvrig fyldig omtalt i forrige kapitel.

FRA SEKRETÆR TIL GENERALSEKRETÆR

Da Bjørn Larsen overtok sekretærstillingen i NBF i 1954 startet han samtidig en utvikling av denne stillingen.

Tittelen ble endret til generalsekretær, og han lot seg velge inn i komiteer og utvalg, noe som ikke hadde vært vanlig.

I 1962 overtok Per Pettersen som generalsekretær. I hans periode, som varte helt fram til 1980, økte arbeidsoppgavene betydelig, og styret besluttet å leie kontorhjelpe i den utstrekning generalsekretæren og presidenten fant dette nødvendig.

I 1964, to år etter at Bjørn Larsen gikk av som generalsekretær lot han seg velge til sin første periode som president. Fra 1955 - 1966 økte antall kretser fra 39 til 46. Samtidig sank medlemstallet med nesten 2 000 medlemmer de siste fem årene i perioden.

En må likevel være klar over at NBF i forhold til folketallet i Norge var verdens største bridgeforbund. Også tendensen i Danmark og Sverige var synkende på denne tiden. Juniorvirksomheten ble nevnt for første gang i 1954, og styret nedsatte et utvalg med William B. Herseth som formann.

Utvalget skulle arbeide med junior- og skolebridge og var forløperen til det som senere skulle bli ungdomsutvalget.

Virkelig fart i ungdomsarbeidet ble det etter at NBF tok kontakt med Rolf Hofmo i Statens Ungdoms- og Idrettskontor i 1964. Året etter ble Statens Ungdomsnemnd kontaktet, og Friundervisningen tok opp bridge som en del av sitt undervisningstilbud.

Bjørn Larsen var altså både president og generalsekretær. Han hadde bridgespalten i VG, og spilte også sammen med Ranik Halle noen år. De to vant parfinalen i 1963 og 1964. Som skribent hadde han en metode når han dekket parfinalen. Det var i gode gamle tider med vanlig Howell og snubord. Bjørn Larsen satt alltid på hjørnet på snubordet, for da fikk han se samme paret to ganger.

Halle og Larsen representerte NBF under Bergen Bridgekrets sitt 25-årsjubileum i 1963. Det ble arrangert en stor jubileumsturnering med påfølgende fest. Halle og Larsen kom på andre plass, bak Reidar Eikås – Halfdan Bjering Larsen.

BRIDGEBLADENE

Det har fra tidenes morgen vært en del uro knyttet til de ulike bridgebladene som kom ut i Norge. Det starter tidligere enn forbundets stiftelsesdato, for helt siden 1929 har Norge hatt et eller flere bridgeblad.

Det første bladet het Nordisk Bridgemagasin. Det endret navn til Norsk Bridge Magasin. Bladet ble utgitt av Hanches Forlag og hadde undertittelen ”Organ for Norsk Bridgeforbund”.

Dette ga mange kontroverser; Var bladet virkelig NBFs talerør, og i så fall; hvilken innflytelse hadde forbundsstyret på stoffet.



Mye lokal og nasjonal bridgehistorie samlet ved et bord under jubileet i 1963.

Fra venstre finner vi Reidar Eikås, Ranik Halle, Halfdan Bjerling Larsen og Bjørn Larsen. Disse to parene tok de to første plassene i jubileumsturneringen, og det var paret fra Bergen som vant. (Bildet er hentet fra Bergen Bridgekrets sin jubileumsbok "Bergen Bridgekrets 60 år 1938 – 1968")

Det kom til åpent brudd i 1947. Da hadde Hanches Forlag innvilget NBF full sensurrett, noe som medførte at Ranik Halle tok sin hatt og frakk og forlot redaktørstolen i 1948. William B. Herseth overtok, og han gikk samtidig ut av forbundsstyret for å understreke sin og magasinetts uavhengighet. NBFs sensur fortsatte imidlertid til midten av 50-årene.

Midt på 50-tallet startet Aasmund Engens Forlag et nytt tidsskrift; "Bridge". William B. Herseth søkte avskjed som redaktør fra Norsk Bridge Magasin, som var organ for NBF, for å overta redaktøransvaret for Bridge. I 1962 ble imidlertid bladet stoppet. Norsk Bridge Magasin levde videre.

Det gikk dårlig med Hanches forlag, og i 1966 gikk bladet inn.

ARNE HOFSTAD

Det er vanskelig å gi karakterer til bridgejournalister, men Arne Hofstad var etter min og mange andres mening den beste av samtlige norske skribenter. Han har også en rekke journalistpriser fra inn- og utland, og flere hederspriser.

Han skrev for Adresseavisen og hadde også et flott portrett av Marius Schjetne i Bridgemagasinet i 1963. Marius Schjetne var en av grunnleggerne av Forcingklubben i Trondheim, og han var 76 år da intervjuet fant sted. Her er spillet som Schjetne beskrev i Hofstads artikkel.

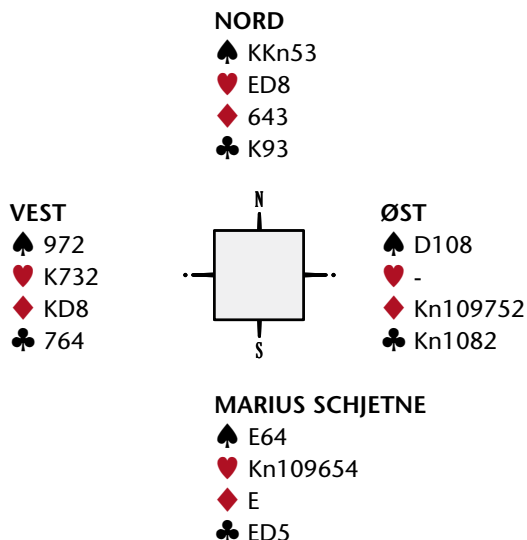

Schjetne var havnet i seks hjerter i en juleturnering noen år tidligere. Vest doblet og spilte ut ruter konge. På trumffinessen med bordets åtter kom den sørgelige trumffordelingen for dagen.

De fleste av oss vil vel falle for fristelsen å ta sparffinessen. Det gjorde ikke Schjetne. Det som fristet enda mer var et *djevelens kupp* i julepresang. Han stjal en ruter, tok ny trumffiness og ny ruterstjeling hjem igjen. Dermed var ruterens eliminert. Så eliminerte han kløveren i tre runder, og dette var igjen:

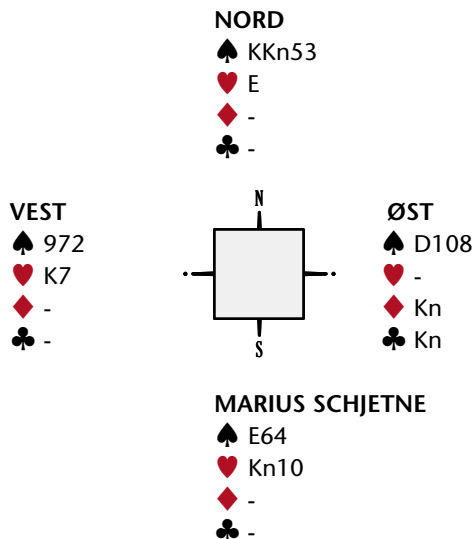

Schjetne fortsatte med tre runder spar, og Øst kom inn på den tredje. Minor-knekten i retur knuste Vests ”sikre” trumfstikk. Understjeler Vest trumfen fra Schjetne forsvinner den fjerde sparen i bordet. Stjeler han over kan Schjetnes siste trumf pakke opp julepresangen.

Louis Andre Strøm og Erik Høie fra Stavanger debuterte på det norske landslaget i EM i Palermo i 1959, etter å ha vunnet parfinalen samme år. De markerte seg kraftig i denne perioden. Tre NM-titler for par og ett lagmesterskap ble beholdningen. I tillegg vant Louis Andre Strøm og hans kone Anna det første NM mix i 1974.

Den sterkeste prestasjon var likevel andreklassen i det åpne Syd-Italienske mesterskapet for par, bare slått av Belladonna – Avarelli.

Louis Andre Strøm forteller her om det første spillet i EM-debuten. Det var mot England, og motstanderne ved bordet var Terence Reese og Boris Schapiro. Strøm – Høie kom til kampen, pyntet til trengsel, i smoking, lakksko og silkelommetørkle – i 32 varmegrader.

ERIK HØIE

♠ Ekn102

♥ 94

♦ Ekn96

♣ Ekn2

REESE

♠ K6

♥ E72

♦ KD87

♣ D876

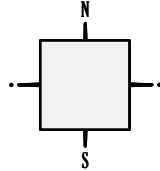
**SCHAPIRO**

♠ D53

♥ Kn108

♦ 10543

♣ 1093

LOUIS ANDRE STRØM

♠ 9874

♥ KD653

♦ 2

♣ K54

Syd/ingen

HØIE	SCHAPIRO	STRØM	REESE
-	-	Pass	1NT
dbl	pass	pass	2 ♣
dbl	pass	pass	2 ♦
dbl	pass rundt		

Louis Andre Strøm forteller at makkerens dobling av 2 kløver avgjorde det hele. Det var ikke vanskelig å passe ut 2 doblede ruter. Høie spilte ut hjerter, og resten var rent håndverk. Tre doblede better pluss at England gikk bet i 3NT ved det andre bordet ga en god start på kampen. Dessverre fortsatte det ikke slik. England banket Norge 70 – 27.

INTERNASJONALT

EM, åpen klasse

1955 Amsterdam, 12. plass - 13 deltakere

John Bie, Otto Jensen, Christian Mathiesen, Jan Roth, Fridtjof Sverre.

1956 Stockholm, 13. plass - 16 deltakere

Leif Christiansen, Ranik Halle, Per Nielsen, Andreas Schrøder-Nielsen.

1957 Wien, 6. plass - 17 deltakere

Eilif Andersen, Gunnar Johansen, Bjørn Larsen, Odd Larsson,
Jens Magnussen, Knut Skaug.

1958 Oslo, 7. plass - 15 deltakere

Leif Christiansen, Ranik Halle, Roy Johansen, Reidar Larsen,
Leif Nielsen, Per Nielsen.

1959 Palermo, 5. plass - 16. plass

Erik Høie, Gunnar Johansen, Bjørn Larsen, Jens Magnussen,
Andreas Schrøder-Nielsen, Louis André Strøm, Bjørn Larsen (kaptein).

1961 Torquay, 5. plass -17 deltakere

Ranik Halle, Erik Høie, Bjørn Larsen, Jens Magnussen, Leif Nielsen,
Louis André Strøm.

1962 Libanon

Deltok ikke.

1963 Baden Baden, 10. plass - 18 deltakere

Alexander Brekke, Ranik Halle (spillende kaptein), Gunnar Johansen,
Carl Stang-Wolff, Einar Sørensen.

1965 Ostende, 6. plass - 18 deltakere

Ranik Halle, Erik Høie, Bjørn Larsen, Arne Olsen, Per Olsen,
Louis André Strøm.

1966 Warszawa, 3. plass - 17 deltakere

Erik Høie, Tore Jensen, Henning Riise, Leif Salterød, Louis André Strøm, Willy Varnås, Bjørn Larsen (kaptein).

Nordisk åpen klasse

1955 Båstad, 2. plass

John Bie, Otto Jensen, Christian Mathiesen, Jan Roth, Fridtjof Sverre.

1957 Helsingfors, 4. plass

Rolf B. Amundsen, Alexander Brekke, Jan Dørumsgaard, Alf Gudbrandsen, Alfred Maalø, Ludvik Sønsteby, Konrad Tømmerdal, Louis Vegsund.

1962 København, 3. plass

Iver Andresen, Gunnar Aslaksen, Alexander Brekke, Kåre Jensen, Alfred Maalø, Halvard Reidarsen, Bob Rice, Carl Stang-Wolff, Willy Varnås, Louis Vegsund, Ranik Halle (kaptein).

1964 Oslo, 3. plass

Hans Bie, Jon Bjørgan, Ranik Halle, Bjørn Larsen, Hans Lynum, Christian Mathiesen, Harald Michaelsen, Preben Mørk, Arne Olsen, Per Olsen, Jan Roth, Magnar Øien.



1966 Reykjavik, 1. plass

Svein Hjalmar Andreassen, Hans Bie, Erik Høie, Tore Jensen, Gunnar Johansen, Henning Riise, Leif Salterød, Andreas Schrøder-Nielsen, Louis André Strøm, Willy Varnås.

Kilder:

- Tommy Sandsmark, Norsk Bridgeforbund 1932 – 1982
- The Encyclopedia of Bridge, 1971
- Bergen Bridgekrets 60 år (1998)
- Bridgemagasinet

NBF 75 ÅR – DEL 5: 1967 - 1978

	1967	1968	1969	1970	1971	1972
Presidenter		1967 – 1971 Ambjørg Amundsen				
Generalsekretærer				1962 – 1980 Per Pettersen		
Medlemmer	12 885	12 758	12 524	12 703	12 929	13 230
Kretser	45	45	45	45	46	46
Klubber	561	550	546	551	561	568
Vinnere NM klubblag						
1967	1968	1969	1970	1971	1972	
STAVANGER BK Svein Hj. Andreassen Hans Bie Per Finnvoid Erik Høie Louis André Strøm	SINSEN BK Oslo Olav Eide Halfdan Kjølørød Einar Sørensen Aksel Theien Finn Winsnes	GOLIA BK Oslo Roy Kristiansen Harald Nordby Terje Pedersen Henning Riise	GOLIA BK Oslo Rolf Melby Harald Nordby Terje Pedersen Henning Riise Ragnar Svenøe	BK TEMPO Halden Roald Amundsen Baard Baardsen Alf Karlsen Kjell Karlsen Erling Sandum	SINSEN BK Oslo Odd Kristiansen Odd Larsson Egil Rønneberg Knut Skaug Finn Winsnes	
Vinnere NM par						
1967 Henning Riise Leif Salterød Akad. BK Oslo	1968 Tore Jensen Knut Koppang Akad. BK Oslo	1969 Egil Feby Rolf Karila Vadsø BK	1970 Per Løwe Rolf Melby Golia BK Oslo	1971 Per Løwe Rolf Melby Golia BK Oslo	1972 Harald Nordby Terje Pedersen Golia BK Oslo	

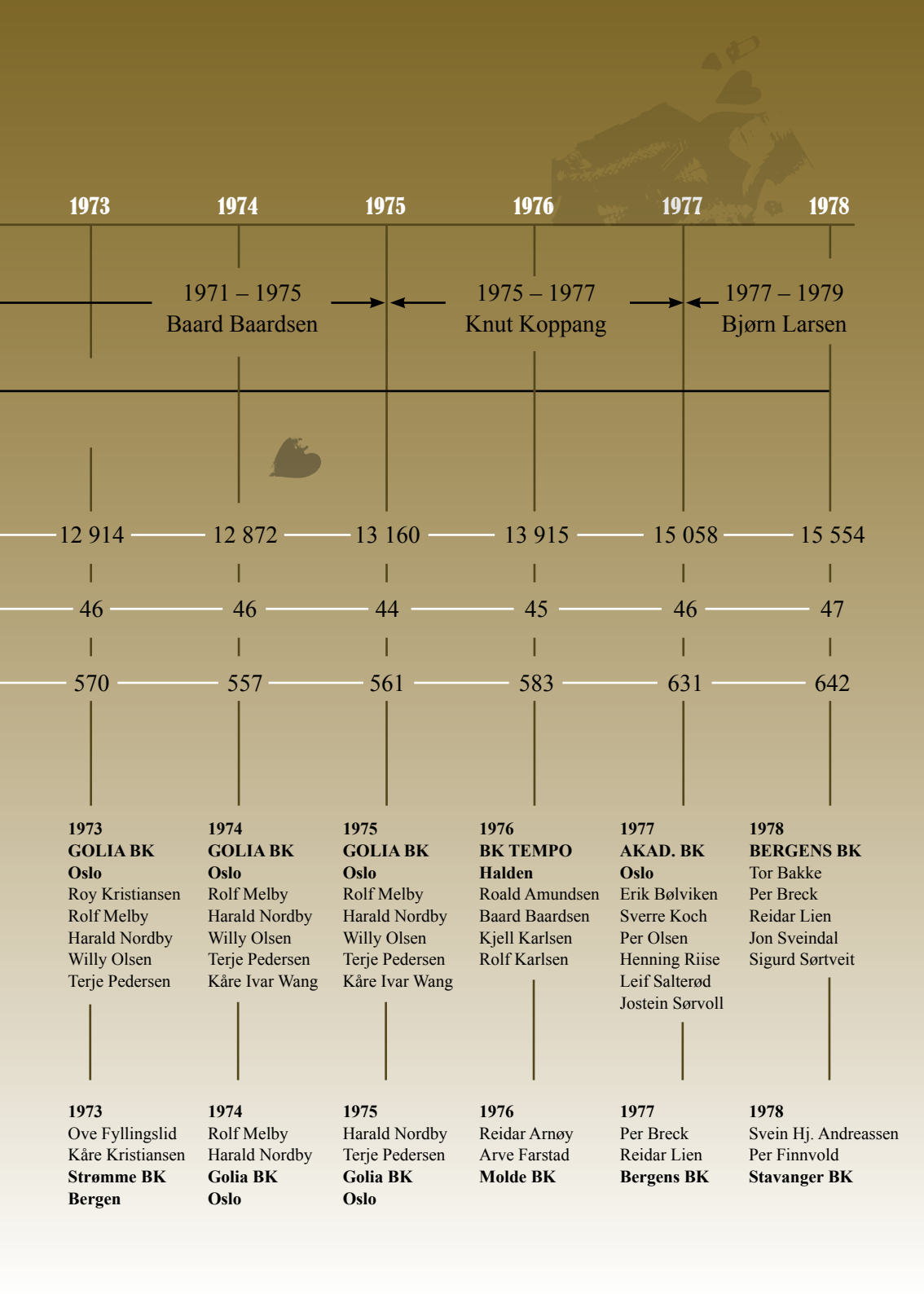



MOTVIND FOR DAMEBRIDGEN

Ambjørg Amundsen ble vår første, og så langt den eneste, kvinnelige president i NBF.

Etter Bjørn Larsens første periode som president fikk vi i 1967 vår hittil eneste kvinnelige president.

Ambjørg Amundsen, som i en årrekke også var Arbeiderbladets bridgespaltist, satt som president fram til 1971.

Da hadde hun vært medlem av forbundsstyret siden 1948! Amundsen var en ukuelig damebridgeforkjemper, og hun fulgte damebridgelandslaget både som lagleder og ”playing captain”.

Likevel blåste det en motvind mot damebridgen i denne perioden.

I 1946 hadde man startet opp med en landsturnering for damer som skulle danne grunnlaget for damelandslaget.

Men allerede året etter kom forslaget om ikke å sende damelag til EM. Det ble ikke vedtatt, men neste stadium var formuleringen ”uten utgift for forbundet”, som innebar at damene selv måtte skaffe tilveie midler for representasjon.

I 1954 foreslo imidlertid Ambjørg Amundsen at uttak av damelag skulle baseres på en landsomfattende lagturnering med frie lag, eventuelt ”kassalag”. Det siste ble vedtatt.

Systemet med kassalag holdt i en årrekke, og vi kan vel trygt si at Ambjørg Amundsen hele tiden hadde en nøkkelrolle i uttakningen.

Hun har da også så desidert vært norsk damebridge sin hønemor – og til og med en populær sådan.

På forbundstinget i 1978 ble det vedtatt at man ikke skulle delta med damelag i EM eller Nordisk.

Det nordiske samarbeidet begynte å knake på grunn av NBFs holdning til damebridgeten, så i 1980 ble det igjen åpnet for representasjon i internasjonal damebridge.

SERIEMESTERSKAPET

Baard Baardsen ble NBFs første president som ikke var fra Oslo. Haldenseren avløste Ambjørg Amundsen og satt fram til 1975. I hans periode fikk vi seriemesterskapet (Landsserien).

Seriemesterskapet var en av de både nødvendige og suksessfylte nyskapningene som skjedde på denne tiden, og som etter hvert har blitt allemannseie i norsk bridge.

I 1975 – 1977 var det Knut Koppang som regjerte. I tillegg til at han utviklet organisasjonen på alle plan var det medlemsvervingen som sto mest i fokus. Medlemsrekrutteringen hadde gått av seg selv under krigen, og i 1945 hadde vi 20 228 medlemmer. Det høyeste medlemstall som NBF noen gang har hatt.

Men etter krigen sank oppslutningen jevnt og trutt. Før Knut Koppang brettet opp ermene var medlemstallet nede i 12 878.

Koppangs arbeid var en sterkt medvirkende årsak til at tendensen ble snudd, og i 1980 hadde man igjen økt til 16 446 medlemmer.

Etter Koppang var det duket for Bjørn Larsens andre presidentperiode.

BRIDGE I NORGE

I 1967 skrev NBF kontrakt med Louis Andre Strøm. Han begynte å gi ut "Norsk Bridge" med forbundsgaranti det første året. Han drev dette fram til 1974. Deretter skjedde det ingen ting på magasinfronten før Sverre Frich tok initiativ til "Bridge i Norge" (BIN) i 1976. Bladet har hatt flere eiere og mange redaktører, og til nå er det det mest seiglivete bridgebladet som er gitt ut her til lands.

NORSK BRIDGE PRESSE

NBF har helt siden 1965 forsøkt å etablere bedre kontakt med pressen uten å lykkes. Under Knut Koppangs presidentperiode ble det i 1975 nedsatt et informasjonsutvalg, og herfra ble det året etter tatt initiativ til å danne en egen forening med bridgeskribenter; Norsk Bridge Presse.

Ranik Halle ble NBPs første formann, med Annelise Koppang som sekretær. Fra starten hadde NBP 16 medlemmer.

Foreningens formål var å heve bridgejournalistenes faglige standard, samt å arbeide for en bredere bridgedekning i pressen. Etter at Arne Hofstad ble valgt til foreningens formann i 1979 utviklet NBP seg til en slagkraftig interesseorganisasjon for bridgejournalister.

HØIE – STRØM OG BRECK - LIEN

Sportslig var det mye som skjedde både innenlands og internasjonalt. Oslo-klubbene dominerte i NM for klubber. I parfinalene begynte Erik Høie og Louis André Strøm fra Stavanger å gjøre seg gjeldende på midten av 60-tallet.

Bergenserne - anført av Per Breck og Reidar Lien - dominerte både i par og lag på slutten av 70-tallet og begynnelsen av 80-tallet. Det ble også flere nordiske mesterskap i denne perioden i både åpen klasse, dameklassen og for junior. En ung mann fra Bodø, Tor Helness, begynte samtidig å yppe seg i det nasjonale toppsjiktet og i nordiske mesterskap.

Per Breck har, i en omtale av sin makker Reidar Lien, plukket fram dette spillet fra bergensernes storhetstid. Spillet er fra EM i Brighton i 1975 og illustrerer godt hvor taktisk og psykologisk dyktig Reidar Lien var:

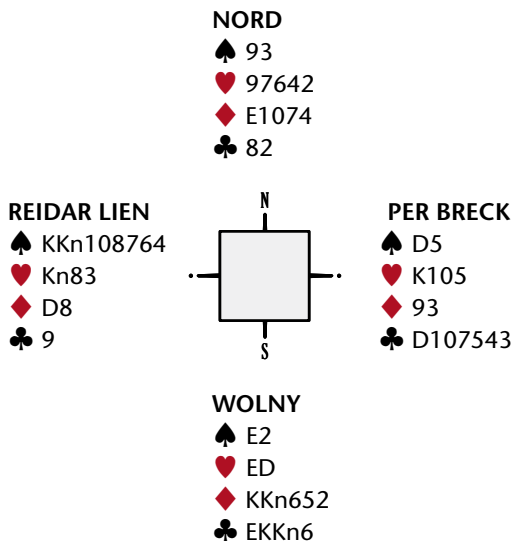

Spillet forekom mot Polen, og i lukket rom hadde Knut Koppang og Tore Jensen stoppet i 3 hjerter N/S med 10 stikk. Det lå derfor an til tapsspill da Wolny ble spillefører i 5 ruter i Syd.

Tretten stikk kan vinnes med den heldige sitsen, men etter at Lien hadde spilt ut spar knekt til esset, la Wolny ned ruter konge – Reidar Lien la damen!

Overbevist om at trumfen satt 3-1 forsøkte Wolny å finne en helt sikker vei til 11 stikk. Da nieren falt under kløver ess bestemte Wolny seg for å satse på å godspille bordets hjerterfarge. Han la derfor ned ess, dame i hjerter. Per Breck kom inn på kongen, tok for spar dame før han ga Reidar Lien en kløverstjeling.

”Wolnys ansiktsuttrykk da Reidar stjal kløver konge var et syn verd”, skrev Per Breck etterpå. Og det kan vi saktens tenke oss.

Reidar Lien snudde dermed et opplagt tapsspill på 10 IMP til en gevinst på 7 IMP med sitt utspill og sitt flotte offer med trumf dame!

EN VANDRING BLANT STJERNENE

Fra et juniorståsted var Breck-Lien våre ubestridte helter. De tryllet ved bordet og vant det de ville. Vel, omtrent slik tenkte en juniorspiller på den tiden.

Parfinalen i 1977 ble en styrkeoppvisning av de sjeldne. Per Breck og Reidar Lien fra Bergen var landets hotteste par og vant i 1977 sin første av i alt tre parfinaler. Aldri hadde noe par noen gang vunnet med en så klar margin til neste par. Breck – Lien hadde allerede etter andre dag flere poeng enn noen av konkurrentene fikk på de tre dagene parfinalen gikk.

Breck – Lien håvet inn plusspoeng på nær sagt hvert eneste bord, og jeg og min svært gode makker Arne Rudjord møtte dem tolv runder før slutt. Da var seieren allerede sikret for bergenserne.

Det var stort for en NM-debutant på 23 år å få møte det ene mer kjente paret etter det andre. Det var som om himmelen for en stakket stund hadde dalt ned til meg og lot meg vandre blant stjernene. Og øyeblikket da vi skulle få møte de største av de største var rett og slett ubeskrivelig. Forferdelig og deilig i én og samme stund.

- Hvilket bord skal vi sitte ved?

- Der det er næst folk rundt. Vi skal møte Breck - Lien.

- Jø og jø... (Meegget sterkt trøndersk uttrykk)

Jeg banet meg vei til bordet, måtte be folk være så snill å flytte på seg – slik at en beskjeden trønder kunne få sette seg til bords. Jeg fornemmet den forventningsfulle atmosfæren blant bakkpillerne; her skulle en ny gjøkalkv slaktes!

Et forsiktig blick på motstanderne viste ingen synlig brist i selvtilliten. Bergensere med dårlig selvtillit er da for øvrig en sjelden vare. Meget sjelden.

Med puls på 150, kalde, skjelvende fingre og en panne som svetten silte av, plukket vi opp denne given:

ARNE RUDJORD

♠ 5
 ♥ DKn94
 ♦ D7
 ♣ KDKn964

REIDAR LIEN

♠ EK762
 ♥ EK53
 ♦ E84
 ♣ E

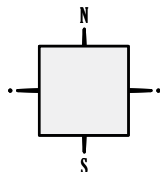
**PER BRECK**

♠ 1083
 ♥ 10876
 ♦ 10953
 ♣ 32

GEIR GISNÅS

♠ DKn94
 ♥ 2
 ♦ KKn62
 ♣ 10875

RUDJORD	BRECK	GISNÅS	LIEN
2 ♣	pass	2 ♦	pass!
2 ♥	pass	3 ♣	dbl

Pass rundt

Åpningsmeldingen hos makker var presisjonskløver, 2 ruter er majorsøk, og tre kløver er sluttmelding. Reidar Lien, som hadde fått utlevert fire ess og to konger, satt pent og stille på stolen sin og ventet til 3 kløver ble meldt.

Da falt øksen. Lien doblet, og det kjentes ut som et tordenskrall. Det oppsto lavmælt latter blant de over 20 bakspillerne (jeg telte dem).

Min makker – Arne Rudjord, apoteker og prestesønn – følte vel om mulig presset enda sterkere enn den skjelvende blindemannen. Han har alltid vært omhyggelig og korrekt, og det bar spilleføringen preg av, selv om jeg ikke lenger husker detaljene.

Ærede leser. Du trenger ikke være rakettforsker for å skjønne hvor jeg vil. Selvfølgelig sto 3 kløver doblet. Makker, som jeg aldri har hørt et stygt ord fra, utbrøt et hovedrystende men akk så smilende ”dæven!” da kontrakten gikk hjem. Mumling, latter og litt jubel spredte seg fra bakspillerne. De visste så godt at et slikt øyeblikk blir sittende for evigheten.

Og Breck – Lien smilte og unnet oss virkelig øyeblikket. Her var bare god-ord å høre, både til oss og hverandre. Her kom NBFs kjerneverdier til uttrykk i praksis.

Da slippen ble tilbakelevert fra regnskapet i neste runde lyste 61 av 66 poeng mot oss.

Bord nr. 2		Runde nr. 56		NS nr. 57	ØV nr. 55	Bare for utregning 7124	
Spill nr.	Kontrakt	Spiller	Antall stikk	NS +	ØV +	Poeng NS	Poeng ØV
31	3/61 x	57	670				5
32	2 opnar	58	710				52
Sign. NS <i>Gini</i>						Sign. ØV <i>Stå</i>	
						75	57

Så spør du kanskje; går jeg virkelig rundt og husker slike detaljer 30 år senere!? Ja, jeg gjør det. Slike opplevelser glemmer en ung bridgespiller aldri. Dessuten har jeg tatt vare på slippen!

OLJEKRISE OG INTERKRETSKAMPER

De av oss som har levd en stund husker oljekrisen høsten 1973. I Norge førte krisen til at det den 22. november 1973 ble vedtatt stengning av alle bensinstasjoner lørdag og søndag, samt etter klokken 19:00 alle ukedager.

Fra 5. desember ble det også innført forbud mot kjøring med motorkjøretøy i helgene. Bensinrasjonering ble forberedt fra januar 1974, men det ble aldri gjennomført. En uvanlig mild vinter og utstrakt hamstring førte til at restriksjonene i Norge ble opphevet i februar 1974. Oljekrisen førte imidlertid til at den norske tankfarten gikk inn i en langvarig krise.

Det er nettopp fra denne tiden et av de fineste bridgeminnene ligger. Gauldal/Oppdal Bridgekrets skulle møte Nord-Østerdal Bridgekrets til interkretskamp på Tynset. Og for første gang reiste samtlige bridgespillere til og fra med tog, og på de lett snøkleddede veien var det ingen biler...

Interkretskampene mellom Gauldal/Oppdal og Nord-Østerdal ble spilt med jevne mellomrom, og i 1975 på Tynset, fikk broderen, Kjell Olav, en god idé. Han har hatt gode ideer både før og etter, men denne var spesielt god, og spillet vakte stor munterhet etterpå.

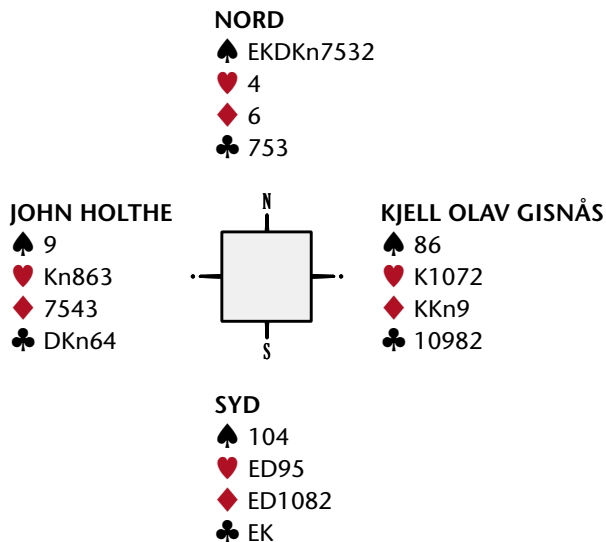

Nesten hele salen var i 7 spar på Nords hånd, men det var bare ved dette bordet man unngikk å få samtlige stikk. Nord-Syd meldte seg opp til 7 spar uten innblanding fra motparten. Øst merket seg Syds rutermelding underveis.

Det er mange måter å få denne hjem på. De fleste valgte vel å stjele håndens tredje kløver på bordet. Dessuten går begge de røde kongefinessene, så det er fritt valg på hvilken måte man skal få tretten stikk på.

Øst valgte et høyst uvanlig utspill; ruter knekt! Aha, tenkte Nord. Han stakk med esset, og etter to trumfrunder og inne på bordet forlangte han ruter dame! Han skulle kappe opp ruterkongen hos Vest – for den måtte jo nesten være der.

Men det var den ikke. Kjell Olav Gisnås fikk rutersticket sitt og alenetopp for det kreative utspillet.

BJØRN AMUNDSEN

Jeg hadde gleden av å spille på lag med Bjørn Amundsen fra Røros-klubben BOM (Bridge og moro) en periode. Han var en gjenganger på NM-finalene, helt til han måtte kaste kortene 28. mai 2004, 65 år gammel. Kreften klarte han ikke å hamle opp med.

Bjørn Amundsen hadde en lun og fin opptreden, også ved bridgebordet. Han representerte NBFs kjerneverdier i alle sammenhenger, og han var både likt og fryktet ved bridgebordet. Han vant seks KM-titler for par med fire forskjellige makker, fem KM for lag, og han deltok i seks parfinaler.

Den beste plasseringen kom aller første gangen i 1975 sammen med makker Asgeir Kvikne, en 8. plass.

I 1977, i en NM-kamp mellom BOM og Inntrøndelaget, dukket dette spillet opp:

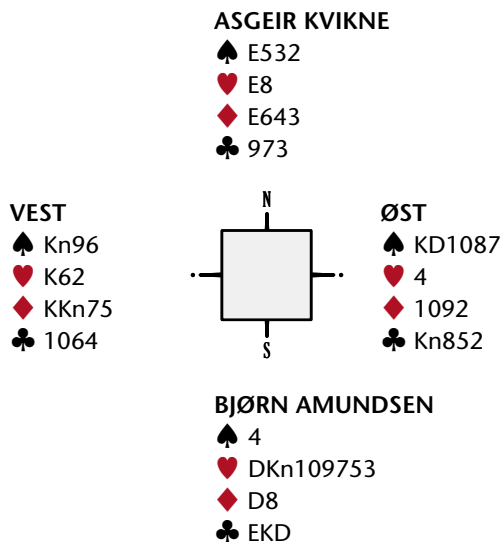

Bjørn Amundsen hadde havnet i seks hjerter og fikk kløver ti ut til esset. Motspillernes avkast på spar til esset og spar til stjeling tydet på trekortsfarge i Vest. Amundsen fortsatte med hjerter til finesse med åtterten, ny spar til stjeling og hjerter til esset.

Nå sitter han med én hjertertaper og en mulig rutertaper, men Amundsen resonnererte som så: Hvis Vest er født med trekorts spar, hjerter og kløver, og med kongen fjerde i ruter – så skal jeg spille hjem denne.

Som tenkt så gjort: Han spilte resten av kløveren og fortsatte med hjerter til Vest konge. Og han måtte spille slik Amundsen ville, ruter opp igjen til splittet saks. Nydelig spilt!

I 1971 ble det første junior-NM arrangert, med Einar Asbjørn Brenne og Øystein Lerfald som de første vinnerne. Seriemesterskapet startet opp i 1974 med Bergen som de første vinnerne.

SERIEMESTERSKAPET

1974 Bergen

Per Breck, Reidar Lien, Frank Solheim, Sigurd Sørtveit.

1975 Oslo

Rolf Melby, Harald Nordby, Terje Pedersen, Kåre Ivar Wang.

1976 Oslo

Oddvar Johansen, Harald Nordby, Johan Raaum, Leif-Erik Stabell, Tolle Stabell, Kåre Ivar Wang.

1977 Oslo

Erik Bølviken, Sverre Koch, Per Olsen, Henning Riise, Leif Salterød, Jostein Sørvoll.

1978 Bergen

Tor Bakke, Per Breck, Reidar Lien, Jon Sveindal, Sigurd Sørtveit.

NM Mix

1974 Anna Strøm - Louis André Strøm, Rogaland

NM junior

1971 Einar Asbjørn Brenne - Øystein Lerfald, Inntrøndelag

1972 Erik Bølviken - Tormod Clemetsen, Oslo

1973 Helge Mæsel - Roald Mæsel, Vest-Agder

1974 Sverre Koch - Jostein Sørvoll, Oslo

1975 Johan Raaum - Tolle Stabell, Oslo

1976 Peter Marstrander - Leif-Erik Stabell, Oslo

1977 Leif-Erik Stabell - Tolle Stabell, Oslo

INTERNASJONALT

Det ble en meget god periode i internasjonale mesterskap i perioden. En tredjeplass i Bermuda Bowl, to pallplasseringer i EM, og ikke mindre enn fire nordiske titler bekrefter at Norge er en bridgenasjon på høyt internasjonalt nivå.

Bermuda Bowl

1970 Stockholm, 3. plass - 5 deltakere

Erik Høie, Tore Jensen, Knut Koppang, Bjørn Larsen, Louis André Strøm, Willy Varnås.

OL, Åpen klasse

1976 Monaco, 18. plass - 45 deltakere

Svein Hjalmar Andreassen, Per Breck, Per Finnvold, Reidar Lien, Frank Solheim, Sigurd Sørtveit, Helge Sjo (kaptein)

EM, Åpen klasse

1967 Dublin, 5. plass - 20 deltakere

Svein Hjalmar Andreassen, Hans Bie, Per Finnvold, Erik Høie, Jan Roth, Louis André Strøm, Gudmund Pedersen (kaptein).

1969 Oslo, 2. plass - 22 deltakere

Erik Høie, Tore Jensen, Knut Koppang, Bjørn Larsen, Louis André Strøm, Willy Varnås.

1970 Estoril, 9. plass - 22 deltakere

Erik Høie, Rolf Melby, Harald Nordby, Terje Pedersen, Henning Riise, Louis André Strøm, Baard Baardsen (kaptein).

1971 Aten, 13. plass - 22 deltakere

Alf Karlsen, Kjell Karlsen, Per Løwe, Rolf Melby, Harald Nordby, Terje Pedersen.

1973 Ostende, 7. plass - 23 deltakere

Svein Hjalmar Andreassen, Per Breck, Per Finnvold, Reidar Lien, Harald Michaelsen, Preben Mørk.

1974 Tel Aviv, 3. plass, 19 deltakere

Per Breck, Tore Jensen, Knut Koppang, Reidar Lien, Harald Nordby, Terje Pedersen.

1975 Brighton, 5. plass - 23 deltakere

Per Breck, Tore Jensen, Knut Koppang, Reidar Lien, Harald Nordby, Terje Pedersen.

1977 Helsingør, 4. plass - 22 deltakere

Per Breck, Tore Jensen, Kjell Karlsen, Roy Kristiansen, Reidar Lien, Harald Nordby, Svein Hjalmar Andreassen (kaptein).

Nordisk

1968 Gøteborg, 5. plass

Svein Hjalmar Andreassen, Hans Bie, Erik Høie, Tore Jensen, Knut Koppang, Henning Riise, Leif Salterød, Louis André Strøm, Willy Varnås.

1971 Tavastehus, 1. plass

Per Løwe, Rolf Melby, Harald Nordby, Terje Pedersen, Baard Baardsen (kaptein).

1973 Aalborg, 2.plass

Per Breck, Reidar Lien, Sigurd Sørtveit, Kåre Ivar Wang.

1975 Sole, 1. plass

Per Breck, Reidar Lien, Frank Solheim, Sigurd Sørtveit.

1978 Reykjavik, 1. plass

Per Breck, Roy Kristiansen, Reidar Lien, Harald Nordby, Svein Rustad (kaptein).

EM – damer

1967 Dublin, 5. plass - 13 deltakere

Reidun Dillerud, Randi Herseth, Annelise Koppang, Florry Sandsmark, Ambjørg Amundsen (kaptein).

1969 Oslo, 5. plass - 14 deltakere

Ingrid Farup, Randi Herseth, Monica Jensen, Aaslaug Ramn Johansen.

1970 Estoril, 10. plass - 13 deltakere

Karin Alvås, Eva Ivarson, Laila Nygaard, Florry Sandsmark, Sverre Frich (kaptein).

1971 Aten, 5. plass - 15 deltakere

Karin Alvås, Monica Jensen, Annelise Koppang, Laila Nygaard, Ambjørg Amundsen (kaptein).

1973 Ostende, 6. plass - 14 deltakere

Dagmar Bendixen, Reidun Dillerud, Ingrid Farup, Monica Jensen, Aaslaug Ramn Johansen, Annelise Koppang, Ambjørg Amundsen (kaptein).

1974 Tel Aviv, 13. plass - 14 deltakere

Karin Alvås, Monica Jensen, Annelise Koppang, Laila Nygaard, Marit Sveaas, Anne Cathrine Swartling, Kaare Høy Müller (kaptein).

1975 Brighton, 13. plass - 15 deltakere

(Reidun Dillerud, Randi Herseth), Guri Myhre, Florry Sandsmark, Else Aasen.

1977 Helsingør, 8. plass - 16 deltakere

Kirsten Rita Arnesen, Rønnaug Asla, Gerd Hantveit, Annelise Koppang, Dokka Thorsen, Else Marie Vassøy, Jon Sveindal (kaptein).

Nordisk damer

1968 Göteborg, 3. plass

Reidun Dillerud, Randi Herseth, Ingrid Farup, Aaslaug Ramn Johansen.

1971 Tavastehus, 2. plass

Karin Alvås, Monica Jensen, Annelise Koppang, Laila Nygaard, Ambjørg Amundsen (kaptein).

1973 Aalborg, 1. plass

Reidun Bendixen, Reidun Dillerud, Marit Sveaas, Anne Cathrine Swartling, Ambjørg Amundsen (kaptein).

1975 Sole, 2. plass

Sigrud Huun, Monica Jensen, Annelise Koppang, Aaslaug Ramn Johansen, Rolf Johansen (kaptein).

1978 Reykjavik

Deltok ikke

EM junior

1968 Praha

Deltok ikke.

1970 Dublin

Deltok ikke.

1972 Delft, 12. plass - 17 deltakere

Einar Asbjørn Brenne, Erik Bølviken, Tormod Clemetsen, Sverre Koch, Øystein Lerfald, Gaute Nielsen, Baard Baardsen (kaptein).

1974 København, 4. plass - 20 deltakere

Erik Bølviken, Tormod Clemetsen, Sverre Koch, Sverre Å. Selfors, Jostein Sørvoll, Jan Trollvik, Svein Rustad (kaptein).

1976 Lund, 5. plass - 18 deltakere

Rune B. Anderssen, Peter Marstrander, Johan Raaum, Sverre Å. Selfors, Leif-Erik Stabell, Tolle Stabell, Svein Rustad (kaptein).

1978 Stirling, 6. plass - 19 deltakere

Lars Eide, Tor Helness, Noel Mikalsen, John Kåre Schjelderupsen, Leif-Erik Stabell, Tolle Stabell, Svein Rustad (kaptein).

Nordisk junior

1971 Tavastehus, 2. plass

Einar Asbjørn Brenne, Egil Hansen, Roy Kristiansen, Øystein Lurfald, Baard Baardsen (kaptein).

1973 Aalborg, 3. plass

Sverre Koch, Helge Mæsel, Roald Mæsel, Gaute Nielsen, Tormod Clemetsen (kaptein).

1975 Sole, 1. plass

Peter Marstrander, Johan Raaum, Leif-Erik Stabell, Tolle Stabell, Svein Rustad (kaptein).

1978 Reykjavik, 1. plass

Lars Eide, Noel Mikalsen, Leif-Erik Stabell, Tolle Stabell, Svein Rustad (kaptein).

KORTSTOKKENS HISTORIE

Spillkort er kjent fra Kina 600-900 e.Kr. Papirstrimler med påmalte rangsym-boler ble brukt både til spill og som de første papirpenger. Etter hvert oppstod det flere typer kort i Øst-Asia, slik som dominokort, alfabetkort, billedkort osv. De kinesiske kortene var vanligvis lange og smale, de indiske ofte runde. Kortspill oppstod samtidig med kortene selv, og både i Kina, India og i andre asiatiske land ble det spilt etter de samme hovedprinsipper som nå.

Europeiske kort er kjent fra 1300-tallet, først i Italia og Spania, litt senere i Frankrike og Tyskland. Hvordan overleveringen østfra skjedde, er lite kjent, men det er mest sannsynlig at kortene kom via Egypt. Andre teorier er at kort ble kjent i Europa etter Marco Polos asiatiske reiser på siste halvdel av 1200-tallet, at de kom hit med korsfarerne, eller at araberne introduserte spillkort etter at de erobret Sicilia og Spania.

Den fransk-angelsaksiske kortstokken med 52 kort og nåværende fargesymboler ble utviklet ca. 1480. Dette er nå den internasjonalt brukte kortstokken.

Kortene ble opprinnelig tegnet og malt for hånd. På 1400- og 1500-tallet kom tresnitteknikken, som førte til at vanlige folk kunne skaffe seg kort rimeligere og lettere enn før. Billedmotivene varierte sterkt, og mange kortstokker var de rene kunstverk. Ca. 1830 ble de første kort trykt typografisk.

De fire kortfargene i en internasjonal standard kortstokk er:

- ♠ **Spar**, som vises ved et svart lansespissformet symbol på kortene. Engelsk betegnelse er *spades* etter sp. *espadas* ('sverd').
- ♥ **Hjerter**, som vises ved et rødt hjertesymbol på kortene. Hjerterfargen stammer fra franske kort fra slutten av 1400-tallet (*coeur*).
- ♦ **Ruter**, som vises ved et rødt rombeformet symbol på kortene. Engelsk betegnelse er *diamond* ('rombe').
- ♣ **Kløver**, som vises ved et svart kløverbladsymbol på kortene. Engelsk betegnelse er *clubs* ('klubber').

Kilder:

- Tommy Sandsmark, Norsk Bridgeforbund 1932 – 1982
- The Encyclopedia of Bridge, 1971
- Bergen Bridgekrets 60 år (1998)
- Wikipedia
- Gauldalsposten

NBF 75 ÅR – DEL 6: 1979 - 1988

	1979	1980	1981	1982	1983
Presidenter	1979 – 1981 Finn Søderstrøm		1981 – 1983 Ole Smestad		
Generalsekretærer	1962 – 1980 Per Pettersen				
Medlemmer	16 271	16 446	16 513	16 229	16 434
Kretser	47	47	47	47	47
Klubber	639	633	628	618	635
Vinnere NM klubbtag	1979 BK TEMPO Halden Roald Amundsen Baard Baardsen Kjell Karlsen Rolf Karlsen	1980 BERGENS BK Tor Bakke Bjørn Bentzen Per Breck Reidar Lien Jon Sveindal Arne Thomassen	1981 ASTRA Oslo Tor Helness, Harald Nordby Leif-Erik Stabell Jon Aabye	1982 BERGENS BK Tor Bakke Per Breck Reidar Lien Jon Sveindal Arne Thomassen	1983 AKAD. BK Oslo Sverre Koch Knut Koppang Bjørn Larsen Jostein Sørvoll
Vinnere NM par	1979 Per Breck Reidar Lien Bergens BK	1980 Tor Helness Leif-Erik Stabell Astra Oslo	1981 Per Breck Reidar Lien Bergens BK	1982 Tor Helness Leif-Erik Stabell Astra Oslo	1983 Torbjørn Andvik Alf Pettersen Bridgekam Oslo

Medlemsutvikling

1984

1985

1986

1987

1988



1983 – 1987
Arild H. Johansen

1987 – 1988
Hans Jørgen Bakke

1980 - 1996
Rolf J. Olsen



16 611

16 244

16 090

16 102

16 334

47

47

47

47

47

652

634

635

626

653

1984

ASTRA

Oslo

Tor Helness
Per Løwe
Leif-Erik Stabell
Tolle Stabell
Jon Aabye

1985

BERGENS BK

Per Breck
Gunnar Falck-Olsen
Frank Solheim
Jon Sveindal
Sigurd Sørtveit
Arne Thomassen

1986

GOLIA BK

Oslo

Tor Helness
Roy Kristiansen
Harald Nordby
Jon Aabye

1987

STUDENTENES BK

Trondheim

Glenn Grøtheim
Ulf Tundal
Bjørn Aa
Terje Aa

1988

GOLIA BK

Oslo

Tor Helness
Harald Nordby
Ivar Uggerud
Kåre Ivar Wang



1984

Helge Mæsel
Roald Mæsel
Kristiansands BK

1985

Jon A. Støvneng
Roar Vøll
Stud. BK
Trondheim

1986

Tor Helness
Jon Aabye
Golia BK
Oslo

1987

Torbjørn Andvik
Peter Marstrander
Bridgekameratene
Oslo

1988

Bjørn Bentzen
Jonny Rasmussen
Bergen Ak. BK
Bergen



ROLF OLSEN OVERTAR RORET

Rolf J. Olsen takket i 1980 ja til tilbudet om å bli NBFs nye generalsekretær. Med Olsen fulgte sytten år med en meget sterk generalsekretær.

Nå begynte også Tor Helness for alvor å vise muskler. En stor gullfangst nasjonalt og gode plasseringer internasjonalt, med nordisk gull og EM-gull for junior som det beste, var noe mange merket seg.

Det er ikke godt å si hvem som egentlig bestemte i Olsens periode, styret eller generalsekretæren? Men uansett styre hadde Olsen ofte mer enn ett ord med i laget, og han fikk mer enn én gang sin vilje gjennom.

”Likevel må det sies at forholdet mellom styrene og generalsekretæren i denne perioden var godt.”

I Rolf J. Olsens tid som generalsekretær kom og gikk åtte presidenter.

Først Finn Søderstrøm (1979 – 1981), deretter

Ole Smestad (1981 – 1983),

Arild H. Johansen (1983 – 1987),

Hans Jørgen Bakke (1987 – 1988),

Jakob Madsen (1988 – 1991),

Per Bryde Sundseth (1991 – 1993),

Arild H. Johansen (1993 – 1995),

og Helge Stanghelle (1995 – 1996).

Den nye generalsekretæren sløste ikke med forbundets midler. Han var opptatt av at NBF ikke skulle ha noe utestående hos kretser og klubber.

Olsen hadde sittet i styret i to år før han ble ansatt som generalsekretær, og han var dermed ikke ukjent med utfordringene NBF hadde.

BEDRE ØKONOMI

Innstramningene og de nye rutinene var nødvendige og ga resultater. Da Olsen overtok hadde forbundet restanser på 70 000 kroner.

Olsen foreslo derfor umiddelbart å innføre forskuddsbetaling ved kjøp av materiell fra forbundet.

Et annet forslag han hadde, som også ble vedtatt i styret, var at hvis noen av NBFs medlemmer forsøkte seg på svindel i forbindelse med utbetaling av reise-godtgjørelser, så skulle utbetaling av reisegodtgjørelsen bortfalle i sin helhet.

Den første som ble rammet av dette var et medlem av styret. Han fikk valget mellom å forlate styret i fred og ro, eller å få saken tatt opp på Bridgetinget. Saken kom aldri opp på Bridgetinget.

Olsen utførte en formidabel innsats i det som for enkelte fortonet seg som et "one-man-show" som verken varte fra ni til fire, eller alltid medførte så mange frihelger.

3. DIVISJON – VEDTATT MED NULL MOT SJU STEMME

I 1981 kom Per Løwe inn i turneringsutvalget. Da laget han og Rolf J. Olsen en innstilling til styret om opprettelse av en 3. divisjon.

Det var egentlig ikke flertall for dette i styret. Man mente nemlig at innføring av 3. divisjon ville drepe kretsmesterskapene. Forslaget ble likevel gjennomført, og 3. divisjon ble en suksess. Den populære nyskapingen ødela heller ikke for kretsmesterskapene.

I et tilsvarende tilfelle, noe tidligere, skjedde omtrent det samme. Det var ikke flertall for det fremsatte forslaget. Men det ble det etter hvert, og da var det duket for en ”Olsen spesial”:

- Jeg har protokollert et sted at det ble vedtatt med null mot sju stemmer. Nå var det egentlig ikke sånn da, men vi fleipet med den der en del ganger, forteller Olsen

Rolf J. Olsen hadde en direkte stil som ikke alle likte, og som av enkelte ble oppfattet som arrogant.

I et intervju i bulletinen fra festivalen i Skien i 2000 forstår Olsen at enkelte kunne ha problemer med den tøffe stilen:

- Ja, jeg forstår det, men jeg ber om å bli trodd når jeg sier at jeg ikke ønsket å såre folk. Stilen er et produkt av det miljøet jeg vanket i på Blindern. Det var en tøff, verbal stil som jeg var nødt til å venne meg til. Det er klart at enkelte reagerte på den. Likevel vil jeg si at generalsekretærhetsen mot meg var ”oppskrytt”. Det var ikke SÅ mange som sto bak den som man kunne få inntrykk av.

Det var neppe mange tillitsvalgte i bridge-Norge som var likegyldig til generalsekretæren, og enkelte i grissgrendte strøk mistenkte nok mer enn én gang generalsekretæren for manglende geografikunnskaper – noe som ikke var tilfelle.

- Fly fra Mo i Rana til Brønnøysund? Aldri i verden! Det er mange vakre felloverganger der som dere kan nyte i bilen, var generalsekretærens svar ved én anledning.

På den tiden var det fire ferjer hver vei pluss en samlet veistrekning på 20 mil, og resultatet kunne bli helgekamp med overnatting.

- Vi hadde et detaljert reisereglement, og det viste også til når fly kunne tillates. Men det vi ikke godtok var at folk reiste med fly uten å sørge for å få de billigste billettene.

- Noen ganger vedtok turneringsutvalget reisemåter som avvok fra reglementet når det var praktisk. Men folk trodde det var jeg som styrte hele greia. Jeg fulgte bare reglementet som var vedtatt av styret.

- Men styret vedtok jo et reglement du hadde utarbeidet?

- Jo, men styret kunne jo ha gitt blaffen i å være enig med meg. Men da måtte jeg vel ha tatt fram "vedtatt med null mot sju stemmer" igjen...

Jeg arbeidet som journalist i Rana Blad på den tiden. Her hadde jeg blant annet ansvar for bridgespalten. På grunn av knappe tidsfrister hastet det med å få rundtrekningene for NM klubbblag før de kom i posten, og det var ikke alltid like populært når jeg ringte:

- Jeg skulle så gjerne hatt trekningene til neste NM-runde...

- Du skal få dem denne gangen, men hvis du ringer én gang til blir det bare bortekamper på deg heretter!

Etter noen uker ringte jeg på nytt til NBF, og jeg håpet at det ikke var generalsekretæren som tok telefonen denne gangen, men akk:

- Olsen, Norsk Bridgeforbund, "snerret" det i andre enden.

- Er Even Ulven der, forsøkte jeg meg litt forsiktig – og uten å presentere meg denne gangen.

Da hørte jeg i den andre enden:

- Even, det er til deg. Det er han derre Gisnås. Han skal sikkert spørre om trekkinga igjen...

Men det ble med truslene om bortekamper.

Jeg, og mange med meg, har kost meg med disse historiene mange ganger. Olsen ler av dem – og liker dem. Men Olsens humor nådde ikke inn til alle – til det fortonet den seg for enkelte som litt for sær, og den veldig direkte stilen kunne nok irritere noen og enhver.

Men uansett antipati eller sympati. Mange var enige om at NBF kunne trenge en Olsen. En som kunne styre skuta med fast hånd og rette opp den skakkjorte økonomien.

OLSEN VS SANDSMARK

En som ikke deler den oppfatningen er Tommy Sandsmark. Sandsmark ble, og blir fortsatt, av mange betraktet som en rabulist, en opprører og som en useriøs bråkmaker. For noen var han imidlertid en hærfører, som ledet en opposisjon i skrift og tale mot det etablerte.

Han kom for alvor på banen på midten av 70-tallet da han var med på å starte det frie og uavhengige bridgemagasinet ”Bridge i Norge” i 1975. Blant de tingene han ivret for, og som utgiver Sverre Frich gikk sterkt inn for, var å trykke en bridgepolitisk leder i hvert nummer.

- På denne tiden var det ingen som kritiserte noe av det som foregikk, eller ikke foregikk, i NBF. Det var viktig å sitte i NBFs styre, men det var direkte tabu å gjøre noe. Var man inne tutet man med ulvene, og da kunne man bli gjenvalgt år etter år til tross for at man ikke hadde løftet en eneste finger gjennom styreperioden.



”Jeg hadde ingen konflikt med Tommy. Det var Tommy som hadde en konflikt med meg.”

Rolf J. Olsen

- Vi ønsket å påpeke dette og forsøkte å gjøre en innsats for at NBF skulle bli et bedre forbund for medlemmene. BIN ble en skikkelig katalysator og et fint korrektiv til forbundsstyret, og slik er det den dag i dag.

- Jeg mener svært mye av den utvikling som er skjedd i NBF er kommet som et resultat av kritiske artikler i BIN. Disse ideene var også hovedgrunnen til at jeg sa ja til å bli valgt inn i forbundsstyret i 1980, til tross for at jeg samtidig var redaktør av BIN, forteller Tommy Sandsmark.

Sandsmark medgir selv at han ikke har vært like heldig med sine mange utspill, og det var egentlig ikke mange strider han gikk seirende ut av med NBF.

- Jeg var kritisk til forbundets ledelse, utvikling, arbeidsmetoder og arbeid i det hele tatt. Jeg ordla meg vel ikke så veldig diplomatisk bestandig, hvis jeg skal være ærlig. Det medførte at jeg ble persona non grata i NBF i tretten sammenhengende år. Det meste på grunn av at jeg kom på kant med generalsekretær Rolf J. Olsen, forteller Sandsmark.

Forholdet mellom Rolf J. Olsen og Tommy Sandsmark skulle bli helt spesielt. Det ble mye krangel, og siden ingen la noe imellom resulterte det ofte i konflikter. Olsen ser det på sin måte:

*- Jeg hadde ingen konflikt med Tommy.
Det var Tommy som hadde en konflikt med meg.*

Men Sandsmark så også positive sider hos sin ”motstander”:

- Jeg hadde respekt for Rolf J. Olsen jeg. Han gjorde en fenomenal økonomisk jobb. Jeg sa til Olsen en gang at hvis jeg hadde vært president, så ville det første jeg hadde gjort vært å sparke deg som generalsekretær.

- Det andre jeg ville ha gjort ville være å ansette deg som økonomisk konsulent. Og så skulle du ha fått et mørkt, lite kontor innerst inne i kontorlandskapet, uten telefon og uten kontakt med omverdenen. Rolf holdt på å le seg i hjel.

NULL BRENNEVIN – NULL STYREMØTE!

Rolf J. Olsen hadde middag hjemme i leiligheten for styret hver gang forbundsstyret hadde styremøte.

- Jeg veit ikke om det forekommer lenger i det hele tatt. Men dette var jo ofte like givende som selve møtet.

- Der har jeg en litt gøyal historie fra Tommys tid som styremedlem. Jeg hadde sagt til Tommy at: "Nå har jeg hatt så mange middager hjemme, kan ikke du invitere styret hjem til deg. Du får dekket maten og sånt. Forbundet betaler for den." Jeg tok aldri betalt, men jeg sa det til Tommy. Men nå kom han aldri med noe regning da.

- Og fulle blei vi hele gjengen, for Tommy hadde veldig mye brennevin. Han rørte nemlig nesten ikke brennevin selv. Så gikk det en måned eller to og så skulle vi ha styremøte. Gunhild (kona til Rolf) var borte tror jeg, i alle fall hadde ikke jeg anledning til å ha det hjemme hos meg.

- Var det ingen som kunne lage mat når Gunhild var borte?

- Ja, for eksempel. Da tok Tommy ordet og sa: "Jeg beklager, jeg kan heller ikke ha styremøte hjemme hos meg. Grunnen er at jeg ikke har noe brennevin, for det drakk dere opp sist."

OLSEN VILLE HA SANDSMARK

Før Bridgetinget i 1981 var Rolf J. Olsen i kontakt med valgkomiteen. Noe han for øvrig stadig var, men det er en annen historie.

- Jeg sa at jeg ikke var fremmed for at Sandsmark kunne bli valgt inn i NBFs styre. Akkurat det var en overraskelse for valgkomiteen. Men de hadde vurdert ham selv også.

- Grunnen til at jeg gikk inn for at Tommy var at jeg ville uskadeliggjøre ham, bruke ham som gissel. For det er slik at når du sitter i et styre, så er du noe mer bundet i argumentasjon og så videre enn når du er utenfor.

”Jeg beklager, jeg kan heller ikke ha styremøte hjemme hos meg. Grunnen er at jeg ikke har noe brennevin, for det drakk dere opp sist.”

Tommy Sandsmark



Sandsmark ble valgt inn i styret og deltok på sitt første styremøte 31. mai 1981. Han satt i arbeidsutvalget også, siden NBF brukte å ha folk fra Oslo, eller i nærheten av Oslo, i arbeidsutvalget.

Det skortet ikke på arbeidsinnsats og ideer hos det nye forbundsstyremedlemmet.

- Ideen om å skille Bridgetinget fra parfinalen finner vi tilbake på begynnelsen av 1980-tallet den. Det mener jeg var en av de tingene Tommy hadde oppe i sin styreperiode. Jeg var imot det fra begynnelsen, og det hadde noe med økonomi å gjøre. Jeg var nemlig redd for at Bridgetinget, skilt fra NM-finalen og arrangert annethvert år, ville bli for dyrt. Men nå viser det seg jo at det fungerer helt greit, og antagelig hadde ikke jeg rett i det der.

- Tommy Sandsmark var ellers blant annet veldig aktiv i arbeidet med utforming av appellskjema og systemkort, så jeg så ikke noe spesielt negativt med å ha han med i styret.

- Men det som skjedde det året mens han satt der var at han ble en bajas av de helt store. Han klarte ikke helt å styre seg, og han klarte heller ikke å unnlate å offentliggjøre saker i BIN som egentlig var en styresak, forteller Olsen.

Tommy Sandsmark er på sin side ikke enig i Olsens påstand om at han hadde to hatter på seg, én som styremedlem og én som redaktør i BIN (Bridge i Norge).

- Legg merke til én ting. Det året jeg satt i styret hadde jeg ikke én artikkel i BIN som kritiserte styrets arbeid. Det var fordi jeg skilte klart og tydelig mellom den jobben jeg hadde som redaktør, og den jobben jeg hadde som styremedlem i NBF. Dette kan lett bevises gjennom å lese gjennom den årgangen av BIN som kom ut da jeg satt i forbundsstyret.

Det skulle bli med dette ene året i forbundsstyret.

OPPGANGSTIDER

Flere tiltak kom på banen i denne perioden, og det skjedde mye i Drammensveien 70 C som førte til en økonomisk opptur for NBF i årene som fulgte. Man satte i gang ”Bridge i skolen”, Drammensveien 70 C ble kjøpt, noe som førte til redusert husleie. Kontingent og startavgifter ble økt, og salget av krets- og klubbpoeng steg. Det ble arrangert lotterier og bridgekurs på TV. Alt dette ga forbundet kjærkomne millioninntekter.

Kretskonferansene, som i følge Rolf J Olsen ble ”sabotert” av tidligere generalsekretær Per Pettersen i Knut Koppangs presidentperiode, ble gjeninnført i 1980. Samtidig ble det konstatert stor mangel på autoriserte turneringsledere. Man satte derfor i gang en omfattende kursvirksomhet over hele landet, ofte kombinert med kretskonferanser. I løpet av en fireårsperiode hadde man dekket det meste av landet, og denne virksomheten fortsatte.

Den første turneringslederkonferansen ble arrangert sammen med Per Bryde Sundseth på Storefjell Høyfjellshotell, mens Lakselv i Finnmark ble det første stedet hvor det ble arrangert en kretskonferanse.

I 1981 bestemte styret også at NM-finalen i 1982 skulle kjøres med datagitte spill. Dette var første gang i NBFs regi. Det er imidlertid sannsynlig at Jacob Madsen hadde operert med datagitte spill i turneringer i Bergen tidligere.

Norske Døves Bridgeforbund ble tatt opp i NBF i 1981, og forbundet hjalp til med turneringer for dem.

Allerede i 1979 hadde man tatt kontakt med Sverre Frich og Bridge i Norge (BIN) for å vurdere om man skulle gå inn i et eller annet samarbeid med BIN. Dette førte til at medlemmer av styret og generalsekretæren skrev innlegg til BIN til en egen spalte der. Det startet i 1980/1981.

På samme tidspunkt dukket spørsmålet om pengepremier opp. Styret vedtok den gangen at pengepremier ikke kunne godkjennes. I hvert fall ikke i turneringer som NBF hadde styring på. Spørsmålet var aktualisert fordi pengepremier hadde begynt å dukke opp andre steder i landet.

Journalist og forfatter Arild Feldborg var svært bridgeinteressert. Han hadde egne radioprogrammer med bridge. I disse programmene trakk han inn spillere både fra grasrota og fra eliten. Per Bryde Sundseth og Rolf J. Olsen var blant de spillerne som dukket opp hos Arild Feldborg. ”En traumatisk opplevelse”, i følge Olsen. Feldborg arrangerte i samarbeid med NBF en landskamp i NRK mot Sverige i 1980.

Allerede i 1982 begynte man å arbeide med kretsgrensene for å se på en reduksjon i antall kretser. Bakgrunnen for det var at NBF da hadde vært i kontakt med Norges Idrettsforbund (NIF), og de påpekte da at en klar betingelse for opptak av NBF i NIF ville være at strukturen i NBF ville være noenlunde lik den de hadde i NIF. Men det gikk fire år, fram til 1986, før den første søknaden om opptak ble sendt. I 1981 hadde NBF fortsatt 47 kretser, helt til Midt-Finnmark ble kuttet ut.

Etter flere møter med NIF ble det søkt om opptak i 1987 og 1991. Men fordi NBF ikke tilfredsstilte NIFs regelverk om fysisk aktivitet ble søknaden begge ganger avslått. NBF deltok i 1993/94 i et NIF-organ for fleridretter, og det ble sendt ny søknad i 1995 som igjen ble avslått.

SANDSMARK KASTES UT AV FORBUNDSSTYRET

Da det nærmet seg forbundsting i 1982 ble det også klart at Tommy Sandsmarks muligheter for gjenvalg begynte å svekkes. Ikke minst på grunn av forordet til hans jubileumshistorikk til 50-årsjubileet, som han insisterte på å ha med. Manuset ble redusert fra 50 til 11 sider, etter at Roald Amundsen hadde gått gjennom stoffet. Sandsmark sier seg takknemlig overfor Amundsens arbeid med ”saks og finkam” med jubileumshistorikken:

- Han har luket ut alle personangrep, usakeligheter og ting som kunne virke negativt for NBF og således redusert mitt originalmanuskript fra 50 til 11 sider, står det i innledningen.

I følge Rolf J. Olsen var styret samstemt om at de ikke ønsket å ha med Tommy Sandsmark i forbundsstyret i neste periode:

- Valgkomiteen kom da med forslag på et nytt styremedlem. Det ble satt fram benkeforslag på Tommy Sandsmark, men avstemningen gikk i Tommys disfavør.

Selv mener Sandsmark det var et paradoks at han måtte gå:

- I alle de årene jeg drev BIN så hadde jeg hvert år minst én stor artikkel om rekruttering, hvor jeg oppfordret klubbene til å ta rekrutteringsarbeidet alvorlig for å unngå at klubbene skulle bli forgubbet. Jeg ba forbundet om å sette rekrutteringsarbeidet i system. Da jeg satt i NBFs styre i 1981 – 1982 var ett av de mange forslagene jeg hadde, og som ble nedstemt av styret og ledd av, å lage bridgekurs for bridgelærere og i tillegg foreta autorisasjon av bridgelærere. På den måten kunne man være sikker på at det var lære som var ute og gikk – ikke vranglære.

- Det ble bare ledd ut, det var jo helt latterlig. Kretsene var så flinke sjøl fikk jeg vite, og dette var klubbens sak. Forbundet toet sine hender. Faktisk foreslo jeg i det året jeg satt i styret mye av det NBF driver med i dag, men alle forslag falt fordi det var jeg som fremmet forslagene.

- Senere har NBF faktisk jobbet ganske mye med de tingene jeg foreslo allerede den gangen, og også med de tingene vi har satt fingeren på gjennom BINs ledere mange år tidligere, uten at jeg tror jeg noensinne kommer til å få noen slags anerkjennelse eller kredit for det.

- Den gang ble jeg ansett som en lovende administrator. Jeg satt i arbeidsutvalget, det var de tre – fire som var nærmest Oslo som var i arbeidsutvalget. Jeg hadde som spesialoppdrag å skrive NBFs historie i etterkrigstiden. For å gjøre dette trengte jeg bridgemagasiner og styreprotokoller som lå på forbundets kontor. Så gikk jeg til forbundskontoret en gang, og det var dette som startet det hele. Jeg traff da Rolf J. Olsen og Bjørg Brekke på vei ut med post. Så sa jeg at jeg kan gå inn og holde kontortid for dere imens, og jeg kan finne fram de tingene jeg trenger selv. Jeg vet hvor de står.

- Rolf J. Olsen låste da døra rett foran ansiktet på meg og sa; Du må vente her. Jeg vil ikke ha deg snokende i mine private papirer. Da ble jeg forbanna og gikk. Så ringte jeg til president Ole Smestad og fortalte det som hadde skjedd. For jeg kunne ikke forstå at et medlem av arbeidsutvalget ikke skulle ha anledning til å være på NBFs kontor alene. Hvis du er tillitsvalgt så betyr det at du har tillit, i hvert fall helt til du misbruker den. NBFs kontor var etter min mening NBFs eiendom, og ikke Rolf J. Olsens private domene. Han hadde derfor ingen ting med å låse meg ute.

- Så skjedde det ikke så mye mer med Ole Smestad, bortsett fra at han en halv times tid senere ringte tilbake hvor han med bebreidende stemme sa: Tommy, hvordan kunne du finne på å gjøre noe så dumt som dette. Han hadde da snakket med Rolf. Alt var min feil.

- Det som skjedde etterpå var at jeg sa til Ole Smestad at jeg var nødt til å ta opp dette på første styremøte, fordi jeg mente at det hadde prinsipiell betydning. Smestad ba meg tynt om å ikke gjøre det. Jeg svarte at jeg skulle tenke på det, men jeg ville ikke love det. Jeg ba han om å sette det opp på dagsorden. Det gjorde han ikke.

- Da vi kom til eventuelt tok jeg ordet og sa at jeg hadde en meget pinlig prinsipiell sak som jeg var nødt til å ta opp i styret. Da dunket Ole Smestad hånden nesten gjennom bordet og skrek: Du lovet meg jo for faen at du ikke skulle ta opp dette her.

- Jeg svarte at jeg ikke hadde lovet noe annet enn at jeg skulle tenke på det, men at jeg var nødt til å gjøre det fordi det ville ha altfor store konsekvenser for NBF hvis jeg ikke gjorde det. Du får ikke lov, sa Smestad. Nei vel, sa jeg.

- Så rasket jeg sammen sakene mine og forsvant fra styremøtet. Året etter ble jeg på Bridgetinget i Trondheim foreslått byttet ut av valgkomiteen. Rolf J. Olsen ble tillatt som ansatt å holde motinnlegg mot meg.

- Jeg hadde egentlig et langt innlegg klart, som jeg hadde kalt et år i Norsk Bridgeforbunds virke, men jeg synes det ble for dumt etter valgkomiteens begrunnelse om at jeg var så vanskelig å samarbeide med.

- Jeg gadd ikke følge opp, ga rett og slett blaffen og lot meg velge ut. Men jeg sa til tingdelegatene at hvis de ønsket at jeg skulle fortsette å kjempe mot vindmøller innenfra styret, så må dere velge meg. Og jeg var villig til å ta den belastningen det ville være å arbeide i dette styret her under så vanskelige arbeidsforhold som det måtte innebære.

Jeg sa videre at jeg mente at det å bli tillitsvalgt ikke var ensbetydende med hele tiden å være på parti med det etablerte sittende styret. Snarere tvert imot. Som tillitsvalgt har man forpliktelser overfor kretsene, klubbene og det enkelte medlem av NBF, og disse forpliktelsene var etter min mening svært mye viktigere enn det å være i styret utelukkende fordi du har vært snill gutt som sa ja og ha og ikke hadde noen egen mening.

- Jeg ble da kastet, av et knepent flertall. Det var en veldig trist dag for meg, og en veldig trist dag for Norsk Bridgeforbund. Dersom jeg hadde fortalt denne historien der og da, så tror jeg kanskje at jeg hadde fått sitte i flere år i styret, og at Rolf J. Olsen hadde fått et bittelite skudd for baugen. I ettertid angret jeg på at jeg ikke gjorde det.

Stemmetallene under Bridgetinget var:

- Mary Lystad, 50 stemmer
- Per Bryde Sundseth, 50 stemmer
- Jacob Madsen, 49 stemmer
- Harald Dalager, 48 stemmer
- Svein Åstrøm, 33 stemmer, og
- Tommy Sandsmark, 29 stemmer.

Tommy Sandsmark var altså bare fire stemmer fra å bli gjenvalgt.

- Jeg var den første i NBF som torde å ta opp kampen med Rolf J. Olsen, og det angrer jeg bittert på i ettertid. Rolf Olsen var en skikkelig pådriver der. Han spredte historier, som jeg ikke kjenner meg igjen i, om hva jeg skulle ha sagt og gjort til styret. Jeg ble ansett som paria i NBF i 13 år etter dette.

50-ÅRSJUBILEET – EN TRAUMATISK OPPLEVELSE

NBFs 50-årsjubileum ble en traumatisk opplevelse for så vel jubilant som for de jubilerende. Et pussig sammen treff av uheldige omstendigheter gjorde at man fikk en helt annen jubileumsfest enn man hadde forstilt seg. Men minneverdig, det ble den!

Allerede på Rolf J. Olsens første styremøte begynte man å jobbe med forbundets 50-årsjubileum; hvilken type turnering som skulle arrangeres, og om det skulle gis ut jubileumsbok blant annet.

Forberedelsene til turnering og fest gikk sin gang, og alt så lovende ut. Festkomiteen under ledelse av Florry Sandsmark hadde nedlagt et betydelig arbeid. Først ble det arrangert to jubileumsturneringer; en håndplukket ”landslagsturnering” som ble vunnet av Sverige, foran Norge, Island og Finland. Et meget godt arrangement, som ble planlagt og ledet av Tommy Sandsmark, og de utenlandske deltakerne karakteriserte turneringen som den beste de noensinne hadde deltatt i.

Det som ikke var så bra var at lyset i Najaden, hvor turneringene og banketten ble holdt, var under enhver kritikk. Hans Jørgen Bakke løste dette glimrende

ved at han på sin lune måte fikk deltakerne til å føle seg hjemme. Og han satte levende lys på alle bord slik at folk kunne se *litt* bedre hva slags kort de hadde.

Forbundet hadde avtalt med Najaden at bankett deltakerne ikke skulle betale garderobeavgift. Det ble likevel, stikk i strid med inngåtte avtaler, innkrevd 4 kroner av hver. Da Rolf J. Olsen tok opp dette ble han bryskt avvist med at han ikke hadde noe med å blande seg i forholdet mellom garderobedamen og hennes sjef, skrev William B. Herseth i Morgenbladets bridgespalte.

Da maten kom på bordet var den knapp, seig og kald, i følge Arbeiderbladet. Og siden man heller ikke hadde mikron og høytalere ble det en ekstra utfordring for så vel en sprudlende opplagt toastmaster Jan Fredrik Marstrander som de øvrige talerne å bli hørt av alle deltakerne.

Det vanket leserbrev av den mer hissige sorten etter jubileet, for selv om det ikke var forbundets skyld at det ble sånn hadde man god grunn til å være skuffet. Årsaken til at det ble slik var høyst sannsynlig at Najaden hadde skiftet eier etter at avtalen med NBF ble gjort og før arrangementet ble avviklet.

Vi må nesten unne oss ett spill fra turneringen, sakset fra Arbeiderbladets omtale av jubileet:

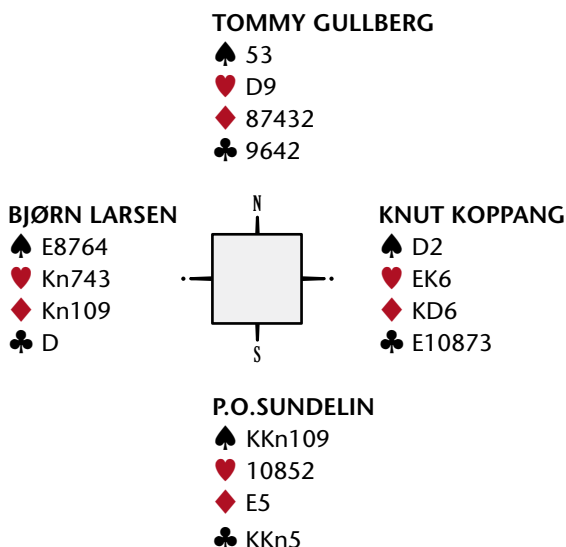

Sundelin spilte ut spar 10 mot 3 NT, og Koppang kom inn på damen. Han fortsatte med kløvertass mot bordets single dame, og Sundelin gikk opp med kongen. Han fortsatte med spar 9 som bordets ess tok seg av. Ruter til kongen ble stukket med esset. Sundelin vred hjerter til nieren hos makker og kongen hos Koppang.

Nå var situasjonen blitt følgende:

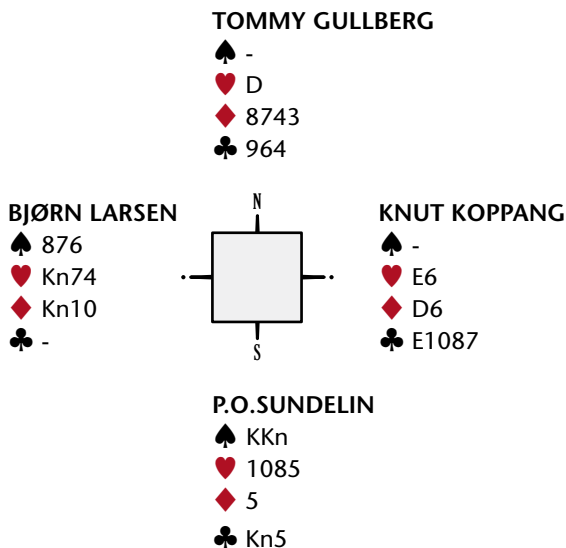

Koppang spilte ruter til bordet og puttet Sundelin inn i spar, men nå var det for sent. Sundelin kunne fri seg i hjerter. Hvis derimot Koppang hadde spilt to runder ruter, og ikke bare en, før han spilte Sundelin inn på spar ville svensken ha vært skvist.

KJØPET AV DRAMMENSVEIN 70 C

I 1983 kjøpte NBF Drammensveien 70 C. Det ble betalt 750 000,- kroner. Vedtaket om kjøp ble banket gjennom av Arild H. Johansen og Rolf J. Olsen, og bakgrunnen var ønsket om lavere leieutgifter.

- Det ble et enstemmig vedtak i styret etter hvert, bortsett fra Harry Korizinsky, som faktisk hadde eierinteresser både i Drammensveien 70C

og i Kirkeveien, hvor vi holdt til før. Han protesterte og mente at vi kom til å knekke ryggen på det, at vi ikke hadde råd til det.

- Vi fikk en kreditt fra selger på 350 000 kroner med 10 % renter over ti år, så betalte vi resten cash. Og den gjelda hadde vi kvittet oss med før det hadde gått ti år og hadde klart oss veldig bra økonomisk.

- Da dette ble tatt opp på Bridgetinget året etter ble styret sterkt kritisert, nær sagt som vanlig i den tiden. De mente vi verken hadde fullmakter eller økonomi til kjøpet. Jeg la fram mine prognoser, som jeg møysommelig hadde snekret sammen.

-Da sa Knut Bull at: "Det du driver med nå Rolf er en lek med tall. Dette kommer til å gå i dass."

- Men det var jeg som fikk rett, humrer Olsen.

En annen ting som Rolf J. Olsen fikk rett i var da han på 80-tallet avhendet NBFs DnC-aksjer pålydende mellom 70 000 og 80 000 kroner. Dette gjorde han uten at saken ble behandlet i styret, noe som vakte en del reaksjoner. Den tidligere bankmannen hadde fått en følelse av at det ikke var så lurt å sitte med bankaksjer, og han ville heller sikre de kronene de var verdt enn å ta risikoen på et tap.

Noen uker senere forstummet kritikken. Bankkrisen var et faktum og DnC-aksjene hadde over natten falt dramatisk i verdi. Men NBF hadde berget pengene.

400 000 NORDMENN SPILLER BRIDGE

I 1984 hadde forbundskontoret kontakt med Norsk Opinionsinstitutt (NOI), eller Norsk Gallup som det het den gangen.

Det ble bestilt en delrapport om situasjonen i bridge-Norge, og det kom fram en del merverdigheter og oppsiktsvekkende informasjon i den rapporten.

Det ble blant annet konstatert at det var 400 000 nordmenn som spilte bridge fra tid til annen. Hvor ofte er for så vidt uinteressant. Feilprosenten i rapporten fra NOI var 2 – 3 %.

Forbundet hadde ca. 15 000 medlemmer den gangen, men ca. 32 000 sa at de spilte bridge i en eller annen klubb! De fleste trodde sikkert at den klubben de spilte i var medlem av NBF.

Rolf J. Olsen drev med litt småberegninger på si, og hadde en viss oversikt over klubber som ikke var medlemmer.

Det har alltid foregått underrapportering av antall medlemmer fra enkelte klubber, men den gangen var det mye lettere å underrapportere enn nå.

- Vi hadde jo ingen datasystemer som kunne fange opp dette. Men på slutten av 80-tallet vedtok styret at klubber ikke hadde adgang til å være medlem bare ved å betale klubbkontingenten på 100 kroner. Dette var godtatt over en periode, men så ble det vedtatt at det skulle være minst fire medlemmer, forteller Olsen.

I 1985 ble Odd Frydenberg ansatt som ungdomssekretær. Fra da av var det to og en halv person på NBFs kontor. Bjørg Brekke hadde gått i halv stilling. Odd Frydenberg jobbet i to år. Så kom Even Ulven inn i bildet i 1987. Deretter ble Randi Ulven ansatt i halv stilling senere samme år. Fra da av var NBF bemannet slik at forbundskontoret kunne gjøre det organisasjonen forventet innenfor mer eller mindre anstendig arbeidstid.

BRIDGESERVICE

NBF hadde en arbeidsgruppe som allerede i 1980/1981 vurderte salg av bridge-materiell i forbundets regi. Her fant man ut at kostnadene ble for store, og penger til nødvendige investeringer fantes ikke den gangen.

NBF måtte sørge for å få kreditt fra andre for å dekke løpende utgifter fra mai og ut til oktober. Det ble tatt opp kortsiktige lån fra Harry Korizinsky, som var leder av NBFs finansutvalg.

- Vi hadde med andre ord ikke penger til å gjøre alt det vi kunne tenke oss å gjøre. Økonomien var elendig. Det første året tok vi opp et lån fra Korizinsky på en 60 000 – 70 000 kroner for å holde driften gående. Jeg tok ikke ut lønning for de første månedene før ut i oktober en gang.

- Da hadde vi fått inn kontingenter fra kretser og klubber, så da var vi ovenpå. Likviditeten var positiv fra oktober til mai, så var den negativ fra mai og ut til september/oktober igjen. Dette varte en to-tre år før det ble stabilt, forteller Olsen.

En av de tingene som hjalp var at NBF fikk inn penger for salg med én gang gjennom forskuddsbetalingen, og at forbundet ble kvitt mesteparten av restansene. Men det må også sies at en del av restansene på 70 000 måtte avskrives.

Bjørn Larsen drev ”Bridgeservice”, som solgte bridgemateriell på den tiden. Bridgeservice fungerte glimrende på den tiden, så det var ingen grunn til at forbundet skulle gjøre noe, annet enn kanskje å få sin del av kaka.

Rolf J. Olsen gravde i gamle protokoller og fant ut at NBF hadde en løpende avtale med Bridgeservice som sa at alle bestillinger som gikk gjennom NBF skulle gi 10 % provisjon. Bjørn Larsen bekreftet avtalen.

- Men vi har jo ikke fått noen penger på mange, mange år, sa Olsen til Larsen.

- Nei, svarte han, det var fordi NBF ikke hadde purret – ikke hadde holdt regnskap. Jeg sendte regning på det jeg hadde oversikt over, og Bridgeservice betalte. Så begynte jeg å føre regnskap over alle bestillingene som gikk gjennom oss. Da jeg senere presenterte dette for Bjørn Larsen nektet han å betale, med det resultat at vi startet vår egen salgsvirksomhet.

I 1987 kom konflikten mellom Bjørn Larsen og Norsk Bridgeforbund opp i dagen. Det ble sendt en regning til Bjørn Larsen på 8 000 – 10 000 kroner. Han svarte da at han ikke akttet å betale den regningen på grunn av at det lå i avtalen at den IKKE skulle offentliggjøres. Rolf J. Olsen mente avtalen aldri

var offentliggjort, men Larsen viste til at Olsen hadde fortalt om avtalen på Bridgetinget på Biri.

- Det jeg hadde gjort på tinget var å svare på et spørsmål om en spesiell inntektspost, og jeg fortalte da at den inntektsposten var provisjon som vi hadde fått fra Bridgeservice. Det var nok til at Bjørn Larsen nektet å betale.

Olsen ble forbannet, ringte til Jannersten og spurte om ikke også NBF kunne få kjøpt materiell fra Jannersten, og det fikk NBF. I løpet av høsten gikk forbundet til innkjøp av bridgemateriell og begynte samtidig å produsere egne slipper. Så var man i gang i løpet av et par måneder etter at Bjørn Larsen hadde nektet å betale regningen.

- Det ble den dyreste unnlatsen Bjørn Larsen gjorde i hele sitt liv. For vi hadde ikke startet denne virksomheten hvis Bridgeservice hadde betalt.

- Bridgeservice omsatte årlig for mellom 800 000 og 1 million, kan hende var det også over 1 million. Vi kom raskt opp i en omsetning på en halv million. Men det vi også konstaterte var at Bridgeservice ikke mistet like mye som vi tok inn.

- Volumet i Norge steg av en eller annen grunn. Det vil si at grunnen var antagelig at jeg inngikk en avtale med Jannersten om at han ikke skulle selge direkte til klubber i NBF. For det hadde han gjort en stund.

TV-KURS

Rekrutteringsarbeidet har alltid vært vanskelig. I Olsens tid ble det gjennomført flere tiltak med vekslende hell, men generelt ble resultatet for dårlig.

Tidlig på 80-tallet hadde man med 250 skoler på ”Bridge i skolen”, med egen lærerveiledning, skrevet av Tulla Riisnæs. Svært mange elever deltok, men mottakerapparatet etter endt kurs fungerte for dårlig. Klubbene klarte ikke å fange opp den store interessen. Likevel hadde man en god medlemsvekst, til 16 611 i 1984, som var etterkrigstidens høyeste.

I 1987 fikk generalsekretæren en henvendelse fra Jan Ditlev Hansen i NRK. Han fortalte at han aktet å kjøre et bridgekurs på TV i samarbeid med Leif Erik Stabell og spurte om NBF kunne ta forlagsrettighetene for kursheftet. Det takket Olsen ja til.

Kontoret fikk en tre-fire henvendelser fra de kjente forlagene om at de kunne ta jobben med å produsere kursheftet, mot at NBF skulle få 10 % av nettoinntektene. Men Olsen så at det lå muligheter for en betydelig større inntjening her. Han takket nei til tilbudene og meddelte Jan Ditlev Hansen at NBF kom til å gi ut kursheftet på eget forlag.

Resultatet av det var at forbundet i løpet av et par års tid tjente over en halv million netto, og at man etter hvert kom opp i $\frac{3}{4}$ million i inntekt. Men det var mye bråk under arbeidet med kursheftet. Manuset var forsinket, og da NRK så sent som 18. desember bestemte seg for å endre navn fra *Bridge* til *Bridge for begynnere* kom Olsen & Co i tidsnød.

Kursheftet skulle ut 4. januar så det ble svært hektisk. Gan Grafisk hadde nettopp kommet i gang med trykkinga, og 3 000 eksemplarer var ferdig. Disse ble solgt med ”feil” forside. Resten av opplaget, som totalt var på 16 000, ble solgt med ”riktig” forside.

Det første TV-kurset gikk den 12. januar i 1987 – en mandag – med reprise på lørdag. Året etter kjørte NRK et repetisjonskurs: ”Mer bridge”. Det heftet ble også solgt fra NBF, men denne gangen med dårligere oppslutning enn første gangen.

- Erfaringene med TV-kurset var egentlig ikke så gode. To av NBFs 653 klubber den gangen sto for 1/3 av medlemsøkningen. De resterende kjente ikke sin besøkestid.

- Medlemstallet steg jo ikke noe særlig. Grunnen til dette var at klubbene og kretsene rundt om i Norge hadde ikke vært flinke nok til å forberede dette. Det var to klubber som jeg vet om, den ene var Tønsberg BK i Vestfold, den andre på Vestlandet – husker ikke sikkert, som kjørte oppfølgingskurs på onsdager i klubbens regi. På begge de stedene så

hadde de mellom 30 og 40 deltakere. De fleste av disse gikk inn som medlemmer i klubben etter at kurset var slutt.

- Det positive var økonomisk, og at bridgen ble kjent. Det kan også hende at det har vært en langtidsvirkning som vi ikke har fanget opp, tror Olsen.

En ting er uomtvistelig, mener Olsen. Det finnes ikke noe sterkere medium enn TV.

- Det krevde mye av NBF å lage et slikt opplegg. Den gangen hadde vi Jan Ditlev Hansen og Leif Erik Stabell som tok seg av det. Men, uten at det skal være noen kritikk av de to, så vil jeg nok mene at de bommet litt på sitt publikum med opplegget for kurset. Det ble for komplisert.

- Dette var ikke bridge for begynnere, men bridge for litt viderekomne. Det ble for mye teori. Stabell laget et eget system som var enkelt, men når du skal gå inn og lære bridge, så må du starte helt grunnleggende. Dette diskuterte vi også med de.

OLUF OG FLETTFRID

En morsom ting med kurset var at Oluf (Arthur Arntzen) og sønnen dukket opp i en eller to episoder:

- Et fryktelig morsomt innslag. Vi hadde dessuten Flettfrid (Jakob Margido Esp) med.

- Da jeg snakket med Arthur Arntzen første gangen om dette sa han at "Jeg vil ikke slite ut navnet mitt for mye i TV, jeg må spare på meg sjøl." Det fortalte jeg til Jan Ditlev som svarte at; "Jeg skal snakke med kona".

- Da jeg snakket med Arthur Arntzen et par uker senere fortalte han at "Æ har vært under familiært press. Så æ sei ja", eller noe i den stilen. Dermed kom han med. Noe vi var svært glade for. De innslagene ble veldig morsomme.

Det ble produsert ca. 200 kassetter av TV-kurset i samarbeid med Velferdskontoret i forsvaret. NBF fikk 100 av dem, og forsvaret betalte regningen. De kassetene har vært i bruk i forbindelse med kurs rundt omkring i landet i det uendelige.

- Normann Hansen satt i styret i NBF på den tiden. Normann Hansen kjente godt til Skaseth i NIF. Han satte oss på ideen og ”presset” oss til å søke. Og det var så vidt jeg husker Normann Hansens kontakter i forsvaret som gjorde at vi fikk den avtalen.

- Det var et bra velferdstiltak i forsvaret, og jeg hadde også kurs for velferdsoffiserer i forsvaret der jeg lærte dem litt om bridge, og hvordan de skulle arrangere turneringer og kurs hvis det var noen som var interessert.

På Bridgetinget i Bergen i 1988 dukket en ung bridgepolitiker opp på arenaen. Han het Jan Aasen. Han ble leder av ungdomsutvalget, som senere ble omdøpt til rekrutteringsutvalget. I den forbindelse laget han sin første plan for NBF: ”Fra ord til handling”.

JUKS OG BEDRAG — FYLL OG FANTERI

Det har jo vært jukset en del ved bridgebordet, og bridgen har dessverre vært skjemet av flere disiplinærsaker som har handlet om fyll og bråk.

I MP-treffet ett år tok en av arrangørene slippene og byttet dem med sine egne slipper. Her hadde han snudd bunner til topper for seg sjøl, før han sendte inn slippene. Resultatet ble at han havnet på middels i sin klubb, mens han på landsbasis havnet svært høyt oppe på resultatlista.

Klubblederen oppdaget dette og ringte til forbundskontoret. Han mente forbundskontoret måttet ha punchet feil. Generalsekretæren så nærmere på puljen og fant ut at alle resultatene på to eller tre av slippene var skrevet med samme håndskrift. Han fikk et brev fra forbundet, men ingen premie...

I 1980 ble det behandlet to utelukkelsessaker. Det ene var juks etter bruk av fingersignaler. De to det gjaldt ble utvist for et antall år. De hadde spilt middels

i klubben i aldri så lang tid, og så begynte de plutselig å vinne hele tiden. Da fikk de mistanken om juks rettet mot seg, og jukset ble også dokumentert.

- Det var ingen koselig sak, det kan jeg love deg, forteller Rolf J. Olsen

- Et par av forbundsstyremedlemmene var riktignok snille og ville helst ikke utelukke dem i det hele tatt. Men vi ble enige om å skrive et brev til dem der vi skrev at hvis de etter tre år søkte om opptak igjen ville styret vurdere det. Og det skjedde. Så de ble tatt inn under en forutsetning om at de aldri mer skulle spille sammen.

- Så var det et annet par som ikke skjønnte noe av etikk ved bridgebordet. De brukte nølepauser og alt mulig rart. De var bevisst på det de gjorde, og de skjønnte ikke at det ikke kunne være lov. De mente at bridge skulle spilles med alle tilgjengelige metoder. De ble også midlertidig utvist.

- Vi hadde også et par andre utvisningssaker på 80-tallet, men det var for fyll og bråk.

”SA OPP” SOM TURNERINGSLEDER

Tommy Sandsmark var en av landets mest benyttede turneringsledere og turneringsarrangører på denne tiden. Som internasjonalt autorisert turneringsleder har han fått med seg alt det en turneringsleder kan oppleve. Han har vært turneringsleder og i appellkomiteen under NM, Nordisk Mesterskap, Europamesterskap, Verdensmesterskap og under Olympiader, og han var tre ganger lærer ved EBLs kurs for internasjonale turneringsledere.

Tommy Sandsmark var turneringsleder på Rica Orlud hotell under NM for par, og lørdag i andre runde var det et bord som manglet en spiller. Denne spilleren kom etter åtte minutter sjanglende over gulvet med en kopp kaffe som han hadde spilt ut det meste av.

- Da jeg spurte hva han hadde gjort for noe svarte han noe helt uforståelig som sluttet på ”kaffe”. Så satte han seg til bordet, tok opp en hånd med fire honnørpoeng og åpnet med 1 NT utenfor tur. Det er klart at han hadde

bedre ting å gjøre andre steder, så jeg kastet ham ut av turneringen. Da jeg hadde gjort dette kom Anders Kvisvik (medlem av disiplinærkomiteen i NBF) bort til meg. Han hadde stått ved bordet og fulgt med hele saken, og han ville gjerne si til meg at han var 110% enig i alt jeg hadde gjort.

- Jeg trodde ikke det var nødvendig å trekke mannen etter ørene ned til Hamar politikammer for å blåse ballong. Så jeg skrev bare en kortfattet rapport og sendte den til disiplinærkomiteen. Da fikk jeg svar fra disiplinærkomiteen med Lars Eide i spissen – som ikke kunne fordra meg, og som mente at jeg burde jekkes ned noen hakk – hvor det sto at saken ikke kom til å bli forfulgt fra NBFs side fordi sakens fakta var uklare. Slik jeg så det var det bare ett faktum i denne saken, og det var at spilleren hadde vært kanon full.

- Dette var, slik jeg så det, en veldig sterk kritikk av mitt skjønn som turneringsleder, og det kunne jeg ikke finne meg i. For det å vise ut en mann fra en NM-finale på grunn av fyll er kanskje den verste jobben en turneringsleder må gjøre. Du har mange turneringsledere her i landet som ikke har bjeller nok til å gjøre den jobben som må til når folk er fulle. Og når en turneringsleder så tar på seg hatt og frakk og tar på seg det mot som skal til for å ta det ubehaget som han vet kommer etterpå, så er det fordi han er forbannet sikker på at det han har gjort er riktig. Og det er for å opprettholde det systemet som han er blitt bedt om å opprettholde, det er derfor han er blitt ansatt av NBF.

- Da holder det ikke å komme etterpå å si at hans skjønn ikke er godt nok, og spesielt ikke når de har en halvannen side skriftlig dissens fra et av sine egne medlemmer.

- Da fant jeg ut at NBF har ikke fortjent en turneringsleder av mitt format, og da sluttet jeg som turneringsleder etterpå, forteller Tommy Sandsmark.

Lars Eide mener Sandsmarks beskrivelse ikke er helt korrekt:

- Det er alltid slik at vi i disiplinærkomiteen fatter beslutninger på faktaopplysninger. Jeg husker flere vitneprov som ga denne saken et annet og mer differensiert sannhetsinnhold enn det Tommy baserte sin avgjørelse på.

- Komiteen har heller ikke sagt at avgjørelsen til Tommy i dette tilfelle var gal, men fant at utvisningen var tilstrekkelig straff etter en total vurdering.

Lars Eide understreker at han ikke har noe horn i sida til Tommy Sandsmark, selv om Sandsmark tror det. Eide beklager også at Sandsmark insinuerer at Eide hadde personlige motiver i saken.

TOR HELNESS

Bodø-gutten Tor Helness, som raskt gjorde søring av seg, viste tidlig at her var det noe stort på gang. I tiden fra 1979 – 1988 hentet han ikke mindre enn fem seriemesterskap, fire lag-gull og tre parmesterskap.

Bare i 1980 ble vant han parfinalen sammen med Leif-Erik Stabell, Seriemesterskapet sammen med Harald Nordby, Leif-Erik Stabell og Jon Aabye, europamester for junior sammen med Per Bjerkan, Lars Eide, Glenn Grøtheim, John Kåre Schjelderupsen, Geir Olav Tislevoll og med Tolle Stabell som kaptein.

Han vant også Nordisk mesterskap åpen klasse, sammen med Tor Bakke, Leif-Erik Stabell, Jon Sveindal og med Svein Rustad som kaptein. I tillegg havnet Helness på 3. plass i OL sammen med Per Breck, Reidar Lien, Harald Nordby, Leif-Erik Stabell og Jon Aabye. Også denne gangen med Svein Rustad som kaptein. 1980 ble med andre ord et kanonår for den unge nordlendingen.

Her er et spill fra parfinalen i 1982, gjengitt i BIN. Det er siste runde, Helness – Stabell leder med 44 poeng til Breck – Lien, og her avgjøres mesterskapet.

TOR HELNESS

♠ D107

♥ 8652

♦ 9873

♣ 107

PER BRECK

♠ E6

♥ EK1043

♦ K10

♣ D983

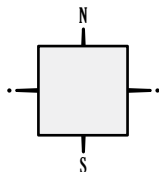
**REIDAR LIEN**

♠ Kn432

♥ Kn9

♦ Kn62

♣ Ekn65

LEIF ERIK STABELL

♠ K985

♥ D7

♦ ED54

♣ K42

Øst/ingen

ØST	SYD	VEST	NORD
LIEN	STABELL	BRECK	HELNESS
Pass	1NT	dbl	2 ♣
dbl	pass	pass	2 ♦
pass rundt.			

Helness første melding viser primært kløver. Han neste melding korrigerer til en tofargehånd i ruter og hjerter. Det var ikke så lett for Per Breck å melde to hjerter når han visste om hjerterfargen til Helness bak.

Helness fant ruter konge dobbel og spar knekt, og dermed gikk 2 ruter hjem. Det ga 64-2 til Helness – Stabell, og gullet var sikret. Breck – Lien tok sølv-medaljene, mens bronzen gikk til Mæsel – Mæsel.

SERIEMESTERSKAPET

1979 Bergen

Tor Bakke, Per Breck, Reidar Lien, Jon Sveindal, Sigurd Sørtveit.

1980 Oslo

Tor Helness, Harald Nordby, Leif-Erik Stabell, Jon Aabye.

1981 Oslo

Tor Helness, Harald Nordby, Leif-Erik Stabell, Jon Aabye.

1982 Oslo

Tor Helness, Harald Nordby, Leif-Erik Stabell, Jon Aabye.

1983 Vest-Agder

Erik Dahl, Per Henrik Drangsholt, Øystein Jensen, Helge Mæsel, Roald Mæsel.

1984 Rogaland

Ivar Anfinsen, Lars David Auestad, Ingvar Erga, Olav Magnus Reve.

1985 Oslo

Tor Helness, Per Løwe, Leif-Erik Stabell, Jon Aabye.

1986 Troms og Ofoten

Rune Anderssen, Per Aronsen, Peter Marstrander, Jan Trollvik.

1987 Troms og ofoten

Rune Anderssen, Per Aronsen, Peter Marstrander, Jan Trollvik.

1988 Oslo

Tor Helness, Harald Nordby, Leif-Erik Stabell, Ivar Uggerud, Kåre Ivar Wang.

NM junior

- 1980** Per Bjerkan - Glenn Grøtheim, Trondheim
1981 Terje Karlsen - Henning Stokkeland, Rogaland
1982 Sjur Ajer - Jan Inge Danielsen, Midt-Telemark
1983 Jon Andreas Støvneng - Roar Voll, Trondheim
1984 Sam Inge Høyland - Sven Olai Høyland, Fjordane
1985 Jon Andreas Støvneng - Roar Voll, Trondheim
1986 Jim Høyland - Arild Rasmussen, Fjordane/Bergen
1987 Jim Høyland - Sam Inge Høyland, Fjordane
1988 Stein Willy Andreassen - Skjalg Solum, Vesterålen

INTERNASJONALT

OL åpen klasse

1980 Valkenburg - 3. plass, 58 deltakere

Per Breck, Tor Helness, Reidar Lien, Harald Nordby, Leif-Erik Stabell, Jon Aabye, Svein Rustad (kaptein).

1984 Seattle - 11. plass, 52 deltakere

Tor Helness, Helge Mæsel, Roald Mæsel, Harald Nordby, Leif-Erik Stabell, Jon Aabye, Svein Rustad (kaptein).

1988 Venezia - 24. plass, 56 deltakere

Bjørn Bentzen, Glenn Grøtheim, Harald Nordby, Jonny Rasmussen, Ulf Håkon Tundal, Kåre Ivar Wang, Runar Lillevik (kaptein).

EM åpen klasse

1979 Lausanne - 5. plass, 22 deltakere

Per Breck, Tor Helness, Roy Kristiansen, Reidar Lien, Harald Nordby, Leif-Erik Stabell, Svein Hjalmar Andreassen (kaptein).

1981 Birmingham - 4. plass, 18 deltakere

Tor Bakke, Tor Helness, Harald Nordby, Leif-Erik Stabell, Jon Sveindal, Jon Aabye, Svein Rustad (kaptein).

1983 Wiesbaden - 3. plass, 24 deltakere

Per Breck, Tor Helness, Reidar Lien, Helge Mæsel, Roald Mæsel, Leif-Erik Stabell, Svein Rustad (kaptein).

1985 Salsomaggiore - 9. plass, 21 deltakere

Tor Helness, Helge Mæsel, Roald Mæsel, Jon Andreas Støvneng, Roar Voll, Jon Aabye, Hans Jørgen Bakke (kaptein).

1987 Brighton - 3. plass, 23 deltakere

Bjørn Bentzen, Glenn Grøtheim, Jonny Rasmussen, Jon Andreas Støvneng, Roar Voll, Ulf Håkon Tundal, Hans Jørgen Bakke (kaptein)

Nordisk åpen klasse

1980 Norrköping - 1. plass

Tor Bakke, Tor Helness, Leif-Erik Stabell, Jon Sveindal, Svein Rustad (kaptein).

1982 Helsingfors - 1. plass

Per Breck, Tor Helness, Reidar Lien, Harald Nordby, Leif-Erik Stabell, Jon Aabye, Svein Rustad (kaptein).

1984 Helsingør - 4. plass

Tor Helness, Helge Mæsel, Roald Mæsel, Harald Nordby, Terje Pedersen, Leif-Erik Stabell, Svein Rustad (kaptein).

1986 Sundvollen - 2. plass

Per Aronsen, Tor Helness, Peter Marstrander, Jon Andreas Støvneng, Roar Voll, Jon Aabye, Hans Jørgen Bakke (kaptein).

1988 Reykjavik - 5. plass

Glenn Grøtheim, Harald Nordby, Ulf Håkon Tundal, Kåre Ivar Wang.

Rottneros Nordisk Cup

1985 - 6. plass

Roy Kristiansen, Harald Nordby, Terje Pedersen, Knut Erik Robertsen.

1987 - 2. plass

Rune B. Anderssen, Per Aronsen, Peter Marstrander (spillende kaptein), Jan Trollvik.

EM damer

1987 Brighton - 9. plass, 19 deltakere

Annelise Asla, Rønnaug Asla, Gerd Hantveit, Anne-Lill Hellemann, Elin Steiner, Mette Torp, Jakob Madsen (kaptein)

Nordisk damer

1982 Helsingfors - 3. plass

Rønnaug Asla, Gerd Hantveit, Annelise Koppang, Elin Steiner, Dokka Thorsen, Else-Marie Vassøy, Helge Sjo (kaptein).

1984 Helsingør - 3. plass

Rønnaug Asla, Gerd Hantveit, Annelise Koppang, Tulla Steen Lybæk, Elin Steiner, Else-Marie Vassøy, Jakob Madsen (kaptein).

1986 Sundvollen - 1. plass

Rønnaug Asla, Gerd Hantveit, Annelise Koppang, Elin Steiner, Ingeborg Harder (kaptein).

1988 Reykjavik - 3. plass

Gerd Hantveit, Wenche Langhaug, Tulla Steen Lybæk, Elin Steiner, Jakob Madsen (kaptein).

EM junior

1980 Tel Aviv - 1. plass, 15 deltakere

Per Bjerkan, Lars Eide, Glenn Grøtheim, Tor Helness,
John Kåre Schjelderupsen, Geir Olav Tislevoll, Tolle Stabell (kaptein).

1982 Salsomaggiore - 3. plass, 18 deltakere

Per Bjerkan, Glenn Grøtheim, Tor Helness, John Kåre Schjelderupsen,
Geir Olav Tislevoll, Roar Aasen, Tarjei Eck Hansen (kaptein).

1984 Hasselt - 3. plass, 19 deltakere

Glenn Grøtheim, Tom Johansen, Jon Andreas Støvneng, Roar Voll, Terje Aa,
Roar Aasen, Geir Olav Tislevoll (kaptein).

1986 Budapest - 5. plass, 19 deltakere

Sam Inge Høyland, Sven-Olai Høyland, Jon Andreas Støvneng, Roar Voll,
Terje Aa, Roar Aasen, Geir Olav Tislevoll (kaptein).

1988 Plovdiv - 3. plass, 21 deltakere

Per Arne Flått, Oddbjørn Gravanæs, Geir Helgemo, Jim Høyland,
Tom Johansen, Frode Nybo, Sverre Johnsen (kaptein)

Nordisk junior

1979 Gøteborg - 1. plass

Lars Eide, Noel Mikalsen, Leif-Erik Stabell, Tolle Stabell,
Jon Sveindal (kaptein).

1981 Tavastehus - 2. plass

Per Bjerkan, Lars Eide, Glenn Grøtheim, Tor Helness,
John Kåre Schjelderupsen, Geir Olav Tislevoll, Tarjei Eck Hansen (kaptein).

1983 Trondheim - 3. plass

Glenn Grøtheim, John Kåre Schjelderupsen, Jon Andreas Støvneng,
Roar Voll, Terje Aa, Roar Aasen, Tarjei Eck Hansen (kaptein).

1985 Odense - 5. plass

Ingvar Mikkelsen, Terje Aa, Snorre Aalberg, Roar Aasen, Gunnar Tangvik Voie (kaptein).

1987 Akureyri - 1. plass

Jim Høyland, Sam Inge Høyland, Jon Andreas Støvneng, Roar Voll, Sverre Johnsen (kaptein).

Nordisk skolelag (yngre junior)

Klassen yngre junior ble opprettet i 1979. Aldersgrensen var da 22 år. I perioden 1979-1991 spilte begge juniorklassene samlet. Sluttresultatene for yngre junior er uoffisielle, basert på resultatene internt mellom yngrelagene.

Fra 1993 ble yngre junior omgjort til skolelag, med aldersgrense 20 år. De to klassene spilte adskilt fra da. Etter mesterskapet i 2003 ble skoleklassen i nordisk mesterskap nedlagt.

1979 Göteborg - 1. plass

Per Bjerkan, Tor Helness, John Kåre Schelderupsen, Geir Olav Tislevoll, Tarjei Eck Hansen (kaptein).

1981 Tavastehus - 2. plass

Dagfinn Myhre, Odd Harry Sira, Roar Voll, Roar Aasen, Tarjei Eck Hansen (kaptein).

1983 Trondheim - 1. plass

Ole A. Berset, Bjørn Olav Ekren, Tom Johansen, Jon Andreas Støvneng, Ulf H. Tundal, Roar Voll, Geir Olav Tislevoll (kaptein).

1985 Odense - 4. plass

Ole A. Berset, Svein-Olav Ernstsen, Oddbjørn Gravanoes, John Saur, Paul I. Thomassen, Lasse Aaseng, Elling Leirvoll (kaptein).

1987 Akureyri - 1. plass

Per Arne Flått, Geir Helgemo, Harald Skjæran, Jon Arne Thoresen, Sverre Johnsen (kaptein).





Den eneste Kongepokalen

Den mest verdifulle pokalen norske bridgespillere noen gang har vunnet er Kongepokalen. Den er kun satt opp én gang, og det var til parfinalen i 1992. Det var Jonny Rasmussen og Jon Sveindal som vant og som sikret seg dette unike trofeet.

Kilder:

- Tommy Sandmark, Norsk Bridgeforbund 1932 – 1982
- Bergen Bridgekrets 60 år (1998)
- Morgenbladet
- Arbeiderbladet
- Bridge i Norge

NBF 75 ÅR – DEL 7: 1989 – 1996

	1989	1990	1991	1992
Presidenter	← 1988 – 1991 Jakob Madsen		 ← 1991 – 1993 Per Bryde Sundseth	
Generalsekretær	←			
Medlemmer	16 283	16 044	15 646	15 489
Kretser	47	46	46	46
Klubber	660	639	639	639
Jr.				
Vinnere NM klubblag	1989 GOLIA BK Oslo Tor Helness Roy Kristiansen Ivar Uggerud Roar Voll	1990 BERGEN AKADEMISKE BK Helge Hantveit Jim Høyland Sam Inge Høyland Sven-Olai Høyland Arne Thomassen	1991 BERGEN AKADEMISKE BK Helge Hantveit Jim Høyland Sam Inge Høyland Sven-Olai Høyland Arne Thomassen	1992 TROMSØ BK Rune Anderssen Almar Aronsen Per Aronsen Peter Marstrander Jan Trollvik
Vinnere NM par	1989 Sam Inge Høyland Sven-Olai Høyland Bergen	1990 Per Arne Flått Frode Nybo Namdal	1991 Per Johnsen Roar Aasen Oppland	1992 Jonny Rasmussen Jon Sveindal Bergen

Medlemsutvikling

1993



1994

1995



1996

1993 – 1995
Arild H. Johansen

1995 – 1996
Helge Stanghelle



1980 – 1996
Rolf J. Olsen

15 010

13 169

13 870

13 872

46

46

46

46

639

639

639

639

555

479

1993

BERGEN

AKADEMISKE BK

Per Breck
Helge Hantveit
Arild Rasmussen
Jonny Rasmussen
Jon Sveindal
Helge Toft

1994

BERGEN

AKADEMISKE BK

Tor Bakke
Magne Eide
Jim Høyland
Sam Inge Høyland
Sven-Olai Høyland

1995

TROMSØ BK

Rune Anderssen
Almar Aronsen
Per Aronsen
Alf Jensen
Peter Marstrander
Jan Trollvik

1996

AKADEMISK BK

Arne Bjørndahl
Runar Lillevik
Jan Mikkelsen
Trond Wiborg

1993

Geir Helgemo
Ulf Tundal
Trondheim

1994

Tom Anders Høyland
Øystein Jensen
Vest-Agder

1995

Geir Helgemo
Lasse Aaseng
Trondheim

1996

Geir Helgemo
Lasse Aaseng
Trondheim



MOT NYERE TIDER

Inngangen til 90-årene varslet om nye spennende tider for Norsk Bridgeforbund.

I den tiden som fulgte kom ekstraordinært bridgeting, medlemsbladet Norsk Bridge og kuppet i Ulvik til å stå på agendaen.

Og for ikke å glemme det sportslige; Geir Helgemo begynte å vise seg fram. Han tok sine fem første NM-gull.

Og fra 1989 ble det et eget SM for damer, og NM-mix ble tatt opp etter å ha ligget nede siden 1974.

Forbundsstyret begynte i 1989 å diskutere Bridgens Dag. Men bakgrunnsmateriale fra Sverige og Danmark førte til at styret var imot et slikt arrangement.

De fant ut at det ikke hadde noe for seg. Det var for dyrt, og man hadde liten tro på at NBF kunne få noe særlig dreis på det når de ikke gjorde det i Danmark og Sverige heller.

Dermed ble det ikke noe av den gangen. Det har vært gjort forsøk, men kontoret klarte jo aldri å produsere det materiellet som skulle brukes til Bridgens Dag, og klubber og kretser rundt omkring hadde heller ikke noe materiell.

I 1990 kom kunstige systemer inn i bildet. Da ble det gjort et vedtak om hvilke systemer som skulle være tillatt i Norge på ulike nivå.

NBF tillot da å bruke sterkt kunstige systemer i NM-finalen for klubb lag og i Seriemesterskapets 1. og 2. divisjon.

DET ER AV SINE EGNE...

I 1990 var NBF i kontakt med NRK med tanke på å få inn bridesider på tekst-TV. Til å begynne med, i de første diskusjonene med NRK, ble en skisse NBF hadde laget godkjent.

Den gikk på at bridgeforbundet skulle få ha resultatservice og litt av hvert sånt, men fagforeningen i NRK med Eva Stabell i spissen, søsteren til Leif-Erik, harpunerte hele opplegget, så man endte opp med en ordning med referat av to spill og løsninger. Knut Kjærnsrød produserte dette i mange år.

GOD BEDRING — MED DELT STEMMETALL

I 1991 lå Rolf J. Olsen på ryggen i elleve måneder med knærne i 90 graders vinkel på grunn av isjias. Han var bare periodevis på kontoret.

Ryktene forteller at forbundsstyret sendte en hilsen med ønske om god bedring med delt stemmetall. Det skulle til og med være et nokså knepent flertall for.

Olsen husker ikke detaljene, men synes dette var en humoristisk måte å gjøre det på.

Olsen var på kontoret i forbindelse med styremøter, men han var 100 % sykemeldt og var ikke så veldig aktiv. I 1993 fikk han hjerteproblemer. Like etter at han ble operert viste det seg at operasjonen var mislykket.

Av Henning Hellemann og legene på Ullevål hadde han fått beskjed om at han måtte vente ei stund før han kunne bli operert. Men så skjedde det noe som ga ham muligheter til å komme på operasjonsbordet tidligere enn antatt.

- Vi skulle ha ekstraordinært Bridgeting lørdag 4. september 1993 i Sandvika. Dagen før fikk jeg beskjed fra Ullevål om at hvis jeg la meg inn kunne jeg bli operert på mandag. Men jeg syntes at ekstraordinært Bridgeting var viktigere, så jeg tok det framfor å bli operert.

Fra vårparten i 1994 til 1996 var Olsen periodevis halvt og helt sykemeldt.

PRESIDENTSKIFTE

Bergens eneste president gjennom tidene, Jakob Madsen, takket for seg på Bridgetinget i 1991, og Per Bryde Sundseth ble valgt som ny president. Det var etter en lang periode i styret, hvor han begynte i 1980. Han satt med andre ord i forbundsstyret sammen med fem presidenter før han selv gikk inn som president.

Per Bryde Sundseth ble visepresident da Jakob Madsen var president. Den nye presidenten fikk et oppegående og arbeidende styre, og det var greit å ha den ressursen med seg, men han innrømmer at han telte mye på knappene før han sa ja til henvendelsen om å bli president.

Saken om et eget medlemsblad for NBF var den store saken i denne perioden. Den gjorde at Sundseth etter hvert begynte å vurdere om det var riktig å fortsette eller ikke. Det var en periode hvor det gikk en masse tid til dette, og hvor det i tillegg var ganske tøft på jobben også.

NBF hadde lagt ned mye arbeid i å få til dette, og Rolf J. Olsen hadde arbeidet mye med bladet. Per Bryde Sundseth følte at det var riktig, også i forhold til arbeidet med å få nye medlemmer, å ha et eget medlemsbladtilbud. Men alt arbeidet med medlemsbladet kostet tid og krefter, og det var i hvert fall 95 % av grunnelsen for at han valgte å trekke seg i 1993.

- Jeg har ikke angret på det. Jeg har dessuten vært knyttet til bridgen også etter dette. Jeg har arbeidet med bridgen på det administrative planet de siste 25 år. Best husker jeg oppstarten av damebridgen. Bortsett fra medlemsbladet var det ingen spesielle nyvinninger i min to og et halvt år lange presidentperiode. Vi hadde god økonomi, god aktivitet og en bra medlemsmasse. Det var stabilt, og uten de helt store kontroversene.



NORSK BRIDGE

Medlemsblad for NBF

Nr. 1 Februar 1995 1. årgang

Seriemestere 1995

Seriemesterskapet, med deltakelse av totalt 603 lag fordelt på 60 puljer og fire divisjoner ble avsluttet første helg i februar. Ivar Uggerud har skrevet en artikkel fra 1. divisjonsarrangementet i Trondheim. Artikkelen følger inne i bladet.



Vinnerlaget i 1. divisjon. Fra venstre: Ivar Uggerud, Tor Helness, Per Lowe, Jan Petter Sissener, Jon Aabye. Foto: Arne Hofstad, Adresseavisen

NORSK BRIDGE

Foranledningen for medlemsbladsaken går helt tilbake til 1988. Rolf Olsen forteller:

- På et seminar i Amsterdam satt Ib Lundby, generalsekretæren i det danske bridgeforbundet, Per Bryde Sundseth, Knut Kjærnsrød og jeg og drodla på et hotellrom utover natta. Mesteparten av tiden gikk med til at Ib Lundby prøvde å overtale Per Bryde Sundseth til å starte et eget bridgeblad i Norge. Han hadde så mange gode argumenter at Per Bryde Sundseth kom på glid.

- Vi tok det opp i styret like etterpå. Så rullet ballen, med krangel med Tommy og alt mulig rart, fram til 1993 da det ekstraordinære bridgetinget i Sandvika vedtok at NBF skulle utgi et eget medlemsblad.

- Da hadde vi brukt mye tid på å utrede og planlegge. Det som er å si om Norsk Bridge nå er at det har utviklet seg til noe annet enn det vi trodde det skulle bli. Vi mente det som et supplement til BIN og et informasjonsorgan for forbundet. Det er det jo også, men det er jo kommet inn en del mer da.

Tommy Sandsmark mener denne beskrivelsen ikke er helt korrekt.

- For det første hadde NBF hatt sine egne gratis sider i BIN helt siden starten omtrent, og for det andre hadde "krangelen" lagt seg flat på denne tiden, etter at jeg hadde tatt initiativ til et møte med NBFs styre, der vi i grunnen ble enige om at vi var en liten familie og at det var barnslig å fortsette å krangle og bråke.

- Det tredje er at jeg faktisk var i aktiv dialog med NBFs styre, og ble bedt om å legge fram en utredning omkring et samarbeide mellom NBF og BIN. Dette gjorde jeg, og jeg la svært meget arbeid i det, men hele dette arbeidet ble totalt desavuert av NBF. De var ikke egentlig ute etter et samarbeide, men slik jeg ser det, mest ute etter å kunne si at de hadde bedt meg om å samarbeide, men det gjorde jeg ikke. Dette kunne de da ikke lenger si.

Per Bryde Sundseth var enig i at danskene hadde et fantastisk medlemsblad på den tiden. Han ønsket da å få med seg kretsene på en egen medlemsblad-satsing, som etter Sundseths oppfatning – etter hvert – var nødvendig for å komme et steg videre med organisasjonen.

Saken ble lagt fram på det ordinære bridgetinget 22. mai i 1993 på Rica Olrud, og det var knyttet opp mot en medlemsøkning på 30 kroner for å finansiere kostnadene med bladet.

Sandsmark advarte meget sterkt mot det å opprette et eget medlemsblad, da meromkostningene var mye mer enn det som var blitt budsjettert:

- Jeg ble imidlertid ikke trodd (alle trodde naturligvis at jeg kun var ute etter å mele min egen kake), for bare et halvt år senere ble det besluttet av ekstraordinært ting å opprette medlemsblad. I ettertid har jeg imidlertid fått rett, da medlemskontingenten ble fordoblet det første året medlemsbladet var i sving, og deretter ble den doblet igjen neste år!

Bridgetinget ble svært dramatisk. Styret led et kraftig nederlag, 24 stemte for styrets forslag – 42 stemte imot. Dermed trakk styret seg fra sine verv, og det ble et par uker senere sendt ut innkalling til ekstraordinært bridgeting.

EKSTRAORDINÆRT BRIDGETING

Lørdag 4. september var det duket for ekstraordinært bridgeting i Sandvika. På dagsorden sto medlemsblad for Norsk Bridgeforbund og valg.

NBFs styre hadde lagt fram ulike alternative løsninger, under forutsetning av at man ikke skulle avslutte eksperimentet med å gi ut et medlemsblad.

Det ene alternativet var å utgi et eget medlemsblad, distribuert gjennom klubbene etter samme modell som prøveordningen som startet i 1990. Forutsetningen var frivillig innsats uten godtgjørelse, en løsning som ikke ville være holdbar, mente styret.

Det andre alternativet var å utgi et medlemsblad i samarbeid med Bridge i Norge. Det ble lagt fram en protokoll fra møter mellom Tommy Sandsmark og Kåre Ivar Wang som representerte BIN, og Per Bryde Sundseth, Arild H. Johansen, Hans Jørgen Bakke og Rolf J. Olsen som representerte NBF.

Partene var enige om blant annet følgende betingelser, som var laget i en innstilling laget av Tommy Sandsmark:

Det skulle stiftes et nytt A/S som skulle eies 50 % av hver av partene med en samlet aksjekapital på 250 000 kroner. Det nye selskapet skulle kjøpe noe utstyr fra Sandsmark og overta eiendomsretten til BINs fotoarkiv, prissatt til 125 000 kroner. Bladet skulle utgis åtte ganger i året og ha to likestilte redaktører. Abonnementsprisen ble satt til 250 kroner, noe redusert for medlemmer av NBF. Inntektsbudsjettet var på vel én million kroner og skulle gi et årlig overskudd på 130 000 kroner.

Det ble også vist til oppstarten av Bridgenytt fra januar i 1994, et nytt magasin som blant andre Geir Helgemo, Jørgen Molberg og Jan Olav Røseeng sto bak, og som skulle komme ut med tolv nummer i året. Det forelå også planer om ytterligere et blad; Europeisk Bridge, som hadde en litt annen profil, og som først og fremst rettet seg inn mot et skandinavisk marked. I tillegg til disse tre landsdekkende magasinene ble det også gitt et regionalt blad i Rogaland: BRO (Bridge i Rogaland).

Det tredje alternativet, som styret anbefalte for det ekstraordinære tinget, var å gi ut et eget medlemsblad seks ganger i året. Begrunnelsen var at et eget blad ville sikre informasjonsstrømmen fra forbundet, og at de mange medlemmene i forbundet ville få noe håndfast igjen for medlemskontingenten. Det var også et håp om at et eget medlemsblad ville bidra til medlemsøkning, slik man hadde fått i Danmark.

Det forelå flere reaksjoner fra kretser, klubber og enkeltpersoner som mente styret hadde handlet kritikkverdig ved å trekke seg. Man burde heller ha stilt kabinettsspørsmål, mente noen. Det avgåtte styret mente på sin side at å stille kabinettsspørsmål ville være et utilbørlig press.

Tommy Sandsmark grep ordet titt og ofte, og som ordstyrer på det ekstraordinære bridgetinget foreslo jeg som møteleder – og fikk vedtatt – at Sandsmark skulle få vesentlig utvidet taletid, siden han var såpass involvert i denne saken.

Men stemningen som rådet på det ordinære bridgetinget var ikke lenger så dominerende på det ekstraordinære tinget. Engasjementet var imidlertid sterkt. Da røyken hadde lagt seg etter debatten og vi skulle votere mellom samarbeid med BIN eller eget medlemsblad henvendte jeg meg til Rolf J. Olsen, som satt ved siden av meg:

- Jeg vedder 50 kroner på at styrets forslag blir vedtatt!*
- Jeg vedder imot, kom det kontant fra min høyre side.*

Noen få minutter senere kunne salen observere at generalsekretæren tok fram lommeboka og ga dirigenten 50 kroner. Styrets forslag hadde fått et knepet flertall.

Arild H. Johansen ble valgt til ny president, og Helge Stanghelle ble den nye visepresidenten, og forberedelsene til et permanent medlemsblad kunne starte.

TRANGE KÅR FOR DAMEBRIDGEN

Internasjonalt har damebridgen i Norge hatt trange kår. Per Bryde Sundseth har i en årrekke jobbet mye med damebridgen. Opp gjennom årene har Norge forholdsvis sjeldent stilt lag i dameklassen.

Sundseth mente, og mener, at så lenge man har valgt å ha en dameklasse internasjonalt er det viktig å ha et tilbud til damene som gjør det mulig å delta internasjonalt.

- Jeg husker godt tilbake til 1980 rundt diskusjonen om vi skulle ha damebridge eller ikke. Det var mange innlegg for, og mange innlegg imot, og det kom sterke innlegg fra damene på tinget på Fagernes. Her ble det vedtatt at damene skulle delta i Nordisk, og at de kunne få delta i EM hvis resultatene tilsa det.*

Da Sundseth gikk av som president fikk han ansvaret for damelaget, og det ble da arbeidet veldig bevisst med internasjonal representasjon fra damene.

Men mye arbeid med damebridgen til tross, resultatene uteble, om man ser bort fra at det ble seier i dameklassen i Nordisk i 1986.

- Det skyldes økonomi, ikke noe annet enn økonomi. Vi skulle gjerne hatt midler til flere samlinger. Geografi er en ting som gjør dette vanskelig og kostbart i Norge. Man er avhengig av å arbeide sammen, sånn som man gjør i andre sammenhenger. Når man ikke hadde penger til samlinger, til å trimme makkerpar, få inn idrettspsykologer – sånn at man kunne få inn ting i tillegg til bridgen i laget – da må det bli slik. Men det ble gjort spede forsøk.

- Vi hadde blant annet anerkjente Frank Beck og Ingrid Kristiansen. Men én dag blir for spedt. Vi skulle hatt noen som kunne ha fulgt opp laget gjennom et helt år for å utvikle spillerne individuelt og parmessig på det psykiske planet.

Ved to anledninger har Per Bryde Sundseth bedt om midler for å få dette til, men uten å få gjennomslag for det.

- De gode damespillerne har veldig ofte valgt å spille med menn, og har heller ikke hatt muligheten til å konkurrere på det nivået nasjonalt. Deretter blir det satt sammen mer eller mindre tilfeldige kombinasjoner innen landslagene, og det er nok årsaken til at de ikke har fått de resultatene man har forventet. For det er ingen tvil om at de norske kvinnelige landslagsspillerne er helt på høyde med sine internasjonale konkurrenter, mener Per Bryde Sundseth.

STANGHELLES FØRSTE PERIODE

Helge Stanghelle ble valgt som president i 1995, etter to år som visepresident under Arild H. Johansen. Stanghelle satt fram til tinget i Ulvik, i 1996. Dette ble hans første av inntil nå to perioder. Han er dermed den andre presidenten gjennom tidene som blir valgt til to ikke sammenhengende perioder.

Rolf J. Olsen gikk av som generalsekretær 23. januar i 1996. Da Geir Norderhaug ble ansatt i 1995 ble dette som vanlig tatt opp i styret.

Arild H. Johansen hadde meldt forfall til det styremøtet, så det var Stanghelle som ledet møtet. De var enige om å anbefale Geir Norderhaug. Da saken skulle behandles ville Stanghelle at Rolf J. Olsen skulle sendes på gangen. Olsen protesterte.

- Jeg sa at "det er feil! Jeg har faktisk litt av hvert å si. Jeg har undersøkt markedet, så jeg vil gjerne være tilstede".

- Helge Stanghelle sa nei, "du skal ut".

- Så sa jeg; "OK, hvis jeg skal ut, så går jeg ut den døra og så kommer jeg aldri inn mer. Da er jeg ferdig med NBF."

- Da sa Hans Jørgen Bakke at "det du driver på med nå Helge er bare tull. Det er klart at generalsekretæren skal være tilstede". Så ble det litt diskusjon i styret, ikke mye, men litt. Så ble det foretatt avstemning, og da ble det vedtatt med seks mot én stemme at jeg skulle være tilstede.

- Ett av argumentene Stanghelle brukte underveis – og det har jeg slengt i trynet på han en gang – var at "når en som er ansatt i en jobb er tilstede når etterfølger skal ansettes, da det fare for kloning". Det er bakgrunnen for at jeg ikke har sansen for Helge Stanghelle.

KUPP OG MOTKUPP I ULVIK

Starten på Jan Aasens presidentperiode ble så vanskelig som vel mulig, og arenaen var Bridgetinget i Ulvik i 1996.

Han ble i forkant av bridgetinget oppringt av valgkomiteens leder, Harald Dalager, og spurt om han kunne tenke seg å være presidentkandidat. Aasen sa ja.

Men mange mente det var tid for en kvinnelig president. Det som skjedde i denne perioden eksisterer det mange oppfatninger om.



Starten på Jan Aasens presidentperiode ble så vanskelig som vel mulig, og arenaen var Bridgetinget i Ulvik i 1996.

- Vi fikk veldig tøff trøkk utenfra, noe som førte til konsolidering i styret, forteller Aasen.

Jan Aasen forteller at Harald Dalager ringte opp igjen noe senere og sa at ”noe har skjedd i valgkomiteen”, og at Aasen ikke lenger var president-kandidat. Christel Gundelach ble deretter kjørt fram som valgkomiteens kandidat til tinget.

- Da innstillingen kom til Bridgetinget var jeg innstilt som styremedlem. Men så, like før Bridgetinget, kom det en henvendelse fra Trondheim hvor det ble sagt at de var innstilt på å foreslå meg som president med et benkeforslag. Det forslaget kom nok opprinnelig fra Bergen, etter at Bergen og Trondheim hadde konsultert, antar Jan Aasen.

- Jeg tenkte for så vidt nøye gjennom det, for jeg innså at sannsynligheten for å vinne på et benkeforslag var liten, og at det også ville bety et endeligt for meg som medlem av forbundsstyret hvis benkeforslaget hadde blitt nedstemt. Men magesfølelsen min tilsa samtidig at dette var realistisk og riktig, og at det kunne gå veien. Jeg gjorde ikke noe aktivt i forhold til å fremme det kandidaturet. Men jeg var samtidig innstilt på at dersom jeg tapte kampen om presidentvervet ville jeg trekke mitt kandidatur som styremedlem.

Jan Aasen forteller at han mener å ha registrert at Trondheim og Bergen lobbyet kvelden/natten før bridgetinget med å snakke med andre delegater.

- Jeg ble i ettertid kritisert for IKKE å ha informert forbundsstyret om at jeg anså meg som presidentkandidat. Jeg gjorde ikke det. Jeg trodde alle visste det. Tommy Sandsmark og Christel Gundelach må i alle fall ha visst det, og de kjørte sitt eget løp som gikk på Christel som presidentkandidat.

Det er Sandsmark uenig i:

- Verken Christel eller jeg drev noen form for lobbyvirksomhet i Ulvik. Vi hadde hørt noen rykter kvelden før om at det ville komme en motkandidat, men bestemte oss for ikke å involvere oss i den type sørgelig virksomhet. Christel var foreslått av en enstemmig valgkomité, og vi mente at dette burde være nok for tinget.

De som derimot drev med lobbying, var Jan Aasen og hans kumpaner, for ikke å snakke om formannen i valgkomitéen, Harald Dalager, som under valget faktisk greide det kunststykket å gå imot sin egen innstilling.

Aasen hadde utarbeidet en politisk plattform som het ”Medlemmet i fokus”, og som hadde blitt behandlet i forbundsstyret. Det ble presentert i medlemsbladet og lagt fram for tingdelegatene i Ulvik.

- Hvis du nå spør meg om hvordan jeg opplevde skyllebøttene jeg fikk i BIN så må jeg si at det var helt greit. Det eneste som skuffet meg var utspillet fra Hans Jørgen Bakke som gikk på talerstolen og bl.a snakket om min manglende integritet; at jeg ikke var til å stole på, at det var et kupp som hadde skjedd og at det lå et spill fra min side bak benkeforslaget på meg som presidentkandidat.

Det var visepresidenten i jubileumsåret 2007, Jan Olav Røseng, som framsatte dette benkeforslaget. Aasen ble valgt etter lang debatt med relativt få stemmers overvekt over Christel Gundelach.

- Jeg hadde vært på rommet mitt i forkant av banketten og møtte HJB i trappa; - Fy faen så feig du er, sa han, med henvisning til at Aasen ikke hadde informert om at han var kandidat på styremøtet i forkant.

- Slik startet min første presidentperiode, forteller Jan Aasen. Det som jeg opplevde som veldig bra med styret var at det var veldig konstruktivt. Styret besto av

- Arne Thomassen
- Kirsti Mollat
- Svein Åge Jensen
- Arne Malm Wangberg
- Kyrre Tangen
- Ingeborg Harder

- Vi fikk veldig tøff trøkk utenfra, noe som førte til konsolidering i styret, forteller Aasen.

Den mest sannsynlige forklaringen på at det gikk som det gikk var at tingdelegatene mente valgkomiteens forslag var altfor Oslo-dominert.

Tommy Sandsmark reflekterer etterpå over dramaet i Ulvik slik:

- Det var synd at Per Bryde Sundseth gikk av i 1993. Han var en flink mann. Så kom Stanghelle/Gundelach i 1995. Christel Gundelach skulle bli president året etter i Ulvik, men det ble kuppet av Jan Aasen.

- Det var ingen tvil om at de som sto bak kuppet drev med et betydelig undergravingspill. Hvem det var som sto bak er det vanskelig å uttale seg om. Jeg trodde at Bergen bridgekrets og Trondheim bridgekrets var med på det, men Per Halvorsen har bedyret at Bergen ikke var med på det.

- Jan Aasen ble imidlertid valgt, og det mener jeg var en katastrofe for Norsk Bridgeforbund. Jeg så på han som en mann av mange ord og lite handling. Han hadde jo kompendier med ting til styremøter og til tinget. Det var bunker med papir som ble sendt i hytt og vær. Slik jeg så det var han byråkrathelt uten handlingsevne, og med flere ord enn det var mulig å svelge.

- Det at han gikk til aktivt valg av seg selv, mot valgkomiteens innstilling, var for meg et bevis på at han hadde større ambisjoner enn snippen tillot.

Og at han var villig til å gå over lik for å få sin sjanse. Ettertiden har vel kanskje vist at jeg hadde rett.

Slik startet den nest lengste sammenhengende presidentperioden i Norsk Bridgeforbund (1996 – 2004). Bare Ranik Halle har en lengre sammenhengende presidenttid bak seg enn Jan Aasen (1954 – 1964). Typisk for perioden var at den sluttet som den startet, med mye bråk og uro.

GEIR HELGEMO

Fra begynnelsen av 90-tallet skulle det ellers handle mye om Røros-gutten Geir Helgemo, som før han fylte 30 hadde vunnet alt som var å vinne i Norge. I tillegg til flere junior-, par-, lag-, mix- og seriemesterskap etablerte han seg også tungt på den internasjonale arena.

I begynnelsen, og fram til midten, av 90-årene tok han fem NM-gull, tre i parfinalen, en i junior-NM og en i mix. I tillegg var han med på å vinne fire seriemesterskap fra 1990 fram til 1994. Han spilte på det norske sølvlaget i Bermuda Bowl i Santiago i 1993, han har tre sølv på rad i nordisk fra 1990 til 1994, en VM-sølv for junior, samt en EM-gull og en EM-bronse for junior i denne perioden. En formidabel medaljesanking.

På den nasjonale arena var det i begynnelsen av 80-årene en kamp mellom Bergen og Oslo, med profiler som bl.a. Per Breck, Reidar Lien, Jon Sveindal, Tor Bakke og Jonny Rasmussen fra Bergen, og Oslo-lagene Golia og Astra, med bl.a. Tor Helness, Harald Nordby, Leif-Erik Stabell og Roy Kristiansen.

Geir Helgemos egenskaper som bridgespiller er fascinerende. Evnen til å skape løsninger som ingen andre ser, en fantastisk oversikt, og HELE tiden spille på det lille ekstra, har vært fundamentet i hans unike bridgekarriere. Det finnes utall av spill som illustrerer det.

Ett av de spillene jeg synes er finest har vært gjengitt i flere sammenhenger, men da med litt forskjellige nyanser.

Spillet forekom under det amerikanske våremesterskapet i 1997 (Swiss Team)

hvor han spilte sammen med den amerikanske bridgelegenden Edgar Kaplan som døde samme år. Dette mesterskapet brakte Geir Helgemo hans første amerikanske tittel:

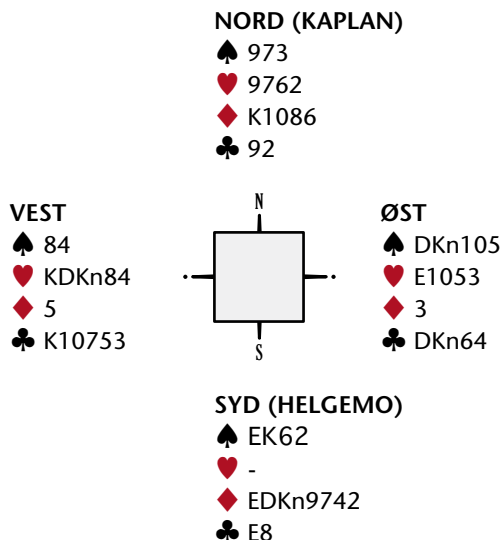

Meldingene gikk slik:

VEST	NORD	ØST	HELGEMO (SYD)
2 ♥	Pass	4 ♥	6 ♦
Pass	Pass	Pass	

Geir meldte det han trodde sto.

Selv med åpne kort er det de færreste som har fantasi til å spille hjem denne. Nøkkelen er sparbehandlingen. Hvordan skal du få tre sparstikk, slik at du får kastet kløvertaperen?

Spillet gikk slik:

Hjerter konge kom ut til trumf. Etter ruter ess kom kjapt liten spar mot bordet. Liten fra vest, sjueren i bordet og øst stakk med knekten. Denne spilte spar 5

tilbake og Geir la liten! Bordets nier tok stikket, og på den fjerde sparrunden forsvant kløvertaperen og Geir kunne telle opp tolv stikk.

Det naturlige spørsmål er hvorfor. Slik svarer Geir:

- Hva ville vest gjort med spar 10? Kanskje stukket. I hvert fall med tieren dobbel. Og det var stor sjanse for 2-6-1-4-fordeling i vest.

- Øst gjorde feil da han stakk med knekten. Han burde brukt spar 10, kortet som makker ville stukket med hvis han hadde det. Men i slike tilfeller er det mye psykologi. Jeg følte meg bra sikker. Og jeg er ikke redd for å dumme meg ut.

NORDAVIND

Tromsø kom sterkt på slutten av 80-årene. De bekreftet i årene som fulgte at det ikke var noen tilfeldighet. Mellom 1989 og 1996 tok de to NM-titler for lag, som ellers var dominert av Oslo og Bergen. Troms og Ofoten vant det første SM for damer. SM damer ble imidlertid etterpå en ren Oslo-dominans. Trondheim fortsatte å holde best i kortene i Seriemesterskapet, i sterk konkurranse med Oslo og Bergen.

Anne-Lill Hellemann og Tor Helness vant det første NM mix på mange år, men også her gjorde nordavinden seg sterkt gjeldende årene etterpå.

I Bermuda Bowl (VM) klarte det norske laget en flott 2.plass i 1993, og flere av spillerne viste individuelle ferdigheter som plasserte dem i verdenstoppen. Andre plass ble det også i junior-VM samme år, i tillegg til to EM-titler i 1990 og 1996. Det ble også to nordiske junior-gull, mens skolelaget tok sølv i EM og to nordiske gull. Et nytt godt internasjonalt år.

60-ÅRSJUBILEET

Da NBF skulle feire sitt 60-årsjubileum i 1992 ble det blant annet gjort med en landsomfattende jubileumsturnering 8. og 9. august spredt på fire puljer

over hele landet. Slippene ble sendt på telefaks til Sandefjord og resultatene tilbakesendt på samme måte.

Under forberedelsene ble det diskutert til dels heftig mellom Rolf J. Olsen og Helgeland Bridgekrets hvor på Helgeland en slik turnering skulle arrangeres. Kretsstyret foreslo Hattfjelldal kommune, som en noe hoderystende generalsekretær etter hvert måtte gå med på.

Hattfjelldal kommune har bare 1 560 innbyggere, og det var naturlig at NBF var tvilende. Helgeland Bridgekrets hadde imidlertid gode erfaringer med Hattfjelldal. Folk reiste gjerne dit fra hele Helgeland.

Resultatet ble at Hattfjelldal ble det største enkeltarrangementet under jubileumsturneringen. Hele 50 par stilte på startstreken. Ikke engang Oslo, som er 345 ganger større i folketall, klarte å hamle opp med lille Hattfjelldal. I Oslo deltok 46 par, Bergen 32 og i Ålesund 30.

Tre av parene ble belønnet med EM-plass. Jan Strømsvåg og Asbjørn Kindsbekken fra Sunndalsøra stakk av gårde med førsteprisen.

SERIEMESTERSKAPET

1989 Bergen

Tor Bakke, Bjørn Bentzen, Jonny Rasmussen, Jon Sveindal.

1990 Trondheim

Glenn Grøtheim, Geir Helgemo, Jon Andreas Støvneng, Ulf Tundal, Bjørn Aa, Terje Aa.

1991 Trondheim

Glenn Grøtheim, Geir Helgemo, Jon Andreas Støvneng, Ulf Tundal, Bjørn Aa, Terje Aa.

1992 Trondheim

Per Arne Flått, Glenn Grøtheim, Geir Helgemo, Arild Skulbørstad, Bjørn Aa, Terje Aa.

1993 Oslo

Torbjørn Andvik, Harald Nordby, Knut Erik Robertsen, Roar Voll.

1994 Trondheim

Glenn Grøtheim, Tom Johansen, Terje Aa, Lasse Aaseng.

1995 Oslo

Tor Helness, Per Løwe, Jan P. Sissener, Ivar Uggerud, Jon Aabye.

1996 Bergen

Tor Bakke, Jim Høyland, Sam Inge Høyland, Sven-Olai Høyland.

Seriemesterskapet damer

1989 Troms og Ofoten

Anne Britt Andreassen, Rita Kofoed, Randi Kolstø, Gerd Larsen, Torhild Pedersen.

1990 Oslo

Annelise Asla, Rønnaug Asla, Gerd Hantveit, Elin Steiner.

1991 Oslo

Anne Kristin Gjestang, Lillemor Hjalmarsson, Berit Svarem, Ellen Vigmostad.

1992 Oslo

Annelise Asla, Rønnaug Asla, Elin Steiner, Grethe Teksum.

1993 Oslo

Annelise Asla, Rønnaug Asla, Elin Steiner, Grethe Teksum.

1994 Oslo

Gunn Helness, Lillemor Hjalmarsson, Line Liljeroth, Anna Malinowski.

1995 Oslo

Anne-Lill Hellemann, Gunn Helness, Line Liljeroth, Anna Malinowski.

1996 Oslo

Annelise Asla, Rønnaug Asla, Line Liljeroth, Elin Steiner.

NM mix

1991 Anne-Lill Hellemann - Tor Helness, Oslo

1992 Eva Lund Heitmann - Odd Fosli, Vest-Finnmark

1993 Liss Wahlmann - Kurt Strand, Vest-Finnmark

1994 Ingeborg Andersen - Alf Andersen, Sør-Gudbrandsdal

1995 Signy M. Johansen - Geir Helgemo, Trondheim

1996 Siv Thoresen - Jon-Egil Furunes, Oslo

NM veteran

1994 Henning Riise - Leif Salterød, Oslo

1995 Sven Jynge - Tore Mortensen, Buskerud

1996 Anker O. Lauvsnes - Sigurd Ravndal, Rogaland

NM junior

1989 Finn Brandsnes - Espen Larsen, Helgeland/Salten

1990 Jørgen Molberg - John-Hallvard Skoglund, Hedemarken

1991 Jørgen Molberg - John-Hallvard Skoglund, Hedemarken

1992 Svein Gunnar Karlberg - Kurt-Ove Thomassen, Helgeland

1993 Geir Helgmo - Stein Arne Galguften, Namdal

1994 Bjørn M. Mathisen - Kurt -Ove Thomassen, Stjørdal /Helgeland

1995 Boye Brogeland - Øyvind Saur, Bergen

1996 Boye Brogeland - Øyvind Saur, Bergen

Bermuda Bowl (VM)

1993 Santiago - **2. plass, 16 deltakere**

Glenn Grøtheim, Geir Helgemo, Tor Helness, Arild Rasmussen, Jon Sveindal, Terje Aa, Runar Lillevik (kaptein)

OL åpen klasse

1992 Salsomaggiore - 16. plass, 57 deltakere

Glenn Grøtheim, Geir Helgemo, Peter Marstrander, Harald Nordby, Jan Trollvik, Jon Aabye, Runar Lillevik (kaptein).

1996 Rhodos - 9.-16. plass, 71 deltakere

Boye Brogeland, Glenn Grøtheim, Geir Helgemo, Tor Helness, Erik Sælensminde, Terje Aa, Ivar Uggerud (kaptein)

EM åpen klasse

1989 Åbo - 10. plass, 25 deltakere

Rune B. Anderssen, Sam Inge Høyland, Sven-Olai Høyland, Helge Mæsel, Roald Mæsel, Jan Trollvik.

1991 Killarney - 9. plass, 26 deltakere

Glenn Grøtheim, Helge Hantveit, Geir Helgemo, Sam Inge Høyland, Sven-Olai Høyland, Arne Thomassen.

1993 Menton - 3. plass, 30 deltakere

Glenn Grøtheim, Geir Helgemo, Tor Helness, Arild Rasmussen, Jon Sveindal, Terje Aa, Runar Lillevik (kaptein).

1995 Vilamoura - 13. plass, 32 deltakere

Tor Bakke, Tom Anders Høiland, Jim Høyland, Øystein Jensen, Helge Mæsel, Roald Mæsel, Sverre Johnsen (kaptein), Per Ove Schei (coach)

Nordisk åpen klasse

1990 Torshavn - 2. plass

Glenn Grøtheim, Tor Helness, Ulf Håkon Tundal, Ivar Uggerud.

1992 Umeå - 2. plass

Glenn Grøtheim, Geir Helgemo, Peter Marstrander, Jan Trollvik, Per Bryde Sundseth (kaptein).

1994 Wasa - 2. plass

Glenn Grøtheim, Geir Helgemo, Tor Helness, Terje Aa,
Knut Koppang (kaptein).

1996 Faaborg - 3. plass

Boye Brogeland, Sam Inge Høyland, Sven-Olai Høiland, Erik Sælensminde,
Ivar Uggerud (katpein).

Rottneros nordisk cup

1989 - 4. plass

Tor Bakke, Bjørn Bentzen, Helge Hantveit,
Arne Thomassen (spillende kaptein).

1991 - 2. plass

Peter Marstrander, Jan Trollvik, Bjørn Aa, Terje Aa,
Per Bryde Sundseth (kaptein).

1993 - 2. plass

Glenn Grøtheim, Geir Helgemo, Tor Helness, Terje Aa,
Knut Koppang (kaptein).

1995 - 1. plass

Tor Helness, Per Løwe, Jan Petter Sissener, Ivar Uggerud, Jon Aabye.

Nordisk damer

1990 Torshavn - 3. plass

Rønnaug Asla, Gerd Hantveit, Annelise Koppang, Elin Steiner,
Per Løwe (kaptein).

1992 Umeå - 4. plass

Wenche Langhaug, Tulla Steen Lybæk, Berit Svarem, Ellen Vigmostad,
Per Bryde Sundseth (kaptein).

1994 Wasa - 4. plass

Gunn Helness, Lillemor Hjalmarsson, Line Liljeroth, Anna Malinowski, Per Bryde Sundseth (kaptein).

1996 Faaborg - 2. plass

Anne-Lill Hellemann, Gunn Helness, Anna Malinowski, Grethe Teksum, Per Bryde Sundseth (kaptein).

VM junior

1991 Ann Arbor - 10. plass, 12 deltakere

Ole A. Berset, Svein-Olav Ernstsén, Per Arne Flått, Geir Helgemo, Frode Nybo, Paul I. Thomassen, Sverre Johnsen (kaptein).

1993 Århus - 2. plass, 16 deltakere

Geir Helgemo, Svein Gunnar Karlberg, Espen Kvam, Jørgen Molberg, Kurt-Ove Thomassen, Lasse Aaseng, Sverre Johnsen (kaptein), Harald Skjæran (coach).

EM junior

1990 Neumünster - 1. plass, 22 deltakere

Ole A. Berset, Svein-Olav Ernstsén, Per Arne Flått, Geir Helgemo, Frode Nybo, Paul I. Thomassen, Sverre Johnsen (kaptein).

1992 Palaiseau - 3. plass, 23 deltakere

Geir Helgemo, Svein Gunnar Karlberg, Espen Kvam, Jørgen Molberg, Espen Torp, Lasse Aaseng, Sverre Johnsen (kaptein), Harald Skjæran (coach).

1994 Papendal - 4. plass, 22 deltakere

Boye Brogeland, Geir Helgemo, Bjørn Morten Mathisen, Kurt-Ove Thomassen, Roar Willumsen, Jørn Åselid, Sverre Johnsen (kaptein), Harald Skjæran (coach).

1996 Cardiff - 1. plass, 26 deltakere

Boye Brogeland, Thomas Charlsen, Espen Erichsen, Christer Kristoffersen, Bjørn Morten Mathisen, Øyvind Saur, Espen Kvam (kaptein), Sten Bjertnes (coach).

Nordisk junior

1989 Åkulla - 1. plass

Per Arne Flått, Geir Helgemo, Tom Johansen, Frode Nybo, Sverre Johnsen (kaptein).

1991 Jyväskylä - 2. plass

Ole A. Berset, Geir Helgemo, Jørgen Molberg, John-Hallvard Skoglund, Espen Torp, Lasse Aaseng, Sverre Johnsen (kaptein), Even Ulven (coach).

1993 Kongenshus - 2. plass

Espen Kvam, Bjørn Morten Mathisen, Jørgen Molberg, Kurt-Ove Thomassen, Sverre Johnsen (kaptein).

1995 Saltstraumen - 1. plass

Boye Brogeland, Bjørn Morten Mathisen, Øyvind Saur, Jørn Åselid, Espen Kvam (kaptein).

EM skolelag

1994 Papendal - 2. plass, 13 deltakere

Vegard Brekke, Thomas Charlsen, Erik Halvorsen, Sondre Labraathen Hogstad, Sten Bjertnes (kaptein), Harald Skjæran (coach).

Nordisk skolelag

1989 Åkulla - 1. plass

Finn Brandsnes, Espen Larsen, Espen Torp, Lasse Aaseng, Sverre Johnsen (kaptein).

1991 Jyväskylä - ? (7 tot)

Christoffer A. Arntzen, Geir A. Ellingsen, René Erikssen, Kjetil Hildal, Christer Kristoffersen, Bjørn Morten Mathisen, Sverre Johnsen (kaptein), Even Ulven (coach).

1993 Kongenshus - 1. plass

Boye Brogeland, Thomas Charlsen, Erik Halvorsen, Christer Kristoffersen, Ulf Sverdrup, Halvor Aasen, Sverre Johnsen (kaptein).

1995 Saltstraumen - 2. plass

Thomas Charlsen, Erik Halvorsen, Gunnar Harr, Halvor Aasen, Espen Kvam (kaptein).

Kilder:

- Det nytter ikke å gråte over spilt bridge (Tommy Sandsmark)

NBF 75 ÅR – DEL 8: 1997 – 2006



Medlemsutvikling

	1997	1998	1999	2000	2001
Presidenter	1996 – 2004 Jan Aasen				
Generalsekretærer	1996 – 1996 Geir Norderhaug	1997 – 2000 Rune B. Anderssen		2000 – 2001 Julius Moe, kst	
Medlemmer	12 952	13 208	11 820	11 170	11 134
Kretser	46	46	47	25	25
Klubber	595	600	596	591	577
Jr.	363	318	277	200	210
K-medl					
Vinnere NM klubblag	1997 NIDAROS BK Glenn Grøtheim Geir Helgemo Tor Helness Geir Olav Tislevoll Terje Aa Lasse Aaseng	1998 BERGEN AKADEMISKE BK Boye Brogeland Arild Rasmussen Jon Sveindal Erik Sælensminde	1999 BERGEN AKADEMISKE BK Bjørn Bentzen Thomas Charlsen Bjørn Olav Ekren Helge Hantveit Arne Thomassen Jørn Thunestvedt	2000 NIDAROS BK Per Erik Austberg Jon-Egil Furunes Geir Helgemo Tor Helness	2001 AKADEMISK BK Stein Willy Andreassen Finn Brandsnes Artur Malinowski Harald Nordby Tormod Røren
Vinnere NM par	1997 Erik Syvertsen Magne P. Søvik Vestfold	1998 Espen Kvam Terje Lie Sunnm. og Romsd.	1999 Per Erik Austberg Geir Helgemo Trondheim	2000 Per Erik Austberg Geir Helgemo M.-Trøndelag	2001 Sam Inge Høyland Odin S. Svendsen NBF Oslo

2002	2003	2004	2005	2006
2001 – 2002 Harald Skjæran, kst			2004 – Helge Stanghelle	15. januar 2003 – Rune Handal
10 743	11 059	10 636	10 700	10 444
25	25	25	25	25
553	532	502	480	465
246	190	192	162	196
		381	527	450
2002 HEIMDAL BK Per Erik Austberg Jon-Egil Furunes Glenn Grøtheim Geir Helgemo Tor Helness Terje Aa	2003 SVEIO BK Karl Ch. Baumann Simon Eileraas Helge Svendsen Tone T. Svendsen	2004 HEIMDAL BK Per Erik Austberg Jon-Egil Furunes Glenn Grøtheim Geir Helgemo Tor Helness Terje Aa	2005 Sortland BK Håkon Arild Bergsrud Olav Ellingsen Pål Tore Fondevik Sigve Alf Smørðal	2006 HEIMDAL BK Per Erik Austberg Jon-Egil Furunes Glenn Grøtheim Geir Helgemo Tor Helness Terje Aa
2002 Jon-Egil Furunes Tor Helness NBF Oslo	2003 Jon-Egil Furunes Tor Helness NBF Oslo	2004 Tor Ivar Bang Eskil M. Hagen Akademisk BK	2005 Tom A. Høiland Nils K. Kvangraven Vest-Agder	2006 Geir Helgemo Tor Helness NBF Oslo





DET GÅR LIKAR NO

Forbundets største suksess så dagens lys under Jan Aasen og Rune Brendeford Anderssen.

Det var Norsk Bridgefestival som samlet tusenvis av bridgeentusiaster fra Norge og utlandet.

Samtidig var økonomien og styringen dramatisk dårlig i en lang periode. De siste årene har man igjen fått kontroll, og NBF kan forsikre seg og sine om at "Det går likar no"!

At NBF satte i gang med spilleautomater var delvis Rune Anderssens fortjeneste. Det første tilbudet fra Karasjok Biljardservice kom i Helge Stanghelles første periode, og det takket NBF nei til.

Så gikk man i forhandlinger, men disse ble brutt på grunn av ulike årsaker, forteller Jan Aasen.

Etter hvert fikk man i stand en avtale som var i tråd med det norske lovverket.

Forhandlingene ble ført med advokater tilstede på begge sider av bordet. NBF fikk sin tillatelse og budsjetterte med kr. 200 000 i automatinntekter.

I mellomtiden var forbundet ille ute økonomisk, og man så seg nødt til å be om en kassakreditt på 200 000 kroner.

Men samtidig fikk NBF inn sin første innbetaling fra Karasjok Biljardservice. Den var på 200 000 kroner, og det ble redningen. Eller ble det egentlig det?

NBF droppet nå kassakreditten, og det var lett å se hvor mye dette kunne komme til å bety for økonomien i NBF. Men så lenge man ikke fikk styring eller kontroll på verken utgifts- eller inntektssiden ble ikke millioninntektene bare av det gode.

HVOR BLE DET AV ALLE PENGENE

Det hersker ulike oppfatninger av hvor mye penger som fant veien til Norsk Bridgeforbund, som for en stakket stund ble ganske så velstående. Det hersker også forskjellig oppfatning av hvordan de ble brukt, for regnskapsrotet gjør at man i ettertid bare delvis kan rekonstruere inntekter og utgifter. Det hele toppet seg fram mot og på Bridgetinget i 2000.

Jan Aasen mener det er betimelig å stoppe opp et øyeblikk og reflektere litt over det som skjedde midt på 90-tallet, da millionene begynte å rulle inn – og etter hvert rant ut i full fart ut igjen.

- Det er ikke sikkert at automatinntektene bare var en lykke for oss. I ettertid ser jeg at dersom de ikke hadde kommet da ville vi ha startet oppryddingen tidligere. Det faktum at det begynte å hope seg opp penger gjorde dessuten noe med mentaliteten, både på kontoret og i styret.

Tommy Sandsmark var en av flere som var sterkt kritisk til det som foregikk, og til de som regjerte i forbundet:

- Rune Anderssen er en hyggelig og velmenende fyr og flink på sin måte, men han må dessverre finne seg i å ha fått det ettermæle at han, sammen med Jan Aasen, drev forbundet ut i den ytterste nød. Bare Gud vet hvor mange millioner som har gått i grøfta på grunn av en total renons i økonomisk styring over lang tid.

NBFs regnskap viser at lotteridriften fra 1997 til 2002 ga til sammen 7 millioner kroner. Spekulasjoner om at de skulle ha gitt vesentlig mer stemmer ikke.

- I tillegg til dette hadde NBF salg av bridgemateriell, ordinære driftsinntekter, salget av Drammensveien på halvannen million kroner.

Det de drev på med kostet. Og så ligger det jo vanlige driftsutgifter her med også: Bridgens Dag, høy sigarføring og en del andre tiltak som de hadde på gang, mener Rolf J. Olsen.

- Men det var ikke økonomisk styring i det hele tatt i perioder. Jeg kom opp på kontoret på Ryen en gang for å prate om løst og fast. Da jeg kom inn på generalsekretærens kontor lå bilag og alt mulig rart og fløt. De hadde ingen som kunne føre regnskap, ble jeg forklart.

Kirsti Mollatt førte som forbundsstyremedlem en forholdsvis ensom kamp mot regnskapsrotet fram mot Bridgetinget i 2000. Hun var også kritisk til hva pengene ble brukt til. I et skriv til flere deler av organisasjonen like før tinget i 2000 viste hun til at automatinntektene i 1997, 1998 og 1999 hadde innbrakt 5,8 millioner kroner pluss renter til forbundet.

Forut for dette vurderte hun den økonomiske situasjonen som så alvorlig at hun gjennom flere samtaler med presidenten signaliserte at hun ville trekke seg før perioden var over. Hun kom imidlertid til at hun skulle fortsette perioden ut og arbeide for en bedre økonomistyring. Kirsti Mollatt satt ut tingperioden. Etter at hun fikk avløsning opplevde hun å bli sterkt sjikanert i Norsk Bridge av redaktør Rune Anderssen.

I et brev til Pressens Faglige Utvalg klaget hun på behandlingen og ba om råd og hjelp til å gå videre med den. I brevet fortalte hun også at Jan Aasen syntes skriveriet var svært beklagelig, og at han hadde bedt redaktøren om ikke å trykke det. Lederartikkelen fra Anderssen førte til flere reaksjoner.

Jan Aasen avviser at det var noe muffens med det pengene ble brukt på. Dette var ordinære driftsutgifter som gikk inn i organisasjonen; til medlemmer, klubber og kretser. Det ble blant annet gjort opp for gammel gjeld til kretser og klubber, og 750 000 gikk med til støtte til kretsene, forteller Aasen.

*- Hva med spekulasjonene om at noen forsynte seg av kassen?
- Det er ikke noe dokumentert belegg for en slik påstand. I så fall ville vi tatt affære. Problemet i denne perioden var i hovedsak et resultat av regnskapsrot!*

STERK REVISOR-KRITIKK

Revisors brev til Bridgetinget i 2000 bidro ikke på noen måte til å dempe kritikken mot det sittende styre eller administrasjonen:

”Primo april 2000 mottok jeg regnskapsmaterialet for 1999. Dette viste seg å være i en slik forfatning at revisjon var umulig. Jeg vil nevne noen av manglene:

1. Ingen bankavstemming, store avvik mellom hovedbok og utskrifter.
2. Lønnsoppgaver manglet for 1999, frist 20.1., hvilket innebærer straffegebyr på flere tusen kroner.
3. Skattetrekk og arbeidsgiveravgift ubetalt for hele 1999 og 1. termin i 2000, terminoppgaver ikke innsendt. NBF kan vente seg 12,5 % strafferente fra kemneren.
4. Omsetningsoppgaver ikke sendt skattefogden før i 2000, hvilket betyr tilleggsavgifter og strafferenter. Innsendte oppgaver er feil.
5. Kassaoppgjøringsbok ikke opprettet trass i krav fra meg både i 1998 og 1999.
6. Varetelling pr. 31.12.99 er ikke gjennomført. Opptelles 2. mai 2000.”

Revisor skriver bl.a. videre:

”Det er en gåte for meg som revisor at ingen har forstått at regnskapsfunksjonen var gal. Bilag som for lengst burde vært innsatt i bilagsmapper og bokført lå i store hauger utover kontoret.

... Fullstendig revisjon av alle bilag og alle konti har vært umulig og ville kostet uforholdsmessig mye. Jeg mener det fremlagte regnskap kan godkjennes som forbundets regnskap for 1999, men jeg mener samtidig at man for 2000 må få helt nye rutiner for regnskapsføringen og den interne kontroll”.

FRUSTRASJON

Til tross for bråket både før og under tinget ble valget gjennomført ved akklamasjon – uten motkandidater. Jan Aasen har ikke noen problemer med å innrømme vanskelighetene som fulgte i tiden etter:

- I 2002 var det en betydelig frustrasjon i organisasjonen. Det har jeg full forståelse for. Men jeg hadde samtidig regnet med å få kredit for det

i 2004, etter at vi kom oss ovenpå i perioden fra 2002 til 2004. Det er en kjensgjerning at en ikke klarer å snu et underskudd på mindre enn tre år.

- Tinget vedtar budsjettet, så ramler det flere lik ut av skapet, og vi kan ikke forhøye medlemskontingentene før på neste ting. Deretter tar det ytterligere en periode før de nye satsene kan iverksettes, forteller Jan Aasen.

Regnskapsrotet og stridighetene i organisasjonen overskygget det meste i denne perioden. Det skjedde imidlertid en del positive ting som ikke er så lett å få øye på i stormkastene.

Kretsstrukturen ble lagt om. Antallet kretser ble redusert fra 47 til 25. Denne saken hadde vært gjennom to utredninger og startet før Aasens periode. Selve omleggingen gikk greit.

- Omleggingen var motivert av vårt ønske om å bli medlem i NIF, og da måtte vi ha en tilsvarende kretsstruktur. Vi søkte NIF om medlemskap to ganger i min periode, uten å lykkes. Et annet motiv var å få større enheter med betalte kretsadministratorer. Jeg ser ikke bort fra at vi om noen år kan få noen store regioner med betalte administratorer og underliggende soner, sier Aasen,

Av de andre store sakene forbundet arbeidet med nevner Aasen:

- Døve/blinde ble med*
- Bedriftsmesterskapet kom i stand i 1997*
- Ny MP-ordning*
- Bridgefestivalene startet opp i Skien i 2000*
- Bridgetinget ble skilt fra parfinalen.*

- VERSTE JEG HAR OPPLEVD

Tiden fram mot Bridgetinget i Bergen i 2002 ble en periode som i følge Aasen ble den verste han noen gang har opplevd. Stormen mot presidenten var om mulig enda sterkere, men han overlevde også dette tinget. Perioden var preget

av strevet med å få orden i økonomien, få på plass god økonomistyring. Men det ramlet stadig lik ut av skapet.

- *Perioden 2000 – 2002 var den verste perioden i min tid. Jeg angret i ettertid på at jeg ikke frikjøpte meg fra jobben ved Høgskolen i Lillehammer. Jeg opplevde en håpløs maktesløshet, ble nesten utbrent og fikk "telefonskrekk". Hver gang det var noen som ringte var det enda et nytt skjelett som ramlet ut av skapet.*

- Men du gikk på to nye år likevel. Hvorfor det?

- *Jeg merket at det ble feil å ga av midt i det verste rotet. Det ble også en æressak å være med og gjøre ferdig opprydningsarbeidet i NBF. I denne perioden oppsto det diskusjoner og uenighet i styret om hvem som skulle bli ny sjef for landslaget i åpen klasse. Etter det møtte ikke Arne Thomassen mer i styremøtene. Men han var en veldig viktig og ryddig støttespiller for meg så lenge han satt i styret.*

- *Rune Strøm kom inn som visepresident i 2002. Vi var veldig forskjellige, men det oppfattet jeg som en styrke. Rune Strøm var kremmeren i styret, og det var noe vi trengte. Da Rune Handal også kom inn som generalsekretær ble dette et veldig godt team. Men jeg gjorde en feil med saken om samarbeid/fusjon mellom BIN og medlemsbladet.*

- *Styret fikk seg forelagt et avtaleforslag over bordet. Det burde ha vært en lengre og mer omstendelig prosess. Det kom for brått på. Vi hadde til dels sterke interne spenninger og personlige stridigheter innad i styret. Før kretsledermøtet i 2003 sto vi i den situasjonen at vi var i ferd med å møte kretslederne som et splittet styre. Jeg måtte bruke det jeg hadde igjen av autoritet for å stoppe det.*

- *Jeg har ofte lurt på hvorfor vi i denne perioden hadde så mange stridigheter. Jeg for min del har konkludert med at jeg burde ha vært mer autoritær som styreleder og satt foten kraftigere ned på et tidlig tidspunkt.*

Aasen opplevde å bli kastet som president i Nordisk Bridgeunion i Reykjavik i 2002. Regnskapsrotet til NBF slo til her også, og da kuppet danskene og svenskene NBU-sekretariatet samtidig.

- Vi klarte til og med å glemme pokalen til Nordisk på Island. Pokalen ble ikke funnet igjen før nå. Svenskene fant den igjen i sitt eget hvelv etter å ha bebreidet Norge for å ha rotet den bort.

FØRSTE GENERALSEKRETÆR UTEN BRIDGEBAKGRUNN

Høsten 2002 søkte styret i NBF etter ny generalsekretær. Det var 12 kandidater som til slutt var i søkelyset. Jan Aasen og Rune Strøm ledet prosessen fra styrets side, og i samtalene november 2002 la de heller ikke skjul på forbundets triste økonomiske situasjon og turbulensen som hadde hersket de siste år.

Rune Handal tiltrådte 15. januar 2003. Presidentskapet hadde ikke overdrevet. En ”skaprydding” var nødvendig, og forventet. Det så ikke bra ut: Skifte av regnskapssystem, innleid og kostbar Manpowerkonsulent, et skranglete samarbeid med Idrettens Regnskapskontor, manglende dokumentasjon, store utestående beløp og manglende oppfølging. NBFs samlede underskudd fra og med år 2000 var over fire millioner kroner!

Jan Aasens bestrebelser begynte å gi resultater. Etter skikkelig ryddejobb, nye rutiner, overgang til kompetente og driftige regnskapsfolk i Nils Kåre Kvangraven og VIEGO i Kristiansand – og ikke minst med uvurderlig hjelp fra NBFs nye generalsekretær – begynte NBF gradvis å få kontroll på situasjon. Etter 2003 kunne NBF glede seg over at man hadde klart å snu resultatene til et overskudd over kr 730.000,-. Siden har NBF levert positive regnskapstall hvert år, og forbundets egenkapital er gjenopprettet.

Kontorene på Ryen var alt for store og lite egnet til forbundets formål etter outsourcing av salg av bridgemateriell og Norsk Bridge, og i mai 2003 flyttet NBF til ”sportslige” omgivelser på Ullevål. Flyttingen var en del av forbundets strategi for et nærmere samarbeid med Norges Idrettsforbund og særforbundene i idrettsmiljøet.

Forbundets bridgebibliotek ble i 2006 siden flyttet til Nasjonalbibliotekets lokaler i Drammensveien i Oslo. Det dreier seg om ca. 30 hyllemeter med bøker og tidsskrift. Bridgeforbundets bibliotek med 810 bøker og 26 småtrykk er nå registrert i ”Bibsys”.

De som har interesse av å søke etter norsk eller internasjonal bridgelitteratur som kan lånes på Nasjonalbibliotekets lesesal i Oslo kan gå inn på <http://wgate.bibsys.no/search/pub?lang=N>

STANGHELLE OVERTAR

Det er ingen som kan kritisere Jan Aasen for å ha brukt for lite tid på Norsk Bridgeforbund. Det er neppe noen, i hvert fall som har arbeid ved siden av, som har lagt ned så mange timer som han. Spesielt da oppryddingen startet, arbeidet han hardt, og han måtte kjempe mange tøffe slag for forbundet.

Det må stilles et spørsmålstejn ved styrene og kontrollkomiteen. Det er urimelig at Jan Aasen alene skal bære ansvaret for rotet, selv om han var den øverste ansvarlige. Tinget på Lillehammer i 2004 ville imidlertid ha en ny president, selv om situasjonen nå var lysere.

- Bridgetinget i 2004 ble en merkelig prosess. Valgkomiteen var ikke i kontakt med meg på samme måte som de andre styremedlemmene. Så jeg sendte en henvendelse til valgkomiteens leder, Kirsten Rita Arnesen, hvor jeg sa meg villig til å sitte i to år til. Deretter fikk jeg en telefon fra Helge Stanghelle om at ”noe var på gang”, og at han var valgkomiteens kandidat, forteller Aasen.

*- Hvorfor så ivrig etter å ta på to nye år?
- Det var nå vi skulle begynne å høste det vi hadde sådd. Å ikke få være med på det var litt tungt. Jeg for min del hadde gledet meg til å begynne å jobbe med noe positivt igjen, etter at vi hadde fått oversikt over og orden på økonomien.*

Det er et par rare ting som har slått meg. Vi har en liten organisasjon, men med mange sterke krefter, med mye spill og løgn. At folk lyver deg

midt opp i ansiktet, at styremedlemmer aktivt lekker interne styredokumenter er alvorlig. Det skjedde til valgkomiteen før Tinget i 2004.

Men det kan også ses på som en styrke at jeg satt i disse turbulente årene. Jeg tror nemlig ikke jeg hadde fått sitte om organisasjonen ikke hadde hatt tillit til meg.

Rolf J. Olsen var en veldig viktig støttespiller for meg da jeg kom inn i forbundsstyret i 1988. Han var direkte i stilen, men samtidig omsorgsfull. Jeg likte Rolf.

Jan Aasen holdt en sterk avskjedstale i Lillehammer etter åtte år som president og 13 år som medlem av forbundsstyret. Her tok han et oppgjør med ukulturen som til tider har preget enkelte deler av organisasjon. Han pekte imidlertid samtidig på at styret hadde maktet å snu mangeårige underskudd til overskudd, og at NBF nå hadde blitt et sunt og veldrevet forbund.

Han mente at det nye styret kommer til dekket bord, noe han ikke gjorde i 1996:

- En viktig forutsetning for at organisasjonen kan videreutvikle seg ytterligere er at vi har en administrasjon som fungerer godt og effektivt. Det siste halvannet året har Rune Handal vært generalsekretær, og han er en generalsekretær som vil noe, evner å gjennomføre, og som gjør en kjempejobb for organisasjonen. Noen mener Rune Handal tjener for godt, men erfaringen etter 16 år i forbundet er at vi i perioder har spart oss til fant, sa Aasen.

- Særlig i perioden 2000 – 2002. I en situasjon med intrigemakeri, løgn og spill, så ville det enkleste være å trekke seg tilbake. Utad vil organisasjonen kanskje huske oss for regnskapsrot og manglende evne til å rydde opp. Men i denne perioden har det også blitt produsert mye innenfor turneringstilbudet, rekruttering, internasjonalt og organisasjonsarbeid.

- Så vil Per Halvorsen i NBF Hordaland mene at jeg heller ikke følger verdigrunnlaget, når jeg i medlemsbladet tok opp at organisasjonen ikke

fungerer godt nok, at NBFs organisasjonskultur ikke er god nok, og til tider helt fraværende. At redaktøren i sin spalte så slår til med retorikk om at udugelige tillitsvalgte må byttes ut, får stå for redaktørens regning.

- Hvis det er slik at enkeltpersoner følte at dette var uhørt og ugjenkjennelig fra sin virkelighet, så skal jeg gjerne beklage at saken ble for tydelig poengtert. Men jeg beklager ikke at jeg påpekte at organisasjonen ikke alltid fungerer, at det til tider er dårlig eller ingen organisasjonskultur, eller at det er et problem for NBF som organisasjon at kretser og klubber ikke fungerer godt nok, sa Aasen blant annet.

MOT BEDRE TIDER

Bridgetinget på Lillehammer i 2004 ble en rolig affære sammenlignet med de foregående. Det ble lettere se framover, i og med at økonomien var under kontroll. Tinget vedtok å fjerne 5. divisjon (innført i 1995) fra seriesystemet. Det var 4. divisjon som først og fremst var problembarnet, og dessuten hadde ordningen ført til at arrangørene fikk for høye kostnader i forhold til den arrangementsstøtten som forbundet ga. Det ble også innført spillerlisen.

Valgkomiteens forslag ble noe kritisk diskutert, men selve valgene var udramatisk, og valgkomiteens forslag ble vedtatt. Helge Stanghelle og Svein Markussen, som henholdsvis president og visepresident, fikk hovedansvaret for å styre forbundsskuta inn i roligere farvann de neste årene.

Den nye generalsekretæren gjorde seg noen tanker etter sin debut på Bridgetinget på Lillehammer:

- For en "nykommer" var Bridgetinget 2004 en interessant opplevelse. Tingdelegatene var samlet i to døgn, men behandlingen av de to viktigste dokumentene; forbundets Handlings- og Økonomiplan for de kommende fire år ble gjennomført, uten debatt på 30 minutter... Deretter gikk man til valg og et "nytt" styre ble valgt – på forslaget, og uten kommentarer, til Handlingsplanen fremlagt av det "kastede" styret.

- En organisasjon som NBF lever av at det er et stort antall mennesker som er villig til å bruke av sine krefter og fritid til glede for et fellesskap. Det frivillige arbeidet gir også mange meningsfylte oppgaver, et stort kontaktnett og mye glede og hygge.

- Utviklingen i NBF er imidlertid parallell til hva mange frivillige organisasjoner opplever. Oppslutningen om tillitsmannsarbeidet blir gradvis mindre – vi konkurrerer i et pulserende samfunn med et mylder av tilbud og aktiviteter, og vi må akseptere at folk i fremtiden i større grad ønsker å komme til dekket bord.

- Fremtiden vil antagelig gi større grad av profesjonalisering, belønning for utført arbeid, større satsing på kompetanse og utdanning. Våre medlemmer, i hovedsak 40 – 60 år, vil ha god økonomi og gjerne betale for tilbudet så lenge dette er av god kvalitet og man selv slipper å gjøre jobben, sier Rune Handal.

TRONDHEIM 2006

Bridgetinget i Trondheim i 2006 ble et rolig ting. Det ble riktig nok etterpå reist kritikk mot så vel bridgeting som forbundsstyre på grunn av landslagsuttaket, men det var de som ikke var tilstede som sto for kritikken. Styret hadde et enstemmig bridgeting bak seg.

President Helge Stanghelle kom inn på dette i sin innledning til tinget. Han la for øvrig fram betraktninger rundt organisasjonsmessige forhold:

- Utvikling, mål og struktur i NBF bestemmes av medlemmene selv og det er medlemmene selv som er målgruppen for arbeidet i alle ledd av organisasjonen. NBF er en frivillig organisasjon og NBF har betydelige utfordringer knyttet til tillitsvalgte prioriteringer av egen tid og kapasitet. Et fellestrekk – alle medlemmer og tillitsvalgte forventer at alle ANDRE skal prioritere arbeidet for briden høyest.

Stanghelle orienterte også om at NBF leder arbeidet med Tankesportforbundet og likeledes det nordiske samarbeidet i Nordisk Bridgeunion. Dessverre har Forbundet Svensk Bridge midlertidig trukket seg ut av NBU.

Generalsekretær Rune Handal fremla regnskapet for 2005 og sammenliknet utviklingen med regnskapsåret 2004. NBF hadde i 2005 en omsetning på ca. 7.2 millioner, med et overskudd på kr 586.881,-. Egenkapitalen i NBF er gjenopprettet og utgjorde ved årsskiftet ca. 3,2 millioner kroner.

Jan Aasen ble tildelt NBFs Hederstegn for sin betydelige innsats for utvikling av norsk bridge. Jan Aasen er den yngste i forbundet som har mottatt NBFs Hederstegn.



Jan Aasen (t.v.) ble på Bridgetinget i 2006 tildelt NBFs Hederstegn av president Helge Stanghelle for sin betydelige innsats for utvikling av norsk bridge. Jan Aasen er den yngste i forbundet som har mottatt NBFs Hederstegn

Valgkomiteens forslag ble vedtatt med akklamasjon. Helge Stanghelle ble gjenvalgt, og med seg som visepresident inn i jubileumsåret fikk han Jan Olav Røseeng.

TANKESPORTFORBUND – FRIVILLIGHET I NORGE (FRINOR)

Siden NBF sentralt aldri har mottatt noen form for offentlig støtte så har tidligere bridgeting tatt til orde for dannelse av et eget tankesportforbund. Tankesportforbundet skulle samle flere forbund og utgjøre et supplement til Idrettsforbundet – ikke minst for å være tilskuddsberettiget fra offentlig myndighet.

NBF tok derfor initiativ til samarbeid om etablering av en slik paraplyorganisasjon for tankeidrett, og den 15. november 2005 gikk seks forbund/organisasjoner sammen om stiftelsen av Norsk Tankesportforbund. Handlingsprogram ble utarbeidet og nyskapningen fikk god omtale og mediedekning.

Det nye forbundet har imidlertid ikke lyktes med å få offentlig støtte, og dermed har hovedårsaken til etableringen falt bort.

Samtidig er NBF blitt medlem av Frivillighet i Norge (FriNor) som i 2005 ble etablert som et samarbeidsforum for de frivillige organisasjoner i Norge.

EN TAPT MULIGHET

I Barcelona i oktober 2004, etter et omfattende arbeid og lange forhandlinger – inngikk Jan Aasen og Rune Handal på vegne av NBF avtale med EBL (European Bridge League) om å arrangere Åpent Europamesterskap i bridge i Stavanger juni 2007. Et slikt arrangement ville ventelig bety 2 000 besøkende hver dag i 14 dager, så det var et kjempeløft for forbundet med en uvurderlig mulighet til å skape interesse og oppmerksomhet om bridge i Norge.

Stavanger by ved ordfører Leif Johan Sevland var lutter velvilje, og ved hjelp av bl.a. Ingebrigt Steen Jensen arbeidet NBF intenst for å sikre økonomien i arrangementet. Styrets forutsetning var at prosjektet skulle være økonomisk risikofritt, men da tilstrekkelige forhåndsgarantier dessverre ikke kom på plass måtte styret takke nei til EBL på vårparten 2005.

Nederlaget var tungt å bære og samtidig en klar bekreftelse på at bridge ikke er lett salgbart som produkt i sponsormarkedet. Styrets konklusjon fikk full tilslutning fra Kretsledermøtet i Ålesund sommeren 2005, og dermed gikk vi glipp av det første store internasjonale mesterskap i bridge i Norge siden 1969.

TEKNOLOGI

NBF slet tidligere med lite tilfredsstillende IT-løsninger. Dette skapte problemer for driften av organisasjonen og misnøye hos medlemmene. Etter at økonomien var brakt i orden ble det NBFs fremste utfordring å sikre en effektiv og fremtidsrettet drift. Forbundet ønsket en integrert løsning, utviklet for bridge som skulle ivareta de administrative oppgavene for forbundet, klubbene og medlemmene, kommunikasjon samt regnskapsmessige funksjoner.

Svaret befant seg i Danmark hvor Danmarks Bridgeforbund (DBF) hadde brukt flere millioner kroner på å utvikle sine IT-administrative løsninger spesielt tilpasset for bridge. Godt vennskap og samarbeid førte til at NBF fikk lisensrettighetene i Norge for en billig penge. Samtidig så DBF sin gevinst i at DBF og NBF i fremtiden kunne samarbeide om videreutvikling av systemene.

Resultatet av tilpasningsarbeidet for Norge ble introduksjon av forbundets nye løsninger våren 2005 samtidig som klubbenes versjon, SparTi, ble introdusert i oktober 2005. Bare ett år senere hadde mer enn 200 klubber tatt SparTi i bruk. Samtidig er hele IT-prosjektet gjennomført til kostnader under budsjett.

Full effekt får forbund, klubber og medlemmer av denne satsingen først den dagen alle NBFs medlemsklubber tar IT-løsningene i bruk. Det er altså fortsatt et stykke vei å gå.

I 2005 kom også den siste teknologiske nyheten; Bridgemate. En liten hendig PC, ikke stort større enn en meldeboks – plassert på hvert bord. Resultatene blir overført trådløst til en server og dermed er resultatene klare umiddelbart etter hvert spill. Resultatene går likeledes direkte inn i SparTi, og så kan de legges direkte ut på klubbens hjemmeside.

FESTIVALENE – DEN STØRSTE SUKSESSEN

I 2000 gikk den første Norsk Bridgefestival av stabelen i Skien, samtidig med Skiens 1000-årsjubileum. Det store lokale frivillige hjelpeapparatet, med Svein Markussen som festivalgeneral i spissen, sto for et imponerende historisk arrangement.

Som den første bulletinredaktør for festivalene, Alf Helge Jensen, sa det i sin lederartikkel:

- Avisen du nå leser er like historisk som bridgefestivalen du er en del av. For første gang i forbindelse med NM-finaler skal det hver dag komme ut ei slags lokalavis for deltakerne og alle andre med interesse for vår kjære hobby. Det er ei avis laget ut fra helt vanlige journalistiske kriterier med en ansvarlig redaktør, som faktisk er medlem av Norsk Redaktørforening.

I klartekst betyr det at NM-avisen ikke er et menighetsblad for arrangører og NBF, men et uavhengig organ for hele festivalen der redaktøren er ansvarlig for innholdet. Formålet er best mulig å gjenspeile festivalen, både innenfor og utenfor spillelokalene.

Det må tilføyes at det ikke er første gang at det kommer ut bulletiner i forbindelse med NM-arrangement. Det var Tommy Sandsmark som i sin tid, både internasjonalt og her hjemme, introduserte denne formen for bulletiner. Bulletinene ble svært populære. Folk sto i kø og ventet til de rykende ferske bulletinene kom fra trykkeriet. Deretter ble de revet bort på noen minutter.

Tommy Sandsmark var hovedturneringsleder for festivalen i Skien, med ansvar for forberedelsene av alle turneringene og hele den tekniske avviklingen. Han og hans stab gjorde en glimrende jobb.

Men sjefen over alle sjefer var festivalgeneral Svein Markussen. Han hadde 30 medarbeidere med seg i forberedelsene, og enda flere under festivalen. Det ble intet mindre enn en kjempesuksess. Totalt deltok 2 500 spillere i de forskjellige turneringene – dobbelt så mange som det som var forhåndspåmeldt. Etter det har man satt deltakerrekord hvert år.

“THE DECISION IS LILLYHAMMER”

Stavanger (2001 og 2003) og Skien (2000 og 2002) skiftet på festivalene i de første årene. Etter en gjestevisitt i Trondheim i 2004 gikk turen til Lillehammer de to neste årene. Der ”bestemte” festivaldeltakerne seg for at Lillehammer er det ønskede festivalstedet de nærmeste årene.

Norsk Bridgefestival ble tidlig betegnet som juvelen i NBFs turneringsvirksomhet. Oppslutningen har vokst år for år. I 2006 satte man også ny rekord i en festivalturnering med 222 par i NM-mix!

Videreutvikling av festivalen er en sentral oppgave for NBF, og derfor var det også gledelig å få med seg Rune Hauge i dette arbeidet. Alt i Stavanger 2003 inngikk NBF avtaler om videre samarbeid, og dette er formalisert i et partnerskap mellom NBF og Rune Hauges selskap BridgeMedia Ltd.

Kort fortalt er Norsk Bridgefestival NBF sitt produkt, samtidig som forbundet har tryggheten i at BridgeMedia tar den økonomiske risikoen. Partene samarbeider om forberedelser og opplegg, og målsettingen er at festivalen skal preges av nytenkning, økende deltakelse og gradvis større internasjonal oppmerksomhet.

Festivalen har til nå kostet BridgeMedia flere hundre tusen kroner, men målsettingen er å trekke inn ytterligere sponsorer – ikke minst gjennom en enda bedre TV-dekning. Oppmerksomheten rundt festivalen er stor, og festivalens nye websider, utviklet av Pål Tore Fondevik, har årlig over 500 000 oppslag! Flest treff på en dag i 2006 var 54 000. I alt har det vært nysgjerrige fra 87 land innom festivalsidene i 2006.

Også BBO-overføringene på Internett er blitt en suksess. Det har vært jevnt over mellom 500 og 1 000 tilskuere til enhver tid under overføringene.

NBF setter stor pris på samarbeidet og entusiasmen til Rune Hauge og Jan Petter Svendsen. Ikke minst sikrer samarbeidet muligheter for betydelige investeringer i materiell og utstyr.

”Bridge-investor” Rune Hauge var selv meget godt fornøyd med festivalen i 2006. Han utdyper det i et intervju i bulletinen, hvor han blant annet sier:

- Staben er godt innarbeidet, og arrangementet glir godt. Jeg har ikke fått mishagsyttringer av noe slag. Vi er fortsatt inne i en investeringsfase og festivalen skal utvikle seg til å bli en enda bedre festival. Årets arrangement har mange plusser. Med unntak av Monrad lag og par har det vært ny deltakerrekord i alle de andre turneringene.

- Hva synes du om medieomtalen av årets festival?

- Det har vært en god jobb der. Men også her er det forbedringspotensi-ale, ikke minst når det gjelder featurereportasjer, sier Hauge som til slutt understreker at staben gjør en veldig god innsats. Uten den ville det ikke ha vært mulig å gjennomføre et slikt arrangement, sier Rune Hauge.

VERDENSREKORD I STYRKEKAST

Det har vært mye humor og god atmosfære på festivalene. Dette har kommet til uttrykk i bulletinene. Her i en artikkel fra den første festivalen:

Under partturneringen ble det ved ett bord spilt ut med kraft. Faktisk var utspillet så potent at kortet fikk fin flyt over spillmappen, tok luft under kortfliken, løftet seg opp og vekk fra spillebordet før det kom inn i turbulente værlag rundt makkers meldeboks og måtte nødlande, så vidt inne på den grønne filten. Hadde vindfeltet vært gunstigere, kunne fort utspillskortet ha passert makker. Så spør det hvordan turneringsledelsen hadde taklet utspill fra feil bord?

Dette får oss unektelig til å tenke på en artikkel i BIN for 30 år siden under vignetten ”Hensikten Helliger Midlene”. Om vi ikke tar så meget feil, var artikkelen signert Tommy Sandsmark og Leif-Erik Stabell. Den visste å fortelle at verdensrekorden i styrkekast innehas av nordmannen Harald Nordby, og vi siterer fritt etter hodet:

”Det at kortet landet 3,5 bord bakenfor utøveren forringer på ingen måte prestasjonen. Omvendte styrkekast er minst like vanskelige som normale.”

IDIOTPRISEN

Idiotprisen var et stunt som kom med festivalene. Den ble høytidelig innstiftet på banketten under den første bridgefestivalen i Skien i 2000. Statuttene var som følger:

1. Idiotprisen skal være en humoristisk og/eller tragikomisk pris.
2. Idiotprisen utdeles i forbindelse med NBF Bridgefestivalen og går til det mest tragikomiske spill eller motspill.
3. Forutsetningen er at det skal være en stormester som får prisen.
4. En jury velges under bridgefestivalen.
5. Forslag på priskandidater leveres til bulletinredaktøren.
6. Prisen er en vakker isopor skipsbolle malt i sølv metallik, og med et vakker forgylt tau som slynger seg rundt. Den er innkjøpt etter estetisk og kunstnerisk vurdering av Kurt-Ove Thomassen i et inspirert øyeblikk

Dette var også en slags test på om toppspillere hadde god humoristisk sans. Det varierer vel der som lenger ned i sjiktet, men det var nok morsomt for alle – uansett hvor de befant seg hen på rangstigen – å se at selv stormestere kunne gjøre de helt, helt store bommertene. I alle fall, samtlige prisvinnere dokumenterte god humoristisk sans.

Stormester Sverre Selfors fra Mo i Rana, opprinnelig fra Tromsø, vant den første prisen. Han var også involvert i de fleste andre og var kandidat til minst en av de andre av totalt fem priser som ble delt ut. Man er ikke plansjef i Rana kommune uten å sette spor etter seg!

Her er det høytidelige øyeblikket da prisen ble født:

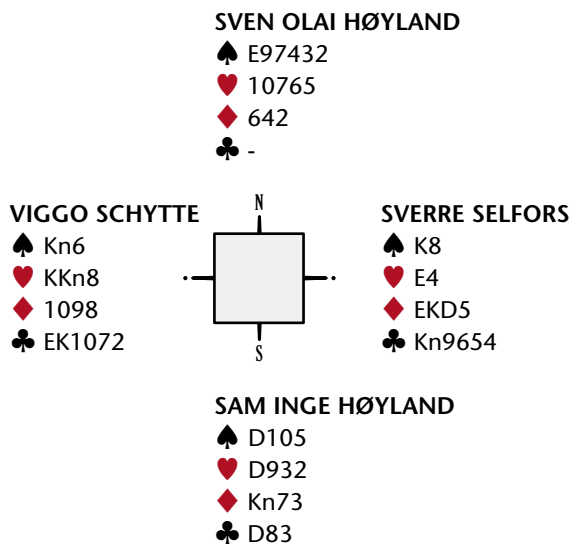

Nord åpnet med multi 2 ruter, som Selfors øyeblikkelig tok livet av med 3 NT.

Nå lar vi Selfors dele tankene sine med oss:

- Liten spar ut fra Sam Inge. Knekten i bordet, og liten fra superstormesteren i nord etter en kort nøling. Han hadde nok esset!

- Allerede da så jeg skvisen i hjerter/spar mot nord for 13 stikk i sluttposisjonen hvis ruterer ordnet seg og hjerterdamen satt bak sammen med spareset. Jeg tok fem kløverstikk og fire ruterstikk og fulgte nøye med ruteravkast, mens hjerter og spar ble snudd upåaktet. Hjerterkapp skulle jeg jo ikke ta, jeg skulle skvise meg til det 13. sticket! Basta!

Sven-Olai kastet faktisk hjerter i massevis, og i trekortsposisjonen var situasjonen:

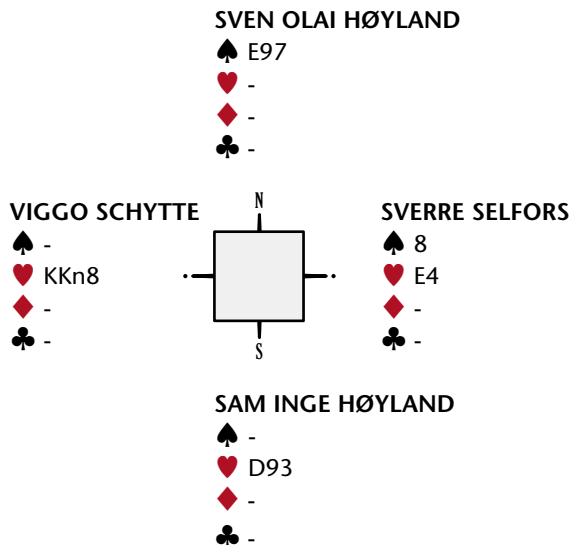

- Nå tok jeg for hjerter Ess. Sparavkastet i Nord ble knapt nok registrert. En plansjef i kommunal tjeneste kan da ikke skifte plan i tid og utide! Sven-Olai hadde sikkert hjerterdama på lur likevel. Så stapeisen fra Tromsø spilte hjerter til kongen som planlagt i nest siste stikk. 12 stikk! Moroa kostet 30 poeng, hoderysting rundt, og en pris på banketten.

Her kommer bonusstoffet:

Det hører med til historien at da den etterpå lett forvirrede Selfors så hva som hadde skjedd kom han med følgende kommentar:

- Beklager makker. Jeg så ikke hva du kastet i bordet!

Boye Brogeland vant den neste idiotprisen, mens Svein Erik Bull dro av gårde med prisen i Skien i 2002. Den gang i meget skarp konkurranse med Sverre Selfors, som klarte å få minusrunde mot Boye Brogeland etter å ha fått ren topp på det første av de to spillene da de møttes i parfinalen! Hvordan? Jo, Selfors fikk straffepoeng for sen spilleføring i neste spill etter allerede i stikk én med klar tydelighet å ha forklart at dette var et havarispill.

Det ble ikke utdelt noen Idiotpris i Stavanger i 2003. Espen Erichsen vant den i 2004, før Frank Bogen vant den i Trondheim i 2005. Deretter ble Idiotprisen stedt til hvile.

RICAPRISEN

Ricaprisen har alltid vært ettertraktet for så vel spillere som journalister. Den startet for mange år siden som DnC-prisen, men etter at Rica kom på banen som sponsor for prisen endret man navn. Det deles ut to Rica-priser for beste spill/motspill, én for parfinalen og én for lagfinalen. Til hver av finalene får både spiller og journalist en pris.

Den siste er fra parfinalen 2006 på Lillehammer. Den gikk til Reidar Hunsdal og Knut Kjærnsrød (journalistprisen).

I spill 15 i parfinalen, mot Ricapris-journalist Knut Kjærnsrød, fikk Reidar Hunsdal til et fikst sluttspill i 3 NT der han hadde tidd fullstendig stille om sparbeholdningen sin:

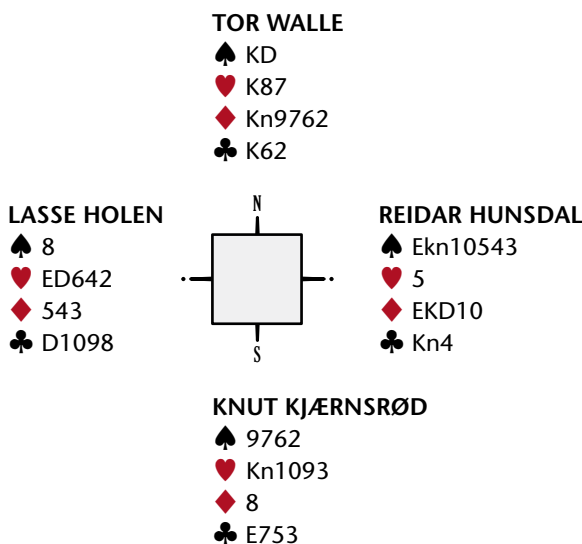

Med makker Lasse Holen i Vest ble det meldt:

VEST	ØST
2 hj	2 NT
3 kl	3 NT pass rundt

Hjerter knekt hadde vært et godt utspill, men intetanende om sparlasset til høyre, spilte Syd ut spar syv til damen og esset. Spar knekt løp til kongen, og det kom ruter igjen til esset. Spar ti og liten spar til Syds nier, og nå kom hjerterskiftet.

Etter en liten tenkepause hadde Reidar planen klar. Opp med hjerteress, ruter til hånden og de godspilte sparene. Før den siste så det slik ut:

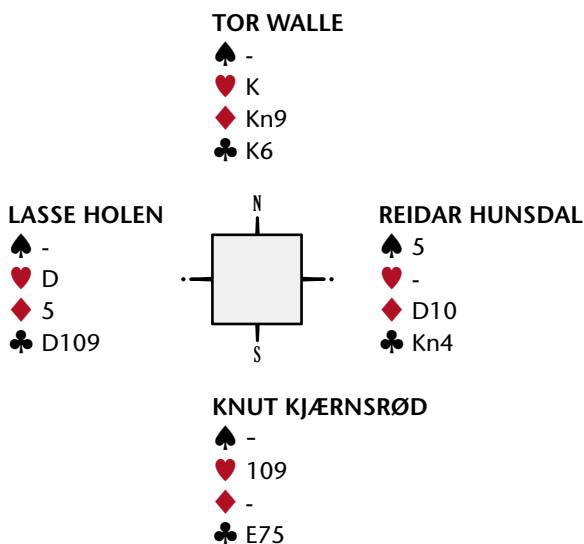

På den siste sparen var Tor Walle fortapt. Han måtte gå ned til singel kløver konge, og den kom han inn på i neste stikk. Han kunne ta for hjerter konge, men måtte avslutte med å spille ruter opp i saks. + 32 var belønningen.

ØKT INTERNASJONAL DELTAKELSE

Internasjonal representasjon har alltid vært en viktig del av bridgeforbundets aktivitet. I løpet av de siste tretti år har norsk deltakelse i internasjonale mesterskap økt voldsomt. Både antall klasser og antall mesterskap har økt og samtidig har de sportslige resultatene for Norge blitt vesentlig bedre. Denne

utviklingen har vært meget ressurskrevende for Norsk Bridgeforbund, og de senere års ting og kretsledermøter har gitt klare signaler om måtehold i ressursbruken og streng prioritering av hvilke klasser Norge deltar i.

For første gang fikk vi i 2006 verdensmestere i lag. Den historiske begivenheten ble besørget av Geir Helgemo og Tor Helness da de spilte på amerikanske lag ”Meltzer” sammen med Rose Meltzer – Kyle Larsen, og Roger Bates – Alan Sontag under åpent VM i Verona. De ble hedret under festivalen i 2006 for sin innsats av president Helge Stanghelle, til stor applaus fra salen.

Geir Helgemo og Tor Helness har for øvrig hatt et fantastisk 2006. I tillegg til VM-gull vant de en spennende parfinale. De vant NM-lag, sammen med Per Erik Austberg, Jon-Egil Furunes, Glenn Grøtheim og Terje Aa. Geir Helgemo vant også NM Mix lag sammen med Arve Farstad, Marianne Harding og Jorunn Olsen.



2006 ble et gullår for Geir Helgemo (t.v.) og Tor Helness.

Men det er flere prestasjoner internasjonalt som vi må dvele ved. Norge deltok fire ganger i Bermuda Bowl (VM) i perioden. De tok hjem en andreplass, en tredjeplass og to fjerdeplasser. I åpen klasse i EM har det blitt en sølvmedalje og tre bronseplasseringer. Den siste kom i 2006, og Norge er dermed igjen kvalifisert for Bermuda Bowl.

Damene har litt mer varierte prestasjoner, men en 4. plass i OL er sterkt og viser at vi kan.

Juniorene har hele tiden forsynt oss med toppllasseringer; en EM-tittel og en rekke toppllasseringer. Skolelaget har en VM-bronse og en femteplass fra Bangkok i 2006. Våre yngste juniorer har også flere pallplasseringer i EM, og de to siste årene denne klassen var med i nordisk ble det to førsteplasser.

Konklusjonen er at vi er i verdenstoppen i alle klasser, og det er gledelig at det gror så godt hos de yngste.

Her er et meget spennende EM-spill fra runde 18 mot Polen med Helgemo-Helness i hovedrollene:

S/ØV

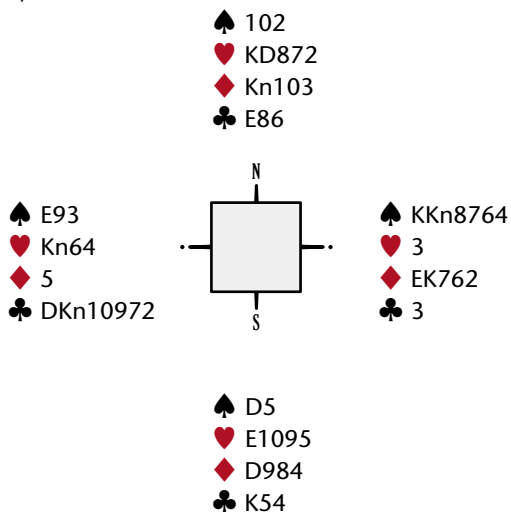

Etter et friskt meldingsforløp endte Øst opp som spillefører i 4 spar dobbelt.

Når vi ser alle fire hendene slik de virkelig er, er det lett å spille hjem kontrakten – kanskje til og med få overstikk. Imidlertid hadde Geir og Tor gjennom doblingen og sitt motspill skapt en illusjon hos spillfører om at trumfen satt 3-1 eller 4-0.

Dette førte til at spillfører satset på et sluttspill mot den motspiller som var utstyrt med trumflengden. NS fikk tidlig for sine ess i kløver og hjerter og i sluttposisjonen ble Tor i Nord ble ”spilt inn” gjennom en overrøff av bordets trumf ni. Tor spilte trumf tilbake, og Geir måtte få for trumfdamen (alle trumfene i bordet var borte på dette tidspunktet). Norge hadde -100 fra lukket rom og med +200 i åpent så ble det 3 IMP gevinst i stedet for 12-14 tapte IMP.

FLERE MESTERSKAPSTURNINGER

Med festivalene kom også flere mesterskapsturneringer. Vi fikk NM Monrad par, der de fjorten beste var kvalifisert for parfinalen. NM Monrad lag ble åpent NM lag, og NM Mix lag var også en nykommer som ble populær.

Seriemesterskapet ble dominert av trøndere og skaptrøndere, mens seriemesterskapet for damer ble dominert av Oslo.

SERIEMESTERSKAPET

1997 Bergen

Boye Brogeland, Arild Rasmussen, Jon Sveindal, Erik Sælensminde.

1998 Trondheim

Glenn Grøtheim, Geir Helgemo, Tor Helness, Geir Olav Tislevoll, Terje Aa, Lasse Aaseng.

1999 Oslo

Jon-Egil Furunes, Runar Lillevik, Øyvind Ludvigsen, Jan Mikkelsen.

2000 NBF Midt-Trøndelag

Per Erik Austberg, Jon-Egil Furunes, Glenn Grøtheim, Geir Helgemo, Tor Helness, Terje Aa.

2001 NBF Hordaland

Bjørn Bentzen, Boye Brogeland, Thomas Charlsen, Erik Sælensminde.

2002 NBF Midt-Trøndelag

Per Erik Austberg, Jon-Egil Furunes, Glenn Grøtheim, Geir Helgemo, Tor Helness, Terje Aa.

2003 NBF Midt-Trøndelag

Per Erik Austberg, Jon-Egil Furunes, Glenn Grøtheim, Geir Helgemo, Tor Helness, Terje Aa.

2004 NBF Midt-Trøndelag

Per Erik Austberg, Jon-Egil Furunes, Glenn Grøtheim, Geir Helgemo, Tor Helness, Terje Aa.

2005 NBF Midt-Trøndelag

Per Erik Austberg, Jon-Egil Furunes, Glenn Grøtheim, Geir Helgemo, Tor Helness, Terje Aa.

2006 NBF Vestfold

Jan Tore Berg, Sondre Labraathen Hogstad, Kjell Otto Kopstad, Ole K. Kopstad, Odin S. Svendsen, Frank Erik Svindahl

Seriemesterskapet damer

1997 Oslo

Turid Bjørnå, Eirin Halvorsen, Åse Mogstad, Eva Stockfleth.

1998 Sunnmøre og Romsdal

Ingjerd Kavli, Ann-Mari Mirkovic, Wenche Nordnes, Randi Nyheim, Sølvi Remen, Reidun Rødseth.

1999 Vest-Agder

Åse Biribakken, Siri Hove, Rigmor Knutsen, Jorun Roald, Jorunn Stray.

2000 NBF Oslo

Anne-Lill Hellemann, Gunn Helness, Anna Malinowski, Sølvi B. Østmoe.

2001 NBF Oslo

Anne-Lill Hellemann, Gunn Helness, Anna Malinowski, Ann-Mari Mirkovic.

2002 NBF Oslo

Anne-Lill Hellemann, Gunn Helness, Åse Langeland, Anna Malinowski, Ann-Mari Mirkovic.

2003 NBF Vest-Agder

Åse Biribakken, Marianne Homme, Ann Karin Fuglestad, Åse Langeland.

2004 NBF Oslo

Anne-Lill Hellemann, Gunn Helness, Ann-Mari Mirkovic, Ida Wennevold.

2005 NBF Oslo

Anne-Lill Hellemann, Gunn Helness, Ann-Mari Mirkovic, Ida Wennevold.

2006 NBF Oslo

Maja Rom Anjer, Lise Blågestad, Stine Holmøy, Pernille Lindaas

NM monrad par

2000 Torkild Hagen - Ketil Jørstad, Astra/ABC

2001 Thor Erik Hoftaniska - Erik Sælensminde, Akademisk BK /
Bergen Akademiske BK

2002 Geir Egil Bergheim - André Øberg, Skien BK

2003 Artur Malinowski - Erik Sælensminde, Akademisk BK /
Bergen Akademiske BK

2004 Anders Fodstad - Gunnar Nordby, OBK/Kløverknekt /
Torpa og Snertingdal BK

2005 Anders Fodstad - Gunnar Nordby, OBK/Kløverknekt /
Torpa og Snertingdal BK

2006 Thor Erik Hoftaniska - Jon Aabye, Vadsø BK/Akademisk BK

NM monrad lag (Åpent NM lag)

- 2000** Rune B. Anderssen, Finn Brandsnes, Peter Marstrander,
Leif-Erik Stabell
- 2001** Svein Hj. Andreassen, Lars David Auestad, Nils-Otto Eliassen,
Per Finnvoll
- 2002** Tor Bakke, Magne Eide, Jim Høyland, Sam Inge Høyland,
Sven-Olai Høyland, Odin S. Svendsen
- 2003** Rune B. Anderssen, Svein Aril Olsen, Jo-Arne Ovesen,
Dag-Jørgen Stokkvik
- 2004** Geir Brekka, Tom Anders Høiland, Nils Kåre Kvangraven,
Øyvind Saur, Helge Stornes
- 2005** Bjørn Olav Ekren, Arve Farstad, Bjørn Gulheim, Ulf Håkon Tundal
- 2006** Geir Brekka, Tom Anders Høiland, Jim Høyland, Sam Inge Høyland,
Nils Kåre Kvangraven

NM mix

- 1997** Elin Falck Steiner - Tor Bakke, Bergen
- 1998** Reidun Rødseth - Ole Jonny Tøsse, Sunnmøre og Romsdal
- 1999** Ingeborg Andersen - Alf Andersen, Sør-Gudbrandsdal
- 2000** Inger Skogly Rolfstad - Erling Brekka, NBF Buskerud
- 2001** Åse Langeland - Geir Helgemo, NBF Troms og Ofoten
- 2002** Siv Thoresen - Artur Malinowski, Akademisk BK/Ski BK
- 2003** Sissel Sneve - Kjell-Ove Helmersen, Team Trafikks BK /
Tåkeheimen BK
- 2004** Anne Trine Espås - Jon-Egil Furunes, Asker BK/Akademisk BK
- 2005** Ida Wennevold - Tormod Røren, Akademisk BK
- 2006** Hege Sørli - Ole Kristoffer Kopstad, Sandefjord BK

NM mixlag

- 2000** Finn Gjone, Else Mari Heibø, Kåre Heibø, Birgit Olsen
- 2001** Øystein Jensen, Artur Malinowski, Sølvi Remen, Siv Thoresen
- 2002** Åse Biribakken, Ann Karin Fuglestad, Sam Inge Høyland,
Vidar Kolnes

- 2003** Annelise Asla, Knut Koppang, Harald Nordby, Ellen Vigmostad
- 2004** Tarjei Eck Hansen, Gunn Helness, Tor Helness, Tulla Steen Lybæk
- 2005** Lars Frøland, Haldis Guttormsen, Randi Nyheim, Kenneth Syversen, Geir Olav Tislevoll, Gunn Tove Vist
- 2006** Arve Farstad, Marianne Harding, Geir Helgemo, Jorunn Olsen

NM veteran

- 1997** Helge Eng - Roger Eng, Oppland
- 1998** Lars David Auestad - Jonas Wahlberg, Rogaland
- 1999** Skjalg Skrede - Ragnar Aaland, Fjordane
- 2000** Herman Larssen - Tore Pedersen, Ski BK
- 2001** Olav Hjerkins - Arne Malm Wangberg, Ski BK/Vestby BK
- 2002** Knut Molander - Svein Åstrøm, Fredrikstad BK
- 2003** Knut Molander - Svein Åstrøm, Fredrikstad BK
- 2004** Gaute Kolsberg - Bjørn Olav Sørensen, Bridgekameratene / Lillehammer BK
- 2005** Vidar Arntzen - Tor Walle, Tønsberg BK/Nøtterøy BK
- 2006** Øystein Jensen - Helge Mæsel, Kristiansands BK

NM damer

- 1997** Malene Litangen - Signe Myhre, Captains BK/Kopervik BK
- 1998** Anna Malinowski - Sølvi Beate Østmoe, Astra/ABC-Akademisk BK
- 1999** Siri Sandsmark - Grethe Syvertsen, Bridgekameratene-OBK / Kløvernekt
- 2000** Tulla Steen Lybæk - Ida Wennevold, BK Junior/Akademisk BK
- 2001** Kristine Breivik - Marianne Harding, Bergen Akademiske BK
- 2002** Ann Karin Fuglestad - Åse Langeland, Farsund BK/Alta BK
- 2003** Anne Trine Espås - Hege Falster, Asker BK/Blommenholm BK
- 2004** Hilde Bjørlo - Eli Solheim, Statoil BK/BK Gann
- 2005** Sølvi Remen - Siv Thoresen, Bergen Akademiske BK / Akademisk BK
- 2006** Anne-Lill Hellemann - Ida Wennevold, Bridgekameratene / Akademisk BK

NM junior

- 1997** Gunnar Harr - Stian Sundklakk, Troms og Ofoten
1998 Ole Egil Amundsen - Ole Marius Myrvold, Oppland
1999 Gunnar Harr - Stian Sundklakk, Troms og Ofoten
2000 Stig Roar Hakkebo - Nils Kåre Kvangraven, Heimdal BK/Rena BK
2001 Petter Eide - Sverre Johan Aal, BK Hein 46/Kvam BK
2002 Ronny Jørstad - Stian Sundklakk, Skien BK/Kirkesdalen BK
2003 Petter Eide - Allan Livgård, BK Hein 46/Askim BK
2004 Stian Andersen - Karl Morten Lunna, Vestre Gausdal BK/Lom BK
2005 Ingvald Søiland - Daniel Ueland, Nærbø BK
2006 Ingvald Søiland - Daniel Ueland, Nærbø BK

Bermuda Bowl (VM)

1997 Hammamet - 3. plass, 18 deltakere

Boye Brogeland, Glenn Grøtheim, Geir Helgemo, Tor Helness, Erik Sælensminde, Terje Aa, Einar Asbjørn Brenne (kaptein), Rolf E. Olsen (coach).

2000 Bermuda - 4. plass, 20 deltakere

Per Erik Austberg, Boye Brogeland, Jon-Egil Furunes, Geir Helgemo, Tor Helness, Erik Sælensminde, Einar Asbjørn Brenne (kaptein), Rolf E. Olsen (coach).

2001 Paris - 2. plass, 18 deltakere

Boye Brogeland, Glenn Grøtheim, Geir Helgemo, Tor Helness, Erik Sælensminde, Terje Aa, Einar Asbjørn Brenne (kaptein), Rolf E. Olsen (coach).

2003 Monaco - 4. plass, 22 deltakere

Boye Brogeland, Glenn Grøtheim, Geir Helgemo, Tor Helness, Erik Sælensminde, Terje Aa, Rolf E. Olsen (kaptein), Per-Ove Grime (coach).

OL åpen klasse

2000 Maastricht - 5.-8. plass, 72 deltakere

Per Erik Austberg, Boye Brogeland, Jon-Egil Furunes, Geir Helgemo, Tor Helness, Erik Sælensminde, Einar Asbjørn Brenne (kaptein), Rolf E. Olsen (coach).

2004 Istanbul - 17. plass, 72 deltakere

Boye Brogeland, Jon-Egil Furunes, Rune Hauge, Jan Petter Svendsen, Erik Sælensminde, Rolf E. Olsen (kaptein).

Åpent VM

2006 Verona – 1. plass

Geir Helgemo og Tor Helness spilte på lag Meltzer sammen med Rose Meltzer - Kyle Larsen og Roger Bates - Alan Sontag fra USA.

EM åpen klasse

1997 Montecatini Terme - 3. plass, 35 deltakere

Boye Brogeland, Glenn Grøtheim, Geir Helgemo, Tor Helness, Erik Sælensminde, Terje Aa, Einar Asbjørn Brenne (kaptein), Rolf E. Olsen (coach).

1999 Malta - 3. plass, 37 deltakere

Boye Brogeland, Jon-Egil Furunes, Tor Helness, Arild Rasmussen, Jon Sveindal, Erik Sælensminde, Einar Asbjørn Brenne (kaptein), Rolf E. Olsen (coach).

2001 Tenerife - 2. plass, 35 deltakere

Boye Brogeland, Glenn Grøtheim, Geir Helgemo, Tor Helness, Erik Sælensminde, Terje Aa, Einar Asbjørn Brenne (kaptein), Rolf E. Olsen (coach).

2002 Salsomaggiore - 3. plass, 38 deltakere

Boye Brogeland, Glenn Grøtheim, Geir Helgemo, Tor Helness, Erik Sælensminde, Terje Aa, Rolf E. Olsen (kaptein), Per-Ove Grime (coach).

2004 Malmö - 17. plass, 33 deltakere

Per Erik Austberg, Bjørn Bentzen, Boye Brogeland, Thomas Charlsen, Jon-Egil Furunes, Erik Sælensminde, Rolf E. Olsen (kaptein), Per-Ove Grime (coach).

2006 Warszawa - 3. plass, 33 deltakere

Boye Brogeland, Bjørn Olav Ekren, Geir Helgemo, Tor Helness, Erik Sælensminde, Ulf Håkon Tundal, Sten Bjertnes (kaptein), Vegard Brekke (coach)

Nordisk åpen klasse

1998 Klækken - 1. plass

Boye Brogeland, Arild Rasmussen, Jon Sveindal, Erik Sælensminde, Einar Asbjørn Brenne (kaptein).

2000 Hveragerdi - 2. plass

Geir Brekka, Boye Brogeland, Tom Anders Høiland, Erik Sælensminde, Einar Asbjørn Brenne (kaptein).

2003 Torshavn - 1. plass

Per Erik Austberg, Jon-Egil Furunes, Geir Helgemo, Erik Rynning (spillende kaptein), Terje Aa.

2005 Vejle - 1. plass

Tor Bakke, Magne Eide, Jim Høyland, Sam Inge Høyland, Sven-Olai Høyland (spillende kaptein).

Rottneros Nordisk Cup

1997 - 3. plass

Boye Brogeland, Arild Rasmussen, Øyvind Saur, Jon Sveindal, Erik Sælensminde, Rune B. Anderssen (kaptein).

1999 - 1. plass

Jon-Egil Furunes, Runar Lillevik (spillende kaptein), Øyvind Ludvigsen, Jan Mikkelsen.

2001 - 2. plass

Bjørn Bentzen, Thomas Charlsen, Bjørn Olav Ekren, Arild Rasmussen (spillende kaptein).

2003 - 4. plass

Tom Anders Høiland, Øystein Jensen, Nils Kåre Kvangraven, Helge Mæsel (spillende kaptein).

2006 - 4. plass

Jan Tore Berg, Sondre Labraathen Hogstad, Kjell Otto Kopstad (spillende kaptein), Ole K. Kopstad, Odin S. Svendsen, Frank Erik Svindahl.

Champions Cup

2002 Warszawa - 3. plass av 8

Per Erik Austberg, Jon-Egil Furunes, Glenn Grøtheim, Geir Helgemo, Tor Helness, Terje Aa.

2003 Roma - 7. plass av 8

Per Erik Austberg, Jon-Egil Furunes, Glenn Grøtheim, Geir Helgemo, Tor Helness, Terje Aa.

2006 Roma – 9. plass av 12

Jan Tore Berg, Sondre Labraathen Hogstad, Kjell Otto Kopstad, Ole K. Kopstad, Frank Erik Svindahl, Odin S. Svendsen

OL damer

2000 Maastricht - 4. plass, 41 deltakere

Eva Lund Heitmann, Anne-Lill Hellemann, Åse Langeland, Anna Malinowski, Sølvi Remen, Siv Thoresen, Per Bryde Sundseth (kaptein), Odin S. Svendsen (coach).

2004 Istanbul - 17.-43. plass, 43 deltakere

Ingeborg Andersen, Eva Lund Heitmann, Marie Holenbakken,
Åse Langeland, Elin Lyngedal, Liss Wahlmann, Alf Helge Jensen (kaptein).

EM damer

1999 Malta - 8. plass, 21 deltakere

Anne-Lill Hellemann, Gunn Helness, Anna Malinowski, Anne Mørch,
Eva Mørch, Sølvi Østmoe, Per Bryde Sundseth (kaptein).

2001 Tenerife - 10. plass, 21 deltakere

Eva Lund Heitmann, Anne-Lill Hellemann, Åse Langeland,
Tulla Steen Lybæk, Anna Malinowski, Ida Wennevold, Per Bryde Sundseth
(kaptein), Jon-Egil Furunes (coach).

2002 Salsomaggiore - 6. plass, 23 deltakere

Kristine Breivik, Marianne Harding, Anne-Lill Hellemann, Anna Malinowski,
Sølvi Remen, Siv Thoresen, Per Bryde Sundseth (kaptein),
Per-Ove Grime (coach).

2004 Malmö - 11. plass, 22 deltakere

Kristine Breivik, Ann Karin Fuglestad, Marianne Harding, Åse Langeland,
Sølvi Remen, Tone T. Svendsen, Per Bryde Sundseth (kaptein),
Per-Ove Grime (visekaptein).

2006 Warszawa - 10. plass, 22 deltakere

Ann Karin Fuglestad, Marianne Harding, Åse Langeland, Sølvi Remen,
Tone T. Svendsen, Siv Thoresen, Per-Ove Grime (kaptein),
Kjell Gaute Fyrn (coach).

Nordisk damer

1998 Klækken - 2. plass

Kristine Breivik, Anna Malinowski, Anne Mørch, Eva Mørch,
Tove Skjervagen, Sølvi Østmoe, Per Bryde Sundseth (kaptein).

2000 Hveragerdi - 4. plass

Eva Lund Heitmann, Åse Langeland, Sølvi Remen, Siv Thoresen, Per Bryde Sundseth (kaptein).

2003 Torshavn - 4. plass

Anne-Lill Hellemann, Gunn Helness, Åse Langeland, Ann-Mari Mirkovic.

2005 Vejle - 4. plass

Ann Karin Fuglestad, Marianne Harding, Eli Solheim, Siv Thoresen, Per-Ove Grime (kaptein)

VM junior

1997 Hamilton - 2. plass, 18 deltakere

Boye Brogeland, Thomas Charlsen, Espen Erichsen, Christer Kristoffersen, Bjørn Morten Mathisen, Øyvind Saur, Sten Bjertnes (kaptein), Harald Skjæran (coach).

1999 Fort Lauderdale - 5. plass, 16 deltakere

Boye Brogeland, Thomas Charlsen, Gunnar Harr, Christer Kristoffersen, Nils Kåre Kvangraven, Øyvind Saur, Sten Bjertnes (kaptein), Jan Erik Braathen (coach).

2001 Mangaratiba - 6. plass, 17 deltakere

Thomas Charlsen, Olav Ellestad, Stig Roar Hakkebo, Gunnar Harr, Ronny Jørstad, Nils Kåre Kvangraven, Sven-Olai Høyland (kaptein).

2003 Paris - 6. plass, 16 deltakere

Olav Ellestad, Stig Roar Hakkebo, Gunnar Harr, Ronny Jørstad, Stian Sundklakk, Sverre Johan Aal, Sven-Olai Høyland (kaptein).

2005 Sydney - 11. plass, 18 deltakere

Erik A. Eide, Petter Eide, Håkon Kippe, Espen Lindqvist, Allan Livgård, Jørn Arild Ringseth, Sven-Olai Høyland (kaptein), Olav Ellestad (coach).

2006 Bangkok - 7. plass, 18 deltakere

Erik Berg, Erik A. Eide, Petter Eide, Espen Lindqvist, Allan Livgård, Jørn Arild Ringseth, Sven-Olai Høyland (kaptein), Olav Ellestad (coach).

EM junior

1998 Wien - 4. plass, 22 deltakere

Boye Brogeland, Thomas Charlsen, Gunnar Harr, Christer Kristoffersen, Nils Kåre Kvangraven, Øyvind Saur, Sten Bjertnes (kaptein), Rune B. Anderssen (coach).

2000 Antalya - 1. plass, 25 deltakere

Thomas Charlsen, Olav Ellestad, Stig Roar Hakkebo, Gunnar Harr, Ronny Jørstad, Nils Kåre Kvangraven, Sven-Olai Høyland (kaptein), Artur Malinowski (coach).

2002 Torquay - 3. plass, 22 deltakere

Olav Ellestad, Stig Roar Hakkebo, Gunnar Harr, Ronny Jørstad, Nils Kåre Kvangraven, Stian Sundklakk, Sven-Olai Høyland (kaptein).

2004 Praha - 4. plass, 26 deltakere

Erik A. Eide, Petter Eide, Håkon Kippe, Espen Lindqvist, Allan Livgård, Jørn Arild Ringseth, Sven-Olai Høyland (kaptein), Olav Ellestad (coach).

2005 Riccione - 4. plass, 22 deltakere

Erik Berg, Erik A. Eide, Petter Eide, Espen Lindqvist, Allan Livgård, Jørn Arild Ringseth, Sven-Olai Høyland (kaptein), Ronny Jørstad (coach).

Nordisk junior

1997 Torshavn - 4. plass

Thomas Charlsen, Christer Kristoffersen, Tore Skoglund, Jan Einar Sætre, Sten Bjertnes (kaptein).

1999 Reykjavik - 5. plass

Stig Roar Hakkebo, Marianne Harding, Gunnar Harr, Ronny Jørstad, Nils Kåre Kvangraven, Sten Bjertnes (kaptein).

2001 Trälleborg - 2. plass

Stig Roar Hakkebo, Gunnar Harr, Ronny Jørstad, Nils Kåre Kvangraven, Olav Lillebuen (kaptein).

2003 Åbo - 2. plass

Ivar Berg, Erik A. Eide, Håkon Kippe, Espen Lindqvist, Olav Lillebuen (kaptein), Sølvi Flo (coach).

2005 Vejle - 3. plass

Erik A. Eide, Petter Eide, Espen Lindqvist, Allan Livgård, Per-Ove Grime (kaptein).

VM skolelag

2004 New York - 3. plass, 6 deltakere

Petter Eide, Espen Lindqvist, Allan Livgård, Fredrik Simonsen, Sverre Johan Aal (kaptein).

2006 Bangkok - 5. plass, 16 deltakere

Håkon Bogen, Harald Eide, Lars Arthur Johansen, Fredrik Simonsen, Erlend Skjetne, John Våge (kaptein), Virginia Chediak (coach).

EM skolelag

1998 Wien - 5. plass, 14 deltakere

Stig Roar Hakkebo, Ronny Jørstad, Jørn Arild Ringseth, Stian Sundklakk, Sverre Johan Aal, Olav Lillebuen (kaptein), Rune B. Anderssen (coach).

2000 Antalya - 2. plass, 12 deltakere

Erik A. Eide, Petter Eide, Espen Lindqvist, Jørn Arild Ringseth, Sverre Johan Aal, Olav Lillebuen (kaptein), Artur Malinowski (coach).

2002 Torquay - 3. plass, 15 deltakere

Erik A. Eide, Petter Eide, Espen Lindqvist, Allan Livgård,
Olav Lillebuen (kaptein).

2004 Praha - 4. plass, 15 deltakere

Stian Andersen, Erik Berg, Fredrik Simonsen, John Vegard Aa,
Olav Lillebuen (kaptein), John Våge (coach).

2005 Riccione - 3. plass, 14 deltakere

Håkon Bogen, Harald Eide, Lars Arthur Johansen, Fredrik Simonsen,
Erlend Skjetne, John Våge (kaptein), Virginia Chediak (coach).

Nordisk skolelag

1997 Torshavn - 2. plass

Stig Roar Hakkebo, Marianne Harding, Gunnar Harr, Stian Sundklakk,
Sten Bjertnes (kaptein).

1999 Reykjavik - 3. plass

Erik A. Eide, Ove Gundersen, Terje Heiberg, Espen Lindqvist,
Sten Bjertnes (kaptein).

2001 Trälleborg - 1. plass

Petter Eide, Espen Lindqvist, Allan Livgård, Sverre Johan Aal,
Olav Lillebuen (kaptein).

2003 Åbo - 1. plass

Petter Eide, Allan Livgård, Fredrik Simonsen, John Vegard Aa,
Olav Lillebuen (kaptein), Sølvi Flo (coach)

Etter mesterskapet i 2003 ble skoleklassen i nordisk mesterskap nedlagt.

Kilder:

- Bridge i Norge (BIN)
- Festivalbulletinene

”Hvilken Blackout bruker dere?”

Odin Svendsen etter å ha spilt ut esset sitt
mot Helgemo-Tislevoll i 7NT doblen.

