

NORSK



BRIDGE

Medlemsblad for Norsk Bridgeforbund





Norsk Bridgeforbund selger Bridge Master, som er det beste vi har sett på markedet av bridgeprogramvare. Bridge Master består av konstruerte spill (på diskett), hvor du skal finne korrekt spilleføring. Spiller du teknisk feil, går du bet (nøkkelkortene flyttes slik at en finesse/topping alltid slår feil dersom det er feil å spille slik). Bridge Master fås med spill for alle nivåer - fra begyner til ekspert. DOS-programmene er testet og fungerer utmerket i Windowsmiljø.

Bridge Master «Classic» DOS

100 spill på fire nivåer.

Skjermtekst, spillkommentarer (i eget hefte) og brukerveiledning på norsk.

Pris: *kr 220,- + porto*

Bridge Master «Classic» Windows

100 spill på fire nivåer.

Norske spillkommentarer, skjermtekst og brukerveiledning på dansk.

Pris: *kr 240,- + porto*

Bridge Master Begyner (DOS)

117 spill på begynnernivå.

Spillkommentarer, skjermtekst og brukerveiledning på dansk.

Pris: *kr 220,- + porto*

The Master Solver's Club

Mange meldeprøver fra Bridge World (Du kan sammenligne dine meldinger med et ekspertpanel)

Pris: *kr 240,- + porto*

Bridge Master Fortsetter (DOS)

90 spill fra fersk til litt øvet, fordelt på fem vanskelighetsgrader.

Skjermtekst, spillkommentarer og brukerveiledning på norsk.

Pris: *kr 220,- + porto*

Bridge Master A-nivå (DOS)

90 spill for erfarne turneringsspillere, fordelt på fem vanskelighetsgrader.

Norsk skjermtekst, spillkommentarer og brukerveiledning på dansk.

Pris: *kr 220,- + porto*

Bridge Master Ekspert (DOS)

110 spill på ekspertnivå, fordelt på fem vanskelighetsgrader.

Skjermtekst og brukerveiledning med noen spillkommentarer på dansk. Spillkommentarer i programmet på engelsk. Gratis fargeanalyseprogram følger med.

Pris: *kr 220,- + porto*

NORSK



BRIDGE

Bladets adresse:

Norsk Bridgeforbund

Postboks 2828 Solli

0204 Oslo

Besøksadresse: Drammensveien 70

Telefon: 22 43 13 56

Faks: 22 55 17 01

Epost: nbf@bridgefederasjon.no

Postgiro: 0814 5195102

Bank: 5002 05 01585

Redaktør: Rune Anderssen

Redaksjonskomité:

Kirsti Mollatt, leder, tlf. 66 80 97 40

Are Guttelvik, tlf. 67 97 62 72, fx. 67 97 06 81

Espen Gisvold, tlf. 22 75 22 63

Annonsepriser:

1/1 side: kr 2.000,-

1/2 side: kr 1.200,-

1/3 side: kr 900,-

1/4 side: kr 700,-

Siste side: kr 3.000,-

Abonnementspris (ikke-medlemmer):

kr 150,- pr. år

Trykket av Gan Grafisk a.s, Oslo

Opplag: 14.500

Nr. Innsenderfrist Utgivelsesdato

6/98 20. november 10. desember

Innhold

Siden sist	2
Rekruteringskampanjen	3
Presidentens hjørne	5
Bridgens Dag i Lyngdal	6
Nye regler for forbunds- poeng i åpne turneringer	7
Double Dummy	9
Postkassen	10
«Bridgefamilien»	13
Bridge fra kvinnehånd	14
«2 over 1»	17
Prisliste	21
En studie i rødt og sort	25
Hånd-evaluering	33
Saker fra Domsutvalget	37
Meldeboksen	38
Løsninger- meldeboksen	39
Nye mestere	40
Løsninger Double Dummy .	41
Løsninger «2 over 1»	41
Forbundspoengturneringer .	42



Siden sist

har Bridgens Dag vært arrangert over hele landet. Ca 2000 av dere var med på denne markeringen av bridge som en meningsfylt fritidsaktivitet. Jeg vil takke alle dere som stilte opp for rekrutteringen av nye medlemmer. En spesiell takk vil jeg gi til kampanjegendene i kretsene, vel blåst til dere alle.

Olympiske leker og spesielt vinterolympiaden har en spesiell plass i alle nordmenns hjerter. Etter alle solemerker vil bridge bli en av øvelsene på programmet for vinterlekene i 2006. Det ville være fantastisk for oss bridgespillere å kunne oppleve Boye Brogeland eller noen andre av våre bridgestjerner som flaggbærer under åpningssermonien. Eller oppleve at Arne Scheie intervjuer Geir Helgemo i OL-studio for å spørre om sjansene for å vinne finalen mot USA.

Grunnen til at dette ikke er en utopisk drøm, er de signaler IOC-president *Samaranch* ga i sin tale til deltakerne høstens eksklusive oppvisningsturnering i IOC-hovedkvarteret i Lusanne. Han sa i sin velkomsttale (fritt oversatt) til deltakerne at bridge er en sport og som sport tilhørte bridge den olympiske bevegelsen. I tillegg fikk WBF en ytterligere godkjennelse under høstens sesjon i IOC. Dette er signaler som er viktige å få frem når nå NBF søker om medlemskap i Norges Idrettsforbund.

Verdensmesterskapet i bridge gikk av stabelen i Lille, Frankrike i slutten av august med et tjuetalls norske spillere på plass. Vi savnet nok en del av de norske elitespillerne som kunne tatt opp kampen mot resten av verdenseliten, men brødrene *Jim og Sven Olai Høyland* gjorde en meget sterk prestasjon da de kom på 20. plass i VM par med ca 700 par på startstreken. Norge stilte med 3 lag i «Rosenblum Cup», og her var lag Høyland bare 1 VP fra å kvalifisere seg til mellomrunden, mens lag Sandsmark var 1 VP fra kvalifiseringsplass. For lag Haga var det litt lengre fram, men *Marius Haga* og *Cato Sundeng* tok revansje med å komme på 4. plass av ca 150 par i IMP-pairs.

Tommy Sandsmark er en person som har gjort seg bemerket både innenlands og utenlands. Han har vært president i IBPA (International Bridge Press Assosiation), og hans arbeid her gjorde at han ble utnevnt til «President Emeritus» under møtet som organisasjonen hadde under VM i Lille. Norsk Bridge gratulerer!

Styremedlem i NBF, *Ole K Sara*, tar opp i et leserinnlegg problemet med markedsføring av turneringer. Svært mange interesserte får av forskjellige grunner ikke informasjonen om turneringene, og arrangøren går glipp av tiltrengte deltakere. «Norsk Bridge» tar dette problemet på alvor og innbyr alle arrangører til å markedsføre sin turnering på 1/8-dels side med navn på kontaktperson(er), premiering etc. Prisen vil være kr 250,- for denne annonsen som når mange flere enn de innbydelser som sendes til klubbene og som ofte støver bort hos klubbleder.

Som et resultat av omleggingen av mesterpoengsystemet i turneringer med innvilget forbunds-poeng, vil NBF utarbeide ny programvare til bruk for arrangøren. Dette program-

met vil bli sendt ut til alle arrangører etter 1. januar 1999. Programvaren er windowsbasert og inneholder alle nødvendige elementer for turneringsarrangøren. Utviklingen av programmet blir gjort av Bull System & Data som også vil være sentral i utviklingen av et administrasjonssystem for klubber og kretser.

Norsk Bridgeforbunds administrasjon er ca 15. november på flyttefot. Med utvidelse av NBFs aktivitet er nåværende lokaler for små og lite hensiktsmessige. Vår nye adresse blir: **Enebakkvn 133, 0611 OSLO.**

Rekrutteringskampanjen og Bridgens Dag 1998

Noen tanker om rekrutteringsarbeidet

Rune B Anderssen

På svært mange steder i Norge ble lørdag 12. september en dag i bridgens tegn. På torv og kjøpesentre var medlemmer av den lokale bridgeklubben til stede for å spille kort og informere publikum om bridge og muligheten til å lære seg spillet. Det ble vist mye oppfinnsomhet når det gjaldt markering av dagen, bla. i Lyngdal hvor en fikk med seg handelsstanden på markeringen. I alt ble det avholdt ca 250 arrangementer over det ganske land, noe som jeg synes er svært bra.

NBFs administrasjonen sendte ut ca 6 tonn med materiell til kretsenes kampanjegeraler. I det store og hele gikk dette bra, og mye innsats ble gjort av disse ildsjelene for å koordinere innsatsen i de forskjellige klubbene i kretsen. Uten denne innsatsen vill alt ha vært forgjeves. På de fleste steder var det også organisert et kurstilbud for interesserte med oppstart ca 2 uker etter «Bridgens Dag». Dessverre har vi ikke fått de tilbakemeldinger som er nødvendige for å få en helt nøyaktig oversikt, men i skrivende stund ser det ut til at ca 2000 går på kurs som et resultat av de anstrengelser som ble gjort i forbindelse med kampanjen. Vi håper at flesteparten av disse blir innmeldt som K-medlemmer (kursmedlemmer) som gir medlemskap på fulle betingelser i 1 år for bare kr 50-.

Mange klubber og kretser har gjort mye for at kampanjen skulle lykkes. I Vest-Agder har en ca 130 kursdeltakere, I Bodø by hele 50, på Lillestrøm ca 50, og på mange småsteder har man mellom 20 og 30 på kurs. Mange lokalaviser brukte spalteplass på bridge, noe som absolutt hjelper i rekrutteringsarbeidet.

I de store byene kom dessverre «Bridgens Dag» noe i bakgrunnen. Dette skyldes at det er vanskelig å markere seg i bybildet, og at det dessuten er vanskelig å få noen til å stille opp. I Oslo fikk vi i tillegg en kjedelig kollisjon med Bridgekameratenes Lagturnering.

Til neste nummer vil vi ha mer tallmateriale og dermed få en mer nøyaktig oversikt over rekrutteringskampanjen i de forskjellige kretser. Som en foreløpig konklusjon kan vi si at kampanjen har vært en suksess ut fra følgende forhold:

Mange kretser og klubber har fått øynene opp for at det nytter å drive rekrutteringsarbeid. En oppdager at folk flest har lyst til å lære seg spillet, men er ikke klar over det kurstilbud som finnes.

NBF som organisasjon har innsett nødvendigheten av å drive rekruttering for at vi skal medlemmer til klubbene.

Vi har fått tilbake en god del av den dugnadsånden som i lengre tid har slumret innenfor NBF.

Vi vil få over 1000 K-medlemmer som et resultat av kampanjen.

MEN, å få folk på kurs er bare første skrittet på veien til å få nye medlemmer. Det er ingen automatikk i at kursdeltakerne blir medlem av klubben etter endt kurs. Vi har hørt alt for mange historier om kurs med flere titalls deltakere, og hvor ingen spiller i klubben etter et halvt år. **Vi har ikke råd til at dette skal skje igjen.** Derfor blir den viktigste jobben framover å få de nye til å bli i klubben, og til denne jobben trenges velvilje fra alle klubbens medlemmer.

Bridgemiljøet kan for utenforstående virke tøft og lite inkluderende. Vi som har vært med en stund vet at dette ikke er hele sannheten, men for nybegynnere som først og fremst trenger trygghet, vil miljøet ofte virke skremmende. For å få til en vellykket integrering av nye spillere i klubben må følgende forhold iverksettes:

Ordentlig velkomst av nye spillere

Alle som går på kurs må i løpet av kursperioden komme innom klubben for å se på hvordan det hele foregår. Når kurset er ferdig, brukes 1. spillekveld til en velkomst av de nye «medlemmene» med en ordentlig presentasjon av hver enkelt, både gamle og nye, før spillekvelden settes i gang.

Fadderordning

Hvert K-medlem skal ha en fadder som er vedkommendes faste holdepunkt i klubben. Det er fadderens oppgave å sørge for at det nye medlemmet trives i klubben, og samtidig sørge for at vedkommende også blir i klubben senere. Det er viktig at denne fadderordningen formaliseres, slik at ansvarsforholdene er klarlagt. La også fadderer spille med vedkommende på utvalgte kvelder.

La de nye spille på egne premisser

For begynnere er det viktig å få tid til å tenke. Ingen av disse må få følelse av at de kaster bort andres tid når de tenker. La gjerne begynnere få spille på et eget bord eller i egen pulje med max 18 spill på kvelden. Vil dere av forskjellige grunner ha med nybegynnerne i den vanlige spillingen, må dere også være villige til forandre det vanlige tidsskjemaet.

Innføring av null-toleranse

I USA har en innført et program som heter «nulltoleranse» i klubbene. Dette programmet er en erkjennelse av at dårlig oppførsel skader bridgen. Vi har innenfor bridgemiljøet hatt altfor lett for å tolerere oppførsel som ikke er akseptabel. I mange sammenhenger tolererer vi oppførsel av voksne som aldri ville vært tolerert av småbarn i barnehagen! For uvante er det skremmende å høre på den æreskjelling og trakassering som er hverdagen i mange klubber. Ideen bak nulltoleransen er at sosialt uakseptabel oppførsel ikke skal tolereres og skal uten advarsler gi sanksjoner mot den som forbryter seg. Innfør derfor at:

Det er forbudt å kritisere makker på en uvennlig måte

Det er forbudt å insinuere og være uforskammet mot motspillerne

Det er forbudt å «haie» mot nybegynnere. Enhver prøve på dette skal gi bunn.

Det er forbudt å klage på at nybegynneren bruker for lang tid

Det er påbudt å opptre høflig både overfor makker og motspiller

Skal bridge ikke bli bare en interesse for spesielt interesserte, må vi ta et oppgjør med den respektløsheten mange viser ovenfor hverandre i miljøet. Selv i de mest brutale kampsporter har en ritualer som viser at motstanderne har respekt for hverandre - det er på tide å få ritualer i bridgeklubbene som også viser denne respekten. Klarer vi dette, ligger alt til rette for at vi skal lykkes i rekrutteringsarbeidet.

Presidentens hjørne

Gratulerer

12. september 1998 vil bli stående som en milepæl i NBF's historie: vår første bridgens dag i hele landet. NBF er stolt av den innsats som ble gjort av kampanjekomiteene rundt omkring i kretsene, det er registrert ca. 250 stands, alle med sitt særpreg og innhold. Med dette har bridgen markert seg i det norske samfunnet på en positiv måte. Takk til alle som har bidratt til at bridgens dag ble en suksess.

Forbundet selger flere kursbøker enn tidligere, og vi tar det som et tegn på at det er høyere aktivitet rundt omkring i klubbene og kretsene. Så langt er det solgt ca 2000 kursbøker, og dette bør resultere i flere medlemmer. Klubbene og kretsene må jobbe aktivt for å få de nye inn som medlemmer (f.eks kurs-medlemsskap = kr 50). I NBF's økonomiplan er det for 1999 budsjettert med 14.000 medlemmer, en økning på ca 500 i forhold til i dag.

Utfordringen er å få kursdeltakerne til å begynne å spille i klubbene, og ikke minst legge tilrette for at de skal fortsette. Mottaket i klubbene har ikke vært bridgens sterke side, og må settes på dagsorden. Alle medlemmene må ta aktivt del i mottaket av de nye spillerne, bidra til at de får spille ut fra sine forutsetninger, og legge til rette for et godt miljø slik at de nye føler seg velkomne i klubbene. En klubb hvor spillernes ve og vel er i sentrum vil komme alle medlemmene til gode.

“Bridge is a sport and as such your place is here like all other sports” uttalte IOC president Mr Juan Antonio Samaranch da han ønsket velkommen til IOC Grand Prix i bridge som ble arrangert i Lausanne 7. - 11. september i år. Under mottoet “Bridge is a sport” vil NBF søke om medlemsskap i Norges Idrettsforbund. Søknaden vil sendes før jul, og i perioden frem til Idrettstinget i mai neste år må

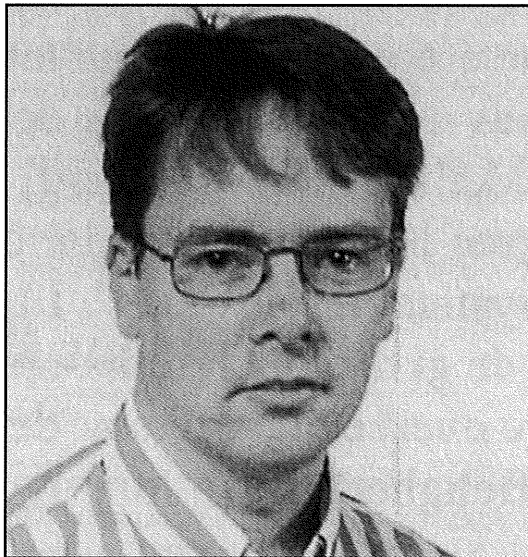

Jan Aasen

alle kretser, klubber og enkeltmedlemmer markedsføre NBF og bridge til tillitsvalgte og medlemmene i idrettsbevegelsen. Alle må bidra til å synliggjøre hvorfor bridge er idrett og en naturlig del av idrettsbegrepet. Et av våre sterke kort er at bridge ser ut til å bli en øvelsene i olympiske vinterleker i 2002 eller 2006.

NBF jobber med å iverksette tiltakene som inngår i handlingsprogrammet for 1998 - 2002. Mesterpoengsystemet er endret med virkning fra 1.1.99. Målet med omleggingen er å tilpasse systemet til nye turneringsformer og rammebetingelser. Det legges opp til at det skal bli mindre forskjell i utdelingen av forbunds-poeng i en- og todagersturneringer kontra forbundets egne turneringer. Vi jobber også med å utrede ulike modeller for hvordan norgesmesterskapene skal arrangeres. Ett alternativ som utredes er en bridgeuke hvor NM-finalene samles for bl.a å frigjøre helger. Alt dette håper vi kan bidra til å styrke klubbene og kretsenes muligheter til å øke turneringsaktiviteten.

Neste år vil vi starte opp arbeidet med å knytte alle kretsene opp på Internett, og utarbeide opplegget for betalte administratorer i kretsene.

Oppgaver vil bli lagt til kretsene, og som "betaling" for utførelsen av oppgavene tilføres kretsene penger. Hvilke oppgaver som overføres skal utredes videre, samtidig som vi utarbeider de nødvendige teknologiske hjelpemidlene. F.eks blir det like etter nyttår tilgjengelig PC-program for registrering av mesterpoeng direkte fra turneringenes regnskapsprogram.

Lykke til med det videre arbeidet, som er grunnlaget for et høyt aktivitetsnivå og moderniseringen av NBF fortsetter. NBF's første kretsledermøte blir holdt i Oslo den 13. og 14. februar 1999, og da inviteres delegatene til å diskutere bl.a NM-opplegget, ny kretsstruktur og disiplinærvedtektene.

Bridgens Dag i Lyngdal

av Roy H.Lund

Det var med spent forventning jeg møtte opp i Lyngdal sentrum lørdag 12. september kl 1000 for å yte min skjerv til den landsomfattende markeringen av bridge...

Grå himmel og regntunge skyer satte intet hinder for meget verdig markering. Klubbens sekretær, Egil Austbø, hadde gjort et praktfullt forhåndsarbeide og rigget til et 15x4 m stort telt, et profesjonelt høytaleranlegg, kaffe-traktere, vaffeljern og grill. Det var satt opp bord for demonstrasjonsspilling, for ulike konkurranser m.v. Plakater ble hengt opp og store mengder reklamemateriell (brosjyrer) var lagt klare til «overfall» på forbipasserende. Dagen før hadde klubbens leder, Tyra Heltne, blitt intervjuet i lokalavisen om nevnte markering. Vi hadde av Lyngdals bilforretninger fått 6 EU-kontroller som ble brukt til premiering. Forøvrig var den resterende del av forretningsstanden **meget** positive til dette tiltaket. De ba sogar om at vi måtte gjøre dette til faste lørdaginnslag flere ganger i året.

Snaut noen som var ute på lørdagshandel i Lyngdal sentrum kunne unngå påvirkning fra vår kjære hobby. Her ble de gjort uttrykkelig oppmerksom på at bridgen sto i fokus. Og noen meldte seg sogar på til bridgekurs senere i høst.

Etter å ha bidratt til et på alle måter vellykket arrangement, finner jeg dog å måtte komme med et hjertesukk: *Altfor mange av våre faste*

spillere er heimføinger og husmenn som ikke yter annet enn å møte opp på klubbkveldene. De er særdeles uvillige til å yte en innsats i f.eks. en utadrettet markering. Jeg har spilt bridge i ulike kretser over hele landet og merker stort sett det samme over alt. Her må det skjerpning til - ellers går de få trøtt.



Fra Halles, Herbert og Stayman til
Multi, Ekren, Journalist og Star.
211 meldekonvensjoner og signaler.

KONVENSJONSHÅNDBOKA

G. Helgemo, B.O. Ekren, T.G. Askan

«Et referanseverk som er egnet for
absolutt alle nivå.» (Aftenposten)
- Anbefalt av Norsk Bridgeforbund.

Oppslagsbok. 144 s. **Pris kr 170,-**

Bestilling hos NBF:

Tlf. 22 43 13 56

Littera Forlag



Inkognito. 12, 0258 Oslo
Tlf. 22 54 62 20. Faks 22 54 88 96

Nye regler for forbundspoeng i åpne turneringer

Arne Malm Wangberg, leder for turnerings- og mesterpoenget (TMU) i NBF

Fra 1. januar 1999 innføres det nye regler for tildeling av forbundspoeng i åpne turneringer i Norge. TMU har utredet FP-ordningen i over et år og fremmet forslag for styret i NBF, som vedtok de nye reglene til å gjelde fra 1. januar.

Bakgrunn

Det har fra mange hold vært påpekt at det har vært så mye enklere å oppnå FP i divisjonsspilling enn ved å delta i åpne turneringer med forbundspoeng. Etter at det ble innført gradvis flere divisjoner i seriemesterskapet har tildelingene økt mye. Norgesmesterskapet for klubber har fulgt etter med økt tildeling. Oppslutningen om FP-turneringer ellers har gått ned de siste årene, særlig på 2-dagers-turneringer. Endags-turneringer er blitt stadig mer populært, men mange steder i landet er reisetiden så lang at det er vanskelig å gjennomføre 62 eller 70 spill på en dag. Derfor fikk Mesterpoengutvalget mandat til å utrede en endring av tildelingsreglene. Analyser av nåværende ordning viste at det er 5 ganger så lett å oppnå FP i 5.divisjon som i en 2-1 parturnering og 8 ganger så lett å oppnå FP i 3.div som i en 6-4-2-1 turnering eller høyere. TMU mener at dette virker urimelig. Riktignok ønsker NBF fortsatt at flest mulig deltar i Seriemesterskapet og Norgesmesterskapene, men å plassere seg på premieplass i en annen FP-turnering skal også belønnes med forbundspoeng.

De nye reglene

Det viktigste ved de nye reglene er at 1/4 av deltakerne i en FP-turnering nå vil få FP og at krets-poengene tas vekk. Ingen vil få lavere tildeling i mesterpoeng enn tidligere.

Størrelsen på tildelingen settes i forhold til antall deltakere og antall spill som spilles. Det vil si at jo flere par og spill, jo høyere tildeling (inntil 100 spill).

Førsteplassen i en parturnering regnes ut etter følgende formel: (Antall spill*0,05 + antall par*0,1).Deretter får neste plass 2/3 av dette. Med mange par og spill vil det interpoleres på samme måte som i tabell E 1 for krets-poeng.

I lagturneringer er formelen (Antall spill*0,05 + antall lag*0,15). I tillegg får hver spiller 0,2 FP for hver vunnet kamp.

I tillegg kan det gis bonuspoeng til turneringer med mer enn 80 spill og 40 par/20 lag.

Nye minimumsgrenser

Kravet til deltakelse i parturneringer med FP reduseres fra 24 til 20 par og antallet spill som må spilles reduseres fra 62 til 48. For lagturneringer blir tilsvarende krav 10 lag og 48 spill.

Avgift til NBF og kretsene

Avgiften til NBF blir fra kr 20 pr spiller i endags-turneringer og kr 30 pr spiller i to-dags-turneringer.

Dessuten blir det innført en avgift på minimum kr 5 pr spiller til kretsen som kompensasjon for manglende inntekter for krets-poeng.

Dataprogram for registrering

NBF vil registrere poengene direkte etter at rapportskjemma og resultatliste er sendt inn sammen med betaling av avgiften. Det arbeides med å utvikle et dataprogram som gjør dette arbeidet enkelt både for arrangør og NBF.

Eksempler

Plassering

Par	Runder	Spill	1.	2.	3.	4.	5.	6.	7.	8.	9.	10.	11.	12.
20	12	48	4,4	2,9	2,0	1,3	0,9							
20	19	57	4,9	3,2	2,2	1,4	1,0							
24	12	48	4,8	3,2	2,1	1,4	0,9		0,6					
24	15	60	5,4	3,6	2,4	1,6	1,1		0,7					
32	12	48	5,6	3,7	2,5	1,7	1,1	0,7	0,5	0,3				
32	15	60	6,2	4,1	2,8	1,8	1,2	0,8	0,5	0,4				
32	31	62	6,3	4,2	2,8	1,9	1,2	0,8	0,6	0,4				
36	35	70	7,1	4,7	3,2	2,1	1,7	1,3	1,1	0,9	0,7			
48	47	94	9,5	6,3	4,2	2,8	2,3	1,8	1,4	1,2	1,0	0,8	0,7	0,6

NB : Enkelte justeringer kan bli gjort. Eksemplet illustrerer prinsippet.

Offentliggjøring av de nye reglene vil bli lagt ut på Internett og gitt ut i eget hefte.

Reis med SIB til Tenerife!



Bridgeuka på Sørlandet går inn i sitt 10. år. I jubileumsåret har vi den store glede å kunne invitere bridgespillere med ledsagere til Tenerife, på den første av en forventet lang rekke tilsvarende turer i årene som kommer.

Stedet er Playa de las Americas på Tenerife, hotellet er Sol Elite, og turen arrangeres i samarbeid med Vingreiser. Alt.: 1 uke (avreise 3/1 eller 10/1) - 2 uker (avreise 3/1).

Vi legger vekt på den sosiale rammen og kan love deg et alle tiders opphold, sammen med bare hyggelig mennesker. Bridgen vil foregå ettermiddag/kveld, med lave spilleavgifter.

Denne gangen har vi primært siktet oss inn på spillere fra Agderfylkene, idet de fleste plassene har avreise fra Kristiansand. Men vi kan også tilby et begrenset antall plasser med avreise enten fra Trondheim, Bergen, Stavanger, Sandefjord eller Oslo.

Du bør bestemme deg hurtig.

Prisen er kr. 4.250,- for 1 uke og kr. 5.645,- for 2 uker. Prisen dekker flyreise, seteavgift, flytillegg, opphold i dobbeltrom m/ frokostbuffet. Hotellrom eller leilighet. Tillegg for enkeltrom er kr. 800,- pr. uke. Depositum (kr. 600,- pr. person) betales etter påmelding.

Påmelding / info:

Rigmor Knutsen / Dagfinn Kjeseth
 Jorun Roald / Jan R. Hansen

tlf. 380 85 123
 tlf. 380 11 561

Double Dummy

av Helge Krog



Vi fortsetter med nøtter fra Helge Krogs «60 bridge-opgaver» fra 1922. Oppgavene er double-dummy problemer - alle fire hender er kjent - hvor nord-syd skal vinne et bestemt antall av de gjenværende stikk.

Beste motspill forutsettes selvfølgelig.

Løsninger på side 41.

Oppgave 1

	♠ E 10 8 3							
	♥ 6 3							
	♦ 8 4							
	♣ E K 6 4 3							
♠ K 9 5		♠ 7 6						
♥ Kn 10 9 5	<table border="1"><tr><td>N</td><td></td></tr><tr><td>V</td><td>Ø</td></tr><tr><td>S</td><td></td></tr></table>	N		V	Ø	S		♥ 8 7 4
N								
V	Ø							
S								
♦ E D 9		♦ 7 6 3 2						
♣ D Kn 10		♣ 9 8 7 5						
	♠ D Kn 4 2							
	♥ E K D 2							
	♦ K Kn 10 5							
	♣ 2							

Syd spiller 7≈(!) med hjerter knekt i utspill. Hvordan vinnes kontrakten?

Oppgave 2

	♠ K 10							
	♥ D 8 6 5							
	♦ -							
	♣ E D Kn 10							
♠ -		♠ 9 7 3						
♥ E K Kn	<table border="1"><tr><td>N</td><td></td></tr><tr><td>V</td><td>Ø</td></tr><tr><td>S</td><td></td></tr></table>	N		V	Ø	S		♥ 9
N								
V	Ø							
S								
♦ K D		♦ 10 9 5						
♣ 9 8 6 3 2		♣ 7 5 4						
	♠ -							
	♥ 10 7 4 3 2							
	♦ Kn 8 6 3							
	♣ K							

Syd spiller ut med hjerter som trumf. Hvordan får syd åtte av de ti gjenværende stikkene?

Husk å melde adresseforandring til NBF

NBFs nye adresse (medio november):
Enebakkveien 133
0611 Oslo



Postkassen

Innlegg honoreres ikke. Redaksjonen forbeholder seg retten til å forkorte innleggene.

Turneringsinnbydelser

I Norsk Bridge 2/98 hadde medlem nr. 17185 en aktuell ytring. Vedkommende lurte på hvem som har ansvaret for distribusjon av innbydelser til turneringer, og opplevde selv stadig i etterkant at interessante turneringer var avvirket.

Jeg tror så gjerne at mange har samme irriterende opplevelse, noe som det er all mulig grunn til å gjøre noe med, dessto mere når vi registrerer at oppslutningen til turneringer gjennom mange år har vært heller laber. Det er sikkert mange årsaker til den vedvarende lave oppslutning, men her pekes det på et forhold som bør interessere alle ledd og tillitsvalgte i organisasjonen - nemlig hvor hensiktsmessig og funksjonell er informasjonen og servicen overfor medlemmene. I NBF's nye vedtekter og strategi er det gjort til hovedpoeng at organisasjonen i alle ledd skal bestrebe seg på service overfor medlemmene, og informasjon er i denne sammenheng det grunnleggende element i virksomheten. Hvis folk ikke vet hva de kan få eller være med på, så er egentlig tilbudet verdiløst.

Det er vel og bra at terminlista kunngjøres i Håndboken, men denne bok er det de færreste som har. Terminlista inntas også i Norsk Bridge og det er bra, men de mere spesielle og detaljerte opplysninger gir den naturlig nok ikke. Derfor sender arrangørene ut sine egne innbydelser, som er både vellaget og leservennlig og tjener helt sikkert som god PR for turneringen og stedet. Det er også verdt å nevne at trykksaken og distribusjonen for de fleste blir en betydelig post på turneringsbudsjettet. Spørsmålet som kan stilles er: Hvor sendes innbydelsen og når den fram til alle som kan tenkes å være interessert, ikke bare i det nære omland, men i det ganske land. Og ikke minst fikk man uttelling av innsatsen som var forventet.

Mine erfaringer fra mange klubber er at klubbledelsen ikke er flink nok i sin informasjon om de innbydelser som mottas. Innbydelsen presenteres nok på klubbkvelden og legges gjerne ut. Noen merker seg den, andre ikke, og ytterligere andre er ikke tilstede der og da. Senere er det ikke så lett å huske hva man ble orientert om, og slett ikke de interessante detaljer som innbydelsen inneholdt. Uansett årsak til at informasjonen ikke når fram i tilstrekkelig grad, er det grunn til å stille spørsmålet om noe kan gjøres i fellesskap for å få bedre løsninger både informativt og økonomisk.

I den aktuelle spørsmålsstilling går utfordringen til Norsk Bridge og arrangørene av turneringer. Norsk Bridge går som kjent til alle medlemmer. Det bør være mulig å organisere et vedlegg til bladet, f.eks. to ganger i året, som inneholder innbydelse til turneringer som vedkommende arrangører ønsker å presentere gjennom bladet. Det kan tenkes at hver arrangør får en side, eventuelt med tillegg til annonser. Man kan standardisere påmeldingskjema som medlemmet kan kopiere og anvende uansett turnering. I det hele tatt vil det åpnes mange muligheter for arbeids- og økonomibesparelser for arrangørene og sam

tidig til nytte og glede for et forhåpentlig økende antall deltakere i åpne turneringer rundt omkring i landet. Medlemsbladet får et tillegg som øker dets formål og betydning. Vedlegget i bladet vil selvsagt medføre arbeid og kostnader til trykking og distribusjon, men ved felles innsats, standarisering og kostnadsfordeling vil antakelig alle parter ha utbytte i forhold til hva den enkelte må ut med når de gjør hver for seg. Og det viktigste - alle medlemmer vil få informasjonen.

Jeg har luftet ideen såvidt med redaktøren av medlemsbladet og noen av kollegene i forbundsstyret. Det er med bakgrunn i dette at jeg med dette innlegget henvender meg til alle arrangører av turneringer med spørsmål om ideen synes å ha noe for seg og om dere er interessert i at opplegget prøves. Dersom interessen er tilstede i rimelig grad lover jeg å følge den opp i forhold til forbundsstyret. Interesse for opplegget bes meddelt til Rune Anderssen på forbundskontoret. Kanskje kan vi klare å få vedlegg i medlemsbladets første nummer i 1999.

Med hilsen

Ole K. Sara

BRIDGETINGET

Forbundstinget på Sørmarka Studie og Konferansesenter 5. - 7. juni ble innholdsrik på mange måter. Sentret ligger fint til omgitt av vakker natur. Et romsligere og bedre egnet sted må en trulig lete lenge etter.

Selve tinget ble interessant, men uten den store dramatikken. At styret trakk sitt forslag om nye kretsgrenser tyder på at delegatene har innvirkning på tingforhandlingene, styret og dermed på bridgens framtid.

Nye tidsriktig vedtekter bygd over samme lest som organisasjonene i NIF var blitt nødven-

dig. Likevel, utformingen om at kontigent først er betalt når pengene er kommet på konto til NBF er muligens tidsriktig, men direkte umoralsk. Ved sommel fra klubbens kasserer, kan vi ha betalt kontingenten til klubb og forbund mot kvittering, likevel bli utestengt fra turneringer med begrunnelse av manglende kontigent innbetaling. Det vil virke uforstående og svært sårende for mange.

Søndagens registrering av stemmeberettiget delegater til tinget var en skamplett på tingforhandlingene. Jeg tenker ikke på presidenten, dirigenten eller noen annen av styret og funksjonærene, de gjorde en meget god jobb. De jeg tenker på er noen av selve tingdelegatene. Når forhandlingene først starter kl. 0930 må en kunne forvente at delegatene er på plass ved opprop. At 10 - 15 stk. kommer sigende etter kl.0930 medfører at mye av første ° timen går med til tilleggsregistrering. Dette må være unødvendig, og viser **fullstendig mangel på respekt for styret, dirigent og øvrige delegater**, som har kommet i tide. At tingforhandlingene som starter så sent også må avbrytes for at enkelte delegater skal få tømme sine rom innen fristen kl.1100 (info på rommet med frist fra Konferansesentret) hører med i bilde av bridgespillere og ledere. Fristen kunne vært opplyst på lørdagsmøtet. At enkelte delegater på grunn av reise må dra før tinget er slutt er beklagelig, men nødvendig. Denne gangen hadde vi unngått dette om alle delegatene hadde vist litt respekt og vanlig folkeskikk ovenfor andre deltakere og ikke misbrukt deres tilmålte tid.

Kanskje må det være slik at de som ikke er til stede når tinget settes, må vente til nærmeste ordinære pause for å tiltre tinget. Noe å tenke på for ledelsen, for en må også **ta hensyn til de som kommer til fastsatt tid ellers ender på sikt Bridgetinget i kaos.**

Magne Indreiten

kretsleder i Vestfold.

«BRIDGENS DAG» 12.SEPTEMBER

Til: Turneringsutvalget, NBFs administrasjon, Bridgekameratene

Her på Romerike har innsatsen de siste ukene vært formidabel, og vi har prøvd å engasjere liten og stor til å gjøre en felles innsats for NBFs rekrutteringskampanje. Denne dagen har vi lagt alt til side, og gledelig nok stiller rundt 60 - 70 av våre medlemmer opp for vår organisasjon. Vi gleder oss, og er sikre på at det også ellers rundt om i landet vil bli en skikkelig markering.

Derfor finner vi det svært nedslående at man i selveste hovedstaden fullstendig ignorerer kampanjedagen vår. Hvordan kan det ha seg at Bridgekameratene kan invitere til (internasjonal) lagturnering den 12. september når hele det oppegående bridge-Norge skal være med på å markere «Bridgens Dag»? Er det slik at en liten kjerne skal få lov til å dyrke seg selv og interessen sin, mens vi andre føler oss såpass forpliktet til å gjøre en innsats at vi legger bort kortene for en gangs skyld? Finnes ingen solidaritetsfølelse? Og hva med TU? Lar de også noen få «slippe unna» på Bridgens Dag? Og om disse ikke var klar over kollisjonen, hvor har NBF-kontoret vært når datoene tildeles?

Vi tror og håper at flest mulig skygger unna Bridgekams arrangement og heller legger kreftene i kampanjen vår denne viktige dagen.

Vi finner det også svært uheldig at «Bridgens Dag» skal undermineres av bridgens egne støttespillere!

*på vegne av arrangørene på
Nedre Romerike,*

*Frank Ivar Falsen, Arild Bondal, Espen
Branderud og Oddbjørn Johansen*

Boye stiller opp for damene i Oslo-området

Vår kjente bridgeekspert Boye Brogeland inviterer til samling på Bridgen Hus i Oslo kl 13.00 søndag 29. november. Hensikten er å få flere jenter til å satse på å videreutvikle sine bridgeferdigheter. For å være med må du nødvendigvis ikke føle deg som noen ekspert, men ha et ønske om å bli en bedre bridge spiller.

Det vil bli avholdt månedlige samlinger á 3 timer, hvor Boye vil ta for seg de elementene som må til for at du skal bli bedre. Det har allerede vært avholdt en forelesning hvor Boye tok for seg bridgepsykologi, Stenberg og Roman Key Blackwood. Temaet for neste samling er motspill, taperberegning og Loven om totalt antall stikk.

Etter samlingen har du anledning til å spille søndagsbridgen (sammen med ny jentemakker?) på Bridgens Hus.

Ønsker du mer informasjon kan du kontakte NBFs kontor eller Per Bryde Sundseth på telefon 33 44 71 21 (a)/ 33 32 87 11 (p).

**JENTER, TA SJANSEN - GÅ IKKE
GLIPP AV SØNDAGENE MED
BOYE.**

«Bridgefamilien» vil bli flere

Av Karl Birger Sælør

– Som så mange andre klubber strir også vi med rekrutteringen. Hensikten med å arrangere «Bridgens dag» er å markedsføre oss, og rett og slett prøve å få flere medlemmer, sier Martin Reinertsen, nestleder i Farsund Bridgeklubb og leder i Vest-Agder Bridgekrets.

Lørdag ble «Bridgens dag» avviklet for første gang over hele landet. I Farsund hadde brigdeklubben stand på Mega på Gåseholmen. I tillegg til en masse brosjyrer, kunne de handlende titte på fire bridgespillere som spilte med ekstra store kort.

– Vi spiller med store kort for at folk skal få litt bedre innblikk i hva dette går ut på. Vårt håp er at folk stopper opp og er interessert i å se på. Hvis noen har lyst kan de gjerne få prøve seg. Bridge er et fascinerende kortspill, som kan spilles av folk i alle aldre, sier Martin Reinertsen.

Torsdag 24. oktober starter Farsund Bridgeklubb nybegynnerkurs i Taksalen på Husan. Med sin kampanje håper klubben å få tolv personer på kurs - og at halvparten av disse skal begynne å spille aktivt.

– Vi har mye moro sammen og er nesten som en stor «familie» å regne. Hver tirsdag har vi spillekveld på Husan. Da er vi ca. 20 spillere og holder på i 3-4 timer, sier Martin Reinertsen

Totalt har Farsund Bridgeklubb 34 medlemmer. 81 år gamle Jakob Kristensen er eldste aktive medlemmer, mens Arne Sudland (26) er yngst.

– Alle kan spille bridge, selv om det nok et mer vrient å lære enn

de fleste andre kortspill. Skal man gjøre det virkelig godt, må man konsentrere seg skikkelig og det å være god i matematikk er ingen bakdel, sier Martin Reinertsen. Også i Lyngdal ble «Bridgens dag» arrangert lørdag. Lyngdal Bridgeklubb har idag omlag 40 medlemmer og spiller fast på Lyngdal stadion hver mandag. Høstens nybegynnerkurs i Lyngdal startes opp samme dag som i Farsund, nemlig torsdag 24. september, på Lyngdal Inn. Vest-Agder Bridgekrets har idag 13 medlemsklubber. I tillegg til Farsund og Lyngdal, vil det i høst bli arrangert nybegynnerkurs i Mandal, Søgne, Kristiansand, Søm, Ringveien, Vågsbygd og Vennesla.

– Totalt i kretsen håper vi å få 120 mann på kurs, og at 60 av disse begynner å spille i klubb, sier Martin Reinertsen, mens han følger med på spillingen til de fire entusiastene fra Farsund som sitter i Megas inngangsparti og spiller med usedvanlig digre kort i hendene.



Martin Reinertsen (stående) følger med mens Ole Flåto (til v.), Jakob W. Kristensen, Even Jenssen og Siri Sandnes spiller bridge med digre kort i inngangspartiet på Mega.

Bridge fra kvinnehånd

av Anna Malinowski

Jeg har fått den gleden å bli tilbudt en spalte i medlemsbladet, som skal handle om damebridge i Norge. Spalten synes jeg kan bli et veldig positivt bidrag til å øke anseelsen av damebridge. Jeg håper også at den vil kunne bidra til en holdningsendring hos mange mannlige bridgespillere her i landet. Enhver jente som begynner å spille bridge her i landet møter ganske fort motstandere som mener at 'kjerringer kan ikke spille bridge'. Det verste er at disse 'bridgemannsjåvinistene' føler seg kallet til å gjøre det mest mulig klart for de jentene som etter deres mening har forvillet seg inn i bridgelokalene at dette er ikke noe sted for dem. Stakkars mannfolk som forbarmer seg over det svake kjønn og spiller med dem, enten det er fast eller bare tilfeldig, får også gjennomgå. Dette fører til at kvinnene ikke får innpass i miljøet, og mister etterhvert interessen for å bli en del av det. Selv om det er stor interesse for bridge blant damer her i landet (økningen i deltakertallene i SM for Damer og Åpent NM for Damer taler sitt tydelige språk), så er det ikke mange jenter å finne blant deltakerne i åpne turneringer. Deltakelsen i mixturneringer, i hvert fall i Oslo, har også sunket dramatisk de siste årene. Jentene/damene synes noe særlig ikke om å delta i åpne turneringer, men spiller gjerne dame-turneringer. Mange kvinnelige bridgespillere i Norge liker ikke å møte menn ved bridgebordet. En del av forklaringen er nok den manglende respekt for våre spilleferdigheter. I tillegg synes mange at bridgemiljøet er blitt for tøfft. Det virker som om man har glemt at bridge skal være en hyggelig måte å tilbringe tiden på. Det at man skal konkurrere for å vinne bør ikke være grunnen til at man ikke klarer å vise hverandre respekten alle har krav på. Mange steder er det ikke hyggelig å spille bridge lenger, og det virker som om vanlige

omgangsnormer ikke gjelder ved bridgebordet.

Deltakelsen i åpne turneringer går ned. Mange turneringer avlyses. Man har prøvd å forklare det med at det koster for mye å spille bridge. Men la oss ikke glemme at Norge har hatt en veldig gunstig økonomisk periode, og det ble sagt at nordmenn hadde så god råd som man ikke hadde hatt på veldig lenge, uten at den synkende oppslutningen om turneringene snudde. Så jeg tror ikke dårlig råd er forklaringen, snarere kanskje det at folk ikke er villige til å betale for et produkt som de ikke trives med. De fleste bridgespillerne venter ikke å vinne en turnering de deltar i. Det de vil er å møte venner og kjente fra andre kanter av landet. De vil også møte de gode spillerne, prøve å gjøre det så godt som mulig mot dem, kanskje klarer de å vinne noen runder mot de fra toppen og det blir noe å fortelle om i klubben. Men først og fremst deltar man i turneringer for å ha det hyggelig. Når den sosiale hyggen blir borte, da blir også de spillerne borte. Og kvinner er mye mer opptatt av det sosiale enn menn. Når miljøet ikke fungerer sosialt blir kvinnene borte. Miljøet forverrer seg, og vi har en ond sirkel i gang.

Mange vil sikkert synes det bildet er sterkt overdrevet. Men hvis vi ser på to land, som ikke har problemer med deltakelsen i turneringer: USA og Frankrike, hva er det som slår en? Jo da, over halvparten av deltakerne i alle åpne turneringer er damer!

Hva er det man kan gjøre for å skape et triveligere miljø? Det vi trenger aller først er en generell holdningskampanje. Vi må kunne forlange at folk behandler hverandre med høflighet og respekt. Det burde være mer vanlig å gi ros til både makker og motparten. Og mye

mindre vanlig at man overhøveler makker, eller til og med motparten for en vellykket variant, som kanskje ikke var teoretisk riktig.

I tillegg bør man prøve å få opp andelen av kvinnelige spillere. Man vet at kvinner gjør at miljøet blir mykere, at man blir snillere mot hverandre og trives bedre. For å få flere jenter til å spille bør man:

1. Jobbe bevisst i på klubbplanet for at jentene blir akseptert som spillere. Gode spillere bør stille opp som makkere, slik at jentene får en mulighet til å utvikle seg på lik linje med guttene.

2. Satse på damebridgen (heldigvis har vi de siste årene fått et styre som har kommet til samme konklusjon). Vi må begynne å delta internasjonalt i dameklassen. Dette vil være en sterk motivasjonsfaktor og vil bidra til at jentene satser mer på bridgen og blir mer aktive utøvere.

Meningen med denne spalten er i første rekke å vise at det er mange jenter i Norge som kan spille kort, og dermed medføre økt respekt og bedre omdømme hos våre mannlige konkurrentene. Mange av spillene som jeg etterhvert håper å kunne presentere her vil komme fra kvinnehånd i åpne turneringer. Dette spillet kommer fra Bridgekammeratenes lagturnering:

Ø/Alle

<p>♠ K 9 8 ♥ K Kn 5 ♦ D ♣ K 9 7 6 5 3</p>	<p>♠ Kn 4 3 ♥ E 8 6 3 ♦ Kn 7 6 4 ♣ Kn 10</p> <div style="border: 1px solid black; padding: 5px; width: 40px; margin: 10px auto;"> <table style="border: none; width: 100%; text-align: center;"> <tr><td></td><td>N</td><td></td></tr> <tr><td>V</td><td>Ø</td><td></td></tr> <tr><td></td><td>S</td><td></td></tr> </table> </div> <p>♠ E D 7 ♥ D 10 9 2 ♦ E 9 8 5 2 ♣ 8</p>		N		V	Ø			S		<p>♠ 10 6 5 2 ♥ 7 4 ♦ K 10 3 ♣ E D 4 2</p>
	N										
V	Ø										
	S										

Vest	Nord	Øst	Syd
		1ru	pass
2kl	pass	2ru	pass
3nt			

Sølvi Østmoe var spillefører i 3NT i Vest. Hun fikk en liten hjerter ut til kongen på hånda og fortsatte med hjerter til N som stakk med esset i tredje stikk. S kastet styrke i kløver, stakk makkers kløver knekt med esset og spilte en liten spar til knekten i N og esset i Ø (ikke damen, som visste seg avgjørende for spillet). Posisjonen nå var:

Ø/Alle

<p>♠ K 9 ♥ - ♦ D ♣ K 9 7 6 5</p>	<p>♠ 4 3 ♥ 8 ♦ Kn 7 6 4 ♣ 10</p> <div style="border: 1px solid black; padding: 5px; width: 40px; margin: 10px auto;"> <table style="border: none; width: 100%; text-align: center;"> <tr><td></td><td>N</td><td></td></tr> <tr><td>V</td><td>Ø</td><td></td></tr> <tr><td></td><td>S</td><td></td></tr> </table> </div> <p>♠ 10 6 5 ♥ - ♦ K 10 3 ♣ D 4</p>		N		V	Ø			S		<p>♠ D 7 ♥ D ♦ E 9 8 5 2 ♣ -</p>
	N										
V	Ø										
	S										

Sølvi så nå at hun måtte godspille kløver for å vinne kontrakten, men da trengte hun to inntak til hånda, mens det eneste inntakskortet så ut til å være spar kongen. Hun spilte nå spar 7 fra bordet og nøyde seg med spar 9 på hånda. Og den sto! Da var det bare å spille kløver kongen og mere kløver, og uansett hva motparten gjorde kunne Sølvi ta siste hjerter i bordet, og stikke spar dame med kongen for å ta kløverstikkene. Motparten fikk bare tre stikk: to i kløver og hjerter esset, og kontrakten som gikk to bet på de fleste andre bord gikk hjem. Syd kunne selvfølgelig ødelegge for Sølvi ved å legge spar ti på spar 7, men dette er vanskelig å se ved bordet. Sølvi fortjener ros fordi hun så muligheten og utnyttet feilen i motspillet.

En motspillsprøve fra Bridgekameratenes Parturnering, Du sitter Syd og har fått utdelt følgende:

♠ Kn 4
♥ Q 9 2
♦ E K Kn 5
♣ D Kn 7 3

Vest	Nord	Øst	Syd
	2sp	pass	pass
3nt	pass	pass	?

Du ser på Boye Brogeland i Vest. Du vet godt hvor hardt han melder, så du doubler og det går pass rundt. Makker spiller spar kongen ut, og du ser følgende kort i bordet:

♠ 3 2
♥ 7 5
♦ D 10 3
♣ K 10 9 8 4 2

Du legger spar knekt på kongen (det betyr at makker kan trygt fortsette i fargen hvis han har tieren). Spillefører lasjerer, og makker spiller spar ti som blir stukket med esset. Nå spiller spillefører hjerter ess og konge(makker bekjenner med hjerter knekt på kongen), og mere hjerter til din dame. Hva spiller du nå?

Nå som du har bestemt deg kan du se på hele fordelingen:

	♠ K D 10 9 7 5	
	♥ Kn 4	
	♦ 9 8 7 4	
	♣ 6	
♠ E 8 6		♠ 3 2
♥ E K 10 8 6 3		♥ 7 5
♦ 6 2		♦ D 10 3
♣ E 5		♣ K 10 9 8 4 2
	♠ Kn 4	
	♥ D 9 2	
	♦ E Kn Kn 5	
	♣ D Kn 7 3	

Du vet at spillefører har åtte stikk: spar ess, fem hjerterstikk og ess konge i kløver. Det gjelder å ikke gi ham det niende stikken. Du kan selvfølgelig ikke spille ruter, og eneste sjansen din er at spillefører har esset dobbel i kløver(er kløver esset singel er han alltid bet uansett hva du gjør. Har han esset tredje i kløver vinner han alltid). Ser du det nå? Det eneste kortet som betar kontrakten er liten kløver! Spillefører kan ikke la den gå til bordet, for da har han ikke inntak til å hente kløver kongen. Han stikker med esset på hånda og spiller sine stående hjerterne, men nå har du full kontroll. På den siste hjerteren kaster spillefører ruter fra bordet, og du kaster ruter knekt. I neste stikk kommer du inn på ruter, og du må få siste stikk på en kløverhonnør. Ser du at du ville være innspillskvist hvis du hadde spilt en kløverhonnør i stikk fem? Bra. Jeg var fornøyd med meg selv ved bordet da jeg fikk det til.

Som du ser, er poenget i begge spill kommunikasjon mellom hendene. Og kommunikasjonen er minst like viktig i livet som i bridge. Mange konflikter og ubehagelige situasjoner kunne unngås hvis man kommuniserte bedre. Vi trenger å snakke sammen, bli bedre kjent som mennesker. Det vil sikkert bidra til å skape en bedre stemning ved bridgebordet.

Selv om det er mange flinke jenter som spiller bridge i Norge, så møter man dem ikke ofte ved bordet (unntatt selvfølgelig dame-turneringer, men det er jo ikke så mange av dem). Derfor vil jeg be alle dere bridgespillende jenter: bli mer synlige. Spill oftere og spør gode spillere om de kan spille med dere. Vi må stå på alle sammen for at ordene damebridge og damespiller mister sitt negative klang. La oss vise at vi kan spille kort og ikke la dere bli skremt bort fra bridgemiljøet. Husk at det er kjempegøy å spille bridge, og det finnes massevis av kjempehyggelige mennesker blant bridgespillere.

“2 over 1”

- det komplette bridgesystem

av Jan Mikkelsen og Øyvind Ludvigsen

5. HØYERE ÅPNINGSMELDINGER

5.1. Åpninger

To-trinnet og høyere er i utgangspunktet sperremeldinger med unntak av 2 kl/2 nt åpninger som viser sterke kort. Blant turneringsspillere er det et utall forskjellige varianter som benyttes fra 2 ru og høyere. I denne artikkelen vil vi presentere en enkel struktur som er vanlig i Norge. Alle som ønsker å spille “2 over 1” kan benytte sine personlige favoritt-åpninger på 2 trinnet og høyere dersom det er ønskelig.

Følgende åpninger inngår i “2 over 1”:

2 kl	=	Sterk åpningshånd, 20+hp, 0-4 tapere
2 ru/hj/sp	=	Svake to
2 nt	=	20 - 21 hp, balansert hånd (<i>se kap. 4</i>)
3-trinnet	=	Sperreåpning
3 nt	=	Gående minor uten sidehonnører
4 kl/ru	=	Overføring til hj/sp, 8 spillestikk, Solid majorfarge
4 hj/sp	=	Sperremelding
4 nt	=	Spørsmål om ess
5 kl/ru	=	Sperremelding
5 hj/sp	=	11 stikk, mangler 2 av 3 topphonnører i fargen

5.2. Åpning 2 kløver

2 kl åpning har vært og er akilleshælen i naturlige systemer. Til tross for mange forsøk opp gjennom tidene, har det vært vanskelig å finne en god struktur for det videre meldingsforløpet. I denne artikkelen vil vi presentere et relativt enkelt system. Andre svarsystem og

egne personlige spesialiteter kan selvsagt benyttes i steden.

Åpning 2 kl er den eneste sterke åpningshånden i systemet og viser normalt 20+ hp. Imidlertid kan det åpnes på 2 kl med færre honnørpoeng dersom det er en veldig spillesterk hånd. Normalt prøver en å unngå å åpne på 2 kl med en tofargehånd i minor, eller en tofarget hånd med lengst minor.

Dersom en åpner med 2 kløver med en ubalansert hånd med lengst majorfarge er meldingene krav til 3 i åpningshåndens majorfarge, dersom åpner har en ubalansert hånd med lengst minorfarge er det ikke mulig å stoppe under utgang.

Følgende svarstruktur benyttes:

2 ru	=	0-7 hp, negativ
2 hj/sp	=	5 + i fargen, minst 7/8 hp
2 nt	=	8 + hp, balansert
3 kl/ru	=	5 + i fargen, minst 7/8 hp. (<i>Med dårlig 5-kortsfarge foretrekkes 2 nt.</i>)
3 hj/sp	=	God 6 kortsfarge, 5-8 hp u/sidestyrke
3 nt	=	Solid 7-korts minor u/sidestyrke
4 hj/sp	=	Solid 7-korts majorfarge u/sidestyrke

I “2 over 1” benytter vi svaret 2 ruter som avslag. Vi vil imidlertid påpeke at det er mange som spiller med 2 ruter som tvetydig (enten avslag eller sterk balansert) noe som enkelt kan innføres i “2 over 1”. Tilsvarende variant benyttes bl.a. på OKbridge.

Etter **2 kl – 2 ru** (avslag) benyttes følgende struktur:

- 2 hj/sp = God 5 kortsfarge, normalt ubalansert, (krav til minst 3 i fargen)
- 2 nt = 22 – 24 hp, balansert (kan ha 5 korts majorfarge) Svar: Puppert stayman (se kap. 4)
- 3 kl/ru = God 6+ kortsfarge, Utgangskrav
- 3 hj/sp = Solid farge, ber om cue-bid
Svar: Ny farge viser esset
3 NT viser konge i sidefarge
Høyning benekter side E/K
- 3 nt = 25 – 27 hp, balansert (kan ha 5 korts majorfarge Svar: Puppert stayman (se kap. 4)
- 4 kl/ru = Solid farge, ber om cue-bid
- 4 hj/sp = Egen god farge, 3 tapers hånd, minimum honnørstyrke
- 4 nt = 28 – 30 hp, balansert (kan ha 5 korts majorfarge) Svar:Puppert stayman (se kap. 4)

Etter **2 kl – 2 ru/ 2 hj - ?** benyttes følgende struktur:

- 2 sp = 4 – 7 hp, 5+ kortsfarge
- 2 nt = 4 – 7 hp, balansert hånd
- 3 kl = dobbel negativ, 0-3 hp
- 3 ru = 4 – 7 hp, 5+ kortsfarge
- 3 hj = 3+ korts støtte, 4 - 7 hp (*NB! Er sterkere enn 4 hj*)
- 3 sp = 4+ korts støtte, 4 – 7 hp, splinter
- 3 nt = 6+ kortsfarge i kløver, 4 – 7 hp
- 4 kl/ru = 4+ korts støtte, 4 – 7 hp, splinter
- 4 hj = 3+ korts støtte, 4 – 7 hp, ikke cue-bid i sidefargene

Tilsvarende struktur benyttes selvsagt også etter **2 kl – 2 ru/ 2 sp - ?**

Etter **2 kl – 2 nt/ ?** benyttes følgende struktur:

- 3 kl = Enten naturlig eller Baron.
Melder deretter 4 kortsfarger nedenfra
- 3 ru/hj/sp = Naturlig ,Svar: Ny farge på 4-trinnet er cue-bid
- 3 nt = 22 – 24hp u/5 korts major
Svar: 4 kl = Baron
- 4 kl/ru = Fastlegger trumfen, ber om cue-bid
- 4 hj/sp = Egen god farge, 3 tapers hånd, minimum honnørstyrke

Etter positive svar på 2 kl åpning benyttes mest mulig naturlige meldinger. Enkelte ganger kan meldingsforløpet fort komme til 4-trinnet før begge har fått vist fram sine farger. Det kan da bli usikkerheter om meldingene er naturlig eller cue-bid. En grei regel å bruke kan da være:

Etter 2 kl åpning kan svarhånden ikke vise fram ny farge på 4-trinnet. Åpningshånden kan derimot vise fram sin andre farge naturlig på 4-trinnet

En konsekvens av denne regelen er at 4 kl blir cue-bid i følgende sekvens:

2 kl – 2 sp

3 hj – 4 kl = Cue-bid m/hjertes som trumf.

5.2.1. Motparten dobler

Etter **2 kl – dobl - ?** benyttes følgende struktur:

- Rdobl = Ønsker å spille 2 kl R
- Pass = 0-7 hp, negativ (kan deretter benytte dobbel negativ)
- 2 ru = naturlig, 7+ og god 5+ korts farge
- 2 hj + = som uten innmelding.

5.2.2 Innmelding

Innmelding mot 2 kl krever særskilt håndtering. Spesielt gjelder dette sperremeldinger på 4 trinnet. I "2 over 1" har vi valgt å skille på innmeldinger opp til og over 3 spar. Mot innmeldinger opp til og med 3 spar benyttes følgende forsvar:

dobl = vanlig negativ dobling, 6+ hp

pass = svak eller straffepass

Ny farge = 7/8+ hp, naturlig og god 5+ korts farge

Innmeldinger på 4 trinnet kan skape betydelige problemer. Hvis f.eks. meldingsforløpet går 2 kl – (4 ru) – 4 hj, hvor sterk er 4 hj melderen? I "2 over 1" skiller vi mellom direkte 4 hj melding og kravpass etterfulgt av 4 hj melding. Følgende forsvar benyttes mot sperremeldinger høyere enn 3 spar:

dobl = svak hånd (0-6 hp)

pass = Krav (Pass etterfulgt av ny farge er naturlig med sleminteresse)

ny farge = god farge og mellomsterk hånd (7–10 hp)

5.3. Sperreåpninger på 2- og 3- trinnet

5.3.1. Generelle prinsipper for sperreåpninger

Sperremeldinger er et meget interessant område innenfor bridge. Sperremeldinger kan være effektive våpen dersom motparten har kortene, men kan også være ødeleggende for egen side dersom det er makker som har de gode kortene.

I gamle dager lærte man 3-2-1 regelen som betyr at en må være forberedt på 3 bet i gunstig sone, 2 bet i like soneforhold og 1 bet i ugunstig sone. Denne regelen er nok litt for enkel og helt forlatt i moderne topp-bridge. De aller fleste har i dag et brukbart offensivt system og kommer stort sett i riktig kontrakt dersom de får melde i fred (spesielt de som spil-

ler "2 over 1"!)). Enkelte par har også ofte lagt ned betydelig tid i å diskutere avanserte systemer, og har gjennom det opparbeidet seg en fordel i form av et veldefinert system. Aggressive sperremeldinger hindrer dem i å utnytte denne fordel, og de tvinges til å basere sine meldinger på bridgførståelse og antagelser. *Moralen i dagens bridge er å få motparten ut på ukjent farvann så ofte som mulig og derved la de gjette mest mulig.*

For å gi leserne en pekepinn på hva som skjer internasjonalt, har vi gått gjennom semifinalen i VM 1993, (hvor Norge slo Brasil og spilte seg fram til VM-finalen), og plukket ut noen eksempler på sperremeldinger. Her er verdens beste spillere i aksjon!

1. hånd – Ingen

Kn76, 532, -, Ekn98653 åpning 3 kl

DKn842, 76, 874, 1085 åpning 2 sp!!

1. hånd – Gunstig

Kn105, KD863, 10, 9752 åpning 2 hj

643, KKn432, 107, KKn6 åpning 2 hj

E3, Kn109, 8, D1097652 åpning 3 kl

DKn43, 109654, Kn10, Kn8 åpning 2 hj!!

1086542, Kn, K1094, E10 åpning 2 sp

10, KKn8762, 52, E982 åpning 2 hj
og 3 hj

1. hånd – Ugunstig

D94, 62, KDKn1092, Kn4 åpning 2 ru

2. hånd – Ingen

103, D10963, K65, E87 åpning 2 hj

2, K65, KDKn764, 976 åpning 2 ru
eller 3 ru

2. hånd – alle i sonen

Kn10, D63, 106, ED10987 åpning 3 kl

2. hånd – Ugunstig

64, EDKn964, 74, Kn65

åpning 2 hj

K3, 84, KDKn983, 986

åpning 2 ru

Som vi ser av noen av disse eksemplene er det ingen ting i veien med nervene på det nivået! Det viktigst er å merke seg er svake to åpninger på 5-korts farge og 3 åpninger på 6 kortsfarger. Dette er også blitt ganske vanlig i Norge.

De som ønsker å kunne ha noen generelle regler å følge ved sperreåpninger kan benytte disse:

a) I 1. hånd *utenfor sonen* tillattes aggressive sperreåpninger. Svake to er normalt god 5-kort eller dårlig 6-kortsfarge.

b) I 1. hånd *i sonen* benyttes ”normale” sperreåpninger (konservativ stil)

c) I 2. hånd benyttes ”normale” sperreåpninger (konservativ stil)

d) I 3. hånd benyttes svært aggressive sperreåpninger

Uansett hvilken stil en har når en sperreåpner, er det viktig å ta hensyn til følgende faktorer:

5.3.2. Svake to

Åpning svake to viser en hånd under åpning og normalt god 6-kortsfarge, men det tillates en aggressiv stil i 1. hånd utenfor sonen og i 3. hånd.

Etter svake to benyttes følgende svarstruktur:

- Ny farge er naturlig og rundekrav
- 2 grand er søkemelding og interesse for utgang

Denne strukturen kalles på engelsk RONF som betyr (Raise Only Non-Force) eller på norsk: *høyning eneste ikke krav* som forkortes **HEIK**.

I Norge er det vanlig å bruke søkemeldingen 2 grand til å spørre åpner om han har kortfarge. Åpner svarer da som følger:

- Nyfarge viser singel/renons
- Gjenmelding av åpningsfargen viser minimum uten kortfarge
- 3 grand viser maksimum med god 6 kortsfarge

På OKbridge brukes søkemeldingen 2 grand til å spørre om styrke i sidefargene. Åpner svarer da som følger:

- Ny farge viser maksimum og honnør i sidefargen
- Gjenmelding av åpningsfargen viser minimum
- 3 grand viser maksimum uten honnører i sidefargene
- 4 i minor viser maksimum og god 4+ korts sidefarge

I ”2 over 1” vil vi benytte den ”norske” varianten som standard.

5.3.3. Sperreåpninger på 3-trinnet

Sperreåpning på 3-trinnet viser en hånd under åpning og normalt god 7-kortsfarge, men det tillates en aggressiv stil i 1. hånd utenfor sonen og i 3. hånd.

Etter sperreåpninger på 3 trinnet benyttes følgende svarstruktur:

- Ny farge på 3-trinnet er rundekrav
Videre sekvens etter prioritet:
 - 1) Høyne m/støtte (xxx eller Hx)
 - 2) Ny farge viser hold i fargen
 - 3) 3 grand viser hold i lavere farge
 - 4) Gjenmelding av åpningsfargen benekter 1-3
- 3 grand er spillemelding
- 4 i minor etter åpning 3 hj/sp er cue-bid
- 4 hj over åpning 3 sp er naturlig og ikke krav
- 4 grand er Roman Key-Card Blackwood
- Hopp til 5 i minor er naturlig, spillemelding

Fortsettelse på side 31



Prisliste



SALGSBETINGELSER

Klubber og kretser tilsluttet NBF og alle medlemmer av NBF handler til medlemspris, mens andre får et påslag på ca. 25%. Dette gjelder ikke varer merket med * bak varenummeret. Forsendelser skjer mot regning uten oppkravsgebyr, forutsatt at kunden har orden i sine forhold til NBF. Porto kommer i tillegg.

BESTILLINGER

Vennligst benytt bestillingskupongen.

GAVER OG PREMIER

Flere av bridgeartiklene i prislisten kan benyttes som gaver eller premier. Vi gjør spesielt oppmerksom på spillkort helpplast, meldebokser, bridgebord med tilbehør, auto-bridge, krus, T-skjorter, PC-spill og bøker.

SPILLKORT OG KORTMAPPER

1010	Spillkort lerretspreg m/NBFs logo	pr.stk.	16,00
1012	Spillkort stor indeks	pr.stk.	16,00
1020	Spillkort helpplast, i etui, 2 stk.	pr.stk.	100,00
1050	Kortmapper, grønne, 1-32 valgfritt	pr.stk.	8,00
1051	Kortmapper, grønne, serie 1-32	pr.serie	210,00
1052	Kortmapper, grønne, serie 1-16	pr.serie	110,00
1053	Kortmapper, grønne, serie 17-32	pr.sehe	110,00
1054	Kortmapper, grå, 1-32 valgfritt	pr.stk.	8,00
1055	Kortmapper, grå, serie 1-32	pr.serie	210,00
1056	Kortmapper, grå, serie 1-16	pr.serie	110,00
1057	Kortmapper, grå, serie 17-32	pr.serie	110,00

TURNERINGSMATERIELL

2010	Howellslipper, 200 stk.	pr.pk.	55,00
2011	Howellslipper, 500 stk.	pr.pk.	110,00
2012	Howellslipper, 1000 stk.	pr.pk.	190,00
2020	16-spills slipp, hvit, 200 stk.	pr.pk.	60,00
2021	16-spills slipp, hvit, 500 stk.	pr.pk.	110,00
2022	16-spills slipp, grønn, 200 stk.	pr.pk.	60,00
2023	16-spills slipp, gul, 200 stk.	pr.pk.	60,00
2030	16-spills slipp, trelags, 200 stk.	pr.pk.	225,00
2040	Regnskapsark 16 par, 100 stk.	pr.pk.	100,00
2041	Regnskapsark 16 par	pr.stk.	1,50
2049	Barometerslipper i løpende bane, enkle, 2,000 stk.	pr.pk.	275,00
2051	Barometerslipper i løpende bane, enkle, 8,000 stk.	pr.pk.	1000,00
2052	Barometerslipper i løpende bane, enkle	pr.stk.	0,25
2053	Barometerslipper i løpende bane, enkle, utfylte	pr.stk.	0,30
2054	Barometerslipper i løpende bane, trelags, 2,000 stk.	pr.pk.	600,00
2055	Barometerslipper i løpende bane, trelags	pr.stk.	0,45
2056	Barometerslipper i løpende bane, trelags, utfylte	pr.stk.	0,55
2057	Barometerslipper i løpende bane, enkle, 20.000 stk.	pr.pk.	2400,00
2060	Privatprotokoll, 96 spill, 100 stk.	pr.pk.	100,00
2071	Lagkampliste, 32 spill, 500 stk.	pr.pk.	240,00
2072	Lagkampliste, 32 spill	pr.stk.	1,50
2075	Lagkampliste, 40 spill, 500 stk.	pr.pk.	240,00
2076	Lagkampliste, 40 spill	pr.stk.	1,50
2080	Robberbridge-blokker	pr.stk.	16,00

MELDEBOKSER/TILBEHØR

3010	Meldebokser for 1 bord m/superklemme, komplett	pr.sett	360,00
3011	Meldebokser for 1 bord, BridgePartner, sort	pr.sett	310,00
3012	Meldebokser for 1 bord, BridgePartner, grå	pr.sett	310,00
3013	Meldebokser, BridgePartner, sort	pr.stk.	90,00
3014	Meldebokser, BridgePartner, grå	pr.stk.	90,00
3015	Meldebokser for 1 bord m/skrufeste, komplett	pr.sett	310,00
3016	Meldebokser for 1 bord, BridgePartner, burgunder	pr.sett	310,00
3020	Meldekort for 1 bord	pr.sett	185,00
3021	Meldekort for 1 bord, BridgePartner	pr.sett	185,00
3030	Superklemmer for 1 bord	pr.sett	120,00
3031	Superklemme	pr.stk.	35,00
3035	Skrufester for 1 bord	pr.sett	60,00
3036	Pinne for skrufeste	pr.stk.	4,00
3037	Adapter for skrufeste (erstatte pinne - knekker ikke)	pr.stk.	10,00
3040	Meldebokser 1 bord uten klemmer, uten meldekort	pr.sett	120,00
3060	Meldekort - Alert	pr.stk.	3,50
3061	Meldekort - 1 kløver	pr.stk.	3,50
3062	Meldekort - Stopp	pr.stk.	2,50
3063	Meldekort - Ikke royk	pr.stk.	2,50
3064	Meldekort - Pass	pr.stk.	2,50
3070	Ny poengskala - eget kort for meldeboks	pr.stk.	2,50
3061	Meldekort - 1 kløver, BridgePartner	pr.stk.	3,50
3064	Meldekort - Pass, BridgePartner	pr.stk.	2,50

BORDPLANSJER

4000	2 bord Serie	70,00	4040	2 bord Singel	70,00
4002	3 bord Serie	80,00	4042	3 bord Singel	80,00
4004	3 bord "Maccarini-Howell"	80,00	4044	4 bord Singel	90,00
4006	4 bord Howell/Serie	90,00	4046	5 bord Singel	100,00
4008	5 bord Howell/Serie	100,00	4048	6 bord Singel	110,00
4010	6 bord Howell/Serie	110,00	4050	7 bord Singel	120,00
4012	7 bord Howell/Serie	120,00	4052	8 bord Singel	130,00
4014	8 bord Howell/Serie	130,00	4054	9 bord Singel	140,00
4016	9 bord Howell/Serie	140,00			
4018	10 bord Howell/Serie	150,00	4070	Bordnummer, laminerte pr.stk.	16,00
4020	11 bord Howell/Serie	160,00			
4022	12 bord Howell/Serie	170,00	4080	24-spills plansjer	350,00

BRIDGEBORD

5010	Bridgebord, standard, 81 x81 cm, trukket med filt	pr.stk.	800,00
5015	Bridgebord, de luxe, 81x81 cm, trukket med velour	pr.stk.	1000,00
5020	Bridgebord, de luxe, 91x91 cm, trukket med velour	pr.stk.	1000,00
5050	Glassholder for bridgebord, rød	pr.stk.	225,00
5051	Glassholder for bridgebord, brun	pr.stk.	225,00
5060	Filt til 8x81 bridgebord	pr.stk.	85,00
5061	Filt til 91x91 bridgebord	pr.stk.	100,00
5065	Velour til 81x81 bord	pr.stk.	150,00
5066	Velour til 91x91 bord	pr.stk.	170,00
5070	Bridgeduk, 75x75 cm, gummiert underside	pr.stk.	200,00

PC-SPILL/DIVERSE

BridgeMaster er spesielt utviklet for å trene spilleføring. Spillene er konstruerte og kontrakt fastlagt. Programmet geleider deg gjennom problemet, sier fra hvis du spiller feil og forklarer riktig spilleføring. Veiledning, spillkommentarer (eget hefte) og skjermttekst er stort sett på norsk/ dansk (engelsk skjermttekst forekommer). DOS-versjonene kjøres fint under Win95.

6000*	BridgeMaster Classic DOS	pr.stk.	220,00
6001*	BridgeMaster Classic Windows	pr.stk.	240,00
6002*	BridgeMaster Begynner DOS	pr.stk.	220,00
6003*	BridgeMaster Fortsetter DOS	pr.stk.	220,00
6004*	BridgeMaster A-nivå DOS	pr.stk.	220,00
6005*	BridgeMaster Ekspert DOS	pr.stk.	220,00
6006*	The Master Solver's Club	pr.stk.	240,00
6020	Systemkort NBF, 100 stk.	pr.pk.	100,00
6021	Systemkort NBF	pr.stk.	1,50
6023	Systemkort Lagturnering, 100 stk.	pr.pk.	100,00
6024	Systemkort Lagturnering	pr.stk.	1,50
6030	Datagitte spillstensiler	pr.spill	1,50
6040	Adresse-etiketter, klubber/kretser NBF	pr.stk.	1,25
6045	Kortholder, bordmodell eller en-hånds	pr.stk.	70,00
6050	NBF-krus med tekst «Livet er kort, spill bridge»	pr.stk.	50,00
6060	Mesterpoengnål (mistet nål, oppgi spillnummer)	pr.stk.	35,00
6065	Tids-ur for turneringer	pr.stk.	280,00
6070	Slipsnålsett	pr.stk.	250,00
6071-			
6085	T-skjorte (hvit, grå, sort, blå, grønn. L/XL/XXL)	pr.stk.	100,00
6090	Diplom	pr.stk.	10,00

BØKER

7010*	Bridge for Begynnere, av Leif-Erik Stabell	pr.stk.	40,00
7011*	Mer Bridge, av Leif-Erik Stabell	pr.stk.	30,00
7012*	Bridge for Begynnere og Mer Bridge	pr.sett	60,00
7025*	Bridge - et spill for livet, av Arne Ølsen	pr.stk.	100,00
7027*	Lærerveiledning til Bridge - et spill for livet, m/transparenter	pr.stk.	200,00
7030*	Bridge i hjemmet, turneringer for 2-3 bord	pr.stk.	10,00
7040*	Mini-bridge, av Villy Dam	pr.stk.	25,00
7045*	Meldestav	pr.stk.	7,50
7050*	Internasjonale lover for Turneringsbridge 1997	pr.stk.	100,00
7060*	The Official Encyclopedia of Bridge	pr.stk.	450,00
7070*	Tävlingsledaren, svensk - 550 sider	pr.stk.	480,00
7080*	Drep skvisen, av William B. Herseht	pr.stk.	100,00
7082*	Relepresisjon, av Glenn Grøtheim	pr.stk.	188,00
7084*	Konvensjonshåndboka, av Helgemo/Ekren/Askan	pr.stk.	170,00
7086*	Norske Æss, av Tarjei Eck-Hansen	pr.stk.	99,00
7088*	«Amerikanerboka», av Gro Stange Rye og Bjørnar Pedersen	pr.stk.	90,00

FASIT/AUTOBRIDGE

8010	Match, lagfasit, 24 spill	pr.serie	36,00
8020	Fasitspill, 16 spill	pr.serie	26,00
8050	Autobridge	pr.stk.	175,00
8051	Autobridge, Privatleksjoner, 5 spill	pr.serie	36,00
8052	Autobridge, Lett serie, 20 spill	pr.serie	36,00
8053	Autobridge, Vanskelig serie, 20 spill	pr.serie	36,00
8054	Autobridge, Eliteserie, 20 spill	pr.serie	36,00
8060	Tops grunnsett	pr.sett	270,00
8062	Tops tilleggsserie, 32 spill	pr.serie	40,00
8063	Tops kommentert serie, 32 spill	pr.serie	45,00
8065	Tops boks	pr.stk.	45,00

Bestilling av materiell

Art.nr.	Artikkelnavn	Pris	Antall	Sum
Totalt:				

Fyll ut medlemsnummer ved privat bestilling, klubbnavn ved bestilling til klubben.

Medlemsnr./klubbnavn: _____

Navn: _____

Adresse: _____

Postnr.: _____ -sted: _____

Bestillingen sendes:
Norsk Bridgeforbund
Postboks 2828 Solli
0204 OSLO
Faks 22 55 17 01

En studie i rødt og sort

Fra Dr. Watsons etterlatte papirer
oversatt og bearbeidet av Are Guttelvik

London var akkurat så grå og trist som London kan være i oktober måned. Sherlock Holmes hadde ikke vært ute av arbeidsværelset sitt på flere uker. Vi viste alle hva det tydet på, og det var bare så vidt Mrs. Hudson fikk komme inn med måltidene til ham. Holmes hadde ikke hatt antydning til en liten fillesak engang siden mysteriet med «Hunden fra Baskerville», noe som satte sine synlige og dype spor i mesterhjernens panne og sinn.

Hver gang jeg stakk inom leiligheten i Baker Street 221 B, ble jeg møtt av en foruroligende stillhet. Mrs. Hudsons engstelse var stadig voksende, og jeg var selv bekymret for Holmes ve og vel. Jeg kan ikke legge skjul på at jeg fra tidligere var familiær med hans depresjoner, og gjennom mesterdetektivens asosiale atferd vokste en frykt i meg for at han igjen ville henfalle til kokain. Jeg ba til høyere makter om at han snart måtte få noe å henge fingrene i ...

Det var faktisk min bridgemakker, Sir Randolph Diamond, som satte meg på ideen om hvordan vi kunne få Mr. Holmes ut av tungsinnet. Vi spilte vanligvis noen robbere sammen i klubben hver tirsdag aften, og denne tirsdagen var nok både spilleføringen og motspillet fra min side under pari. Dette skyldtes ikke minst mine bekymringer for Sherlock Holmes, noe jeg også unnskyldte meg med i løpet av spillets gang.

Noen pund og robbere fattigere, ble Sir Randolph og jeg sittende i klubbens salong hvor vi nøt hver vår sigar og et glass brandy. Jeg måtte igjen beklage mitt ukonsentrerte spill, hvorpå Sir Randolph kvitterte med følgende ide: «Hvorfor ikke la mesterhjernen få prøve seg der vi hadde feilet i kveld? Jeg falt øyeblikkelig for forslaget fra min makker, og vi

Nå kjente jo vi i ettertid til alle fire hender i våre problemspill, men for en deduksjonens mester som Mr. Holmes måtte det vel være tilstrekkelig å få presentert kun de kort som hadde vært synlige for oss ved kortbordet, mente vi begge. Da spilleoppgavene var notert ned, ilte jeg øyeblikkelig tilbake til Baker Street, og overlot en ivrig Sir Randolph til ensomheten i Chesterfieldsalongen. Han hadde ivret for å være med, men av en annen og for meg ukjent grunn. Eller kanskje det kun var for å kunne bivåne en mesterjerne i aksjon? Likevel frarådet jeg dette, da jeg kjente så alt for vel til Holmes luner. Dermed kunne jeg presentere følgende oppgaver for min gode venn: *Oppgave 1*

♠ 10 9 2
♥ K 10 7 5
♦ E D
♣ E 10 5 2

	N	
V		Ø
	S	

♠ E K 6 4
♥ E D 8 3 2
♦ 8 5
♣ K 8

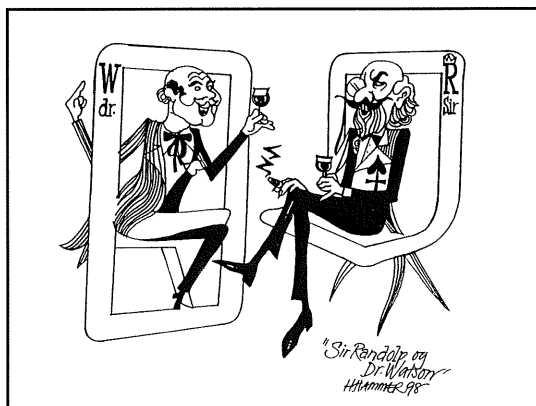

I det først spillet var jeg blitt spillefører i 6 hjerter. Utspillet fra Vest var spar 8, og jeg la nieren fra blindemann. Øst dekket med knekten, og jeg kunne vinne stikket med esset. Nå trumfet jeg ut i tre omganger og spilte spar konge og nok en spar i håp om at fargen skulle sitte 3-3 hos motparten. Planen var å få kastet ruter dame på den fjerde sparen og senere trumfe en ruter med bordets siste hjerter. Så vakkert satt det imidlertid ikke, og jeg måtte istedet ty til ruterfinessen. Det skulle vel være unødvendig å si at den mislyktes! Spørsmålet til min gode venn ble: Hvordan skulle jeg gått fram for å klare kontrakten? Har De kanskje et forslag, kjære leser?

Oppgave 2

♠ 7 5 4 2
 ♥ K D 9 5
 ♦ 3
 ♣ D 7 5 3

	N	
V		Ø
	S	

♠ E K
 ♥ Kn 10 8 6
 ♦ E Kn 5
 ♣ E 6 4 2

I det neste spillet jeg la frem for Mr. Holmes, hadde vi vært litt mer forsiktig i meldingene. Sir Randolph fikk benyttet spørrekonvensjonen «Chairman», der man søker etter majortilpasning etter grandåpning. Konvensjonen var, forståelig nok, introdusert av formannen i Ledbitter's Bridge Club. Slik havnet jeg altså som spillefører i 4 hjerter. Vest spilte ut knekten i kløver, jeg la en liten, og jeg kunne stikke Østs konge med esset. Nå trakk jeg en liten trumf mot bordet. Vest stakk opp med esset og spilte kløver 10 opp igjen. Jeg stakk selvfølgelig med damen, men Øst var fri i fargen og trumfet! Jeg måtte senere avsette ytterligere to kløverstikk, og beten var faktum. Kunne dette vært unngått?

Sherlock Holmes hevet forundret øyebrynene og satte sitt borende blikk rett på meg. Det var et godt tegn. Med stor ro fant han fram pipen, vandret opp og ned i sitt arbeidsværelse, mens han stoppet tobakken i snadden. Jeg så med lettelse at han var begynt å vende tilbake til sitt sanne jeg. «Elementært, min kjære Watson!» utbrøt mens han pattet tilfreds på pipen. Elementært! Jeg så fortsatt ikke som var så elementært, bortsett fra at sitsen hadde vært verst tenkelig. Gjør De, kjære leser?

Oppgave 3

Og det kom mer: Jeg måtte stilltiende innrømme at jeg hadde feilet i motspilllets edle kunst. Uten særlige vansker var Nord-Syd kommet i utgang i spar. Selv satt jeg Øst og kunne skue følgende:

♠ 10 9 5 3
 ♥ K 5
 ♦ 7 4 3
 ♣ K Kn 10 9

	N	
V		Ø
	S	

♠ Kn 7 4
 ♥ E Kn 7 3
 ♦ D Kn 10
 ♣ E 6 4

Sir Randolph inviterte i utspillet med hjerter 2, kongen ble lagt fra bordet og jeg vant stikket med esset. Jeg så nå en mulighet for å tilrøve meg et ruterstikk, og skiftet til ruter dame. Syd stakk opp med esset, trumfet ut og gikk løs på kløverfargen. Jeg lot ham beholde for damen, men den neste kløveren stakk jeg og fortsatte med ruter knekt. Syd fikk for kongen, og trakk en trumf til bordet og fikk kastet både en hjerter- og en rutertaper på bordets godspilte kløver. 4 trekk til motparten, og vunnet utgang og robber.»Min kjære Watson, hvor var tankene dine i kveld? Og hva sa Sir Randolph til ditt motspill?» humret Holmes mellom røykdottene. Jeg innrømmer gjerne at jeg begynte å bli en smule irritert på den arrogante bedreviteren. Hva ville du gjort i min situasjon?

Oppgave 4

Avslutningsvis måtte jeg ta med et spill der min makker heller ikke hadde vært helt på høyde med situasjonen. Faktisk var det Sir Randolph selv som hadde insistert på å legge dette fram for Holmes, kanskje fordi han syntes en smule synd på meg når jeg stod overfor min mester. Han hadde utrolig gode kort i denne given, og var aldri i tvil om at motpartens 4 spar skulle dobles og betes:

♠ 10 9 8 7 3
♥ 7 5
♦ 3
♣ 10 9 6 5 2

♠ E Kn
♥ E D Kn 6 4
♦ 5
♣ E K D 7 3

	N	
V		Ø
	S	

Utspillet ga seg nesten selv: kløver ess etterfulgt av kløver konge. Den siste ble trumfet av spillefører som trakk spar konge. Sir Randolph gikk så i den berømmelige tenkeboksen. Hvor skulle han få sin etterlengtede bet? Her var det flere muligheter, men dessverre valgte min makker feil. «Ja, her står det kun på ett kort på din hånd, min kjære Watson!» var mesterhjernens kommentar. Jeg undrer meg på om De ser hvilket kort det skulle være?

SHERLOCK HOLMES DOSERER

Gløden var kommet tilbake i min kjære venns øyne, ja, det var nesten som man kunne se at røykdottene fra Holmes pipe danset mot taket der han ruslet rundt i arbeidsværelset. «Skal det være et glass sherry å styrke seg på, kjære venn? Du kunne sannelig trenge det nå. Som så ofte før ligger jo løsningen rett for nesetippen din, men du velger å se en annen vei!» Holmes skjenket i to glass, og vi satte oss godt til rette i de komfortable lenestolene foran peisen. Jeg hadde en anelse at dette ville bli en sen kveld. «Ja min kjære Watson, ditt første

problem hører til de spill der man skal stå vakt om småkortene! Jeg antar at Vest høyst sannsynlig har spilt ut fra en dobbelton, altså det høyeste kortet i den fargen?» Jeg måtte medgi at Sherlock Holmes resonnement var korrekt så langt, og for at også De skal ha større glede av mesterhjernens deduksjon, vil jeg her tilkjenne hele kortfordelingen:

♠ 10 9 2
♥ K 10 7 5
♦ E D
♣ E 10 5 2

♠ 8 3
♥ Kn 6 4
♦ Kn 7 6 4 2
♣ D 9 3

	N	
V		Ø
	S	

♠ D Kn 7 5
♥ 9
♦ K 10 9 3
♣ Kn 7 6 4

♠ E K 6 4
♥ E D 8 3 2
♦ 8 5
♣ K 8

«Du dekket ganske riktig utspillet med nieren i bordet, fikk knekten fra Øst og stakk på hånden med esset. Du fortsatte også ganske riktig med tre runder trumf, og nå må du passe på at du er inne på bordet. Derfra fortsetter du med spar 10, og Øst må dekke med damen. Du stikker selvsagt med kongen, og nå ser du at den høyeste uteværende sparen er syveren! Derfor spiller du kløver til bordets ess og fortsetter med spar 2! Øst legger nok best i femmer, og nå vinnes stikket enten med håndens sekser eller Vest kunne dukke opp med spar 7. Har Vest nøkkelkortet, er jo fargen fordelt 3-3 som du la opp til i din plan, Watson. Men om sekseren holder stikket, trumfer du den siste sparen i bordet og har råd til å prøve ruterfinessen. Og skulle Øst sette i spar 7, blir jo resten av spillet uinteressant. Ruter dame forsvinner nå på den «høyeste» spar 6 når du kommer inn igjen!»

Etter denne lille leksjonen i kortlesningens kunst, lente Sherlock Holmes seg fornøyd tilbake i lenestolen og slapp ytterligere noen glade røykdotter ut av snadden.

«Du er for rask på labben, kjære venn, fortsatte Holmes doserende. Se bare på den uhyrlighet du foretok deg allerede i første stikk i neste spill. Det er alltid viktig å ta seg god tid før det spilles på til første stikk. Det er her spilleplanen skal legges og kontrakten vinnes. Jeg antar at hele fordelingen var som følger:

<p>♠ D 9 2 ♥ E 3 ♦ D 8 6 2 ♣ Kn 10 9 8</p>		<p>♠ Kn 10 8 6 ♥ 7 4 2 ♦ K 10 9 7 4 ♣ K</p>	<p>♠ 7 5 4 3 ♥ K D 9 5 ♦ 3 ♣ D 7 5 3</p> <p>♠ E K ♥ Kn 10 8 6 ♦ E Kn 5 ♣ E 6 4 2</p>
--	---	---	--

«Kontrakten var altså 4 hjerter, og ut fra Vest kom kløver knekt. Du la en liten kløver i bordet og Øst kom på med kongen. Du skulle latt ham få beholde for denne, kjære Watson. En aldri så liten tenkepause ville gjort det klart for deg at kløver konge måtte være en singleton! Og da du i alle tilfeller må miste et kløverstikk, skal du la Øst få beholde det første. Han returnerer vel en spar, som du stikker og spiller trumf. Vest får for esset, og forsøker seg med kløver 10. Du legger fortsatt en liten i bordet, og om Øst trumfer har du resten av stikkene! Det hjelper ikke Øst å la være å trumfe, fordi du på denne måten har kontroll over kløverfargen. Ved å følge denne enkle spilleplanen får du altså to kløverstikk, mens du ved ditt planløse trekk i første stikk satte hele kontrakten i fare!»

Så såre enkelt alt virket når Sherlock Holmes spilte kontrakten! Hvordan var det da fatt med hans motspillskunster? Vi gikk over til mitt tredje problem:

<p>♠ 8 ♥ D 9 6 2 ♦ 8 6 5 2 ♣ 8 5 3 2</p>		<p>♠ Kn 7 4 ♥ E Kn 7 3 ♦ D Kn 10 ♣ E 6 4</p> <p>♠ E K D 6 2 ♥ 10 8 4 ♦ E K 9 ♣ D 7</p>	<p>♠ 10 9 5 3 ♥ K 5 ♦ 7 4 3 ♣ K Kn 10 9</p>
--	---	--	---

«Du var oppsatt på å få deg et ruterstikk, kjære venn?» Holmes smilte lakonisk, idet han fortsatte. «Du vil alltid få det ønskede ruterstikket, Watson. Du må bare passe på å spille dine kort i riktig rekkefølge. Du kan jo se at bordet har fire trumf og i tillegg fire gode kløver. Dette burde gjort deg ytterst forsiktig i hva du foretok deg. Men du ser jo at du har en fair sjanse til å legge bordet dødt! Fortsett med hjerter, og du vil få lønn for strevet. Hjerter knekt, samt en ny hjerter til Sir Randolphs dame, tvinger bordet til å bruke trumf. Nå er det du som har kontroll over begivenhetene! Trumfen må trekkes ut i tre runder, og du ser hva som har skjedd? Spillefører har ikke lenger inntak til de godspilte kløverne. Du stikker med kløveresett andre gang og kan bare sette deg tilbake i stolen og vente på ruterstikket ditt»

<p>♠ E Kn ♥ E D Kn 6 4 ♦ 5 ♣ E K D 7 3</p>		<p>♠ 6 2 ♥ 10 9 8 3 ♦ 10 9 7 6 4 ♣ 8 4</p> <p>♠ K D 5 4 ♥ K 2 ♦ E K D Kn 8 2 ♣ Kn</p>	<p>♠ 10 9 8 7 3 ♥ 7 5 ♦ 3 ♣ 10 9 6 5 2</p>
--	---	---	--

Ja, kjære leser, har De kommet fram til hvilket nøkkelkort jeg måtte ha for at den siste kontrakten skulle betes? Sir Randolph (Vest) hadde åpnet i 1 hjerter og senere meldt 3 kløver. Syd hadde først meldt ruter på totrinn, deretter reversert hånden med 3 spar som Nord høynet til utgang. «Har du nå sett nøkkelkortet ditt, doktor? Sir Randolph har vel ingen indikasjoner på at du skulle sitte med verken ruter ess eller hjerter konge, da hadde du kanskje vært med i meldingsforløpet? Nei, han må satse hele sin formue på at du har *spar 6!* Inne på trumfesset kan han nå trygt fortsette med en kløver som du trumfer med din «høye» spar, og dere har fått til en nydelig uppercut på spillefører, som må stikke med damen. Spar knekt er på denne måten forhøyet til stikk.» Sherlock Holmes hevet sherryglasset med en fornøyd mine, med øyne som funklet omkapp med flammespillet fra peisen. Så kom der med ett en dypere fure i mesterdetektivens panne. «Jeg undres på hva som rir Sir Randolph om dagen. Det var da ikke likt ham å spille single ruter ut til intet...Jeg har en ubehagelig følelse av at det ikke siste gang vi hører fra Mr. Diamond i kveld, min kjære Watson.»



Vi ble avbrutt av at det hamret intenst på entredøren. Inn styrtet en svært oppskjørtet Mrs. Blackwood, Sir Randolphs husholderske.»Å takk for at Dere er hjemme, Mr. Holmes! Det har skjedd no' frøktelig...Sir Randolph er forsvinni! Sporløst borte! Dere må hjelpe, frua er oppløst i tårer og jeg vet ikke åssen jeg skal trøste a'»... Holmes reiste seg og fant fram hatt og frakk. «Kom igjen, kjære venn. Det ante meg at ruter 5 var et rop om hjelp.»



Artikkelforfatter Are Guttelvik (til høyre) i Holmes' godstol i Baker Street 221 B



MP -TREFFET 1998



Norsk Bridgeforbund inviterer alle klubber til å delta i årets MP-treff.

I fjor deltok 1977 par, og vi håper å få enda flere med på årets turnering som arrangeres:

**mandag 7. desember, tirsdag 8. desember,
onsdag 9. desember og torsdag 10. desember.**

Det er svært enkelt å arrangere denne fasitturneringen, enten som Howell med 9 - 16 par, eller som Mitchell med 17 - 18 par. Med flere deltakere må man spille i flere puljer. Da hver dag er en avsluttet turnering, oppfordrer vi også klubber/kretser til å arrangere turneringen på flere dager.

Det deles ut forbunds-poeng på landsbasis, mens man i hver klubb spiller om krets-poeng.

Pris pr. par er kr 60,-, en 1/10 av feltet blir premiært.

Kretser kan også arrangere MP-treffet.

Påmelding til NBFs kontor innen 25. november

«2 over 1»

Fortsettelse fra side 20

I enkelte sekvenser hvor motparten dobler opplysende kan det oppstå situasjoner hvor en kan bruke "Fit-bid" eller støttemeldinger. Et slikt eksempel ble behandlet i BOPI i 1997:

BOPI 5/97 oppgave 2. Øst gir, ingen i sonen.

≈ 9
♥ 8 6 4 2
← D 9 7 4
/ E D 10 6

V N Ø S
3 ru x ?

I dette spillet som er hentet fra Marty Bergen i boken "Better bidding, vol II" er det sannsynlig at motparten har minst utgang i major, samtidig som vi helt opplagt har en god stamp i ruter. Det er faktisk mulig at både 5- og 6 ruter står vår vei. Dersom vi blir motspillere ønsker vi at makker skal spille kløver. Spørsmålet blir da hvordan vi kan kombinere alle mulighetene.

Helgemo: "5 kløver; Sperrer omtrent like mye som 5 ruter, samtidig som makker finner utspillet/motspillet"

Sveindal: "4 kløver; Utspillsdirigerende - melder 5 ruter etterpå."

Utspillsdirigerende meldinger er definert i litteraturen. At hopp til 5 kl er utspillsdirigerende er langt fra opplagt uten at det foreligger en klar avtale, men 4 kl vil nok bli oppfattet som utspillsdirigerende av de fleste.

Dette gir oss en ny regel i "2 over 1":

Etter motpartens opplysende eller negative dobling etter vår sperremelding er ny farge på 4-trinnet utspillsdirigerende.

5.4. Åpning 3 grand

Åpning 3 grand i 1. og 2. hånd viser gående 7-kortsfarge i minor uten side Ess eller Konge. I 3. og 4. hånd benyttes 3 grand som spillemelding og viser da typisk en spillesterk hånd med langfarge og honnører i sidefargene. Det forventes at makker alltid passer en 3 grand åpning i 3. og 4. hånd.

Etter 3 grand åpning i 1. og 2. hånd benyttes følgende svarstruktur:

4 kl = ber om korreksjon dersom åpner har ruterfarge
4 ru = spør om sidekontroll (kortfarge)
Svar: 4 hj/sp = singel/renons i fargen
- 4 nt = 7222 fordeling
- 5 kl = singel/renons i motsatt minor

4 hj/sp = spillemelding
5 kl/6 kl = ber om korreksjon dersom åpner har ruterfarge

5.5. Åpning 4 i minor

Åpning på 4 i minor er overføring til 4 i major (kl=hj, ru=sp) og viser gående major og 7,5 – 8 spillestikk:

gående 7-kortsfarge i major + ett side ess eller konge

gående 8-korts major uten sidestyrke

Svarhånden kan melde rele (4 ru over 4 kl, 4 hj over 4 ru) for å vise sleminteresse. Åpner melder da av kontroll i sidefargen.

I 3. hånd er behovet for å benytte denne åpningen til å vise gående majorfarge ikke like stort, da sannsynligheten for at det skal stå i slem er liten. I den posisjonen kan det derfor være mer effektivt å bruke åpning 4 i minor som ordinær sperremelding.

5.6. Åpning 4 i major

Åpning 4 hj/sp er ordinære sperremeldinger. Meldingene er ofte en kombinasjon av sperre-åpning og sjansemelding. F.eks. kan åpning 4 spar i 1. hånd typisk være KKn98753, -, x, D7643 eller ED1076543, x, Kx, xx. I 3. hånd kan styrken variere enda mer, og åpningshånden kan faktisk være en god åpningshånd. Dersom en tar sjansen og åpner på 4-trinnet med en god åpningshånd, må en være forberedt på å doble eventuelle innmeldinger.

Etter sperreåpning 4 i major benyttes følgende svarstruktur:

- 4 grand er Roman Key-Card Blackwood
- 5 i minor er cue-bid

5.7. Åpning 4 grand

Åpning 4 grand ber makker melde av hvilket ess han har. Normalt viser dette en enfarge hånd med renons. Typisk eksempel er: EKDKnT865, 6, -, EKDKn.

Etter 4 grand åpning benyttes følgende svarstruktur :

- 5 kl = ingen ess
- 5 ru = ruter ess
- 5 hj = hjerter ess
- 5 sp = spar ess
- 5 nt = to ess
- 6 kl = viser kløver ess

5.8. Åpninger på 5-trinnet

På 5-trinnet skiller vi mellom åpning i minor og major. Åpning 5 i minor er en normal sperremelding, mens åpning 5 i major viser en 2-tapers hånd med begge taperne i trumf-fargen (mangler enten EK, ED eller KD i trumf). Ideen med 5 i majoråpningen er at makker høyner til 6 trinnet med 1 topphonnør i trumf, og tilsvarende til 7 trinnet med to topphonnører i trumf.

Typisk eksempel på åpning 5 i minor:
1096, 8, -, EKDKn97643

Typisk eksempel på åpning 5 i major:
DKn1098754, EK, -, EKD

QUIZ 5:

(Ingen i sonen dersom ikke annet er angitt)

Hva åpner du med; 1. hånd i gunstig sone?

- A) 853, D109842, 6, 742
- B) KQ, E4, EK6, Ekn10865

Hva åpner du med i 2. hånd?

- C) K6, KDKn1096, EKD7, 4
- D) ED5, 6, EK62, EDKn85
- E) EKDKn643, 6, K4, 876

Makker åpner 2 kl, hva svarer du med?

- F) K10976, 765, E32, 107
- G) 65, KD10754, 765, 95

Du har åpnet med svake 2 hj, hva svarer du på makkers 2 grand?

- H) 5, ED10864, 762, Kn65
- I) 74, EKD764, 65, 876

Du har åpnet 2 kl og meldingsforløpet går: 2 kl – (4ru) – dbl- (p). Hva melder du nå?

- J) ED1087, EK, 87, ED98

Hånd-evaluering

av Espen Gisvold

Dette er vel et noenlunde velkjent meldeforløp: 1♥ - 2♥ - 3← - 4♥. Oversatt fra "bridge'sk" til norsk har følgende samtale funnet sted:

1 ♥: Hei makker, jeg har åpning, og minst 4 (5) hjerter

2 ♥: Så fint! Jeg har en 6-9 poeng og hjerter-tilpasning til deg

3 ←: Sier du det! Hvis du har maksimum *eller* en brukbar beholdning til meg i ruter, tror jeg vi kan få hjem 10 stikk med hjerter som trumf

4 ♥: Lykke til !

Syntaksen (hvilke ord, og sammensetning av ord som er lovlig/meningsbærende) er bestemt av bridge *lovene*. Semantikken (meningsinnholdet av de enkelte ord og setningene) er bestemt av *systemet* du og makker benytter, mens hvilke ord du velger å benytte er bestemt av din (og makkers) *kortvurdering*.

Den enkeltes forståelse av semantikken har avgjort ingen betydning for dine resultater ved bridgebordet, gjør du en feil her, vil turneringssleder bli tilkalt, en høvelig korleksjon vil finne sted, og spillet går videre. Etter ikke alt for lang tid, vil alle kunne denne (den er forholdsvis enkel!).

Hvor godt dine motstandere spiller

Og dette er bare begynnelsen! Det kan også være viktig å følge med på hvilke motstandere som er i godt humør, hvem som er motløse, hvem som kommer godt ut av det med hverandre som makkere, hvem som hadde for mye iste (eller hva det måtte være), hvem som er på jakt etter en mulighet for å vise seg frem for makker osv."

Avhengig av kompleksiteten av det systemet du har valgt å spille, vil også semantikken være forholdsvis grei å beherske etter ikke alt for lang tid. Mange av de virkelig gode parene spiller "enkle" systemer. Det som skiller klinten fra hveten, er evnen til å vurdere *hvilken* melding en gitt hånd (og meldeforløpet så langt) rettferdiggjør - hånd-evaluering.

Den relative betydningen av meldinger kontra spilleføring er ikke enkel å fastlegge nøyaktig, men det er hevdet, med en viss tyngde, at forholdet er omkring 80-20. Dette anskueliggjør viktigheten av hånd evaluering. Skal du få fremgang som bridgespiller, er dette det enkeltområdet som vil gi deg størst fremgang - fort.

Alfred Sheinwold skriver i sin bok "Five weeks to winning bridge": "Din hånds sanne styrke er avhengig av:

Din honnør styrke

Dine lange og korte farger

Hvor godt din og makkers hånd *passer* sammen

Lokaliseringen av motpartens honnører

Hvor godt du og makker spiller

De tre første punktene hører hjemme under hånd-evaluering. De to siste, samt øvrige typer vurderinger hører mer hjemme under *tilstedeværelse*.

Jeg, som en relativt middels spiller, kan neppe gi alle svar, men jeg skal prøve å rette søkelyset mot et par hjelpemidler. Hjelpemidler som kan forbedre dine evner til å vurdere de tre første punktene bedre.

Alle som lærer å spille bridge lærer seg å telle honnørpoeng, 4 for ess, 3 for konge, 2 for dame og 1 for knekt. Har makkerparet 26 honnørpoeng skal en i utgang, har en 33 bør lilleslem være mulig, og har en 37, storeslem. Hadde bridge vært så enkelt, at en kunne telle opp sine egne honnørpoeng, legge dem til makkers, og det var det, ville spillet neppe vært så populært som det er. Honnørpoeng er et *hjelpemiddel*. Vi har vel alle sammen opplevd å gå bet i en utgang med godt over 26 hp på de to hendene, og å spille hjem utganger med betydelig mindre.

Som mer eller mindre ambisiøse spillere liker vi ikke å gå glipp av utganger, eller gå bet i våre kontrakter. Derfor er det ønskelig med hjelpemidler som kan *forbedre* våre evner (metoder) til å fastlegge det *totale* stikkpotensialet for *begge* hendene. La oss starte med å se på hva som er en *minimums* åpning.

20-Regelen

Når en leser magasiner og bridge spalter får en et klart inntrykk av at eksperter åpner på det som en i gamle dager ville kalt "langhalm". Ikke bare åpner de, men de melder videre med god samvittighet, og med godt resultat! La oss derfor se på en god regel for å bedømme hvorvidt en hånd kan åpnes eller ikke: 20-regelen.

Marty Bergen har i sin bok "Points Scmoints" en hånd av følgende type:

♠ E 10 9 8
♥ K 10
♦ K Kn 9 7
♣ Kn 10 9

som han hadde vist til ett av sine kurs, og hvor 9 av 10 passet. For ham er dette en *soleklar* åpningshånd. Regelen han utviklet for å få sine studenter til å åpne på denne hånden er:

Når summen av honnørpoeng og antallet kort i dine to lengste farger er 20 eller mer, har du en åpningshånd.

Eksempelhånden vil da være en åpning (12 + 4 + 4 = 20). Vi ser også at regelen er konsistent med at enhver hånd med 13 honnørpoeng er en åpningshånd (det minste antall kort i dine to lengste farger er 7). Med alle 5-4 fordelinger vil du kunne åpne med 11 honnørpoeng (som er konsistent med de fleste naturlige systemer, hvor åpninger på 1 i farge som regel viser 11+). Med 5-5 og 10 honnørpoeng vil du være i et grenseland mellom en normal åpning og en svak åpning (hvordan du viser dette er avhengig av ditt system). Som *hovedregel* bør du nok finne en annen melding enn pass. Om du gjør det, og hva du velger vil avgjøres av honnørens plassering, og fargenes struktur. Hånden: ≈ EJ1098, ♥109, ← 2, / EJ1098, har et helt annet potensiale enn: ≈ 109876, ♥ EJ, ← E, / J10987. Du må (heldigvis) fremdeles foreta en *vurdering*, men 20-regelen gir deg ett hjelpemiddel som supplement til dine øvrige hjelpemidler.

Fra 1. til 3. mai ble det i Polen spilt en "før olympisk" junior turnering. Der fikk vi se følgende hånd:

S/N-S

♠	K 10 8 5
♥	E D 10 7 4 3
♦	9 4 3
♣	-

♠	6		♠	4 3
♥	K Kn 9	N	♥	8 6 2
♦	D 8 7	V	♦	K Kn 10 5 2
♣	E K Kn 9 7 3	S	♣	D 10 4

♠ E D Kn 9 7 2
♥ 5
♦ E 6
♣ 8 6 5 2

Vest	Nord	Øst	Syd
			1sp
3kl	4kl(1)	4ru(2)	4hj(3)
pass	4nt(4)	pass	5sp(5)
pass	6kl(6)	pass	6ru(7)
pass	7sp(8)	pass	

- (1) God høyning i spar
- (2) Høyning i kløver, verdier i ruter
- (3) Kontroll melding
- (4) Key Card Blackwood
- (5) To Ess pluss trumf D
- (6) Renons i /
- (7) ← E, kan du telle 13 stikk
- (8) Ja!

Med 20 honnørpoeng kom de i en 52 % storeslem! Selv om vi legger 2 poeng til Syd's hånd for den 5. og 6. sparen, og 3 poeng til Nord's for renonsen i kløver (som vel er forholdsvis standard opplæring) er vi ikke kommet lenger enn til utgangskort! Her er det tydeligvis behov for ett hjelpemiddel. Vi ser klart at honnør og fordelingspoeng alene ikke gir ett godt nok bilde av hendenes totale stikkpotensiale. En slik metode finns, "Losing Trick Count - LTC".

Taper telling (Losing Trick Count - LTC)

Dette hjelpemiddelet til å vurdere de to hendenes stikkpotensialet ble utviklet i femtiårene, og Maurice Harrison-Gray var en av metodens fremste talsmenn. I dag er vel Ron Klinger en av metodens fremste talspersoner.

LTC har sin primære anvendelse når en har funnet *tilpasning*. Fremgangsmåten er forholdsvis enkel:

Ingen farge kan ha mer enn tre tapere

Vi teller en taper for hver av de manglende

honnørene ess, konge og dame

Vi kan ikke ha flere tapere i en farge enn det antall kort vi har i fargen.

Vi (kan) legger til en halv taper for hver dame vi har mer enn Ess, og trekker tilsvarende fra for hvert Ess vi har mer enn damer.

Vi (kan) trekke fra en (halv) taper med ekstra god trumfkontroll, og tilsvarende legge til med dårlig.

Legg sammen dine taper med makkers antatte antall. Trekk denne summen fra 24, og du har det antall stikk du kan forvente å få i din kontrakt

Ved punkt 4 & 5 er det lagt inn ett *kan*. Dette fordi en her må foreta en vurdering av hvorvidt en *bør* gjøre det. Se på følgende eksempel (fra OKBridge):

♠ E K
♥ E Kn 10 8 7
♦ K 9 8
♣ K 7 3

Du åpner med 1♥ og hører makker melde 2♥ (6-9 hp, 4(3) korts støtte, og normalt 9 LTC). Du har nå $0+2+2+2=6$ tapere. Du *kan* nå vurdere å trekke fra 1 taper fordi du har 2 ess mer enn damer, og kommer da ned i 5. Hvis du nå legger dine 5 sammen med makkers antatte antall på 9, kommer du til 14, som tilsier at dere skal i utgang. Problemet med dette er din konsentrasjon av honnører i kortfargen - spar. Jeg vil derfor *ikke* anbefale at du trekker fra *mer* enn 1/2, som gir deg nok til en invitt, f.eks med et "trial bid" i 3/. På en heldig dag finner du makker med ≈ 1098 , ♥K952, ←10764, /Æ2, og du finner trumfdamen, og får hjem en heldig utgang. På en uheldig dag finner du makker med $\approx D109$, ♥K952, ←1076, /Æ2 og kan slite med å sykle hjem 9 stikk.

Antall tapere på to hender er maksimalt 24 (3 i hver farge på hver hånd). Dersom en legger sammen det totale antall tapere på de to hendene, og trekker dette fra 24, får en det stikkpotensialet hendene har (punkt 6). En åpningshånd inneholder normalt maksimalt 7 tapere. Dette er konsistent med at to åpningshender til sammen kan produsere en utgang (24 - (7+7) = 10). Dersom en bruker LTC, er det fornuftig, dersom en bruker begrensede høyninger, å legge følgende mening i dem (hjerter valgt som eksempel):

- 1♥ - 2♥ 6-9 hp, 4(3) korts støtte, 9 LTC
- 1♥ - 3♥ 10-11 hp, 4 korts støtte, 8 LTC
- 1♥ - 4♥ 11- hp, 4(5) korts støtte, 7 LTC

Dersom du har et annet system for å vise denne typen begrensede høyninger, bør du diskutere med makker hvor mange LTC de enkelte meldingene viser.

La oss nå se på hendene i eksemplet fra “før olympiaden”. Syd åpner med 1≈. Dette er konsistent med 20-regelen. Nord vet nå at de skal minst i utgang, basert på LTC (2+1+3 = 6 tapere. 6 + 7 = 13, 24 - 13 = 11 stikk). Når Syd får vite om Nord’s tilpasning, og maksimalt 7 tapere, kan han revurdere styrken av hånden sin. Den inneholder 6 tapere (1+1+1+3). Dette må justeres ned med en 1/2 p.g.a. ett ess mer enn damer. I tillegg kan det justeres ned med ytterligere 1/2 p.g.a. god trumfkontroll. Dette gir 5 tapere. 5 tapere sammen med makkers maksimale antall av 7 gir totalt 12. 24 - 12 = 12. De er altså i slemsonen! Nå er resten et spørsmål om antall kontroller, og hvilke kontroller¹. Det som er denne artikkelens hensikt er å vise en metode for å kunne vurdere *saklig* at en faktisk er i slemsonen med disse to hendene, ikke hvordan en skal melde av kontroller, det er et spørsmål om teknikk.

Så langt har jeg sett på hvor mange tapere en åpning normalt inneholder (7) og forskjellige høyninger. Etter at du har åpnet, og makker

har meldt egen farge, er (ofte) tiden inne til å beskrive/avgrense hånden videre. Jeg skal ikke gå inn på alle mulige detaljer, det ville forutsette at jeg gikk inn i en systemdiskusjon, hvilket jeg overlater til deg og din makker. Det jeg ønsker å påpeke er behovet for å vurdere antall tapere når en skal reversere, eller vise en hånd med tilsvarende styrke. Jeg er av den klare oppfatning at denne typen meldinger, i tillegg til å beskrive den generelle styrken og fordelingen på hånden, også må vise at en har færre tapere enn 7. Dette gir følgende huskeregel for hender i grenseland for reversering/styrkevisende hender:

Med 7 tapere, unngå en reverserings sekvens.

Med 6 tapere, og semitilpass til makker, kan du reversere med minimums styrke (15+)

La oss se på et eksempel:

N/N-S ♠ E K D
 ♥ -
 ♦ E 6 4
 ♣ E Kn 8 6 5 4 2

♠ 9 8 7 4 ♠ 3
 ♥ K D 10 9 7 2 ♥ 8 6 5 4
 ♦ 7 3 ♦ K 8 5
 ♣ D ♣ K 10 9 7 3

♠ Kn 10 6 5 2
 ♥ E Kn 3
 ♦ D Kn 10 9 2
 ♣ -

Vest	Nord	Øst	Syd
-	1kl	pass	1sp
pass	2ru	pass	5ru
pass	6sp	pass	

Spillet er hentet fra septembernummeret av “The Bridge World”. Etter at Nord har reversert, vet Syd at han har maksimalt 6 tapere. Han har tilpasning til ruter og 7 tapere selv. 24 - (6+7) = 11. Han melder derfor utgangen i ruter. Ut fra prinsipper som “fast arrival” vet

Nord at Syd ikke har en honnørsterk hånd, men hans hånd inneholder maksimalt 7 tapere, minimum 5 spar og 4 ruter. Med sin egen 4 tapers hånd, bør det derfor være spill for 6 spar.

Ved å ta i bruk LTC ved vurderingen av dine hender, er jeg overbevist om at du kan få meldt flere gode utganger og slemmer enn det du gjør i dag, og å holde deg unna noen an de du i dag melder deg opp i, bare for å oppdage at du har kommet for høyt. Være dog klar over at LTC, 20-regelen, honnørpoeng, fordelingspoeng eller om du bruker honnørstikk, bare er

hjelpemidler. Det er din evne til å vurdere hånden, i lys av makkers og motpartens meldinger som avgjør. Bruk hjelpemidlene, men ikke la deg henfalle til slavisk² etterlevning av regler. Kadaverdisiplin er ikke god medisin for bridgespillere!

¹ *En 52% storeslem er neppe en god slem, dersom en ikke velger definisjonen til Wolf, En god slem er en som står, en dårlig en som ikke står.*

² *For et grusomt uttrykk!!*

Saker fra Domsutvalget

av Bjarne Berg, leder

NBFs domsutvalg har i møte 18.8.98 behandlet to anker i disiplinærsaker. I begge saker dreide seg om spillere som av NBFs disiplinærkomite blitt utestengt fra alle typer turneringer i to år.

I begge saken ble det som anke over lovanvendelsen anført at handlingene ikke skjedde under noen turnering og at spillerne følgelig ikke hadde opptrådt på en måte som kunne skade bridgen og/eller bridgens anseelse. Hendelsen kunne like gjerne ha skjedd et helt annet sted. Domsutvalget uttalte i begge saker følgende :

«Hendelsene skjedde på hotellet om natten samtidig med at bridgeturneringen ble spilt på hotellet. Det er på det rene at samtlige involverte parter i episodene var på hotellet i anledning bridgeturneringene. Selv om spillingen ikke pågikk da episodene fant sted, så finner Domsutvalget at det var bridgen som var årsaken til spillernes tilstedeværelse, og Domsutvalget finner at i et slikt tilfelle er det egnet til å skade bridgens anseelse når det blant bridgespillere på et hotell der et større bridge-

arrangement foregår, utøves vold. Det at man ikke er påmeldt i turneringen eller at det er etter dagens spilleslutt, gjør ingen forskjell i denne forbindelse. Domsutvalget viser for øvrig til langvarig tilsvarende praksis fra såvel NBFs Disiplinærkomite som fra NBFs styre fra den tiden styret var ankeorgan.»

Når det gjelder straffeutmålingen, så fant Domsutvalget at det forelå formidlende omstendigheter for den en av spillerne, mens det for andre ble uttalt :

«Det dreier seg her om umotivert vold overfor intetanende bridgespiller, og det må reageres strengt på slike episoder. Slike episoder kan være egnet til å skremme andre spillere, særlig de med mindre rutine, fra større hotellturneringer. Det vises for øvrig til Disiplinærkomiteens vedtak i denne forbindelse, og Domsutvalget finner ikke grunn til å endre den ilagte straff.»

Etter dette ble straffen opprettholdt for den ene spilleren, mens den andre fikk sin straff redusert til utelukkelse i ett år.

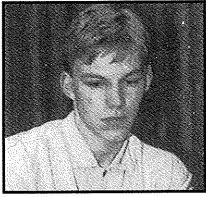

Boye Brogeland

Meldeboksen

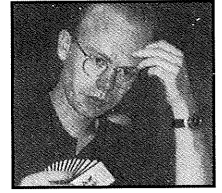

Erik Sælensminde

Meldeboksen vil hver gang inneholde fire meldeoppgaver. Løsningene kommer i nummer 1/99. Juryen består av vårt landslagspar Boye Brogeland og Erik Sælensminde. Beste innsender i hvert nummer premieres med en bokpremie. I tillegg blir det premie til de tre beste på årsbasis.

Oppgaver i runde fem:

Oppgave 1

V/Ingen, par

♠ D 10 8 4 3
♥ 9
♦ K 7 3 2
♣ K D 9

Vest	Nord	Øst	Syd
pass	pass	1♥	1♠
2NT ¹⁾	3♠	4♥	?

¹⁾ = Invitt med hjerter

Oppgave 2

V/Ø-V, par

♠ 7 6 4
♥ D 9 4
♦ K 10
♣ K 10 8 7 3

Vest	Nord	Øst	Syd
1♦	pass	1♠	pass
2♠	dbl	4♠	?

Oppgave 3

V/N-S, par

♠ K D 7 5 3
♥ D Kn 7 6
♦ K
♣ 7 4 3

Vest	Nord	Øst	Syd
1♣	pass	1♦	1♠
2♦	2♠	pass	pass
3♦	dbl	pass	?

Oppgave 4

V/Ø-V, par

♠ K Kn 10 9 3 2
♥ 8 6 5 3 2
♦ 4
♣ 6

Vest	Nord	Øst	Syd
pass	1♦	1♥	1♠
pass	3♦	pass	?

Innsenderfrist: 30. November 1998

Meldeboksen 3/98 - Løsninger

Oppgave 1:

Har vi nok til å gå på en gang til? Selv om vi har kontroll i hjerter, må svaret bli nei. Hvis slemmen skal være god, hadde makker aldri gått ned i 4 spar etter ditt cue-bid i ruter. Vi tror også at 4 spar er en sikrere kontrakt enn 5 ruter.

Poeng:

Pass	10
5 ruter	6
4 NT	4

Oppgave 2

Her står valget mellom doubling og 4 spar melding. Begge meldingene kan være rett avhengig av makkers kort. Vi synes soneforholdene (større bonus for egen kontrakt) og bra kvalitet på sparfargen gjør at 4 spar er best.

Poeng:

4 spar	10
Doubling	7
Pass	1

Oppgave 3

Noen hadde problemer med hva «kvantitativ invitt» betydde. Det er når 4 NT ikke brukes som Blackwood, men er invitt til 6 NT. Spørsmålet for Syd i det aktuelle spillet er om åttekortsforøgen veier opp for de manglende honnørpoengene og om det skal spilles i NT eller ruter. Vi er ikke sikre på om det er rett å ta i mot invitten, men er overbevist om at kontrakten må spilles i ruter og ikke i NT. Hvis makker forstår 5 ruter som et ønske om å spille der, er nok det best. 5 ruter kan imidlertid bli problematisk dersom makker oppfatter det som svar på Blackwood mot 6 NT, noe som er ganske vanlig etter kvantitativ invitt. Derfor har vi gitt

toppscore til meldingen som ikke kan misforstås - 6 ruter.

Poeng:

6 ruter:	10
5 ruter:	9
Pass	4
5 kløver:	2

Oppgave 4

I dette spillet kom man ut for en vanskelig avgjørelse på 5-trinnet. Tidligere juniorkaptein, Sverre Johnsen hadde en læresetning som han stadig gjentok: «Femtrinnet tilhører motparten!» Dette rådet er verd å merke seg, men vi tror ikke det bør brukes på det aktuelle spillet. Håkon Kippes lov-argumentasjon viser at det normalt vil mvære rett å melde 5 spar: «Sannsynligvis minst 20 trumf. Eneste gangen det er galt å melde videre er hvis begge sider har nøyaktig 10 stikk (Totalt antall stikk=To lengste trumffarger).» Hva er pass over 5 ruter? Hvis man bruker det som kravpass, er det et godt alternativ til 5 spar. Hadde Øst vært i pass i åpning blir det helt klart kravpass. Siden Øst ikke har begrenset seg, synes vi det er lettest å bruke passen på helt vanlig måte.

Poeng:

5 spar:	10
Pass:	7
Doubling:	5

De tre beste i runde 3:

- 1) Johan Mathis Hætta
9520 KAUTOKEINO
- 2) Håkon Kippe
7760 SNÅSA
- 2) Sigbjørn T. Lyng
2730 LUNNER

Nye mestere pr. 23. oktober 1998

Stormester

Ingebrigt Jenssen Finnsnes BK 1091

Grandmester

Ståle Frøyland Ekofisk BK 587
Svein Seiersten Brandbu BK 522
Bjørn Lindgren Bodø BK Lyn 500

Sparmester m/stjerne

Leif-Johan Lundal Askim BK 360
Lars Øivind Allard Optimisten BK 325
Kyrre Tangen BK Munken 312
Odd Braaten BK Sølvknekt 307
Kjell Skjeldestad Sogndal BK 307
Per Elvin Pedersen Arendals BK 302

Sparmester

Alf Persen Lakselv BK 218
Oddvar Ukkelberg Ogdal BK 196
Bjarne Taknes Kristiansund BK 180
Melvin Berntsen BK Norrøna 163
Bjørn Austdal Vestre Gausdal BK 157
Inge Flå Kirkenes BK 156
Inger-Lise Hermansen Odda BK 156
Gullik Moen BK Sølvknekt 153
Rune Strand Kløver Ess 151
Lise Aasland Skien BK 151
Erling Lundh Fredrikstad BK 150
Arne Onshus Ringebu BK 150
Marit Smestadmoen Sør-Fron BK 150

Hjertermester m/stjerne

Tor Røkenes Nordreisa BK 105
Edgar Bergh Lillehammer BK 100
Ronny Jørstad Skien BK 100
Anne Marie Pettersen Sandnessjøen BK 100
Helmuth Thomas Kristiansands BK 100
Per Aasen Kvernevik BK 100

Hjertermester

Kristian Johnsen 75
Terje Ivan Nylund Harstad S&BK 59
Hans Ellef Ruud Krødsherad BK 57
Dagfinn Loftesnes Geilo BK 56
Tommy Skodje Skodje BK 55
Ole Mikkelsen BK Sølvknekt 54
Sondre Labraathen Hogstad KGB Klyve-Gulset BK 51
Arne Kristoffersen Verdal BK 51
Kjell R Krumm Vågsbygd BK 51
Magnus Lund Steigen BK 51
Svanhild Olimstad Vågsbygd BK 51
Ivar Reinholtsen Havøysund BK 50
Svein Ingar Sæther Lundamo BK 50

Rutermester m/stjerne

Øyvind Bronken Ski BK 49
Ole Kvamme Bergen Akademiske BK 40
Harry-Osvald Hansen Frøya BK 39
Peer Andersen Alta BK 37
Erik Schibsted Fredrikstad BK 37
Lars A Sveta BK Gann 36
Espen Østli Borgen BK 36
Berit Bustgaard Fredrikstad BK 35
Bjørn Grimstad Follebu BK 34
Svein Johnsen Straume BK 34
Jarle Mikkelsen Lillehammer BK 34
Arvid Sakariassen Mære / Sandvollan BK 34
Pål Erik Bjørke Sør-Fron BK 33
Hilde Høiland Lillesand BK 33

Atle Jørn Reitan Bergen Akademiske BK 33
Stig Henning Dybdahl Askim BK 32
Helge Stornes Akademisk BK 32
Thom Hinna Hinna BK 31
Brit Kristoffersen Verdal BK 31
Are Sivertsen BK CK 31
Arne Grøstad Drøbak BK 30
Jarl Johansen Sortland BK 30
Magnus Larssen Sarpsborg BK 30
Knut Oldret Åsen / Frosta BK 30
Irene Sjuls Myra BK 30
Jostein Halvorsen Vigerust BK 1933 Tromsø 30

Rutermester

Jan-Sverre Breivik Lødingen BK 26
Sigmund Rosland Lura BK 25
Emma Grønmo Meråker BK 24
Kari Skariassen Mære / Sandvollan BK 22
Svein Stubberud Brandbu BK 22
Randulf Olsen Kirkenes BK 21
Erling Rønningen Tylldal BK 21
Tor Magnus Lien Bergen Akademiske BK 20
Ove Lune Meling Møsterøy BK 20
Ragnhild Breivik Lødingen BK 19
Erland Bratli BK Junior 18
Birger Vatland Vatland BK 18
Kjell Frydenlund Ringebu BK 17
Halvor Lervik Akademisk BK 17
Werner Øverli Vestre Gausdal BK 17
Ken Are Astrup Vågsbygd BK 16
Ove Erdal Naustdal BK 16
Tore Hestbråten Hamarøy BK 16
Stig Melbø Vestre Gausdal BK 16
Harald C. Melhus Skudenes BK 16
John Magne Rønning Berkåk BK 16
John Ivar Seiersten Brandbu BK 16
Audstein Erdal Naustdal BK 15
Sigurd Hodnefjell Møsterøy BK 15
Johannes Jensen Galleberg BK 15
Håkon Johansen Vestre Gausdal BK 15
Synnøve Karlsen Vestre Gausdal BK 15
Anny Nubdal Rørvik BK 15
Edgar Rolvsbakken Sør-Fron BK 15
Arvid Thorsen Sotra BK 15

Kløvermester

Arild Grøstad Jaer BK 14
Kjell Hammer Harestua BK 14
Ivar Svendsen Vik BK 14
Espen Gisvold Pass BK 8
Ola Hakkestad Lena BK 8
Arne Nielsen BK Tempo 7
Tore Larsen Torsnes BK 6
Thore Dypsund Doop BK 5
Sølvi Flo Flesberg BK 5
Ragnhild Mauno Båsmo BK 5
Arne Gjerde Naustdal BK 4
Jone Gudmestad Møsterøy BK 4
Paul Hoftaniska Doop BK 4
Roy Kristiansen 4
Egil Melbø Øyer BK 4
Halldor Brekke Farsund BK 3
Johs. Buenget Øyer BK 3
Øygunn Hansen Øyer BK 3
Terje Hanstad Ringebu BK 3
Tom Hugo Kvalsvik Breidablikk BK 3
Atle Lunde Møsterøy BK 3
Karl Sand Ridabu BK 3

Løsning Double Dummy, oppgaver på side 41

Oppgave 1

Vest er alene om å holde de røde fargene, så for å få tretten stikk må du få til en skvis mot ham. Siden vest sitter bak hånden, må du ha en trussel i bordet, og ruter åtte er akkurat stor nok. Du må godspille kløveren i bordet. Stikk utspillet og spill kløver til esset og kløver til høy stjeling (du må avblokkere for å ha forbindelsene i orden). Deretter trumf til finesse med åtteren, ny kløver til høy stjeling og trumf til finesse med tieren. Deretter trekkes trumfen og kløveren til bunns. I sluttposisjonen med tre kort, kan ikke vest holde tre hjerter og en ruter, og er følgelig skvist.

Oppgave 2

Du har rikelig med stikk, og bare to trumftapere fra «taket», men problemet er forbindelsene og hvordan du skal hindre vest i å få tre trumfstikk. Du er nødt til å stjele to rutere i bordet underveis, og få stikk for trumf dame en passant til slutt. For å få dette til må du korte deg ned i trumf på hånden, slik at du har noe annet enn trumf å spille til slutt. Innled med kløver konge til esset og kløver til stjeling. Deretter spiller du hjerter mot bordet. Vest stikker opp og spiller ruter som du trumfer i bordet. Du trumfer en ny stående kløver på hånden og stjeler ruter på bordet. Så siste kløver til trumf, ruter knekt fra hånden og vest er ferdig.

Løsninger til «2 over 1» - Quiz 5

A) 3 hj; Drømmehånden for 3 åpning tidlig i en vanskelig lagkamp!

B) 2 nt; Til tross for 21 hp og god 6-kortsfarge inneholder denne hånden svakheter i major. I grandkontrakt vil motparten normalt slå hull på en av fargene i utspillet og antall stikk vil være usikker. Dersom makker ikke kan høyne 2 nt til 3 nt, er sjansen for utgang liten.

C) 2 kl; En spillesterk hånd med kun 3 tapere kvalifiserer klart til 2 kl åpning til tross for kun 18 hp. (se for øvrig Quiz 1 oppg. 10)

D) 1 kl; Til tross for 20 hp kvalifiserer ikke denne hånden for 2 kl åpning. Det blir vanskelig å melde etter 2 kl – 2 ru. Dersom makker ikke kan melde positivt på 1 kl åpning, er det langt fram til utgang.

E) 4 ru; Solid sparfarge og 7,5 spillestikk

F) 2 sp; Med 7 hp, 3 kontroller og brukbar 5 kortsfarge er dette et opplagt 2 sp svar

G) 3 hj; Viser god 6 kortsfarge, 5-8 hp og uten sidestyrke

H) 3 sp; Viser fram singleton i sidefarge.

I) 3 nt; Viser maksimum med god farge.

J) Pass; Makker har vist en svak hånd med doblingen (maks. 6 hp). Utgang er svært usikkert uten de riktige kortene hos makker. Det er best å ta den sikre plussen.

Forbunds-poengturneringer

Dato	Arrangør og turneringsnavn	ant.	ant.	skala
November 1998				
8.	Dombås BK, Dovresprinten	32	62	2-1
14.	Koppang BK, Koppangcupen	36	70	3-2-1
15.	OBK/Kløverknekt, Storturnering, A	32	62	2-1
15.	OBK/Kløverknekt, Storturnering, B	24	62	1
28.	Lærdal BL, Lærdalsturneringa	40	78	3-2-1
29.	Raufoss BK, Raufosssturneringen	36	70	3-2-1
Desember 1998				
5.	Breidablikk BK, Isbjørnturneringen	24	69	2-1
10.-13.	Bergen krets, Color-Cup	40	86	3-2-1
13.	Psycho BK, Monrad Par	32	64	2-1
27.	Sel BK, Romjuls cup	36	70	3-2-1
27.-28.	Strømme BK, Strømmes Juleturnering	42	82	6-4-2-1
27.	Sogndal BK, Julebridge	48	62	2-1
*Januar 1999				
2.	Namdalseid BK, Namdalseid Cup	32	62	2-1
2.	Sortland BK, Julebukken	24	69	2-1
3.	Øvre Romerike krets, Nyttårscupen	32	62	2-1
9.-10.	Tynset BK, Savalen Cup	42	82	6-4-2-1
9.-10.	Skien BK, Ibsen-turneringen	50	98	8-5-3-1
9.	Harstad S&BK, Åpent Bymesterskap	24	62	2-1
10.	Nedre Romerike krets, Romeriksmesterskapet	16	64	2-1
16.-17.	Gauldal og Oppdal krets, Trøndersk Mesterskap	46	90	6-4-2-1
16.	Hen BK, Hallingbycupen	36	70	3-2-1
16.-17.	Ekofisk BK, Phillipsturneringen	60	118	8-5-3-1
16.	BK Grand, Ålesundscupen	32	93	2-1
16.	Sandnessjøen BK, Sandnessjøen Cup	24	63	2-1
17.	Ski BK, Lagturnering	16	64	2-1
17.	Ålvik BK, Ålvikturneringa	36	70	3-2-1
23.	Akademisk BK, Akademisk par	32	62	2-1
23.-24.	Bergen Akademiske BK/BK NHH-K7 Storturnering	52	102	6-4-2-1
23.	Spar-Ess, Bodø Cupen	36	70	3-2-1
24.	Akademisk BK, Akademisk lag	16	64	3-1
24.	Brevik BK, 60-års Jubileumsturnering	36	70	3-2-1
*Februar 1999				
13.-14.	BK Raumaknektene, Raumacupen	32	93	3-2-1
13.	Lyngseidet BK, Åpent KM Singel	36	70	2-1
14.	Norheimsund BK, Kvammacup	36	70	3-2-1
20.	Egersund BK, Dalanetreffen	32	62	2-1
27.	BK Junior, Hortensmesterskapet	36	70	3-2-1
28.	Skjåk BK, Skjåk-turneringa	24	62	2-1
*Mars 1999				
6.	Odda BK, Oddaturneringen	36	70	3-2-1
6.	Lakselv BK, Porsangerturneringen	32	62	2-1
7.	Byneset BK, Bynescup	36	70	3-2-1
13.	Bangsund BK, Bangsund Cup	32	62	2-1
14.	Dale BK, Daleturneringa	32	62	2-1
27.-28.	Doop BK, Olrudpåskan, A	52	102	8-5-3-1
27.-28.	Doop BK, Olrudpåskan, B	46	90	3-2-1
27.-28.	Doop BK, Olrudpåskan, C	42	82	2-1
27.-28.	Doop BK, Olrudpåskan, D	32	78	1
27.	Snåsa BK, Snåsa Cup	24	62	2-1
29.-30.	Doop BK, Olrudpåskan lag	40	96	8-5-3-1
30.-31.	Doop BK, Olrudmixen	48	94	5-3-1

31.	Hafslo / Solvorn BK, Opel-cup	48	62	2-1
31.	Overhalla BK, Nattbridgen	42	82	6-4-2-1
*April 1999				
3.	BK Beit, Påsketurneringa	36	70	3-2-1
5.	Vestvågøy BK, Påskecup	24	69	2-1
16.	Kverneland BK, Kondistreffen	60	102	6-4-2-1
17.	BK 1933 Hammerfest, Hammerfest Open	24	69	2-1
18.	Oslo krets, IMP'en	32	64	2-1
24.	Lørenskog BK, Lørenskogmesterskapet	32	62	2-1
25.	Nordli BK, Li-cup	24	62	2-1
30.	Øystese BL, Avslutningsturnering	32	62	2-1
*Mai 1999				
1.-2.	Kvæningen BK, Gildetun	52	102	6-4-2-1
8.	Lødingen BK, Offersøyturneringen	36	70	3-2-1
8.-9.	Havøysund BK, Havøysundturneringa	32	93	3-2-1
13.	Ørsta BK, Ørsta Open	24	69	2-1
15.	Rubbestadneset BK, Maibridge	32	62	2-1
24.	Malm BK, Pinsecupen	36	70	3-2-1
29.-30.	BK Grand Dameavdeling - 60 År, Dameturnering	32	93	2-1
29.	Fauske BK, Fausketurneringen	32	62	2-1
29.-30.	Kirkenes BK, Grense-Cup	24	69	2-1
*Juni 1999				
6.	Lindås BK, Fensfjordturneringa	32	62	2-1
7.-8.	Kristiansund BK, Ringholmen Bridge Festival	32	93	3-2-1
12.-13.	BK Sølvknekt, Sølvcupen, A	42	123	8-5-3-1
12.-13.	BK Sølvknekt, Sølvcupen, B	42	123	2-1
12.-13.	Harstad S&BK, Fests pillcupen	60	102	6-4-2-1
25.-27.	Sørlandets Internasjonale Bridgeuke, A	52	102	8-5-3-1
25.-27.	Sørlandets Internasjonale Bridgeuke, B1	52	102	2-1
25.-27.	Sørlandets Internasjonale Bridgeuke, B2	52	102	2-1
28.-29.	Sørlandets Internasjonale Bridgeuke, Lag	55	112	8-5-3-1
30.-1.	Sørlandets Internasjonale Bridgeuke, Mix	90	90	3-2-1
*Juli 1999				
10.-11.	Sandefjord BK, Park-Turneringen, A	52	102	8-5-3-1
10.-11.	Sandefjord BK, Park-Turneringen, B	42	82	2-1
17.-18.	BK Trimplex, Nappstraumen Open	66	102	6-4-2-1
31.-1.	Hattfjelldal BK, Hattfjelldalstreffet	42	82	6-4-2-1
*August 1999				
7.-8.	Drangedal BK, Gautefall-Cupen	32	93	3-2-1
8.	Modum og Omegn krets, Norefjelltreffet	32	62	2-1
14.-15.	Sunnmøre og Romsdal krets, Geirangerturneringen A	52	102	6-4-2-1
14.-15.	Sunnmøre og Romsdal krets, Geirangerturneringen B	36	70	2-1
15.	Oslo krets, OBKs Sommerbarometer	32	62	2-1
15.-16.	Hasvik BK, Sørøytturneringen	32	93	3-2-1
21.-22.	Lyngdal BK, Agnefest Seafood Bridgefestival	52	102	6-4-2-1
28.	Fredrikstad BK, Fredrikstadturneringen	36	70	3-2-1
28.-29.	Kragerø BK, Kragerø-Cupen	66	110	6-4-2-1
28.-29.	Juniorklubben, Namsos Cup, par	24	62	3-2-1

* Ny ordning fra 1. januar 1999 medfører nye skalaer. Søknadene ikke nybehandlet av TMU i skrivende stund

BRIDGE CRUISE

MED «GRANDEUR OF THE SEAS»

I KARIBIEN

Bli med på en innholdsrik og annerledes Bridge-tur. Vi reiser med rutefly til Miami via London.

- med 2 netter i Fort Lauderdale! Her besøker vi den polynesiske restauranten «Mai Kai» for middag og show.

Etter oppholdet i Fort Lauderdale kjører vi ned til Miami hvor et av Royal Caribbean`s nyeste skip, «Grandeur of the Seas», ligger og venter på oss.

Skipet besøker følgende steder:

- Labadee, Haiti - Royal Caribbean`s private halvøy. Her ankret Columbus skip «Nina» opp i 1493.
- San Juan, Puerto Rico - Mest kjent for sin gamle spanske bydel, men også muligheter for å spille golf eller dra på en øyrundtur inkludert en safari, gjennom en tropisk regnskog.
- Charlotte Amalie, St. Thomas (Jomfruøyene) - En tidligere dansk koloni med meget godeshopping muligheter. Man kan også ta seg til uberørte strender eller slå et slag golf på den berømte «Mahogany Run» - banen.
- CocoCay, Bahamas - Royal Caribbean`s private øy på - kun for rederiets gjester. Muligheter for vannsports aktiviteter som seiling, snorkling, «banana rafting» eller bare ligge på stranden og sole seg.

Ombord bor vi i velutstyrte lugarer med dusj/toalett, TV med radio, safe og garderobe for å nevne noe. «M/S Grandeur of the Seas» er bygget i Helsingfors og hadde sin jomfrutur i november 1996.

Bridge:

Både på hotellet i Fort Lauderdale og ombord spiller vi bridge hver eneste dag i egnede lokaler. På skipet finnes til og med et eget «card room»! Vil du ta fri fra bridgen en dag, er det selvfølgelig mulig. Vi tar hensyn til skipets program, slik at du ikke går glipp av for mange opplevelser. Cruiset egner seg yppelig også for deg som ikke spiller bridge.

Priser:

Fra 11.870,- pr. person i innvendig 3-sengs rom/-lugar.

Fra 13.380,- pr. person i innvendig dobbeltrom/-lugar.

Pris for enkeltrom/-lugar på forespørsel.

Prisene er pr. person og inkluderer fly Oslo - Miami t/r, 2 netter på hotell i delt dobbelt-/3-sengs rom m/frokost, 1 middag/show, 7-dagers cruise i delt dobbelt-3-sengs lugar, med hjelpensjon, underholdning og de fleste aktiviteter om bord samt havneavgifter.

Tillegg for:

Flyplassavgifter ca. kr 500,-, tips om bord på skipet ca. US\$63.00 og frivillig avbestillingsbeskyttelse.

Klipp langs den tykke streken, så får du ditt medlemskort som viser at du er betalende medlem i NBF og har rett til å delta i NBFs turneringer. *Kortet skal ikke sendes inn til NBFs kontor!*



Norsk Bridgeforbund Medlemskort 1998

 **Royal Caribbean**
INTERNATIONAL

**Opplevelsesrikt bridgecruise
i Karibien 11-21 mars 1999**



For ytterligere opplysninger og bestilling av reisen, ta kontakt med:

Rune Nodeland

tel: 22 71 74 97

Cruise & Travel, Eva Zachariassen

tel: 22 33 04 50

Teknisk arrangør: Cruise & Travel A/S

Begrenset antall plasser !

Returadresse:

Norsk Bridgeforbund
Boks 2828 Solli

0204 OSLO

C-Blad

Englands Båten
BERGEN/HAUGESUND/STAVANGER
NEWCASTLE

Color Cup 1998

10. - 13. desember

Bergen Bridgekrets sammen med Color Line inviterer til førjulshopping og bridgecruise på M/S Color Viking til Newcastle.

- Hovedturnering med kvalifisering til finale
- Forbunds-poeng • Sideturneringer
 - Nordsjømesterskap i robber
 - Over 30 timer turneringsbridge
- Ett døgn i Newcastle med mange muligheter.

Muligheter for fotballbilletter, Sunderland - Port Vale, kontakt undertegnede.

1. premie verdi kr 10.000,-

Turpris fra kr 940,-

**Påmelding til Color Line innen 1. november.
Turkode 7404, telefon 810 00 811, 55 54 86 60
OBS! Kun deltagere booket på turkode får delta.**

*Informasjon: Leif Gunnar Kleppevik
Telefon privat: 56 31 17 02
Telefon jobb: 55 92 72 25*

Kontakt ditt reisebyrå eller ring oss: 810 00 811



<http://www.colorline.no/> - Email: colorline@colorline.no