



NM par 1996



Velkomstbulletin

29. mai 1996

Redaktør: Terje Sande
I redaksjonen: Anja Prestvik og Gunnar Eriksen.

Kjære Bridgevenner

Velkommen til Ulvik og NM for Par 1996. Det er 51. gang det avholdes et parmesterskap og Krinsen vår er veldig stolt at vi i vårt 50 - jubileumsår ble valgt til NM - arrangør.

Det er med spenning og stor glede vi de siste året har planlagt og arbeidet for å få til et arrangement så godt som mulig, til glede for oss og dere som spillere .

Vi ønsker alle lykke til med turneringen og oppholdet her i Ulvik.

Svein Aage Jensen
Kransleiar

Jeg tror at den erkjennelse er sann
og rommer all den visdom vi behøver
Det er utrolig hva man ikke kan
når man av ærlig vilje ikke prøver

Piet Hein

Kjære NM-finalister

På vegne av Braknes Hotell er det oss glade å ønske velkommen til Vestlandet
- til Ulvik, 'perla' i Hardanger. Såper hotellet og lokalitetene her inne ved
fjorden med sin rike 136 årlige historie gir dere inspirasjon til topp innsats ved
det grønne bord.

Alls som besøker oss oppdager fort hvorfor Braknes Hotell ligger i Ulvik.
Omgivelsene - den friske luften - ja hele atmosfæren gjør at hverdagens stress
og skillelinjer forsvinner. Lagånd, makkestillit og innsatsvilje beholdes hele
veien fordi det sosiale fellesskapet blir framtrekkende når alle holdes samlet.

I Ulvik er fritidstilbudene mange og overleilte. Storlagen natur, trivelige
'haringer' og lokale mattradisjoner er kort sagt eksotiske for den som til
hverdags er omgitt av asfalt, betong og tett trafikk.

En veltrimmet stab ønsker alle spillere og ledsagere hjertelig velkommen til
Hardanger - Ulvik og Braknes hotell.

Vennlig hilsen

Bodil og Per Ove Pedersen
Vertskap



ULVIK HERAD

VELKOMNE TIL ULVIK!

Med ein lokal bridgeklubb som har passert dei femti har me lange og gode tradisjonar
med å skipa til bridgeturneringar i bygda. Svært mange av ulvikingane har røynt at
bridge er ein svært fasinerende og hjernekrevjande sport.

Ulvik er ein liten kommune ibuarmessig, men stor i omfang. Me er knappe 1300
menneske som har vel 722 km² å boltra oss på. Til liks med dei andre
Hardangerkommunane er dei viktigaste næringane jordbruk og reiseliv.

Med eit moderne konferansesenter som arena, hotell av god standard, og ei
naturmessig vakker ramme kring Noregsmesterskapen Dykkar vonar eg at tevlinga og
opphaldet i Ulvik vert vellukka på alle måtar. Lukke til med tilskipinga!

Terje Breivik
- ordfører -

Startlist, NM par 1996 , 30. mai - 1. juni

	RUNDE NR:	1	11	28	46	63
1 Randi Brennhaugen - Sigmund Brennhaugen	Øvre Romerike	10V	110V	280V	270V	10NS
2 Arne Henjesand - Magne Hillestad	Sogn	2NS	100V	27NS	28NS	11NS
3 Jan Gamlemshaug - Stig Gamlemshaug	Midhordland	3NS	90V	260V	290V	120V
4 Petter Tomren - Asgeir Aas	Sunnmøre og Romsdal	4NS	8NS	250V	30NS	13NS
5 Glenn Grøtheim - John-Hallvard Skoglund	Trondheim	5NS	70V	24NS	31NS	140V
6 Kjell Karlberg - Jørgen Vøllestad	Grenland	6NS	60V	23NS	320V	150V
7 Ole Berset - Harald Dalager	Nordmøre	7NS	50V	22NS	33NS	16NS
8 Brynjulf Hauksson - Jørn Markussen	Oslo	80V	40V	210V	340V	17NS
9 Lars Allard - Håvard Jensen	Modum og Omegn	9NS	30V	200V	350V	180V
10 Tom Johansen - Espen Kvam	Oslo	10NS	20V	190V	360V	19NS
11 Magne Eide - Stein Atle Juvik	Bergen	11NS	10V	18NS	36NS	20NS
12 Trond Kirkesjord - Stian Sundklakk	Troms og Ofoten	120V	2NS	170V	35NS	21NS
13 Sam Inge Høyland - Sven Olai Høyland	Bergen	13NS	3NS	160V	34NS	220V
14 Asbjørn Anthonsen - Alf Jensen	Øst-Finnmark	140V	4NS	15NS	330V	230V
15 Håvard Hole - Sven Jynge	Buskerud	150V	5NS	14NS	32NS	240V
16 Helge Mæsel - Roald Mæsel	Vest-Agder	16NS	6NS	130V	310V	25NS
17 Geir Helgemo - Lasse Aaseng	Trondheim	17NS	7NS	12NS	300V	26NS
18 Vetle Faag - Erik Jørgensen	Vest-Agder	180V	80V	110V	29NS	270V
19 Jørgen Molberg - Ole Jonny Tøsse	Trondheim	19NS	9NS	100V	280V	28NS
20 Sverre Koch - Jostein Sørvoll	Oslo	20NS	10NS	90V	27NS	290V
21 Erik Eriksen - Bjørn Fjellstad	Bergen	21NS	11NS	8NS	260V	30NS
22 Knut Bjørnsen - Reidar Laland	Rogaland	220V	120V	70V	250V	31NS
23 Eivind Moen - Trond Tollan	Nord-Østerdal	230V	13NS	60V	24NS	320V
24 Odd Arne Bertheussen - Odd O. Olsen	Troms og Ofoten	240V	140V	50V	23NS	33NS
25 Kjell Mathisen - Sigve Smørdal	Trondheim	25NS	150V	40V	22NS	340V
26 Ivar M. Anfinsen - Ingvar Erga	Rogaland	26NS	16NS	30V	210V	350V
27 Pål A. Galguften - Gunnar Øvereng	Namdal	270V	17NS	20V	200V	360V
28 Robert Lehn - Rolf Lehn	Vesterålen	28NS	180V	10V	190V	36NS
29 Erlend Langstradn - Ingar Vold	Lofoten	290V	19NS	2NS	18NS	35NS
30 Svein Hj. Andreassen - Per Finvold	Rogaland	30NS	20NS	3NS	170V	34NS
31 Hjørleif Brenne - Christer Kristoffersen	Stjørdal og Omegn	31NS	21NS	4NS	160V	330V
32 Jon Klingenberg - Idar Nesse	Valdres	320V	220V	5NS	15NS	32NS
33 Kjell Otto Kopstad - Jon Arne Thoresen	Vestfold	33NS	230V	6NS	14NS	310V
34 John Bersås - Leiv Øvås	Gauldal/Oppdal	340V	240V	7NS	130V	300V
35 Svein G. Karlberg - Kurt-O. Meløysund	Helgeland	350V	25NS	80V	12NS	29NS
36 Arnstein Nymoen - Ivar Skjervø	Inntrøndelag	360V	26NS	9NS	110V	280V
37 Hallgeir Lunde - Terje Hirth	Hardanger og Voss	36NS	270V	10NS	100V	27NS
38 Arne Brandsar - Asbjørn Brandsar	Nord-Gudbrandsdal	35NS	28NS	11NS	90V	260V
39 Arne Bjørke - Jo Bjørke	Sør-Gudbrandsdal	34NS	290V	120V	8NS	250V
40 Per Ivar Amundov - Idar Lyngen	Salten	330V	30NS	13NS	70V	24NS
41 Sigurd Evjen - Marius Leikvold	Hallingdal	32NS	31NS	140V	60V	23NS
42 Øystein Olsen - Terje Ronning	Orkladal	310V	320V	150V	50V	22NS
43 Geir Egil Bergheim - Andre Øberg	Østfold	300V	33NS	16NS	40V	210V
44 Gjermund Rekstad - Petter Tøndel	Fosen	29NS	340V	17NS	30V	200V
45 Reidar Bruen Olsen - Baard Olav Aasan	Inntrøndelag	280V	350V	180V	20V	190V
46 Tor Arne Råmunddal - Kjell Tore Nordal	Midt-Telemark	27NS	360V	19NS	10V	18NS
47 Svein Erik Bull - Paul I. Thomassen	Vest-Finnmark	260V	36NS	20NS	2NS	170V
48 Geir Engebretsen - Jostein Obrestad	Fjordane	250V	35NS	21NS	3NS	160V
49 Marius Haga - Terje Nyborg	Nedre Romerike	24NS	34NS	220V	4NS	15NS
50 Finn Brentebråten - Jan G. Øhren	Ringerike&Hadeland	23NS	330V	230V	5NS	14NS
51 Trygve Leirpoll - Oddvar Leirpoll	Fjordane	22NS	32NS	240V	6NS	130V
52 Arne Bjørndahl - Trond Wiborg	Nedre Romerike	210V	310V	25NS	7NS	12NS
53 Lawrence Bjørnå - Herman Larssen	Follo	200V	300V	26NS	80V	110V
54 Tore Finnestrand - Øivind Morken	Namdal	190V	29NS	270V	9NS	100V
55 Kjell Andresen - Arne Bidne	Indre Østfold	18NS	280V	28NS	10NS	90V
56 Henry Kristensen - Johnny Moen	Follo	170V	27NS	290V	11NS	8NS
57 Tor Christensen - Carl-Johan Knutsen	Vest-Agder	160V	260V	30NS	120V	70V
58 Tor A. Tollefsen - Johan Broen	Østfold	15NS	250V	31NS	13NS	60V
59 Atle Grefstad - Pål Ronning	Rogaland	14NS	24NS	320V	140V	50V
60 Finn Borgesen - Dag Stefansen	Helgeland	130V	23NS	33NS	150V	40V
61 Arild Strandvik - Roar Voll	Sør-Østerdal	12NS	22NS	340V	16NS	30V
62 Boye Brogeland - Erik Sælensminde	Bergen	110V	210V	350V	17NS	20V
63 Jan Aralt - Tore Cato Bremseth	Troms og Ofoten	100V	200V	360V	180V	10V
64 Trond Are Nitter - Tony Urheim	Haugaland	90V	190V	36NS	19NS	2NS
65 Rolf Borge - Lars Eide	Hedemarken	8NS	18NS	35NS	20NS	3NS
66 Thorstein Buserud - Nils-Otto Eliassen	Glamdal	70V	170V	34NS	21NS	4NS
67 Jon-E. Furunes - John K. Schjelderupsen	Oslo	60V	160V	330V	220V	5NS
68 Jon A. Stovngeng - Geir Olav Tislevoll	Trondheim	50V	15NS	32NS	230V	6NS
69 Lars Aasen - Roar Aasen	Oppland	40V	14NS	310V	240V	7NS
70 Petter Lindqvist - Per Egil Westin	Aust-Agder	30V	130V	300V	25NS	80V
71 Arve Farstad - Pål Haga	Sunnmøre og Romsdal	20V	12NS	29NS	26NS	9NS
72 Leif Ivar Koksvik - Terje Lyngbo	Buskerud	1NS	1NS	1NS	1NS	1NS

Programmet for finalen

Onsdag 29. mai

kl. 19.00 Velkomstturnering

Torsdag 30. mai

kl. 13.00 1. sesjon, 10 runder. Til kl. 15.40

kl. 15.40 Lunsj

kl. 17.00 2. sesjon, 17 runder. Til kl. 21.30

kl. 21.30 Middag

Fredag 31. mai

kl. 10.00 3. sesjon, 18 runder. Til kl. 14.50

kl. 14.50 Lunsj

kl. 17.00 4. sesjon, 17 runder. Til kl. 21.30

kl. 21.30 Middag

Lørdag 1. juni

kl. 9.30 5. sesjon, 9 runder. Til kl. 11.55

kl. 13.00 Grilltur m/båt

kl. 13.30 Bridgetinget 1996

kl. 20.00 Bankett

NM i Hardanger.

Går du rundt og tror at dette er første gangen NM-finalistene for par er i Hardanger, tar du fullstendig feil. Finalen som sådan har ikke vært i Hardanger tidligere, men da finalen gikk i Bergen i 1946 - altså for 50 år siden - stod Hardanger på programmet. Etter finalen hadde arrangørene i Bergen lagt opp til en to-dagers ekskursjon til eksotiske Hardanger - et tiltak som fikk god oppslutning. Men med den tids kommunikasjoner kunne man ikke komme så langt som til Ulvik. Turen gikk til Nordheimsund og der hadde man tid til å ta en båttur et stykke inn over fjorden før man returnerte for overnatting. Dagen etter busset man så tilbake til Bergen og returnerte hjem. Hardanger er fortsatt like eksotisk, men nå kommer man altså hit på like mange timer som man før brukte dager.

Alt klart for bridge-NM i Ulvik

For fyrste gong er Hardanger og Voss Krins av Norges Bridge Forbund arrangør av eit noregsmeisterskap i bridge. I tida 29. mai til 1. juni er Ulvik tilhaldsstad for dei aller beste bridge-spelarane i landet.

SIGMUND MIDTTUN

Bridgekrinsen har fått æra av å skipa til noregsmeisterskapen for par, og heile 72 par skal kjempa om heider og NM-tittel. Bakgrunnen for at vesle Hardanger og Voss Krins har fått dette prestisje-arrangementet, er at krinsen i år høgtidar 50-årsjubileum.

– Me ser fram til denne turneringa, som er den største meisterskapen innan bridgen i Noreg, seier krinsformann Svein Aage Jensen. Han sit som formann i Hardanger og Voss på tiande året.

All speling skal føregå på Kongressenteret i Ulvik, medan spelarane har sin «base» på Brakanes Hotel.

Onsdag kveld er det høve for



Svein Aage Jensen er formann i bridgekrinsen. NM for par i Ulvik neste veke er den store hendinga i jubileumsåret.

(Foto: Sjur Herre)

«vanlege» bridgespelarar til å møte mange av NM-deltakarane. Då er det nemleg open velkomstturnering. Sjølve NM tek til torsdag, og deltakarane her har kvalifisert seg gjennom spel i sfne eigne krinsar.

– Det er fullt høve for interesserte til å møte opp for å sjå dei beste bridgespelarane utfalda seg ved bordet, seier Jensen. Han legg til at ein spelar heilt til kl 21.30 både torsdag og fredag. Laurdag er avslutningsdag og kl 11.55 skal NM-vinnaren vera klar. Deretter er det bridgeting med påfylgjande bankett.

For Hardanger og Voss krins deltek denne gongen eit vossapar, Hallgeir Lunde og Terje Hirth. Hirth er debutant i denne samanheng, medan Lunde er ringrev i NM. Dette vert hans femte start i eit par-NM sidan han debuterte i 1978. I det fremste favorittsjiktet er likevel ikkje vossingane. Der finn me par som Helgemo-Aaseng, Høyland-Høyland og Mæsel-Mæsel, for å nemna nokre.

50-årsjubilanten Hardanger og Voss Krins gjev ut eit jubileumsskrift i dette høvet. Her går det fram at krinsen vart skipa formelt på Fleischers Hotel 12. oktober 1946. Fyrste formann var Andreas Andersen frå Voss. Ein vedtok m.a. at nynorsk skulle nyttast som krinsen sitt offisielle mål, men referatet frå fyrste møtet vart likevel skrive på bokmål!

Sjeldne unikum

av Terje Sande

Blant finalistene i årets NM finnes det to gutter som ikke bare kan smukke seg med NM-titler men også kan slå i bordet med en VM-tittel. De det gjelder er Boye Brogeland og Geir Helgemo og tittelen stammer fra det første verdensmesterskap i par for junior. Og samtidig som de ble de første til å vinne denne tittelen, ble de Norges første verdensmestere i bridge.

I årets NM spiller de ikke på par, og mange vil nok tro at det å slå hverandre vil være en konkurranse i konkurransen. Kjenner vi guttene rett, er nok dette en litt gal måte å framstille det på. Begge satser nok i første rekke på å vinne finalen og da ordner jo resten seg selv.

Om Geir er det allerede skrevet nok til å fylle adskillige bind, og etter hvert har også Boye gjort sitt inntog i verdensbridge-pressen. At han kan produsere spill med poenger demonstrerte han blant annet under årets NM for junior hvor han på par med Øyvind Saur ble mester for andre år på rad. I bulletinen derfra henter vi et par spill om Boye forfattet av Jon Sveindal. Begge spillene forekom i velkomstturneringen, og det første ble presentert under tittelen "Kor tar han det fra?"

<p>♠ K D 2 ♥ 4 2 ♦ 10 9 8 7 5 ♣ D 6 2</p>	<p>♠ Kn 7 5 ♥ Kn 3 ♦ E K Q 2 ♣ 9 8 7 5</p>	<p>♠ 10 9 8 6 4 ♥ E D 8 7 6 5 ♦ 4 ♣ Kn</p>
---	--	--

<p>♠ E 3 ♥ K 10 9 ♦ Kn 6 3 ♣ E K 10 4 3</p>

Siden øst hadde meldt hjerter underveis spilte Vest ut ♥4 i dette spillet fra Colorlineturneringen fredag kveld hvor Boye Brogeland spilte 3NT. Øst stakk bordets knekt med esset og fortsatte i fargen. Boye brukte tieren som stod, og trakk ♣E mens øst la knekten. Kløverfargen sitter ikke altfor ofte 2-2, og når den gjør det, er dame-knekt dobbel en

sjelden variant. Derfor var Bojes neste trekk adskillig mer ufarlig enn det kan synes ved første øyekast. En liten kløver mot bordet! Man kan ikke annet enn syntes synd på vest som fikk en nærmest umulig oppgave - han la liten. Boye forsynte seg nå med resten og det er vel unødvendig å nevne at ingen greide å kopiere 690!

Det andre spillet hadde tittelen "Kreativ dukk":

<p>♠ E 8 6 5 ♥ 10 8 5 4 ♦ 5 3 ♣ J 7 5</p>	<p>♠ 9 7 3 ♥ J 9 7 3 ♦ K J 8 ♣ K D 2</p>	
---	--	--

<p>♠ D 10 2 ♥ 6 2 ♦ E D 9 6 4 ♣ 10 6 4</p>
--

Sven Olai Høyland og Boye Brogeland er begge usedvanlig kreative bridgespillere. Det var derfor ingen sensasjon at de delte toppen på dette spillet fra Colorline-turneringen fredag kveld.

Ved begge bord spilte vest 3NT og fikk hjerter ut. Ved det ene bordet var fortsettelsen ♦10 - som vant sticket! Vest så muligheten for et ekstra stikk i ruter som større enn å gjøre noe rett i spar, så han fortsatte med ruter til knekten. Men denne gangen tok Sven Olai for damen og tre til av sorten. ♠E ga da beten.

Ved det andre bordet spilte vest en liten ruter til knekten. Her var presset på Boye Brogeland noe større i og med at han ikke kunne vite hvem som hadde ♦10. Men også han la liten. Spillefører kunne som ved det andre bordet tatt ni stikk, men ville likevel fått et dårlig spill (-7). Derfor tok han ut sine to hjerterhonnører (Boye kastet ♣10), lot ♣9 seile, spilte kløver til damen og tok for ♣K. Så ♥J mens Boye saket seg ned til singel ♠D. En spar til Øyvind Saur sitt ess og ruter i retur ga den samme hyggelige scoren for N/S ved dette bordet også (+19).

En redaktør blir til

Av Terje Sande

I noen år drev undertegnede en klubbavis i Åsane BK. I forbindelse med avisen ble det på klubbens avslutningstur hvert år delt ut en rekke priser: Beste artikkel, beste spill og - den prisen hvor konkurransen var størst - årets Eggum. Det er vel ikke nødvendig å si hva vinneren av den prisen hadde gjort.

For å dele ut disse prisene inviterte klubben med en utenforstående, og et av årene falt valget på krinsformannen i Hardanger og Voss: Svein Aage Jensen. Da han noen år senere fikk ideen om å søke NM for par i forbindelse med kretsens 50 års jubileum, ble den tidligere klubbavisredaktør tilbudt forfremmelse til bulletinredaktør under NM. Sånt går det ikke an å si nei til.

For at dere skal bli advart skal dere få et par smakebiter på hva klubbavisen inneholdt:

Forvikla forviklingar

Har dere hørt om brødrene som alle het Knut? Det vil si - ikke Hans for han het Petter. Forvirret? Uansett er det bare blåbær mot den sinnstilstanden som jevnlig råder i en viss klubb som hver lørdag holder til på Arken (V og N/S):

♠ -			
♥ K D 8 4			
♦ D J 8 7 5 4 2			
♣ 7 2			
♠ K D 10 7 5 2		♠ E 9 8 6 4 3	
♥ J 10 7 3		♥ 9 2	
♦ -		♦ 10	
♣ J 6 4		♣ K D 9 5	
	♠ J		
	♥ E 6 4		
	♦ E K 9 6 3		
	♣ E 10 8 3		
Vest	Nord	Øst	Syd
2♦	3♦	3♥	3NT
P	4♦	D	5♣
P	5♦	D	Pass rundt

Egentlig burde du fått hånd for hånd etter hvert som historien ble referert, for da ville du kanskje ha hatt en mulighet til å leve deg inn i problemene - og forviklingene - til spillerne etter hvert som de oppstod. Ikke uvanlig var det Multi-en som framkalte forvirringene også denne gangen, men andre misforståtte konvensjoner og manglende tro på julenissen spilte også viktige roller.

Noen har sikkert innvendinger mot Vests 2♦-åpning, for blant de rett-troende skal en som åpner med svake to i major (eller tilsvarende), ikke ha hverken 4-korts farge i motsatt major eller renons. Men som vi skjønner var denne vest av den mer fleksible typen som så stort på tingene - hvis ikke hadde jo heller ikke redaktøren hatt denne historien å fylle opp spalteplassen med.

Flere vil nok ha sterkere innvendinger mot nord's inngripen i sonen på så svake kort. Skulle noen få et snev av mistanke om at dette kan bare redaktøren ha gjort - ja så må nok det bekreftes. Men så har da alltid redaktøren hevdet at det er forbundet med mye mindre fare å gå inn i meldingsforløpet på et tidlig tidspunkt før hver av motstanderne har funnet ut hva deres makkere har for noe. Da slipper de deg av og til av kroken, og selv om de dobler, ja så kan det til og med hende at det er de som er havnet på kroken. Det største problemet, og den virkelig motstander, er egentlig ens egen makker. Er han tilsvarende optimistisk - av og til er ikke det nødvendig heller - ja så vil han med stor sikkerhet fraskrive seg ethvert ansvar for alle de dobla betene med at "Det går ikke an å melde innpå i sonen med så dårlige kort". Men på Arken (dette er et kjøpesenter hvor mange av klubbens medlemmer møttes hver lørdag) er det som kjent singelturneringer, så man slipper i alle fall å høre klagesangen resten av turneringen.

Da det ble østs tur til å melde var han i alle fall sikker på to ting: For det første at hans makker hadde en svake-to og for det andre - siden han hadde mistet troen på julenissen for

mange år siden - at den befant seg i hjerter. Men selv om han bare hadde to potensielle trumf, så hadde han jo litt av hvert annet, og da måtte vel 3♥ kunne stå?

I mellomtiden hadde Syd - etter moden overveielse - kommet fram til at hans makker hadde begått et Michaels Cuebid. Og hvis 3♦ var et slikt cuebid, så hadde nord lovet minst 5-5 i spar og en annen farge - en farge Syd var rimelig sikker på måtte være kløver. Riktignok hadde syd en singleton - men den fargen hadde jo hans makker lovet full "kontroll" på - så med en stopper i motpartens farge og ellers gode kort, ja så måtte jo 3NT kunne stå?

Vest hadde ikke fått med seg at østs 3♥-melding antydte at han sannsynligvis hadde en bedre sparfarge. Eller så hadde han fått det med seg og satt klar til å spille ut spar mot 3NT. Men nord var ikke innstilt på å la Vest få spille ut, så 4♦ var et fortvilet forsøk på å få Syd til å forstå at det ikke var all verden man hadde hatt da man meldte innpå. Dette skjønnte øst, og siden han selv kontrollerte de sorte fargene og hans makker med stor sikkerhet fortsatt hadde hjerter, ja så kunne jo ikke 4♦ stå! Bemerkelsesverdige - men kanskje ikke så merkelig - så doblet man bare de kontraktene som stod i dette meldingsforløpet. Alle de andre kontraktsforslagene - som samtlige ville vært opptil flere bet - fikk gå "upåtalt".

På dette tidspunktet var Syd blitt enda mer sikker på at nord måtte ha de sorte fargene. Hvis ikke så hadde nok Ø/V innfunnet seg med sparmeldinger for lenge siden. Men hva var da 4♦? Jo, det måtte vise renons i fargen og be syd om preferanse mellom de to sorte fargene. Det var ingen problemer med å avgjøre hvilken "sort" man fortrakk, problemet var heller nivået man skulle vise foretrekkingen på. Men med de ville fordelingene som tydeligvis var ute å gikk, fant han ut at 5♣ fikk være nok. Dermed ble det for andre gang i dette meldingsforløpet foreslått å spille på 4-2 tilpass i trumf når man henholdsvis hadde 6-6 og 7-5 tilpass i andre farger. B-gjengen tror helt åpenbart ikke på julenissen.

Men nords elendighet (for det var slik han opplevde det) så ikke ut til å ville ta slutt. Under ingen omstendigheter var han innstilt på å legge ned glansbildene sine som blindemann - og så sitte der til allmenn latter og bespottelse mens betene haglet. Så selv om øst hadde doblet 4♦, så måtte da 5♦ tross alt være det tryggeste stedet. Og øst sa selvfølgelig B når han først hadde sagt A.

Men Syd var ikke kvitt bakfoten sin - eller rettere sagt - dens innviklinger og forviklinger. At hans makker hadde lang ruter anså han selvfølgelig som fullstendig utelukket: Ikke bare hadde han selv fem kort i fargen - også øst var tydeligvis vel utrustet på det området. Men til slutt innså han at doblingen gjorde at han slapp å gjette hva nord hadde. Han kunne passe og så la nord redde seg selv. Det er vel slikt som kalles makkertillit.

Men nord var allerede reddet (takk for tilliten). Redaktøren er ikke den som inngår veddemål i tide og utide, men denne gangen ville han vært villig til å vedde hva det skulle være på at syd ikke kunne ha den hånden han åpenbaret som blindemann. Overraskelser av denne typen kan man godt leve med - men om man hadde klart å innfri alle veddemålene - det er noe helt annet.

Sunne leveregler

Mange av premievinnerne i årets Mestertreff fikk noe som kunne se ut som kriminallitteratur i premie fra NBF. Boken het "Drep skvisen", og er skrevet av William Herseth. Boken inneholder egentlig et svært humant og lite kriminelt budskap. Den viser hvordan mange skivsofre ofte kan være skyld i situasjonen selv, og gir et sett av sunne leveregler som bør følges for ikke å komme ut i elendigheten. En av levereglene er denne:

De farlige truslene finnes alltid på høyresiden. Forsvar deg mot de og venstresidens trusler vil forsvinne av seg selv! Som enhver annen tom trussel.

For at bokvinnerne ikke skal måtte lese gammelt nytt, kan vi ta følgende eksempel fra høstens Butlerturnering i klubben:

♠ 5 2 ♥ E 7 5 ♦ E 9 5 2 ♣ K 8 5 2 ♠ 9 8 7 ♥ J 8 ♦ D 8 6 3 ♣ J 10 7 4 ♠ E D 6 ♥ K D 10 9 6 4 ♦ K 4 ♣ E 6	♠ K J 10 4 3 ♥ 3 2 ♦ J 10 7 ♣ D 9 3
--	--

En av klubbens mange galninger klarte, med velvillig assistanse fra sin makker, å havne i kontrakten 7NT på Syds hånd. Vest startet med ♣J, og så fulgte ♥K og hjerter til Esset. Sparfinessen holdt, og så kom alle hjerterstikkene bortsett fra det siste. Bordet kastet et kort i hver av minorfargene, men allerede nå hadde Ø/V ført seg selv ut i elendigheten ved forblindet opptatthet av venstresidens trusler og ved totalt å glemme at det virkelige faenskapet befant seg på høyresiden. Syd tok for ♦EK og ♠E og situasjonen var denne når ♥4 ble spilt:

♠ - ♥ - ♦ 2 ♣ K 2 ♠ - ♥ - ♦ D ♣ 10 7 ♠ 6 ♥ 4 ♦ - ♣ 6	♠ K ♥ - ♦ - ♣ D 9
---	----------------------------

Vest må kaste en kløver for å holde ruter, fra bordet ble det da lagt ruter, og øst var fortapt. I virkeligheten fikk ♣2 lov å vinne det siste stikket som det endelige bevis på at høyresidens trusler aldri kan bli for små: De er farlige uansett.

Hva burde Ø/V ha tenkt og gjort? Øst burde gitt blanke i spartrusselen siden den satt til venstre for han. Han burde konsentrert seg fullt og helt om høyresidens trusler i minorfargene og saket alle sparene. Gjerne fra toppen for å vekke en potensielt søvnig og ignorant makker. Vest har to minortrusler til venstre for seg, og disse kan han som sagt gi blanke f'en i. Han kan kaste hvilke som helst og så mange minorkort han ønsker. Hadde Ø/V fulgt denne enkle leveregelen, ville situasjonen kunne sett slik ut når ♥4 blir spilt:

♠ 9 ♥ - ♦ 6 3 ♣ 4 ♠ 6 ♥ 4 ♦ - ♣ E 6	♠ - ♥ - ♦ 2 ♣ K 8 2 ♠ - ♥ - ♦ J ♣ D 9 3
--	--

Vest kan bare fortsette å kaste minorkort, og bordet er skvist! Truslene var tomme! Øst saker samme farge som bordet, og spillefører går den høyst rettferdige beten han burde gå.

Som privatperson var selvfølgelig redaktøren glad for at motparten ikke hadde ervervet sunne leveregler, men som redaktør må en jo ta andre hensyn. Dere er herved advart!

Dagens råd: Grådighet er bra!

Terje Sande

Nå er ikke denne bulletinredaktør så ubeskjeden at han tror han selv kan bidra med noen råd til årets NM-finalister. Men hans kollegaer i andre bulletiner - bulletiner som i dag umiddelbart spres via internett - har referert hva vinnere av diverse andre turneringer foretar seg - og her skal du få et par smakebiter til inspirasjon og siktemål. Arrangøren lover at det er kjøpt inn nok papir til at alle som gjennomfører spill av tilsvarende kvalitet skal få komme på trykk.

Hvem kan være en bedre rettesnor enn David Berkowitz og Larry Cohen - vinnere av et utall parturneringer. Med to runder igjen i siste sesjon av Blue Ribbon Pairs i Atlanta sist høst regnet de på slutten med at de ledet med knapp margin, men i virkeligheten lå de på andre plass. I nest siste runde satt de N/S, og det siste spillet i runden var dette:

♠ 3		
♥ J 6 5		
♦ J 8 5		
♣ E K 9 8 6 5		
♠ K D 9 7 2	N	♠ E 8 4
♥ 10 7 2	V	♥ E 8 4
♦ E 10 3	S	♦ K 9 7 6 4 2
♣ 13	⊙	♣ 7
♠ J 10 6 5		
♥ K D 9 3		
♦ D		
♣ D 10 4 2		

Vest	Nord Cohen	Øst Berkowitz	Syd
		1♦	P
1♠	2♣	D	2♠
3♠	P	P	4♣
4♠	P	P	D
P	P	P	

Østs dobling av 2♣ viste trekorts støtte i spar.

Cohen spilte ut ♣K og Berkowitz fulgte på med 10-en - fargepreferanse for hjerter. Cohen spilte da ♥5 som spillefører vant med esset mens Berkowitz la styrke: ♥3.

En ruter fra bordet gikk til damen og esset og vests kløver ble spilt til trumf i bordet. Så kom ♠E og en spar som Berkowitz dekket med 10-en og spillefører vant med damen. Beste spilleføring ville nå vert å ta den andre sparhonnøren, og med riktig ruterbehandling ville det gitt bare en bet og en god score siden N/S lett har 130 i 4♦.

Vest valgte ikke denne spillemåten, og N/S - riktig nok etter noen nervepirrende øyeblikk - utnyttet dette fullt ut. Uten å ta for den andre trumfhonnøren la spillefører ned ♦10 og lot den gå. Berkowitz stjal og spilte ♥D. Da Cohen fulgte med ♥6 visste Berkowitz han hadde tre hjerter og at ♥K ville gi beten. Mange ville vert fornøyd med dette

Men også Berkowitz innså at de hadde 130 i 4♦ - og tenkte nærmere på hvordan hans makker hadde spilt kortene sine i hjerterfargen. Hvis Cohen hadde hatt 10-en på topp ville han etter avtalene kunnet spille det kortet i det andre sticket eller fulgt på med det da ♥D ble innkassert.

Etter en lengre tenkepause spilte Berkowitz ♥9 - med risikoen for -590 hvis spillefører hadde ♥J. Tilskuerne holdt pusten, men Cohen vant med knekten og ga Berkowitz den andre ruterstjelingen for +300 og bort i mot topp på spillet. Og etter siste runde stod de på toppen av listen.

Som Berkowitz demonstrerte i dette spillet er grådighet en nødvendighet i parturneringer. Poenget er å vite når en skal være grådig! En som vet det minst like godt er Steve Weinstein - vinner av blant annet årets Cavendish

Calcutta. Her satt han i vest i den samme turneringen som spillet overfor er hentet fra:

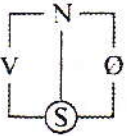
	♠ E K J 2		
	♥ K 8 3		
	♦ 5 2		
	♣ E J 6 5		
♠ D 10 5 3		♠ 9 8	
♥ D 5		♥ E J 9 7 2	
♦ D 4		♦ 10 7 6 3	
♣ K D 8 7 4		♣ 10 2	
	♠ 7 6 4		
	♥ 10 6 4		
	♦ E K J 9 8		
	♣ 9 3		

Vest	Nord	Øst	Syd
Weinstein			P
1NT ¹	D ²	2♦ ³	D ²
RD ⁴	P	2♥	P
P	2NT	P	3NT
P	P	P	

¹ 10-12 hp

² Kortvisende

³ Viser ruter og en major

⁴ Meld majoren!

Ø/V brukte invittutspill, og øst startet derfor med ♥2 til damen og kongen. Spillefører angrep umiddelbart ruterfargen og spilte ♦2 til 8-en. Og Weinstein fulgte på med ♦4!

Oppmuntret av utsiktene til fem ruterstikk fulgte en spar til håndens ess og ♦5 til knekten. Når Weinstein nå måtte på med damen var blindemann av like liten verdi som brystvorter på en kastrert galte, og spillefører gikk tre bet.

Weinstein kunne selvfølgelig sikret en bet ved å vinne første ruter og returnere hjerter. Men han var usikker på om +100 ville gi en god score. I praksis ville den gitt 29 med toppen på 51, mens +300 ga nesten topp.

Det er vel ikke nødvendig å si - og det er heller ikke kjent - hvilken score -600 ville gitt.

Spillene kommer fra bulletinene fra 69th Fall North American Bridge Championships, November 17 - 26, 1995. Det første stod i nr. 9, side 2 og det andre i nr. 8 side 8.

Bulletinredaksjonen har tatt seg den frihet å hente ned det som ligger om Ulvik på Internett på <http://travel.expo.no/>. Informasjonen er redigert ned og alle bildene er fjernet, så de som har tilgang til Internett vil finne mer stoff der.

ULVIK

Ulvik er ei tradisjonsrik turistbygd med omlag 1250 innbyggjarar. Dei fyrste turistane kom til Ulvik ikring 1840 og i 1860 vart den fyrste gjestgjevarstaden opna av Sjur Jonson Brakanes. Bygdesenteret Brakanes ligg omkransa av gardsbruk der fruktdyrking, sauehald og skogbruk er viktige inntektskjelder. Ein stor arbeidsplass og attraksjon er landet sin eldste gartnarskule, Hjeltnes Gartnarskule, som vart grunnlagd i 1901 av Kristoffer Frimann Kristoffersen Hjeltnes.

Ulvik er i dag ein kraftkommune med konsesjonsinntekter frå Sima Kraftverk.

135 km frå Ulvik sentrum ligg Finse med Hardangerjøkulen og Hallingskarvet som næraste naboar. Finse ligg 1.222 m.o.h. og er den høgstliggjande jernbanestasjonen i Nord- Europa.

TURISTINFORMASJON

Ulvik Turistkontor
N- 5730 Ulvik
Tlf (+47) 56 52 63 60

OPNINGSTIDER

Mån - Fre 08:30 - 17:00
Laur 08:30 - 17:00
Sund 13:00 - 17:00

Guidetenester: norsk, engelsk, tysk og fransk.
Pris: 1 - 4 time NOK 210,-, 5. time NOK 175,-

Attraksjonar

Kulturhistoriske vandringar i Ulvik

I Ulvik finn du fire ulike områder som er komne med i ein kulturlandskapsplan. Områda er lagt tilrette for ålmenn ferdsel og syner ulike minnesmerke frå eldre tider, t.d. gravrøyser på Nesheim og Tunheim, husmannsplassen Ljonakleiv og ei restaurert bygdemølle i Norddalen i Osa. Alle områda er skildra med kartskisser og informasjon i ei Kulturlandskaps-handbok som ein kan kjøpa på Ulvik Turistkontor. I denne boka vil ein og finne informasjon om Våtmarksområdet i Ulvikpollen. Pris for Handboka er NOK 40,-.

Ornitologi

For fugleinteresserte har Ulvik mykje å by på. Dei

ulike biotoptypane som finst i kommunen inneheld eit rikt utval av vanlege og mindre vanlege fuglar. Dei store areala med skog omkring Ulvik er lett tilgjengelege og er verdt å utforska nærare. Ulvikpollen er ein av dei få marine våtmarkene i fylket og er føreslått verna. Området har eit rikt fugleliv med over 80 ulike artar registrert. Særleg ved fjøre er det eit imponerande fugleliv. I tilknytning til dette området er det sett opp ei observasjonshytte der ein kan studere fuglelivet i ro og mak. Fjellet byr på ulike artar som trivst i denne barske biotopen. Der vil ein finne ro som berre vert avbroten av Heiloen sin einsame låt. Informasjon om tilkomst til området, artslistar og tider for flo og fjøre får ein ved å henvenda seg til Ulvik Turistkontor.

Hjeltnes Gartnarskule

Noregs eldste (1901) og den einaste gartnarskulen på Vestlandet. Flott parkanlegg med gode tilhøve for spaserturar. Krydder- og rosenhage. Økologisk demonstrasjonshage. Omvising for grupper kan tingast gjennom Ulvik Turistkontor. tlf. 56 52 63 60.

Fornminne: Gravrøyser- helleristningar

Gravrøyser frå bronsealderen på Nesheim. Frå jernalderen på Tunheim, Viknes og Øydve. Skålgroper frå bronsealderen i Solhovden og på Tunheim.

Hjaldane Galleri for samtidskunst, Osa

Mai - september: skiftande utstillingar av samtidskunstnarar.
Oktober - april: utstillingar av Lars G. Polden sine bilete. Inngang: NOK 20,- for vaksne, born fritt.
Opningstider: mai - september kl. 1100-1800 alle dagar, etter avtale utanom opningstidene. Oktober - april: etter avtale, tlf. 56 52 68 21.

Stream Nest

Etter å ha vore det mest vitja kunstverket under Vinterolympiaden 1994 har Stream Nest no vorte flytta til Osa. Den verdskjende japanske kunstnaren Takamasa Kuniyasu har gjenreist denne eine-ståande skulpturen som er laga av 3.000 tømmerstokkar og 23.000 mursteinar. Tubaisten Geir Løvolds originale musikk strøymer igjen ut av kunstverket slik den gjorde under Vinterolympiaden på Lillehammer. Sesong: mai-september, el. etter avtale med Karl Sandøy, tlf. 56 52 60 90. Inngang: vaksne NOK 40,-/ par NOK 60,-/honnør/student NOK 25,-. Barn gratis/grupper etter avtale.

Osa Mineral Water A/S

Tapperiet ligg tett inntil Stream Nest. Her vert Europas finaste naturlege mineralvatn produsert. Omvising etter avtale med Karl Sandøy tlf. 56 52 60 90.

Røykjafossen

Fossen ligg omlag 20 min. gange frå Hjadlane Galleri for samtidskunst. Fossen er regulert og vassmengda kan difor variere noko. På veg til fossen passerer ein Osa Mineralwater og Stream Nest.

Osafjellet - høgfjellsområde 1.250 m.o.h.

Open veg 10.05-30.09 (veravhengig). Omlag 20 km frå Ulvik sentrum. Bomveg. Flott turterreng, fiske og småviltjakt.

Hardangerjøkulen Isbre

Kan sjåast frå Osafjellet, men er lettast tilgjengeleg frå Finse.

Ulvik Kyrkje

1858. Dekorert innvendig med rosemåling i 1923 av målaren Lars Osa. Gudsteneste annakvar sundag, kyrkjekonsertar. Open alle dagar. Kontakt turistkontoret for omvising av grupper.

Turforslag

Utflukter for individuelt reisande:

Osa

Minibusstur til Osa kvar dag i tida 15.06-20.08 1996. Utanom sesong etter avtale. Avg. Ulvik kl. 10.45. Avg. Osa kl. 13.00. Frå Ulvik sentrum forbi frukthagar og grønne enger til den tronge og ville Osafjorden (300 m). Inst i fjorden ligg den vesle grenda Osa. Her kan ein vitja Hjadlane Galleri og Stream Nest eller ta ei vandring gjennom kulturlandskapet i Nordalen, med m.a. ei restaurert bygdemølle. Retur frå Hjadlane Galleri kl. 13.00. Pris: NOK 110,- pr. pers. (inngang ikkje inkludert). NB. Grupper på meir enn 5 pers. må tinga turen på førehand.

Fottur med guide- tysdag og torsdag

Lett fottur m/guide langs skogsbilvegane og vegar i Ulvik, kombinert med kort tur med rutebuss. Nærare informasjon får ein på Ulvik Turistkontor. Min. 5 pers. Pris: NOK 85,- inkl. buss og guide. Påmelding til Ulvik Turistkontor dagen før innan kl. 17.00. Oppmøte ved Ulvik Turistkontor.

Sjøflytur

Over Hardangerfjorden og Hardangerjøkulen, Vøringfossen og Osafjellet. Ein kan og velje eiga

rute. Flytype Cessna 206, 5 seter. Pris: NOK 350,- pr. pers. for 25 min. Booking: Ulvik turistkontor, Ulvik Hotel og Brakanes Hotel.

Fjordcruise-Osafjorden

1 times fjordtur på Ulvik- og Osafjorden. Min. 8 pers. Pris: NOK 85,- pr. pers. Billetter på turistkontoret og på Brakanes Hotel.

Norge i eit nøtteskall: alle dagar *

(* til Voss med eigen bil, elles måndag- fredag). Med rutebuss eller bil til Voss. Frå Voss med buss til Gudvangen via Stalheimskleivane. Vidare med båt til Flåm og Flåmsbanen til Myrdal. Attende til Voss går turen med Bergensbanen. Retur til Ulvik med rutebuss. Informasjon (avgangstider/bill.) på Ulvik Turistkontor. Frå Ulvik inkl. rutebuss: vaksne NOK 368,- og born NOK 184,-. Frå Voss inkl. rutebuss: vaksne NOK 260,- og born NOK 130,-.

Eidfjord med snøggbåt/buss (mån-laur)

Avg. Ulvik kl. 10.25, ank. Eidfjord kl. 11.30. Avg. Eidfjord kl. 14.15, ank. Ulvik kl. 14.35. Snøggbåten «Vøringen» tek ein over fjorden til Eidfjord. På turen passerer ein Birjetangen med «Røvarhola, Bangsnes med «Bergfallet» og fjellgarden Skår høgt oppe i lia under «Onen» (1 621 m). Frå kaien i Eidfjord går det buss til Måbe Gard og Trolltoget. Ein køyrer opp den fantastiske Måbødalen med utsikt til Vøringfossen. På vegen ned att besøkjer ein Hardangervidda Natursenter Eidfjord i Øvre Eidfjord. Her kan ein oppleve Ivo Caprino sin fantastiske film om Hardangervidda m.m., akvarier og flotte utstillingar. Retur til Eidfjord m/buss, snøggbåt attende til Ulvik. Pris: NOK 285,- pr. pers.

Kinsarvik (m/snøggbåt)

Avg. Ulvik kl. 10.25, ank. Kinsarvik kl. 11.30. Avg. Kinsarvik kl. 13.25, ank. Ulvik kl. 14.35. I Kinsarvik finst ulike tilbod. For dei små: Hardanger Feriepark m/klatretårn, el-bilar, robåtar og vassklie. Kulturinteresserte kan ta turen forbi «Skiparstod» som var opplagsplassen for leidangskipet i «Kinsarvik Skipreide» i tida 900-1 350. Her hadde bl.a. langskipet «Hardinggeit» fast tilhaldsstad. K. var og tømmerhamn for skottane i det 15. og 16. århundre og skjeret ute i vika heiter «Skottefluen». Kyrkja i Kinsarvik er bygd i normannisk-romansk og er frå mellomalderen. Like ved kyrkja ligg «Borgstova» som er delvis bygd av virke frå den gamle gildehallen som vart rive i 1680. «Borgstova» står på tuftene etter det gamle gildehuset der

hardingane heldt St. Olavs gilde. Retur til Ulvik via Eidfjord m/snøggbåt. Pris: NOK 128,- pr. pers

Utne (m/snøggbåt)

Avg. Ulvik kl. 1025, ank. Utne kl. 1140. Avg. Utne kl. 1255, ank. Ulvik kl. 1435. Båten er innom Eidfjord og Kinsarvik før ankomst Utne. På Utne finn ein Hardanger Folkemuseum og Norges eldste hotell (1722) som framleis er i drift. Utne Hotell. Hotellet er nesten eit lite museum i seg sjølv. På tilbaketuren er båten innom Lofthus, Kinsarvik og Eidfjord før den når Ulvik. Pris: NOK 126,- pr. pers

Fjordcruise til Norheimsund

Avg. Ulvik kl. 1025, ank. Ulvik kl. 1435. På denne turen får ein høve til å nyte Hardangerfjorden i fullt mon. Den fyrste delen av turen går ut Ulvikfjorden og vidare inn til Eidfjord. Frå Eidfjord går snøggbåten sørover til Kinsarvik, før den kryssar fjorden til Utne. Her har ein eit flott utsyn til fjellet «Oksen» mellom Eidfjorden og Granvinfjorden og til isbreen Folgefonna. Etter å ha kryssa Samlafjorden når ein Norheimsund. Retur umiddelbart via den same ruta, men med ein stoppestad i tillegg, Lofthus. Pris: NOK 264,-

Fotturforslag

Ulvik har eit ideelt turterreng. Spør etter "Vandrarbok for Ulvik" og «Turgleder i Ulvik og Granvin» på turistkontoret. Boka og kartet skildrar forskjellige turar i ulikt terreng.

Informasjonsløyper

Det er to informasjonsløyper i Ulvik, båe med omlag 20 informasjonsskilt langs vegen. Løypene startar i Ulvik sentrum og er omlag 10 km lange. Brosjyre/kartskisse får ein på turistkontoret.

Kulturbistoriske vandringar

Sjå under attraksjonar.

Osete • Osa

Merka sti, gangtid: 3 1/2 - 4 timar.

Åsen Rundt

Skilta sti/veg, gangtid: 4-5 timar.

Den Gamle Postvegen Granvin

Skilta sti, gangtid 4-5 timar.

"Appletree walk"

Hakestad-Lekve, gangtid: ca. 2 timar.

Organiserte Fotturar

Fottur med Guide - Tys. og tors.

Lett fottur med guide langs skogsbilvegar og vegar i Ulvik, kombinert med kort tur med rutebuss. Nærare informasjon om avgangstider og kvar turen går får du på turistkontoret. Min. 5 pers. Pris: NOK 85,- inkl. busstransport og guide. Påmelding til turistkontoret dagen før innan kl. 1700. Oppmøte: turistkontoret.

Ulvik Turlag

Ulvik Turlag skipar til fjellturar med leiar annakvar sundag i tida mai-okt. 12 turar kvar sesong. Program klårt i febr./mars. Kontakt turistkontoret for nærare informasjon og programfaldar.

Finse

Turterreng på Hardangervidda. Breturar på Hardangerjøkulen med førar, juli-medio okt. Min. NOK 500,- totalt for leige av førar og utstyr (min. fem pers.). Kontakt Finse 1222 eller DNT Finsehytta for informasjon/bestilling.

Ulike Opplevingar - Aktivitetar

Innlandsfiske og småviltjakt

Fiske

Fiske med stong etter fjellaure er tillate i Ulvik Statsallmenning og området Sotnos - Solsæ - Tyssedal mot løysing av fisketrygdavgift og fiskekort. Sesong: 15.06 - 15.09 1996. Prisar: Ulvik Statsallmenning: 1 døgn NOK 20,-, 3 døgn NOK 40,-, 1 veke NOK 60,-, sesong NOK 160,-. Sotnos - Solsæ - Tyssedal: 1 døgn NOK 30,-, 3 døgn NOK 50,-, sesong NOK 100,-. Felles fiskekort for Statsallmenningane på Hardangervidda: 1 veke NOK 150,- og sesong NOK 280,-. Andre områder der stongfiske er tillate: Dalen- Slondalen- Brauåne Grunneigarlag. Osa- Sævartveit-Hallingskeid Grunneigarlag. Vetle Uppsete Grunneigarlag.

Jakt

Jaktkort for småviltjakt i Ulvik Statsallmenning vert seld på turistkontoret. Vilttrygdeavgift skal vere betalt før utsteding av jaktkort. Sesong: 15.09.-23.12 1996. Prisar: (gjeld utanbygds buande) - 3 dagar NOK 150,-, 1 veke NOK 200,-, sesong NOK 300,-.

Andre områder som er opne for småviltjakt: Dalen- Slondalen- Brauåne Grunneigarlag. Grunneigarlaget vest for Tyssø. Osa- Sævartveit-Hallingskeid. Vetle Uppsete Grunneigarlag.

Opplysningar om kjøp av fiske- og jaktkort og fiske- og jaktperiodar får ein på Ulvik Turistkontor

Vass-skikøyring

Ulvik Vass-skiklubb skipar til vass-skikøyring kvar ons., laur og sun. frå klubbhuset ved idrettsanlegget i mål. Pris: NOK 80,- pr. tur.

Badstove • Solarium • Symjebasseng

Brakanes Hotel - badstove, solarium og fitness senter med symjebasseng

Strand Fjordhotel - badstove og symjebasseng

Ulvik Fjord Pensjonat - badstove og solarium

Ulvik Hotel - badstove og solarium

Kunst - Brukskunst - Husflid

Familien Lekve - verkstader og butikk

Ta ein tur innom og sjå treskjering, dreing og ulike suvenirar laga av tre. Vevstove med handvovne produkt. Spesialitetar - vove band, kragar, belte og bringedukar til Hardangerbunaden.

Vestovo - Ranveig Lunestad

Ranveig vev m.a. biletvev, okler og ryer.

Vevstova finn ein i byggjefeltet på Hjeltnes. Spør etter eigen brosjyre på turistkontoret.

Vevstova - Ulvik Bygdekvinnelag

Vevstova ligg midt i Ulvik sentrum. Her kan ein sjå åkle, løparar o.l. under arbeid, vove i ulike teknikkar. Ope kvar onsdag 1800-2100.

Anne Ljones - Rosemalar

Anne Ljones er rosemalar med verkstad i byggjefeltet på Hjeltnes. Ho målar for det meste større gjenstandar som store bollar, fat og kister. Kontakt turistkontoret om avtale om vitjing.

Bjørnar Sæther - Birøktar i

"Doktorgarden"

Ta turen innom "Doktorgarden" og kjøp ei krukke med heimeavla og velsmakande honning (sommarmorning og lynghonning) - eit ekte Hardangerprodukt.

Kari Mette Norheim - Sølvsmed

Sølvsmedverkstad på Hakestad. Steinsmykke, fjærprydinnbundne sølvsmykke og siselerte arbeider. Omvising etter avtale med K.M. Norheim tlf. 56 52 60 54.

Lars G. Polden

Atelier og salsutstilling på Hjadlane Galleri, Osa.

Utstillingar

Tit Mohr

Utstilling av mosaikk og maleri laga av Tit Mohr. Huset hennar ligg på venstre side av vegen til Osa, 100 m etter Strand Fjordhotel. Spør etter opningstidene på turistkontoret.

Hjadlane Galleri for Samtidskunst Osa

Mai -september: skiftande utstillingar av samtidskunstnarar. Oktober-april: utstilling av Lars G. Polden sine bilete. Inngang: vaksne NOK 20,-, born fritt. Opningstider: mai-september: kl. 1200-1800 alle dagar, og etter avtale utanom opningstidene. Oktober-april: etter avtale, tlf. 56 52 68 21.

Utstoppa Dyr

Ulvik Fjord Pensjonat har ei flott utstilling av utstoppa dyr og fuglar. Her finn du m.a. fuglekonge, kongeørn, lemen, reinsdyr, bjørn og ulv. Fri adgang alle dagar.

Rallarmuseet på Finse

Museet syner førearbeid, stikking, prosjektering og bygging av høgfjellstrekkinga på Bergensbanen frå 1871- 1901. Sesong: februar-mai og juli-september. Opningstider: 1000-2200. Prisar: vaksne NOK 15,-, born NOK 5,- (grupper NOK 10,-)

Utleige

Båt

Leig ein robåt og prøv fiskelukka i fjorden. Båttutleige ved hotella og Vallavik Fjordhytter. NOK 25,-/50,- pr time.

Sykkel

Ulvik/Osa

Ta turen til Osa eller føl ein av skogsbilvegane som går fleire stader i bygda. Turistkontoret har kart og leiger ut sykklar. Pris: heil dag NOK 100,-. Halv dag: NOK 60,-. Pr. time: NOK 25,-.