

Nordisk Mesterskap 1998 på Klækken Hotell

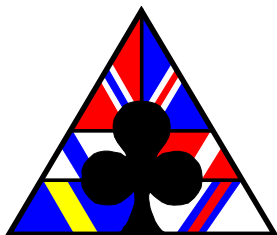

Bulletin



Nr. 5 Lørdag 4. Juli 1998

Redaktører: Tommy Sandsmark & Are Guttelvik. Red. sek.: Bjørn Sverre Gulheim

Gratulerer Norge og Sverige!



Åpen klasse

Round 9	IMP	VP
1. Finland - Sverige	58-61	15-15
2. Island - Norge	65-25	23-07
3. Danmark - Færøyene	124-20	25-00

Round 10	IMP	VP
1. Norge - Finland	82-41	23-07
2. Sverige - Danmark	52-85	9-21
3. Færøyene - Island	46-54	14-16

Dameklassen

Round 9	IMP	VP
1. Norge - Sverige	59-81	11-19
2. Island - Finland	27-51	11-19
3. Danmark - frirunde	00-00	18

Round 10	IMP	VP
1. Finland - Norge	48-63	11-19
2. Sverige - Danmark	42-63	11-19
3. Island - frirunde	00-00	18

Sluttresultat:

1. Norge188 VP
2. Island172 VP
3. Danmark168 VP
4. Sverige152 VP
5. Finland122 VP
6. Færøyene88 VP

Sluttresultat:

1. Sverige176 VP
2. Norge162 VP
3. Danmark160 VP
4. Island146 VP
5. Finland136 VP

Norge gav aldri fra seg ledelsen de tok etter 7. runde i dette mesterskapet og vi kan dermed gratulere Norge med sitt gull i åpen klasse. Island fulgte på sølvplass, mens Danmark tok bronse. Vi gratulerer alle lag med innsatsen og ønsker lykke til i neste mesterskap.

Sverige har ledet fra start til mål. Likevel var Norge bare 14 VP etter til slutt og Danmark 2 små VP etter Norge. Altså: gull til Sverige, sølv til Norge og bronse til Danmark. Vi gratulerer alle lag med innsatsen og ønsker lykke til i neste mesterskap. Kan man håpe at Færøyene også stiller damelag da?

Takk for innsatsen!

Et nytt nordisk mesterskap er til ende. For alle som har deltatt i arrangementsstaben betyr det at en lang og slitsom arbeidsøkt er over. Da er det veldig godt å sitte igjen med følelsen av å ha gjort en god jobb. Vi synes selv at vi har arrangert et godt og vellykket mesterskap, og er derfor fornøyd med den uken vi har hatt sammen her på Klækken Hotell.

Jeg vil først få rette en takk til hotellet for glimrende tilrettelegging og hyggelig og god service hele tiden! Spillelokalene har vært svært fine. Utstyret hotellet har stilt opp med har vært meget tilfredsstillende. Og hele hotellstaben har gjort sitt beste for at vi alle skulle få et hyggelig og minnerikt opphold. Det har de klart, og vi ønsker oss tilbake hit ved en senere anledning.

Deltakerne legger ikke alltid merke til det, men en stor, dyktig og meget arbeidsvillig stab har stilt opp og gjort en stor jobb for at alt skal flyte så godt som mulig. Noe trøbbel har vi nok hatt, men spillerne har i liten grad kunnet registrere det.

En spesiell takk til Ringerike og Hadeland Bridgekrets v/kretsleder **Jan Gulbrand Ohren**, som har deltatt i forberedelsene og stilt med frivillige til staben. Jeg takker **Anne Marit Borg, Trond Bryhn, Arne Paulsen, Arne Bråthen, Erik Eriksen, Erik Thorvaldsen, Geir Hagen, Arve Melhus, Stig Risberg, Øystein Mauritzen, Rune Edvardsen, Reidar Paulsen og Hallvard Fallang** som alle har gjort en fin jobb som kortbyttere, referenter i rammm.

Jeg vil takke bulletinstaben; **Tommy Sandsmark** (redaktør), **Are Guttelvik** (redaktør) og **Bjørn Sverre Gulheim** (redaksjonssekretær) for en flott jobb. De har jobbet utrettelig store deler av dagene med å skaffe stoff og ofte til langt ut i de små timer for å produsere flotte og innholdsrike bulletiner. Noe printertrøbbel den første natten medførte mange timer ekstra jobb, og tilsvarende lite søvn. Å lage bulletin er virkelig en uriasjobb. De som ikke har prøvd det selv advares herved; 16-20 timers innsats i døgnet og kjøft hvis noe ikke er helt perfekt er normalt. Her har bulletinen vært så bra at redaksjonen ved flere anledninger har fått skryt. Uvanlig, men vel fortjent!

Per H. Lange har sørget for resultatservice på Internett. Dette er et meget godt tiltak, som er populært - også langt utenfor de nordiske land. Det blir spennende å se statistikken over oppslag på sidene om en ukes tid. Takk for flott innsats Per!

(For våre venner fra de øvrige nordiske land kan vi opplyse at Per i flere år nå har vært til stede på alle Norgesmesterskapsfinaler og sørget for resultatservice på Internett, og fikk Norsk BridgePresse Pressepris for denne innsatsen i 1996.) I forbindelse med Internett vil jeg også få takke **Niels Wendell Pedersen** (Danmark) for uvurderlig hjelp. Han har stilt alt materiale fra mesterskapet i Faaborg i 1996 fritt til vår disposisjon, og under mesterskapet har vi Emaillet bulletinene til ham, som så har konvertert disse til såkalt PDF-format og lagt dem ut på Internett.

Øyvind Ludvigsen har gjort en flott jobb som turneringsleder, og loset alle gjennom turneringen på en fin måte. Takk for innsatsen!

I ramasalen har **Øyvind Saur** og **Rune B. Andersen** kommentert det som spillerne har prestert på en grundig og humoristisk måte, til glede for et hyggelig stort publikum. Jeg vil få takke både dem og de spillere/kapteiner/coacher som har vært bisittere i enkelte kamper for en godt gjennomført jobb.

En spesiell takk vil jeg rette til vår altnuligmann **Kåre Kristiansen**, som har tatt i et tak der det har vært nødvendig - til absolutt alle døgnets tider. Jeg kjenner ikke mange som klarer å stå på i samme grad. Tusen takk!

I tillegg vil jeg takke de øvrige medlemmer av arrangementstakomiteén for en godt gjennomført jobb. Takk **Rune B. Anderssen, Kirsti Mollatt og Per Bryde Sundseth**. Uten dere ville lite ha vært på plass. Alle tre har deltatt i transportarbeidet ved ankomst/avreise, Rune har i tillegg vært ramakommentator, mens Kirsti har lagt ned en stor innsats på hospitalitysiden under hele mesterskapet.

Til slutt vil jeg takke tre gjester som har tatt i et tak på arrangementets siste dag; **Hilde Håkelién, Gunn Kleivenes og Randi Skjæran**.

Til alle deltakere vil jeg takke for nå. Gratulerer med innsatsen og vel hjem. Mange av oss ses vel igjen ved en senere anledning. Norsk Bridgeforbund sender nå stafettpinnen videre til **Bridge-sambands Islands** som skal arrangere mesterskapet i år 2000. Lykke til med arrangementet!

Med vennlig bridgehilsen

Harald Skjæran
leder av arrangementstakomiteén

Tempo.. Tempo..

av Bjørn Sverre Gulheim

Tempo.. Tempo.. og jeg snakker ikke om klubben fra Halden eller den berømte bilen fra Flåkløya. Jeg snakker om det berømmelige tempo i bridge.

Se på følgende prøve jeg fikk av min gode venn Terje Nyborg (spillet var hentet fra en bridgebok han hadde lest):

Etter et ubeskrevet meldingsforløp er du havnet i 6 Spar...:

♠ K 9 x		♠ A Q J x x
♥ A K x		♥ x x x x
♦ A T x x x x		♦ x
♣ x		♣ A x x

Utspill: liten kløver til konge og ess så er det din tur....?

Fant du frem en liten ruter til liten i bordet ligger løsning opp i dagen?

Etter en liten ruter rundt og f.eks. hjerter til esset, spiller du ruter til lav stjeling, kløver til lav stjeling. Spar konge og ruter til høy stjeling, nå er stillingen:

♠ 9		♠ A Q
♥ K x		♥ x x x
♦ A T x		♦ -
♣ -		♣ x

Og nå ser vi at på ess, danne i trumf, som trekker ut fiendens trumf, følger vi en gang i bordet og kaster en hjerter. Etter hjerter til kongen og ruter fra toppen..

Vi kan også vinne spillet ved å spille en liten ruter til esset og nok en ruter til lav stjeling. Liten spar til nieren og ruter til høy stjeling, spar ess og hjerter til esset med ruter til høy stjeling, og inn på hjerter konge og sparkonge rensker trumfen.

Denne planen er avhengig av det samme som overnevnte men i tillegg spar 10 i kutt og hele forskjellen utgjøres ved at du gir bort et ruterstikk istedenfor et hjerterstikk.

Dette er en slags taper på taper.

Du skaper en rutertaper som du ikke har, for å bevare TEMPOET til godspilling av fargen for å slippe å ta sparkappen. Med spar K 10 x istedenfor K 9 x ville vel begge planene ført greit frem.

SLAM BIDDING

Av Are Guttelvik

I runde 6 havnet de fleste Øst - Vest - parene i feil kontrakt, 6 hjerter:

♠ A 9		♠ -
♥ A Q T 9 8 2		♥ 6 5
♦ K Q T		♦ A 8 6 3 2
♣ 5 3		♣ A K Q 9 7 2

♠ K Q J T 8
♥ 7 3
♦ 9 7 5
♣ J T 4

To par meldte seg på i konkurransen om beste meldingssekvens. La oss først se hvordan brødrene Börgesson fra Sverige klarte «biffen»:

VEST Per	NORD	ØST Tomas	SYD
			pass
1 hj	pass	2 kl	pass
2 hj*	pass	3 ru	pass
3 hj*	pass	6 kl!	pass
7 kl	pass	pass	pass

Hjerteråpningen har allerede lovet 5-korts-farge, og 2 hjerter viser en begrenset åpningshånd. Når Øst forcer med 3 ruter, viser Per litt ekstra med 3 hjerter. 6 kløver er en kanonmelding, og Vest er aldri i tvil om å løfte til 7.

Det islandske paret Anton Haraldsson - Magnus Magnusson var en ny, spennende konstellasjon som kom istand på grunn av sykdom i den islandske leiren. De har derfor ikke spilt så mye sammen som følgende meldinger skulle tyde på:

VEST	NORD	ØST	SYD
			pass
1 hj	pass	2 kl*	pass
2 hj*	pass	3 kl*	pass
4 kl	pass	4 ru*	pass
4 hj*	pass	4 sp*	pass
4NT*	pass	5 kl*	pass
5 ru*	pass	5 sp*	pass
7 kl	pass	pass	pass

Forts. s. 12

Island Åpen klasse

Sigubjörn Haraldsson, 19 år studerende, han skal også repræsentere Island i EM-junior i Wien. Vandt IM for hold 1997, NM for juniorer 1997. Han er lillebror til Anton.

Anton Haraldsson, 31 år, murer, IM for hold i 1997, næst største bridgeteoretiker i Island.

Jakob Kristinsson, 35 år, kontorassistent. Holdets mest erfarne spiller. Vandt guld NM 1996 og har spillet flere gange på landsholdet for juniorer og åben klasse.

Magnus E. Magnusson, 25 år, arbejder, vandt IM for hold 1997, og utallige juniortitler. Professional i USA og makker med Jon Baldedron's.

Jonas P. Erlingsson, 40 år, salgschef. Flere gange Islands mester i bridge. Flere gange medlem på landsholdet. Kaptejn på juniorholdet NM 1997 og EM 1998. Bruger sko nr. 15

Island Damer

Einar Jonnson, NPC, største bridgeteoretiker i Island, dyktig bridgelærer og tålmodig træner som desværre ikke kunne ledsage holdet sidste stykke.

Soffia Danielsdóttir, bankassistent, IM i damepar 1997, har været forfalden bridgeentusiast de sidste 4 år men debutes nu på landsholdet.

Hrafnhildur Skúladóttir, 53 år, lærer. Ivrig bridge-spiller igennem mange år, men spiller for første gang på landsholdet.

Aruggunnur Jónsdóttir, 42 år, kontorassistent. Den tredje debutant på holdet.

Svala Pálsdóttir, 37 år, ekspeditrice. Har vundet flere seriemesterskaber og spiller også på landsholdet for første gang.

Stefania Skapsædinsdóttir, PC, 43 år, sekretær i det islandske bridgeforbund. På landsholdet i NM i 1994 og 1996. IM damehold 1996.



The Ice Boys: Fra v.: NPC Jonas P. Erlingsson, Anton Haraldsson, Sigubjörn Haraldsson, Jakob Kristinsson, Magnus E. Magnusson.



De islandske damer. Fra v.: Soffia Danielsdóttir, Aruggunnur Jónsdóttir, Svala Pálsdóttir, PC. Stefania Skapsædinsdóttir, Hrafnhildur Skúladóttir.

Færøyene Åpen klasse

Niels Nielsen NPC, 50 år, arb. på rederikontoret i det offentlige færødske transportselskab: 5 NM OPEN kun 2 seire (begge sponsorert av Ib) Har dobbelt så mange barn som resten av holdet. Den travle mor har opgivet bridgen foreløpig.

Rói á Roguh Joensen, 28 år, har et barn (nybagte) makker med H.Mouritsen. Papirer fra handelsskolen, første NM-open, tidl. JNM deltagelse.

Hedin Mouritsen, 30 år, taxi driver to gange NM-open 3 seire + junior coach, er blevet uvenner med sin frisør.

Simin Lassaberg, 27 år, samme skole og arbeidssituasjon som Rói. Færøske CUP-sejr 1998. Før-

ste NM-open tidl.JNM. Makker med Árant Berjastein.

Árant Berjastein, 22 år, er også lige ferdig med examensreset. Færøske CUP-sejr 1998. Første NM-open tidl.JNM. Makker med Simen Lassaberg.

Bogi Simonsen, 22 år, salesman (sælger sin makkers varer), 2 NM-open med 3 seire, flere JNM - med i "Top Euro jr. rank-list. God kondisjon, low boiling point. Makker med Jóannes.

Jóannes Mouritsen, 31 år, forretningsbestyrer i inventar og farvebehandlingsbranchen, 5 NM open et ukendt antall seire, Rottneros delt. Har vundet alt på hjemmebane, senest holdmesterskabet sammen med Bogi, Rói og Hedin.



Færøenes lag under Nordisk Mesterskap 1998. Fra v.: Hedin Mouritsen, Rói á Roguh Joensen, Bogi Simonsen, Simin Lassaberg, Jóannes Mouritsen, Árant Berjastein og Niels Nielsen (NPC).

Musikk-ønske

Restauranten i den lille småbyen hadde fått besøk av en tilreisende trio. «Jolly Boys» het orkesteret, og guttene hadde nettopp spilt «Spanish Eyes» med all den inderlighet som bare et slikt orkester kan.

I et hjørne av restauranten satt en livlig gjeng. Da den siste tonen var dødd ut, reiste en av kvinnene ved bordet seg og ropte bort til orkesterpodiet:

“Kan dere være så elskverdige å spille «Spanish Eyes?»

“Jamen, det var jo den vi nettopp spilte”, sa vokalisten fortørnet.

“Var det det?” sa damen. *“Det var synd at jeg ikke visste det, for jeg er så forferdelig glad i den!”*

FAREN OVER?

I Klækken Sparebank gikk bridgepratene livlig mellom kassabestyrerne da en eldre dame kom bort til den ene luken med sin bankbok og bad om å få utbetalt 200 kroner.

Kassabestyreren fortsatte sin bridgekonversasjon, mens han behandlet boken i EDB-anlegget.

“Mener du for alvor at han meldte så vildt?”

Og, stadig i full aktivitet: *“Og så doblet motparten?”*

EDB-maskinen spyttet ut igjen bankboken etter endt behandling, og bestyreren ga den tilbake sammen med en 100 kroners-seddel.

“Det var da vitterlig 200”, sa damen stillferdig.

“Virkelig? Så De var også i faresonen”, kom det

The Black Lady

Av Are Guttelvik

Sadar Sahib er kanskje et ukjent navn for mange idag, men denne eminente pennen bidro sterkt til en nivåheving av bridgelitteraturen rundt andre verdens-krig. I sine «Bridgenoveller» med makkerparet Blaymore og Morryton, presteres ikke bare spilleføringer og motspill av høyeste klasse, men kortene fører gjerne til oppklaring av mysterier og kriminalgåter på en fornøylig måte.

Bøkene er nok forlenget sunket i jorden, men dukker opp i ett og annet antikvariat eller på et loppe-marked fra tid til annen. For bok- og bridgeelskere er dette uvurderlige skatter som virkelig lyser opp i en grå hverdag!

Det spillet jeg vil bringe videre, er hentet fra Sahibs andre samling, og novellen heter betegnende nok «The Black Lady». Spar dame er nemlig det magiske kortet i samtlige spill i historien. Meldekonvensjonene dengang var ikke som idag, men etter at Vest hadde vært innpå med en kløvermelding, og Øst hadde meldt ruter, satt Syd til slutt og skulle spille hjem 3 NT med følgende kortfordeling:

♠ 7 6 5 4 2		
♥ 8 4 3		
♦ Q T 8		
♣ J 8		
♠ J T		♠ Q 8 3
♥ J 9 6 2		♥ 7 5
♦ 3		♦ K J 9 7 6 5 4
♣ K Q T 9 4 3		♣ 2
♠ A K 9		
♥ A K Q T		
♦ A 2		
♣ A 7 6 5		

Utspillet var ruter 3, fra bordet legges återen og Syd stakk Østs 9'er med esset. Ut fra dette resonnerte Syd at utspillet var en singleton. Spillefører har 7 toppstikk, og med snill sits kan han skrape sammen 9 i alt...

Hjerterfargen så mest fristende ut å prøve først. Men etter tre runder viste det seg at Vest satt med knekten fjerde. Øst la en ruter på siste hjerterpill. Dette så absolutt ikke lyst ut, men Syd spilte nå ess og konge i spar. Fra Vest kom knekten og 10'eren på, fra Øst spar 3 og....ja, nettopp: The Black Lady!

Riktignok forærer Øst her et stikk til spillefører, men så er det jevnt slutt! For se hva som skjer hvis Øst ikke er påpasselig og avblokkerer sin dame:

Syd kan ta for kløver ess og spille Øst inn i spar. Øst kan nå ta for ruter konge, men må gi bordet stikk for damen, samt de to siste sparene. Et riktig våkent motspill forhindret spillefører i å få 10 stikk!

Er det så noe håp for Syd i det hele tatt? Ja, hvis han nøyer seg med to runder hjerter! Nå følger ess og konge i spar, og Øst må også nå avblokkere damen. Men vi skal rette blikket mot Vest. Hva skal han kaste på den tredje sparen? Hjerter vil gi spillefører 4 stikk i fargen. Han må kaste en liten kløver. Nå tar Syd for kløver ess, og setter Vest inn i kløver! Han får riktignok 4 kløverstikk, men må gi hjerter opp igjen fra J - 9 til håndens Q - 10.



Denne løsningen stod ikke å lese i Sadar Sahibs novelle. Og bra var kanskje det, for da hadde ikke The Black Lady fått den samme betydning for kriminalgåtens løsning.

DEMENTI

Under arbeidet med gårsdagens bulletin, mistet den ene redaktøren retningssansen totalt, og kom dessverre i skade for å forbytte setene til Erik Sælensminde og Boye Brogeland. I reportasjen fra kampen mellom Sverige og Norge i åpen klasse skal således Erik «Silla» Sælensminde ha æren for god spilleføring i 4 spar (Fortsatt herlig, herlig..) og 5 kløver (Fortsatt godt meldt!).

Med større stab kunne vi kanskje hatt anledning til å lese korrektur, selv om det neppe ville hjelpe på redaktørens retningssans. Gi den mannen et kompass!

Til sammen blev den større...

Den danske kaptein, Hans Werge er, som noen av morgenfuglene blant oss kanskje er oppmerksom på, ute og jogger om morgenen. (Mens sana in corpore sano.)

I dag morges klaget han fælt overfor sine mannskaper, for han hadde vært så uheldig å få en flue i munnen, som han hadde svelget.

Da kom det en liten spinkel liten røst fra en av spillerne: **“Du ka’ godt vær’ fornøjet, Hans, for så har du jo mere hjerne i maven end i hovedet!”**

ET TILBAKEBLIKK FRA EN TUR TIL LILLESTRØM

av Bjørn Sverre Gulheim

I vinter spilte vi i klubben en litt spesiell turnering. Juniorlandslaget hadde spilt lagkamp og imptabell var regnet ut. Vi skulle spille samme spill og få impoeng etter vårt resultat i forhold til juniorenes. Litt utpå kvelden satt jeg og makker, Lawrence Bjørnå oss ned og skulle møte Tommy Sandsmark og Herman Larssen. Jeg satt i Øst og tok opp følgende kort:



Hadde han egentlig nok til å doble? Lawrence la Spar knekt, som vant sticket. Vi bruker norsk fordeling så spar 8 måtte være singel eller dobbel. Lawrence fortsatte med spar ess, og alle fulgte, så kom spar konge, Herman fulgte og jeg saket kløver dame, bøyde meg over til Tommy og sa stille: "Du kan bare begynne å gå!" hvorpå jeg viste han mine resterende kort:



Hva skal jeg melde? Etter litt betenkningstid valgte jeg å sperreåpne i 3 ruter:

VEST Lawrence	NORD Herman	ØST Bjørn Sverre	SYD Tommy
		3 ru	pass
pass	3 hj	pass	4 hj
Dbl	pass	pass	Rdbl!
pass	pass	pass	

Jaja, Det var jo ikke helt et meldingsforløp som forventet. Kontrakt 4 Hjerter redoblet med Herman som spillefører. Hva skulle jeg spille ut ?

Singel kløver er en mulighet. Ruter vil fort godspille stikk for spillefører. Hjerter, trenger vel ikke kommentarer. Hva med spar? Hva har makker doblet på ? Det er lite sannsynlig at det er god hjerter han har. Han må jo ha noe i spar. Jeg valgte sp. 8 ut. Tommy legger opp følgende kort i Syd:

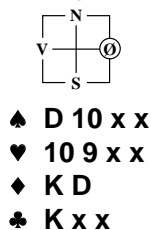

Etter å ha lagt ut kortene utbryter han: "Makker, om ikke dette står, skal jeg gå herfra til Lillestrøm på hendene!!!!" Herman valgte en liten spar på bordet. Lawrence i Vest hadde fått utdelt følgende:

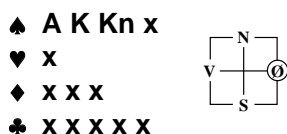

Hva ville nå du valgt som forsettelse fra Vest? Lawrence synes det var på tid å få med seg Ruterstikk så han vred til ruter, som Herman trumfet. Hele fordelingen var:

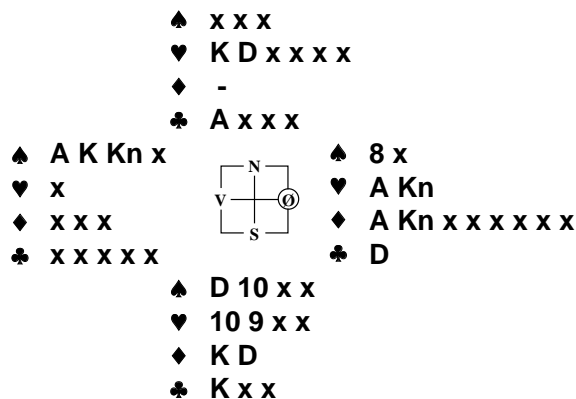

Med spar eller kløver fra Øst er det alltid 2 bet men nå fikk Herman sjansen. 3 spar var borte og en liten hjerter var brukt på trumfstjelingen.

Hvor skal stikkene hentes? Om han bare får en hjertertaper burde en kløver gå på ruter konge, en kløver på spar dame og 9 stikk burde spilles hjem. Hva burde forsettelse være?

Herman valgte å spille en liten kløver mot Kongen for å komme inn og spille hjerte gjennom Lawrence mot hånden.

Men spørsmålet er om ikke kløver dame i 3 stikk fra meg burde fått en alarmklokke til å kime hos Herman.

For kløveren trumfet jeg med hjerter Knekt og da vi fikk for trumfess også ble det 1000 og 13 imp inn på oss og **en lang tur på hendene for Tommy!!!! Gamle stjerner blekner ikke...**

Celebre besøk på Klækken...

Gamle stjerner blekner ikke..

av Bjørn Sverre Gulheim

Kate Runeberg på det finske damelaget har sin far, Lorenzo Runeberg på besøk her under Nordisk Mesterskap. Lorenzo er 82 år gammel og tidligere finsk landslagsspiller. Og at far kan si bridge skal vi her få se et eksempel på.

<p>♠ 8 ♥ kn 10 9 4 ♦ 10 9 8 7 ♣ E D 9 4</p>	<p>♠ 6 5 4 ♥ E K 5 ♦ K D kn 4 ♣ 5 3 2</p>	<p>♠ D 10 9 2 ♥ D 8 6 2 ♦ 5 3 ♣ kn 10 7</p>	
	<p>♠ E K kn 7 3 ♥ 7 3 ♦ E 6 2 ♣ K 8 6</p>		

Vest	Nord	Øst	Syd Lorenzo
	1 ru	pass	1 sp
pass	1 NT	pass	3 kl
pass	3 sp	pass	4 sp
pass	pass	pass	

Det fleste som spilte denne hånden i turnering som Lorenzo spilte gikk en bet ved at de tapet et stikk til spar dame og 3 kløverstikk. Men Lorenzo fant en vinnervariant!

Utspillet var hjerter knekt og Lorenzo så straks at kløverfargen var skummel, så det første han gjorde var å dukke en spar rundt slik at Vest kom inn på spar 8.

Vest spilte nok en hjerter som Lorenzo stakk med esset. Spar til kongen, ruter til kongen og spar til finesse med knekten.

Derved hadden han 4 sparstikk, 2 hjerterstikk og 4 ruterstikk siden øst-vest aldri fikk satt opp kløverstikkene sine.

Pent spilt Lorenzo! Og det er faktisk ikke spilt for så lenge siden (faktisk i januar 1998)! Jeg håper du får et hyggelig opphold her på Klækken!

Spillet er hentet fra en artikkel av Lillian Matthews.



Over: Kate Runeberg og hennes far, den gamle finske landlagskjempen Lorenzo Runeberg, som er her for å støtte datteren.



T.h.: Olli Manni, den finske presidenten har vært her hele uken



Jens Auken, visepresident i både EBL og i WBF har ankommet for å kaste glans over Nordisk Mesterskap 1998.



Nils E. Jensen og hans sjarmerende hustru Bibbi er på besøk. Nils er tidligere president både i SBF og i EBL, og President Emeritus i EBL.

Hva gir du meg?

av Tommy Sandsmark

Hvor mange stikk tror du du får i spar når beholdningen din er:

5 3 2

Hvis jeg sier 2, tror du meg? Nei, jeg trodde heller ikke det, men dette skjedde faktisk her på Klækken, med Knud-Aage Boesgaard i sulkyen:

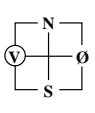
<p>♠ 5 3 2 ♥ 2 ♦ kn 10 2 ♣ E K 10 9 7 3</p> <p>♠ E D 9 8 6 ♥ K kn 10 4 ♦ 7 ♣ D 5 4</p> <p>♠ K kn 4 ♥ E D 9 ♦ E K D 8 ♣ 8 6 2</p>	 <p>♠ 10 7 ♥ 8 7 6 5 3 ♦ 9 6 5 4 3 ♣ kn</p>
--	--

Vest	Nord HC	Øst	Syd Knud-Aage
1 sp pass	2 kl pass	pass pass	3 NT

Spar 6 kom ut til 10 og knekt. Kløver til esset, kløver konge og en ny kløver til Østs dame. Vest skiftet til ruter 7, som gikk til knekten, og nå fulgte kløveren til bunns. På kløveren kastet Knud-Aage spar konge (!), hjerter dame og nok en hjerter. Så fulgte ruter ess, konge og dame, og siden Øst hadde kastet sin spar 7 for lenge siden og Vest følte at han var nødt til å holde K kn i hjerter, kastet han nå sine siste spar.

Men da kunne Knud-Aage spille sin spar 4 til bordets spar 5, og spar 3 tok det siste sticket! På det forsvant forøvrig hjerter ess, som Knud-Aage aldri fikk for! Morsomt, ikke sant?

Bulletinen takker

Bulletinredaksjonen takker for seg, og vil benytte anledningen til å takke alle dem som har hjulpet oss med å få til noe vi selv føler har vært et godt og lesbart produkt. Dette gjelder først og fremst artikkelforfatterne, men også **Kåre Kristiansen**, som har jobbet dag og natt med produksjonen.

**Tommy Sandsmark, Are Guttelvik
& Bjørn Sverre Gulheim**

800 ut ble til 200 inn

av Jan Gudbrand Ohren

<p>♠ x ♥ KDxxxxxx ♦ D x x ♣ x</p>	<p>♠ E D x ♥ E kn ♦ E 10 x x ♣ E K x x</p> <p>♠ K kn x x x x ♥ 7 ♦ - ♣ D x x x x x</p> <p>♠ x x x ♥ x x ♦ K kn x x x x ♣ kn x</p>
---	---

	V Rasmussen	N Koistinen	Ø Sveindal	S Juuri-Oja
		2 ru ¹⁾	pass	3 hj
pass		3 NT	pass	pass
4 hj		pass	pass	5 ru
pass		pass	pass	

1) Multi. I dette tilfelle 20-22 hp balansert.

Etter dette meldingsforløp valgte Jon Sveindal hjerter 7 i utspill. Koistinen stakk Arilds dame med esset og la ned ruter ess.

Og vips, så var 800 ut i en eventuell 4 hjerter do-blet blitt til 200 inn i 5 ruter.

Slik blir man Nordiske mestre!

Alt etter som

Langt inne på Ringerike stoppet en bilist på et lite sted for å fylle bensin. Det var før stedsnavnskiltene ble en selvfølge, og bilisten spurte mannen på stasjonen hva man kalte stedet.

- Det kommer an på det, svarte mannen.

- Mener du hva vi kaller dette elendige, gudsforlatte hølet,

- eller er du av de som er her på ferie og nyter dets landlige og maleriske sjarm?

JENTER SOM KOMMER...

Av Are Guttelvik

I rama lørdag morgen fikk vi damebesøk igjen, da lederlaget Sverige skulle prøve å holde unna for tabelltoer Norge. Det så også ut til at «Swedish Ladies» skulle få kamp en stund, og Norge lå foran med 29-26 IMPs ved halvtid. Men så raknet det, mye takket være en god og tett kamp de svenske jentene. Til slutt stod det 82 - 59 IMP på blokka i «blå-gul» favør, eller 19 - 11 i VP.

I første halvrunde fikk Anna Malinowski til et pent motspill. Kontrakten var 3 kløver i Øst både i lukket og åpent rama. I lukket hadde våre jenter spilt hjem kontrakten med 9 stikk:

<p>♠ A T 9 8 4 ♥ J 7 6 ♦ A 9 7 ♣ A 7</p>		<p>♠ J 5 2 ♥ Q 3 ♦ K Q 2 ♣ Q J T 6 4</p>
<p>♠ K 7 ♥ K 4 ♦ J T 5 4 3 ♣ K 9 8 2</p>	<p>♠ Q 6 3 ♥ A T 9 8 5 2 ♦ 8 6 ♣ 5 3</p>	

Sølvi valgte å spille ut spar 3, som gikk til Annas ess. Og allerede i stikk to viste Anna framsynthet ved å snu til ruter 7. Spillefører kom inn, og sendte avgårde kløver knekt til esset i Nord. Nå fulgte ruter ess og en ruter som Sølvi kunne stjele. Deretter tok Syd beten med hjerter ess. Kanskje ikke så vanskelig med åpne kort?

Etter pausen byttet Catarina Midskog og Jill Mellström plass med Mari Ryman og Linda Långström. Dette bar tydelig rett avsted for de svenske fargene, da de første fire spillene gav 23 - 0 i IMP til «søta bror». Norge fikk ikke sjansen til å slå tilbake før i spill 17. I lukket rama hadde Sverige gått 1 bet i 3 NT:

<p>♠ Q 7 3 ♥ K 6 ♦ 9 8 ♣ A K 9 8 7 2</p>		<p>♠ T 8 6 ♥ J T 7 2 ♦ 7 5 ♣ Q 6 5 3</p>
<p>♠ A J 9 5 2 ♥ 3 ♦ A J T 4 2 ♣ J 4</p>	<p>♠ K 4 ♥ A Q 9 8 5 4 ♦ K Q 6 3 ♣ T</p>	

VEST	NORD Anna	ØST	SYD Sølvi
2 sp	2 kl* 3 kl*	pass pass	2 ru* 4 hj

2 kløver i åpning viser altså 11 - 15 hp og enten 6-korts kløverfarge eller 5-korts kløver og en 4-korts sidefarge i major. 2 ruter er rundekrav, 3 kløver viser alternativ 1. Sølvi Østmoe avslutter med utgang i hjerter. Nå ble utspillet ruter ess fra Vest, og Sølvi fikk lett match. Ti stikk, og like mange IMP til Norge.

Et «farlig» spill

Kampens siste spill skulle vise seg å bli et spill med poengtap til Norge:

<p>♠ 8 7 3 ♥ J 8 7 6 4 ♦ Q 8 5 ♣ Q 9</p>		<p>♠ Q T 9 5 4 ♥ Q T ♦ T 3 ♣ T 7 5 2</p> <p>♠ A ♥ A 9 ♦ A K J 9 7 6 4 ♣ A K 3</p>
<p>♠ K J 6 2 ♥ K 5 3 2 ♦ 2 ♣ J 8 6 4</p>		

Slik meldte de svenske damene:

VEST	NORD	ØST	SYD
pass pass 3 hj? 5 ru pass	pass 1 sp pass pass pass	1 kl D** 4 ru 6 ru	D* pass pass pass

Av diagrammet ser vi at dette er en opplagt slem, selv om Vest ikke hadde så mye å varte opp med... For å sitere ramakommentator Øyvind Saur: «Vest sin hånd kunne være grei å ha en sein kveldsstund..., det er ikke så ofte at en skarve knekt er helt alene med to enslige damer!» Våre norske damer fant ikke det fullt så interessant, og stoppet i 5 ruter.

«Revansjedobling»

Det så ut til at svenskene etterhvert øynet 25-tallet i matchen, og Anna Malinowski syntes det var på tide å foreta seg noe spektakulært. Spill 22:

KVA BRAST SÅ HØGT?

Av Are Guttelvik

♠ 3		♠ K 7 6 5 4 2
♥ T 4 3 2		♥ A 8 7
♦ K 8 4		♦ A Q T 6
♣ A J 8 7 3		♣
♠ A T 8		
♥ K J 5		
♦ 7 2		
♣ K 6 5 4 2		
	-	
♠ Q J 9		
♥ Q 9 6		
♦ J 9 5 3		
♣ Q T 9		

Det interessante meldingsforløpet:

VEST	NORD	ØST	SYD
Linda	Anna	Mari	Sølvi
		1 sp	pass
3 ru*	pass	4 kl*	pass
4 hj*	pass	4 NT	pass
5 ru	D!!!	5 hj	pass
5 sp	pass	6 sp	pass
pass	pass		

3 ruter er Bergens trumfhøyning og lover 3-korts tilpass og 10 - 12 hp. 4 kløver og 4 hjerter er cuebids, mens det mest interessante budet er doblingen fra Anna, som kanskje ville være «forledende» for spilleplanen til spillefører.

Sølvi spiller ut ruter 3, og utspillet koster kongen fra Nord, et offer som skulle krones med hell! Mari Ryman la nå ned spar konge og en spar til esset i bordet.

Anna kastet en liten ruter (!), og spillefører måtte innse at en spartaper ikke var til å unngå. Men nå fikk Anna lønn for strevet. Mari trakk ruter til håndens 10'er og vips! dukket Syd opp med knekten. En herlig finte som lyste opp i en heller begredelig forestilling. Sett med norske øyne!

Slam Bidding (fra side 3)

Her var det mye å merke seg. 2 kløver er utgangskrav, 2 hjerter en hvilemelding som lar makker beskrive sin hånd, 3 kløver viser nå en ekstra god kløverfarge, 4 ruter, hjerter og spar er cue bids. Nå følger Roman Key Card Blackwood-sekvensen med 5 kløver som viser 3 ess, 5 ruter spør om trumf dame, 5 spar er bekreftende svar med «litt ekstra».

Ingen problemer å lande i 7 kløver!

I åpen klasse gikk Norge på en ny smell i runde 9, denne gang mot Sagaøya i Nord. Sluttresultatet ble 23 - 7 til islendingene. I følgende spill viste de fram et lite stykke motspillskunst:

		♠ T 9 6 3	
		♥ K Q 7 5	
		♦ A Q 9 7	
		♣ T 9 6 3	
♠ 8 5 2			♠ A Q 7 4
♥ A 8 6 2			♥ J
♦ K 8			♦ J 6 4 2
♣ A 8 7 4			♣ K J 6 3
		♠ K J	
		♥ T 9 4 3	
		♦ T 5 3	
		♣ Q 9 5 2	

Meldingene var fort unnagjort:

VEST	NORD	ØST	SYD
Anton	Silla	Sigurdbjørn	Boye
pass	1 ru	pass	1 hj
pass	2 hj	pass	pass
pass			

La oss følge med hva Anton Haraldsson i Vest og Sigurdbjørn Haraldsson i Øst fikk til mot Erik Sælensminde (N) og Boye Brogeland (S):

Anton velger kløver 7 i utspillet, som trekker 10'eren og kongen i Øst. Hjerter knekt er nå en meget pen vri, og denne får løpe til bordets konge. Spillefører spiller en spar mot hånden, og Sigurdbjørn stikker opp med esset og fortsetter i spar. Boye prøver å hente det lille ekstra, og lar ruter 10 seile fra hånden. Øst kommer inn på knekten og spiller kløver til damen, Vests ess og trumf fra bordet. Nå følger spar til stjeling på hånden, ruter til bordets ess feller kongen, og en ny høy ruter trumfes av Anton. Han viser nå god oversikt ved å ta med seg trumf ess og spille en ny trumf. Bordet er inne, og kan ta med seg rutersticket, men Sigurdbjørn får beten på spar dame til slutt!

«Kva brast så høgt?» undra Boye.

«Kontrakten av di hand, kjære Boye!» kvein det frå Eirik Silde.

Good slam bidding !

av Kåre Kristiansen

I andre halvrunde av rama kampen mellom Finland og Norge kom følgende giv. I åpent rama kom Sælensminde / Brogeland i 3 NT med 12 stikk for Norge etter hjerter utspill.

<p>♠ K 10 9 3 2 ♥ 8 6 ♦ 10 8 7 ♣ E 8 4</p>	<p>♠ E Kn 8 ♥ E 10 2 ♦ K D 3 ♣ K D 10 7</p>	<p>♠ D 7 6 4 ♥ D 9 5 4 ♦ kn 6 5 ♣ 9 3</p>	<p>♠ 5 ♥ K Kn 7 3 ♦ E 9 4 2 ♣ Kn 6 5 2</p>
--	---	---	--

I lukket rama gikk meldingsforløpet:

Vest	Nord	Øst	Syd
Sveindal	Jouni Juuri-Oja	Rasmussen	KKoistinen
pass	1 kl*	pass	pass
1 sp	1 NT	pass	1 hj *
pass	3 kl *	pass	2 sp*
pass	3 hj *	pass	3 ru*
pass	6 kl	pass	4 hj*
pass			pass

1 kløver viste 17+, 1 hjerter 8+, 2 spar var kortfarge og oftest 1-4-4-4, 3 kløver fastsatte trumfen, 3 ruter viste ruter konge, 3 hjerter var cue bid og 4 hjerter viste hjerter konge.

Utspillet var en spar til kongen og esset, en spar til stjeling. Kløver til kongen og spar knekt til stjeling, kløver knekt ville ikke øst ha, så syd spilte en ruter til kongen og kløver konge til esset. Øst spilte spar som syd trumfet og kastet en hjerter i bordet. På den siste trumfen kastet syd hjerter knekt, hvis vest hadde startet med 4-4 i rødt hadde han vært håpløst skvist. Pent meldt og pent spilt!

**Det aller
verste man kan
gjøre
mot en bulletinredaksjon
er å komme
med artikler
etter at
bulletinen er ferdig!**

Aggressiv stil ga uttelling!

av Kåre Kristiansen

Boye Brogeland og Erik Sælensminde har en aggressiv meldestil også in defence, noe vi ser et eksempel på her.

Spill 17. Kamp 10, 2 halvrunde

Giver: Nord Sone: Alle

<p>♠ D 10 9 7 ♥ 9 7 5 ♦ 10 7 6 2 ♣ 10 3</p>	<p>♠ E Kn 8 ♥ D Kn 4 ♦ 9 8 4 ♣ E 9 7 5</p>	<p>♠ K 6 5 3 ♥ K 3 ♦ E K D ♣ D Kn 8 4</p>	<p>♠ 4 2 ♥ E 10 8 6 2 ♦ Kn 5 3 ♣ K 6 2</p>
---	--	---	--

Vest	Nord	Øst	Syd
	Sælensminde		Brogeland
pass	1 kl	1 NT	x !
	pass	pass	

Utspillet var hjerter 6 som gikk til knekt og konge. Øst la nå ned spar konge som beholdt stikken. En ny spar brakte Sælensminde inn på spar knekt som fortsatte med ruter 9 som ble vunnet med kongen i øst.

Øst var ikke oppmerksom da han ikke innkaserte sine ruter stikk men fortsatte sitt sparspill. Inne på spar ess fortsatte Sælensminde med hjerter dame og ny hjerter til Brogelands tier.

Øst hadde nå igjen singel spar, E D i ruter og D Kn 8 i kløver og skulle kaste to kort på hjerter. Sælensminde i Nord kvittet seg med en kløver og en ruter så han satt igjen med singel ruter og E 9 7 i kløver mens Øst kastet spar 3 og ruter dame Brogeland som satt igjen med Kn 5 i ruter og kløver konge fortsatte med ruter 5 til esset som ble spilleførers siste stikk.

Pent motspill, men Øst kunne gjort det enklere for seg selv om han hadde innledet med kløver mot ti-eren i stedet for å spille spar konge og endt opp med 6 stikk istenden for 4 som han fikk nå!

Einar Asbjørn, Erik, Boye, Arild og Jon!
Gratulerer med seieren i Nordisk!

SØLVI I SLAG!

av Per Bryde Sundseth

♠ E D 3
♥ E kn
♦ E 10 4 3
♣ E K 7 4

♠ 10
♥ KD1098543
♦ D 8 2
♣ 8

♠ K kn 9 7 6 5
♥ 7
♦ -
♣ D 10 9 6 5 3

♠ 8 4 2
♥ 6 2
♦ K kn 9 7 6 5
♣ kn 2

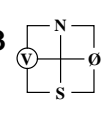

I den siste og avgjørende kampen mot Finland, ble det mer spennende enn de norske damene ønsket.

Det viste seg at Danmark hadde et godt grep på Sverige, så vi burde nok minst holde den ledelsen på 26-7 som vi hadde opparbeidet i 1. halvrunde.

Anna Malinowski åpnet med en polsk kløver i Nord. Birgit Bärlund gikk inn med 1 sp. og Sølvi Beate Østmoe i Syd meldte 2 ru. som ikke var krav. Vest gjorde det vanskelig med 4 hj., og Anna hadde ikke en enkel avgjørelse.

Det hadde nok vært lettere å spille hjem 4 NT, men da hadde ikke Sølvi fått vist sine spilleferdigheter. Anna avsluttet altså meldingsforløpet med 5 ru.

Utspillet var sp.10 som beholdt stikken. (Det er ikke lett for Øst å stikke over og gi makker en stjeling). Hjerterskiftet ble stukket med esset. Sølvi gjorde så en riktig rutervariant med en liten til kongen, og liten til 10.

Ru. ess renses trumfen og så startet eliminasjonen. Kl. ess, konge og liten til trumf, spar til esset og kløver til trumf. En hjerter måtte Vest stikke, og da hun ikke hadde annet enn hjerter igjen, ble dette til dobbeltrenons sikret kontrakten.

Sølvi, som fylte 24 år igår, har gjort en flott debut i internasjonal sammenheng. Ikke bare Sølvi, men hele det unge norske damelaget har fremtiden foran seg. Det blir spennende å se fortsettelsen!

5 ruter med 11 stikk viste seg å være godt å ha med seg i kampen om sølvet.

Det verste jeg vet er drittunger som spør etter russekort!

BULLETINPRISER

Under Nordisk Mesterskap har det vært en jury i arbeid for å kåre prisvinnere i forskjellige kategorier. Juryens leder var **Jens Kruuse** (DK), som har funnet fram til de verdige vinnerne i samarbeide med **Ib Lundby** (DK) og **Are Guttelvik** (Bulletinen).

Vinnerne er:

1. PRIS FOR BESTE SPILLEFØRING

Pia Andersson, Sverige

Presseprisen går til **Johan Wedeen** for artikkelen «Att inte maska» (Bulletin nr. 4)

2. PRIS FOR BESTE MOTSPILL

Sue Bäckström, Finland

Presseprisen går til **Tommy Sandsmark** for artikkelen «A boy named Sue» (Bulletin nr. 4)

3. BESTE MELDINGSFORLØP

Erik Sælensminde og Boye Brogeland, Norge (6 spar)

Presseprisen går til **Bjørn Sverre Gulheim** som omtalte meldingsforløpet i artikkelen «Glimt fra Danmark - Norge» (Bulletin nr. 4)

4. BESTE BRIDGEARTIKKEL

«6 ruter, kan det vara rätt?» Artikkelforfatter **Micke Melander** (Bulletin nr. 3).