

Jeg vil gjerne benytte anledningen til å rette 2 feil i forrige nummer. Den ene er en ombrekkningsfeil hvorved Leif Nielsens navn var falt ut som forfatter av den interessante artikkelen fra Tylosand, og den andre er det igrunnen Schrøder-Nielsen som korrigerer. Jeg kan ikke forstå meldingsforløpet til Bjørn Larsen—Gunnar Johansen i Meldeprøven, lyder Schrøders røst i telefonen. Vil du undersøke manus. Som sagt så gjort. Og så viser det seg at det riktige meldingsforløp skal være:

Vest	Nord	Øst	Syd
pass	1 ♣	pass	1 ♥
pass	1 ♠	pass	3 gr
pass	4 ♣	pass	4 ♥
pass	pass	pass	

— ♦ —

Premiekonkurransen.

Feilanalysen i Problemklubben i nr. 9/59 var oppgave 10.

♠ 10 6 3 2
♥ K 6
♦ K 9 6
♣ 9 6 4 2

N
V G
S

♠ E 9 8
♥ E 9 7
♦ E 7 4
♣ K D 5 3

Syd har åpnet med 1 grand og det blir pass rundt. Vest spiller ut ♦ 3. Hvordan bør Syd spille?

Vårt svar lød:

«Syd» må ikke finne på å lasjere første ruterspill. Her gjelder det bare å sikre seg stikkene så fort som mulig. Altså tar Syd utspillet med Kongen på bordet og spiller kløver til Damen. Blir den stukket av Vest, kommer Syd antagelig inn igjen på ♦ Ess og spiller to ganger kløver. Om Vest skulle komme inn, kan han ta sine ruterstikk, men det blir ikke nok til bet. Hvis ♣ Dame får beholde stikk, spilles bordet inn på ♥ Konge og ny kløver mot hånden.

Også da må Syd få to kløverstikk og dermed kontrakten».

Riktig løsning er: Kontrakten er praktisk talt avhengig av at Syd får to kløverstikk. For Syd gjelder det da å spille kløverfargen på en slik måte at han i den utstrekning det er mulig garderer seg mot uheldig sats. Det vil si at han skal la ruterspillet gå til Esset og fortsette med liten kløver fra hånden. Derved garderer han seg mot Esset singel hos Vest, samtidig som han har de nødvendige inntak på bordet til senere å trekke kløver mot hånden to ganger, i tilfelle Øst skulle ha Esset fjerde.

Premien gikk til:

Trygve Nilsen, Hegdehaugsveien 7 II, Oslo.

FORTS. fra s. 13

ELITETURNERINGEN

Her var Øst giver, og ingen i farensonen. Vest åpnet i 3. hånd med 1 spar, Nord doblet, Øst sa 2 spar og Syd 3 ruter som ble sluttkontrakten. Vest tok 2 sparstikk, og lurte på å skifte til hjerter. I de fleste tilfeller er nok dette riktig, men i en parturnering ville det ikke være så bra, om Syd f. eks. hadde Kn, x i hjerter, og således ble kvitt en sannsynlig kløvertaper. Vest foretrakk den passive linje, og spilte spar for 3. gang. Syd kom inn og spilte trumf mot damen, Øst stakk og spilte mere trumf. Dette kunne ikke være riktig, det var for passivt, nå kunne Syd stikke med ruter Konge og starte kløverfargen, som ble godspilt, takket være begge de solide inntakene i hjerter, og det ble akkurat det stikk som skilte mellom en bet og vunnet kontrakt.

Som kjent ble turneringen i år vunnet av Carlsen—Syversen fra Blommenholm bridgeklubb, de scoret jevnt godt, av og til vel så det gjennom hele turneringen. De ble meget tett fulgt av Riise—Engbretsen, Akademisk bridgeklubb, Magnussen—Schrøder-Nielsen og L. Christiansen—L. Nielsen, begge par fra Astra.

Pris kr. 1.75

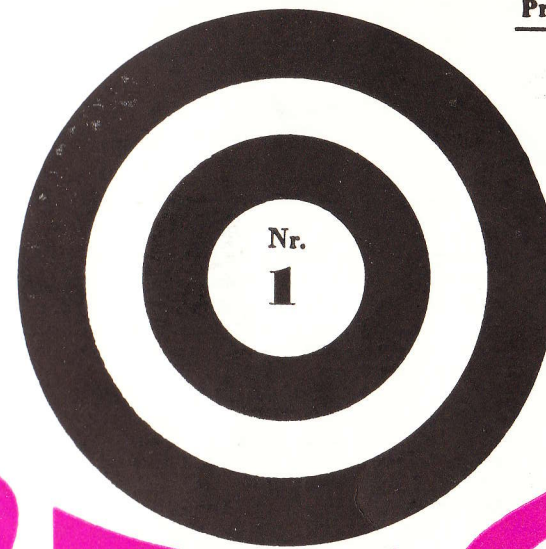

BRIDGE

«BRIDGE» LANSERER MESTERPOENG.

William B. Herseth: Italiensk symfoni.

Leif Nielsen: Eliteturneringen.

Terence Reese: Korrekt trumfbehandling.

Hans Petter Saxlund: Reisebrev fra England.

Andreas Schrøder-Nielsen: Grenland vant Østlandsmesterskapet.

Knut With: Risør—Kragerø.

En advarsel til bridgespillere.

A. Elvebakk: Glomfjordkonvensjonen.

W. B. H.



„BRIDGE“

A la Carte

Den store nyskapingen i dette nummer er den «MESTERPOENG-ordning» som vi presenterer i vår spissartikkel.

Det er flere måneder siden et av våre interesserte redaksjonsmedlemmer fremkastet idéen, som i denne tiden er blitt grundig gjennomarbeidet innen redaksjonen. Det var jo innlysende at den første starten ville bli vanskelig, og det var like klart at det selvsagt ikke ville bli mulig å gjøre alle til lags. Det vil alltid herske forskjellige oppfatninger om hvor langt tilbake en skal gå, det vil like sikkert være ulike oppfatninger av poengberegningen vedrørende de forskjellige plaseringer. Derfor ble disse spørsmål undergitt en omfattende vurdering og granskning. Og når vi nå presenterer resultatene, så er det med ønsket om å gi et tverrsnitt av den aktuelle, levende bridge. Derfor valgte vi å starte med etterkrigstiden. Noen vil kanskje finne at også det er å gå for langt tilbake, men vi mener at vi ikke vil gi et riktig uttrykk for våre toppspilleres prestasjoner hvis ikke disse årene kommer med.

— ◆ —

Detaljene omkring vår MESTERPOENG-ordning vil fremgå av selve hovedartikkelen som er utarbeidet av det redaksjonelle utvalg som har satt saken ut i livet. Ingen er bedre enn utvalget selv klar over at grunnlaget kunne vært enda bredere. Bl. a. savner vi resultater fra Ålesund, Bergen, Kongsvinger, Skien, Stavanger og Vestfold. Jeg vil derfor understreke at vi vil sette stor

pris på at de manglende kretser følger opp og sender oss de resultatlistene vi savner — om ikke for vår skyld, så iallfall av hensyn til sine egne toppspillere hvem vi gjerne vil yte full honnør. Men når vi allikevel har tillatt oss å offentliggjøre vår MESTERPOENG liste, så er det fordi den tross sine mangler allikevel gir et ganske godt tverrsnitt av det aktive toppspillermaterialet pr. i dag. Og fra nå av vil våre kartotek kort bli holdt a jour med alle de nye resultater vi mottar.

— ◆ —

Det er ganske tydelig at offentliggjørelsen av de nye italienske systemene i USA har skapt litt av en revolusjon på systemfrontens område. De amerikanske spillerne er etterhvert begynt å innse at deres gamle meldekonvensjoner ikke kan måle seg med de nye systemene som nå gang etter gang har feiret sine triumfer på den internasjonale topparena. Noen føler seg tiltalt av dette og andre av hint, og dermed befinner konkurransebriden seg i litt av det systemkaos som alltid følger av nye systemers gjennombrudd.

Hittil har regelen vært den at spillerne har lov til å anvende de konvensjoner som de har deklartert på sine meldkort. Disse er ganske små og standardiserte. Derfor har man opplevet at avvikende deklarasjoner har vært så tallrike at de er blitt skrevet så gnidrete at de nesten ikke har vært til å lese. Men nå har American Contract Bridge League ledere plutselig bestemt seg til å forby anvendelsen av visse konvensjoner og den første som ble ram-

Nr. 1 1960.

BRIDGE

Redaktør: William B. Herseth.

Redaksjon: Finn Myhrer, Leif Nielsen og Helge Vinje.

Faste spalter: Ranik Halle, Bjørn Larsen og Knut With.

Øvrige faste medarbeidere: Rolf B. Amundsen, Ålesund, Asbjørn Baltzersen, Drammen, John Bie, Stavanger, Otto Bolseth, Bergen, Alf Gudbrandsen, Oslo, Randi Herseth, Oslo, Håkon Hoel, Harstad, Arne Hofstad, Trondheim, Bjarne Mathiesen, Ålesund, Egil Rønneberg, Oslo, Oddm. Sjursen, Hamar, Kristian Svenning, Narvik og Knut Palmstrøm.

Utgis av Aasm. Engens Forlag A/S, Universitetsgt. 7, Oslo. Postboks 801. Telefoner: 33 55 19 - 33 44 65 - 33 28 16.



«Bridge» lanserer

MESTERPOENG

En av medarbeiderne i «Bridge» har lenge syslet med tanken om å innføre såkalte mesterpoeng i Norge. Kort sagt å utarbeide en poengmessig oversikt over landets beste spillere på grunnlag av de resultater de har oppnådd.

Idéen ble forelagt redaksjonen, som fant den så god at vi øyeblikkelig var villige til å ofre både arbeid og spalteplass for å sette den ut i livet.

I praksis er det neppe mulig å finne tilbake til alle oppnådde poeng i tidligere år for hver enkelt spiller, og vi har derfor besluttet å basere vår beregning på resultater oppnådd etter 1/1 1959. For å ha et rimelig startgrunnlag, har vi imid-

lertid funnet det riktig å gjøre en unntagelse, idet vi har godskrevet Norgesmesterene både for par og lag fullt ut for deres mesterskapspoeng oppnådd i tiden 1945—1958. I dette nr. bringer vi en «ranking list» for de som har oppnådd flest poeng i NM etter krigen. Listen toppes av Eilif Andersen, Sinsen, som har vunnet hele 7 mesterskap. Han var med på Sinsens NM-lag i 46, 48, 50, 54, 57 og 58, og vant NM for par sammen med Knut Skauig i 1955. I tillegg til de 19 som står oppført på listen kommer alle de som har ett NM, dvs. 150 poeng.

Vår poengberegning vil baseres på følgende skala:

	Vinner	2. premie	3. premie	Premiering	Finale- deltagelse	Anmerkninger:
Lag:						
NM-lag	150	100	75		50	Dersom hver gruppe består av flere avd., kan det bli aktuelt å tildele avd.vinnere f. eks. 5 poeng.
Kretsmesterskap:						
Mestergruppe	70					
Gruppe A	50					
—«»— B	30					
—«»— C	10					
Interkr.kamper for mer enn 2 kretser	30	10				
Åpne lagturneringer innen og utenlands	30	10		5		
Par:						
NM-par	150	100	100	50	20	
Kretsmesterskap	70	50	50	30	10	
Åpne parturneringer innen og utenlands:						
48 par og derover	50	30	30	10	20	20 6
40 par	40	20	20	6	25	25 8
28/30 par	35					
Lukkede kretsarrangement m/ deltagere uttatt av kretsen	40	25	25	8		Eksempel fra Oslo: Eliteturneringen åpen klasse, Dame-eliten

Poengstillingen pr. 1/1 1959 på grunnlag av Norgesmesterskapene 1945—1958 blir da:

Eilif Andersen, Sinsen, Oslo	1050	»
Leif Christiansen, Astra, Oslo	900	»
Odd Larsson, Sinsen, Oslo	900	»
Jens Magnussen, Astra/Sinsen	900	»
Ranik Halle, Astra, Oslo	750	»
Gunnar Haugen, Sinsen, Oslo	750	»
Olav Eide, Sinsen, Oslo	600	»
Leif Falck Pedersen, Astra	600	»
John Knudsen, Sinsen, Oslo	600	»
A. Schröder-Nielsen, Astra	600	»
Bjørn Larsen, Sinsen, Oslo	450	»
Gunnar Johansen, Sinsen, Oslo	450	»
Knut Skaug, Sinsen, Oslo	450	»
Otto Bolseth, Doubleton, Bergen	300	»
Einar Bøe, Doubleton, Bergen	300	»
Otto Jensen, Stavanger Brkl.	300	»
Fr. Sverre, Stavanger Brkl.	300	»
Ivar Dæhlin, ABC, Oslo	300	»
Robert Larsen, Astra, Oslo	300	»

Etterhvert vil vi ajourføre denne liste med resultater oppnådd i 1959 etter hvert som resultatlistene blir

sendt inn til oss. Vi vil opprette kartotek kort for hver enkelt spiller som har oppnådd poeng og vi ber om å få resultatlistene så nøyaktig som mulig med både for- og etternavn riktig skrevet, og angivelse av hvilken klubb spillerne representerer. Dette er meget viktig da det lett kan oppstå forveksling av kartotek kortene ved navnelikhet.

En gang i året vil «Bridge» utgi en fullstendig oversikt over poengstillingen for de spillere som har oppnådd de fleste poeng.

Leseren er sikkert klar over at vi her har påtatt oss et veldig arbeide som bare kan gjennomføres tilfredsstillende når vi får full bistand og støtte fra bridgeinteresserte over hele landet.

Først og fremst må alle landets kretser sende inn resultatlistene for sine interne mesterskap i 1959, med fortegnelse over deltagende spillere på poengberettigede lag. Dernest

må arrangørene av større turneringer sende oss resultatlistene fra sine turneringer, tydelig avmerket hvem som er med i premierekollen.

Spillere som vil ha seg godskrevet poeng for deltagelse i utenlandske turneringer, må selv sørge for å skaffe arrangørens bekreftelse for sine plasseringer eller sende oss de offisielle eller offentliggjorte resultatlistene.

Ved hvert nytt poengsammendrag vil vi angi hvilke turneringer som er tatt med, og vi ber leserne være oss behjelpelig med å purre på arrangører som er sene i avtrekket, slik at vi snarest mulig kan komme helt a jour.

Bidrag til denne oversikten sendes til Postboks 801, Oslo, merk konvolutten «Mesterpoeng».

Og så presenterer vi vår første rankingliste, basert på resultatene i internasjonale turneringer 1945—1958 samt siste års resultater i følgende turneringer: Norgesmesterskapene for lag og par, Bolkesjø, Damenes Barometerturnering, Gausdal (høstturneringen), Gjøvik Golia, Grimstad, Hamar, Hankø, Hobby, Hvalstrand, Julecupen i Oslo, Kragerø, Lillehammer, OHF's svensk-norske turnering, Oslo Eliteturnering — julecup — kretsmesterskap — påskecup — sommerfinale, Rogalands 15 års jubileumsturnering, Stange, Storefjell, Strømmen, Vito-

cupen samt følgende utenlandske: De 2 Ess, Stockholm, Halmstadträfen, Palermo (parturneringen), Torsby og Tylosand. Etter dette blir rankinglisten for de 30 beste:

1. Odd Larsson, Sinsen	1230
1. Jens Magnussen, Astra	1230
3. Eilif Andersen, Sinsen	1170
4. Leif Christiansen, Astra	1013
5. Andreas Schröder-Nielsen, Astra	938
6. Ranik Halle, Astra	865
7. Gunnar Johansen, Sinsen	828
8. Olav Eide, Sinsen	820
9. Gunnar Haugen, Sinsen	750
10. Knut Skaug, Sinsen	670
11. John Knudsen, Astra	620
12. Leif Falck-Pedersen, St. Olav	600
13. Bjørn Larsen, Astra	525
14. Jan Dorumsgaard, Sinsen	323
15. Ivar Dæhlin, ABC	308
16. Otto Bolseth, Doubleton	300
16. Einar Bø, Doubleton	300
16. Otto Jensen, Stvgr. Br	300
16. Robert Larsen, Astra	300
16. Fr. Sverre, Astra	300
21. Iver Andersen, ABC	254
22. Harry Carlsen, Blommenh.	215
23. Odd Kristiansen, Duplik.kl.	203
24. Finn Myhrer, OHF	199
25. Rolf Syvertsen, Bl.holm	190
26. Leif Nielsen, Astra	188
27. Erik Høie, Stavanger Br.	180
27. Louis André Strøm, Stavanger Br.	180
29. Chr. Mathiesen, Stvgr. Br.	158
29. Jan Roth, Stvgr. Br.	158

Helge Vinje:

DET NORSKE FORDELINGSSIGNALET nøkkelen til godt motspill

Boken koster 10,— kroner.

Den fås kjøpt hos bokhandlerne eller
kan bestilles direkte fra forlaget

AASM. ENGENS FORLAG A.S.
Universitetsgt. 7, Oslo

Ekspertenes dom:

Alle som vil følge med i konkurransen i dag og perfektionere sin teknikk bør anskaffe seg den . . . Den største tekniske nyskaping i norsk bridge på mange år . . . Etter å ha lest denne boken må vi si at vi virkelig lengter etter å forsøke oss med fordelingssignalet i praksis . . . Boken er intet mindre enn sensasjonell . . . Låt meg med en gang sega att Vinjes teorier, som stammer från Akademisk Bridgeklubb i Oslo, väckt mycket stort intresse. Det verkar faktiskt som fördelingssignalen kan förbättra försvarsspelet - den svaraste sektionen i kontraktbridge - åtskilligt . . . Vil De förbedre Deres motspill, saa köb to av Vinjes böger förär Deres makker den ene, läs godt i den en ugestid og begynd derefter at bruge fordelingssignalet i praksis . . . Forfatteren har all ære av sitt verk, lettlest, oversiktlig og grei som den er.

Terence Reese:

Korrekt trumpf- behandling

Det er et gammelt ordtak i England som sier at det går mange menn gatelangs i London fordi deres fedre glemte å ta ut trumfene. I dagens bridge er det heller motsatt, for selv de dårligste spillere er nå så vant til å trumfe tilbunns at det krever både omtanke og dyktighet å kunne lokalisere de situasjoner hvor man ikke har råd til å trumfe ut, men må la motparten sitte igjen med minst 1 trumf.

De fleste spillere kjenner den typen av spill hvor det er nødvendig å godspille sidefargen før trumfene tas ut. Til belysning av dette spørsmål tar jeg frem et spill fra en kamp mellom England og Østerrike for en del år siden:

Syd har gitt. Ingen i faresonen:

♠ 87
♥ Kn 10
♦ E 10 6 3
♣ 2
10 9 8 4

♠ K 9 6 3
♥ E 9 7 6 2
♦ K D 4
♣ Kn

♠ Kn 5 2
♥ D 8 5 4 3
♦ Kn 9 8 7
♣ D

♠ E D 10 4
♥ K
♦ 5
♣ E K 7 6 5 3 2

Begge lag havnet i 6 spar, og Vest var så elskverdig å spille ut ♥ Kn. Den østerrikske spilleren sørget for

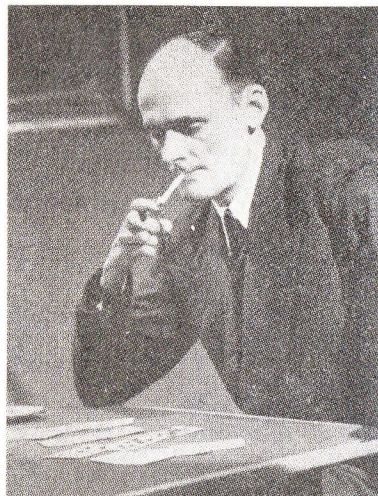

å kaste sin rutertaper på ♥ E og trumfet så 3 ganger før han spilte kløver. Da kløverfargen satt 4-1, endte det hele med forferdelse og han gikk to bet.

Den engelske spilleren hadde for delen av samme utspill, men han gikk forsiktigvis løs på kløverne før han trakk ut den tredje trumfen. Etter fem stikk var stillingen:

♠ 9 6
♥ 9 7 6
♦ K D 4
♣ —

♠ D 10
♥ —
♦ —
♣ K 7 6 5 3 2

♠ Kn
♥ D 8 5
♦ Kn 9 8 7
♣ —

Da spilleren nå stjal en kløver på bordet, presterte Øst et meget godt motspill ved å unnlate å stjele over. Syd unngikk nå den feilen å stjele seg hjem på egen hånd for å spille enda en kløver til stjeling (Øst nekter bare enda en gang å stjele over). Spilleren fortsatte ganske enkelt med trumf og avgå bare et kløverstikk.

— Tja, et sånt spill ville da aldri jeg ha spilt bort, tenker De kanskje i Deres eget sinn.

— Kanskje ikke — men hva med det følgende spillet?

Syd har gitt. Alle i faresonen.

♠ K 9 5
♥ D 8 2
♦ 7 5 4
♣ 10 6 4 3

♠ E Kn 6
♥ 9 6 3
♦ D 10 2
♣ K D Kn 2

♠ D 8 7 4 3
♥ 7 4
♦ Kn 6
♣ E 9 8 7

♠ 10 2
♥ E K Kn 10 5
♦ E K 9 8 3
♣ 5

De sitter Syd og spiller 4 hjerter. ♣ Konge kommer ut og De trumfer neste kløverspill. De tar ut trumfen i tre runder og avgir et ruterstikk til motparten. Kløverskift koster Dem Deres siste trumf. De innkasserer ruterstikkene, men i sluttspillet setter Vest seg på lur med ♠ E og ♣ Kn., slik at De aldri får stikk for ♠ K.

I dette spillet var sidefargen av en så beskjeden natur at det var allfor lett å overse den. **Men — med tre sikre tapere må nødvendigvis ♠ E sitte riktig hvis spillet overhead skal kunne vinnes!** Og denne sjansen må Syd spille på i tide dvs. tidlig i spillet.

La oss si at Vest øyeblikkelig setter i ♠ E og fortsetter med kløver for å korte spilleren. I så fall stjeler Syd med ♥ 10, tar ♥ E og ♥ K hvoretter han skifter til ruter og avgir sitt ruterstikk. Nå kan Vest gjøre hva han vil. Spiller han trumf, står resten og spiller han den fjerde kløveren, stjeler Syd med ♥ Kn., spiller seg inn på ♠ K og tar ut siste trumf. På denne måten vil spillet til slutt ende som reverse dummy.

I dette spillet kunne altså spilleren tillate seg å trekke **inntil to runder trumf**, før han gikk løs på sidefargen, men i neste eksempel kreves det en til det ytterste forsiktig og nøyaktig trumfbehandling fra første øyeblikk av.

Nord har gitt. Øst—Vest i faresonen.

♠ D 2
♥ 10 7 2
♦ D 5 4
♣ E D 9 8 3

♠ Kn 9 5 4
♥ 3
♦ 10 9 3
♣ 10 5 4 2

♠ 7
♥ K D Kn
♦ 9 8 6 4
♣ K Kn 7 6

♠ E K 10 8 6
♥ E 5
♦ E K Kn 7 6 2
♣ —

Meldingene gikk slik:

Nord	Øst	Syd	Vest
pass	3 ♥	4 ♥	pass
5 ♣	pass	5 ♦	pass
6 ♦	pass	7 ♦	pass
pass	pass		

Meldingsforløpet 5 ruter—6 ruter—7 ruter er usedvanlig, men hvis man betrakter hver melding individuelt, så er de slett ikke urimelige.

Syd stakk hjerterutspillet, trakk ♦ E, gikk inn på ♠ D for å få kastet sin tapende hjerter på ♣ E og fortsatte med ♠ 2. Dette var et «super-safety play»: Sitter nemlig sparfargen 5-1 finnes det ingen annen sjanse enn at den som har singel spar også bare har singel trumf.

Et av de mest instruktive spill som forekom i Bridgeramaet i Palermo, var dette som forekom i kampen mellom Frankrike og Sverige.

Vest har gitt. Nord—Syd i faresonen.

♠ —
♥ Kn 6 4 3
♦ E K D Kn
♣ E Kn 10 6 4

♠ K D 7 5 2
♥ K 10
♦ 10 9 6 4
♣ 7

♠ Kn 6 4
♥ E D 7 2
♦ 8 5 2
♣ D 8 3

♠ E 10 8 3
♥ 9 8 5
♦ 7 3
♣ K 9 5 2

Den svenske Syd spilte 3 grand etter at Vest hadde meldt spar. Spar kom ut, og da det viste seg at Vest

hadde 4 ruter tok han kløverfines- sen gjennom Øst og vant 10 stikk.

Ved det andre bordet havnet Syd i 5 kløver. Vest startet med ruter og det er jo mulig at dette førte Syd på villspor så han valgte gal spilleplan. Han toppet kløverfargen, hvilket medførte at Øst, da han senere kom inn på hjertes, tok for sin ♣ D, slik at spilleren fikk et stikk for lite.

Det korrekte og sikre spill er å trumfe nøyaktig en eneste gang, for deretter å gå løs på ruterne. Såfremt den tredje ruter ikke blir stjålet, kan spillet aldri tapes. Syd får avkast for 2 hjertes (den fjerde ruter blir nok stjålet), men hva enten trumfen sitter 2-2 eller 3-1, kan kontrakten aldri betes.

Selv om spillets poeng til en viss grad er maskert, så er det tross alt bare den gamle, velkjente varianten at en motspiller aldri må få anledning til å trekke en godspilt trumf og derved redusere spillerens stjelemuligheter.

Det siste spillet byr på problemer fordi en motspiller heller ikke her må få sjansen til å innkassere en stående trumf til tross for at det denne gangen ikke dreier seg om å bruke 1 trumf for å trekke 2 fra spilleren og blindemann:

Nord har gitt. Ingen i faresonen.

♠ D 3	♠ Kn 9 7 6
♥ E 10 5 2	♥ 5 4
♦ E 9 6 4	♦ 4
♣ D Kn 10	♣ 7 2
	♣ K 8 6 2

♠ 8 2	
♥ K D Kn 9 8 6	
♦ D 8 5 3	
♣ 5	

Syd har havnet i 4 hjertes og Vest startet med ♣ D. Spilleren trakk øyeblikkelig trumf. Vest stakk annet hjerterspill og fortsatte med kløver for å korte spilleren i trumf. Syd stjal og situasjonen var nå:

♠ E K 10	♠ Kn 9 7 6
♥ —	♥ 5
♦ K Kn 10	♦ 7 2
♣ 9 7 4	♣ K 8

N
V Ø
S

♠ 8 2	
♥ Kn 9 8	
♦ D 8 5 3	
♣ —	

Nå ser det jo ikke særlig galt ut å ta for ♥ Kn. og så gå løs på ruterne. Men legg merke til hva som da skjer: Vest stikker første eller annen gang, trumfer med den godspilte ♥ 10 og tvinger ut Syds siste trumf med ♣ 10. Ruterfargen er blokert, og Syd må avgi enda et stikk.

La oss — i den angitte digramposisjon — istedet forsøke å spille slik: Vi spiller ruter. Vest stikker og presser ut en av Syds trumfer gjennom kløverskift. Syd stjeler og nå kan han ta for ♥ Kn. Han fortsetter med ruter til tiere og spiller fjerde kløver som han stjeler med sin siste trumf. Vest kan stjele over, men det er også alt han får.

Det er ikke så lett å sette fingeren på forskjellen mellom disse to spillemåtene. Men poenget er dette: I det første tilfellet kaster Øst en verdiløs spar når ♥ 10 spilles. I annet tilfelle må Øst følge på med sin verdifulle ♣ K i det øyeblikk Vest stjeler over med ♥ 10.



Hans Petter Saxlund:

REISEBREV fra ENGLAND

Mens tåken står tett utenfor vinduene sitter 180 par og spiller bridge i ballsalen i Grand Hotel. Vi er på sydkysten av England som tilskuer til engelskmennenes største week-end turnering, **The Eastbourne Congress**, som arrangeres av English Bridge Union. Eastbourne selv er en hyggelig liten badeby med en mengde hoteller, som alle er stappfulle i sesongen. Men vi er utenfor sesongen nå, i begynnelsen av november, og været er «typisk» for Engand.

The Eastbourne Congress er slett ingen kongress som navnet antyder, men simpelthen en mixed parturnering, en lagturnering og en åpen parturnering, med trøsteturneringer for dem som ikke kommer til finalene. Det hele blir avvirket i løpet av 4 dager, fra og med fredag til og med mandag. Hovedattraksjonen er den åpne parturneringen, **The Two Stars**, hvor bare 24 par kommer til finalen. Og man må være virkelig skarpskodd for å komme så langt, med brødrene **Sharples, Harrison—Gray, Schapiro, Mrs. Fleming** og andre kanoner blant deltagerne.

Finalen i lagturneringen fant sted søndag ettermiddag, med 10 deltagende lag. Den ble spilt etter en lag-Mitchell med 3 spill mot hvert lag — noe sjanspreget etter min mening.

Jeg var meget imponert over kvaliteten, se for eksempel på dette spillet. Jeg satt bak en for meg helt ukjent spiller som i første hånd fikk utlevert:

♠ K D 9 x x x
♥ E x x
♦ —
♣ D 9 8 x

Han åpnet med 1 spar, helt etter boken. Nestemann sa 2 kløver og makker 2 hjertes og fjerdehand pass. «Vil han nå gjenmelde sparfargen eller støtte makker i hjertes? tenkte jeg. Mannen tenkte lenge, og meldte så — 3 ruter! Etter 3 spar fra makker meldte han 4 hjertes, og makker avsluttet så meldingene med 6 hjertes etter en lengre tenkepause. De var det eneste paret i salen som fant slemmen. Makkers kort var:

♠ E Kn x
♥ K D Kn 10 9 8
♦ 10 9 x
♣ Kn

Da jeg tillot meg å spørre hr. makker etterpå hva hans resonnement var, sa han: «Meldingsforløpet opp til 4 hjertes er rart og tyder på at min makker har en vanskelig hånd å melde. Han har helt sikkert 3 eller 4 hjertes. Han har ikke fordelingen 4-3-4-2, fordi da ville han ikke ha meldt ruter, men støttet min hjertes. Motparten har meldt kløver bare 1 gang. Det er ikke sannsynlig at motparten ikke ville kommet igjen hvis de hadde hatt så meget som 10 kløver tilsammen. Altså har makker flere enn 2 kløver. Han må ha minst 7 spar og hjertes og har følgelig mindre enn 4 ruter. Hvorfor meldte han så ruter? Den eneste forklaring jeg kan finne er at han er interessert i slem, og at han nå CUE-BIDDER ruter! Og derfor er vel 6 hjertes «a reasonable shot, don't you think?»

Jeg bøyer meg i støvet for en slik tankerekke. Er det noen av «BRIDGE»'s lesere som kan greie slemmen etter Vienna, Efos el. lign.?

Klokken 20,30 startet så mellomrunden i «The Two Stars». Atmosfæren er fortettet, nå gjelder det! Omgivelsene er noe fremmedartede. Det er tre turneringsledere som alle går rundt i smoking. Halvparten av deltagerne er eldre damer i utringede aftentoiletter og med små og store juveler glimtende fra hals- og håndledd. Salen er helt full, det er liten plass mellom bordene, så hver gang en av de tre smokingkledte herrer roper: «Will you move, please», gjennom høytaleren, blir det vill forvirring, og det tar en god stund før det blir ro på ny. Røken fra hundrede av sigaretter ligger tett, men vi finner allikevel frem til brødrene Sharples som med et lite smil lytter til hvordan den ene motspilleren forklarer den andre hvorfor han valgte en spilleføring som resulterte i at han gikk bet i en kontrakt som etter makkers mening var «stone cold». Det er noe eget ved ekspertene — de har alle den samme måten å være på ved bordet. De har en egen måte å ta opp kortene på, en egen innlevelse i det spillet de holder på med, og en egen passivitet når de er ferdige og venter på å bytte Brødrene Sharples var ingen unntagelse.

Ved det neste bordet tok den ene av brødrene opp disse kortene som Øst:

♠ E x x
♥ Kn 9 x x x
♦ x x
♣ K D x

Meldingsforløpet var:

Nord	Øst	Syd	Vest
1 ♦	pass	2 ♣	pass
2 ♠	pass	2 gr	pass
3 gr	pass	pass	pass

Hans makker spilte ut en liten hjerter og bordet hadde:

♠ D 9 x x x
♥ E 10
♦ E K D x x
♣ x

Etter en del betenkning la spilleren tieren fra bordet. Sharples dekket med knekten som fikk beholde stikket. Han tenkte intenst i noen få sekunder, tok et dypt drag av si-

garetten og returnerte ♣ Konge! Hvor mange ville gjort det? Som kortene satt, var det det eneste betende tilbakespill. Den fulle fordelingen var:

♠ D 9 x x x
♥ E 10
♦ E K D x x
♣ x

♠ K K n x
♥ D x x
♦ K n x x
♣ 9 x x x

N
V Ø
S

♠ E x x
♥ K n 9 x x
♦ x x
♣ K D x

♠ 10 x
♥ K 8 x
♦ 10 x x
♣ E K n 10 8

Spilleren ble nå låst fast på bordet, og måtte avgi i alt 3 spar-, et hjerter- og et kløverstikk. En annen historie er det naturligvis om spilleren stikker utspillet med esset på bordet og så trekker kløver. Kontrakten kan da ikke betes. Men det forringer naturligvis ikke verdien av Sharples tilbakespill.

Et annet morsomt spill er dette:

♠ 10 x x
♥ K x x
♦ E x x
♣ 10 8 x x

♠ E 9 x x
♥ Kn 10 x x x
♦ 10
♣ K x

N
V Ø
S

♠ —
♥ E D x x
♦ Kn 9 8 7
♣ x
Kn x x x

♠ K D Kn 8 7 x
♥ —
♦ K D x x
♣ E D 9

Syd fant seg her i 5 spar dobbelt av Vest etter at Øst—Vest hadde medt hjerter. Uheldigvis for Vest valgte han å spille ut ♦ 10 i håp om å finne makker med esset. Mer trengte ikke Syd for å få kontrakten. Han lot utspillet gå til hånden og trakk så ♠ Konge som avslørte trumfsitsen. Vest stakk med esset og skiftet til ♥ Knekt. Men nå var det for sent! Syd trumfet på hånden, spilte liten spar til tieren og trakk så ♣ 10 fra bordet. Øst dekket ikke

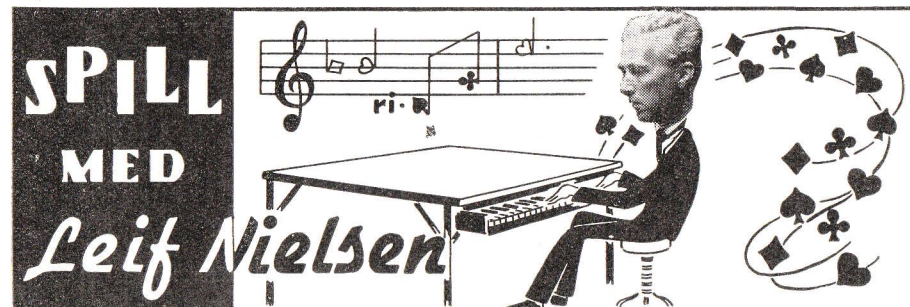

Noen spill fra Eliteturneringen

Turneringen var som i tidligere år både morsom og spennende, men en typisk parturering blir det, særlig da oppsettingen ikke er balansert. (Er det ikke mulig å sette opp en parturering for 9 bord helt balansert?). Man skulle tro at i en slik turnering ville resultatene runde for runde bli ganske jevne, men det var de langt fra, det var ganske alminnelig at der pr. runde, i hvilke 64 var middel-score, ble scoret 95—100 poeng, og å tippe

resultater pr. runde etter sin egen innsats var fåfengt, man kunne lett komme til å tippe ca. 30 prosent feil den ene eller annen vei. Men moro var det lell, og det manglet ikke på morsomme og interessante spill. Her er et lite utvalg:

Allerede i 1. runde kom dette svingspillet:

♠ x x x x
♥ K D x x
♦ x x x
♣ x x

♠ K D Kn
x x
♥ E Kn 10
8 x
♦ K
♣ E x

N
V Ø
S

♠ E 10 x
♥ x x x
♦ E D 10
x x x
♣ x

♠ x
♥ 9
♦ Kn x x
♣ K D Kn x x x x x

(naturligvis), Syd lot den løpe, og Vest fikk stikket på kongen. Han spilte nok en hjerter, men Syd trumfet igjen og trakk sine gjenværende to trumf. På den siste ble Øst skviset i kløver og ruter, slik at resten sto. Nå ser vi betydningen av at Syd lot utspillet gå til hånden!

Spillet ble ikke ferdig før kl. 12,45, og resultatene forelå ikke før kl. 2 om morgenen. Vi kunne ikke vente så lenge, så vi fikk ikke vite hvordan det gikk. Men moro var det lell, ble vi enige om der vi forsøkte å finne veien nordover gjennom tåkeheimen.

Hans Petter Saxlund.

Nord var giver, og N-S i faresonen.

Ved vårt bord åpnet Syd i 3. hånd med 3 kløver, Vest sa 4 kløver, og Øst gikk rett i 6 ruter. 7 trekk var ikke noe problem. Kontraktene ved de andre bord var så forskjellige som vel mulig: 6 og 7 ruter,

4, 6 og 7 spar, og 6 og 7 grand. Den kontrakt som voldt mest vanskelighet var rimeligvis 6 spar. En spiller gikk således 3 beter i denne kontrakt. Jeg synes Iver Andresen spilte denne kontrakt pent. Han fikk kløver ut, (med hjerter ut kan man bare trumfe ut og gi bort et hjerterstikk). Andresen spilte ruter K deretter spar Konge og liten spar til bordet. Da trumfen satt 4-1 måtte han stoppe trumfingen. Han spilte så de høye ruter og la selv en kløver først. Dermed er kontrakten sikret, idet Nord ikke har noe effektivt kort å returnere etter å ha fått for en liten trumf.

Et heldig spill for Ø-V var dette:

♠ K 9 8 x	♥ E x	♦ K x x x	♣ K x x
♠ x x	♥ K D K n	♦ x x	♣ D K n 10
♠ E 10 x	♥ 10 x	♦ 9 x x	♣ D K n 9
♠ x x	♥ D K n x x	♦ 9 x x x	♣ x x
♠ x x	♥ E x x	♦ x x	♣ x x

N		
V	Ø	
		S

Vest var giver, og ingen i faresonen.

Ved vårt bord åpnet Vest med 1 grand (Acoul), Nord dobltet og det ble pass rundt. Nord spilte ut spar, og Øst spilte kløver Dame, etter å ha stukket med spar Ess. Hva gjør De som Nord? De ser på blinde-mann og holder selvfølgelig kongen tilbake, for å være sikker på at bordet dermed er dødt. Dette stemmer nok også, men det hjelper svært lite, for nå går Vest over til å spille hjerter. N-S tar sine sparstikk, og det ser nesten ut til at Vest blir «skviset» på den 4. spar, men det er bare nesten, for på bordet har han ruter 9, så han kan trygt legge en av sine høye ruter og 1 dobltet grand er hjemme. Som man ser går spilleren bet hvis Nord tar for kløver Konge, det er bare å passe på å ta de resterende 6 stikk med en gang.

Men vi fikk revansje i neste spill: (mot Riise-Engebretsen)

♠ x x x x	♥ x x	♦ K D K n x x x	♣ x
♠ K n	♥ K 10 9 x	♦ 9 x x	♣ D 10 x x
♠ E K 10	♥ 9 8 7	♦ D x x	♣ x x
♠ D x	♥ E K n x	♦ E x	♣ E K K n x x x

N		
V	Ø	
		S

Øst var giver, og N-S i faresonen.

Ved vårt bord åpnet Øst med 1 spar, syd dobltet, og etter pass fra Vest meldte Nord 3 ruter, Øst sa 3 spar. Som Syd var jeg i et dilemma. Skulle vi forsøke utgang, eller doble Øst. Jeg foretrakk det siste, og spillet gikk således: Kløver Ess, ruter Ess, svakhetskast fra Nord, dette måtte bety singleton kløver, på liten kløver fra Syd la Øst damen, Nord stjal og spilte 2 ganger ruter, så jeg måtte få for spart dame. Da Øst også gjorde feil i hjerterfargen ble det 3 beter og 500. Med utgang hos N-S hadde dette ikke vært nok, men som man ser har ikke N-S utgang i ruter, takket være fordelingen.

Et fint svingspill var dette:

♠ K 10 9 x	♥ D x	♦ E x x	♣ K x x x
♠ D K n x	♥ x x x	♦ K n x x	♣ x x
♠ E	♥ E K x	♦ x x x	♣ K n 10 9 8
♠ x x	♥ —	♦ K D x x x	♣ E K n 10 x x x

N		
V	Ø	
		S

Alle var i faresonen. Øst ga og åpnet med 1 hjerter. Syd 2 kløver Vest 2 hjerter, Nord 3 kløver Øst 4 hjerter og Syd 5 kløver. Da Vest nå gikk i 5 hjerter, og det ble pass til meg på Syds plass, meldte jeg 6 kløver, da jeg syntes mulighetene for 5 trekk i hjerter for motparten

var overveiende sannsynlige. Vest spilte ut sin single ruter, og jeg så at det var store muligheter for at 5 hjerter skulle være en enkel sak å vinne, hvis Øst hadde spar Ess. Vests singleton i ruter var avslørt etter 2. gangs trumfing og etterfølgende ruterspill, men dermed var jo 6 kløver innen rekkevidde, nemlig hvis Øst hadde spar Ess singel. Det var bare å eliminere hjerter- og ruterfargen og spille spar, Øst kom inn og måtte spille til dobltrensens. Toppscore tror De? Nei da, det var 3 par til som gjorde det samme. Verre gikk det når Nord var på bord ville «advare» sin makker mot ytterligere «stamping» ved å doble 5 hjerter, det var enda lettere å få.

Et spill som man vel ikke ville tro kunne lage noe særlig sving var dette:

♠ K n x	♥ D 8 x x	♦ E K x	♣ K K n x x
♠ x	♥ E K n 10	♦ x x	♣ E D 10
♠ x x	♥ x x	♦ K 9 x	♣ x x
♠ 8 7 6	♥ x x	♦ 10 9 x	♣ x x
♠ D 10 9 x	♥ —	♦ —	♣ —

N		
V	Ø	
		S

Ingen i faresonen, og Nord var giver.

Ved vårt bord åpnet Nord med 1 hjerter, Øst meldte 1 spar, som Syd dobltet. Øst meldte da 2 ruter, som Nord dobltet med pass rundt. Og så var det utspillet da. Hjerter-singletonen var for fristende, og det gjorde at Øst ved heldig og forsiktig spill vant kontrakten. Med trumf ut, som heller ikke er u naturlig etter meldingsforløpet, blir det ikke så morsomt for Øst å spille, særlig hvis Nord etter 3. gangs trumfing fortsetter med en liten kløver. Hjerterfargen ser innbydende ut som sidefarge, men hvis Nord holder hjerterdame tilbake en gang, blir det ikke mere enn 3 stikk i denne farge heller. Ø-V var selvfølgelig fornøyde med å få 2 ruter

doblet, men toppscore ble det nok ikke. 2 N-S-par kom for høyt opp i meldingene, det ene paret i 5 kløver, det ble dobltete betet, og et N-S-par dobltet Ø-V i idealkontrakten 2 hjerter, det ble en fulltreffer for Ø-V.

Så kom igjen et av de virkelig store svingspillene:

♠ E x x x	♥ —	♦ 10 x x x x	♣ E 10 x x
♠ D x x x x	♥ —	♦ —	♣ —
♠ K K n x x	♥ E 10 x x	♦ K D x	♣ K n
♠ —	♥ K D K n x x x x	♦ x	♣ K x x x x

N		
V	Ø	
		S

Øst var giver, og Ø-V i faresonen.

Hos oss ble det meldt:

Øst	Syd	Vest	Nord
1 ♥	pass!	1 ♠	pass
3 ♠	4 ♥	4 ♠	pass
pass	5 ♣	dobl	og pass rundt

Med liten spar ut var det ikke noe problem å vinne kontrakten. Det var selvfølgelig flere par som fikk 5 kløver, men det var enda flere Ø-V par som gikk i 5 spar, som selvfølgelig også ble dobltet. Denne kontrakt kan jo også betes, men da må ikke kløver Ess spilles ut, da forsvinner Syds eneste sjanse til å komme inn, for å gi Nord et stjelestikk i hjerter.

Det er ikke alltid lett å avgjøre om man skal spille aggressivt i motspill, men i det følgende spill burde det være opplagt:

♠ x x x	♥ E K x	♦ D x	♣ E K n x x x
♠ E K D	♥ x x	♦ K n 10	♣ x x
♠ x x	♥ D x x x	♦ x x	♣ K n 10 x
♠ x x	♥ K 8 x x x x	♦ K x	♣ K n 9 8
♠ x x	♥ —	♦ —	♣ E 9 x
♠ x x	♥ —	♦ —	♣ D 10 x x

N		
V	Ø	
		S

Over til siste omslagsside.



W. B. Herseeth:

Et intervju med Chiaradia

Italiensk symfoni

FØRSTE ARTIKKEL I SERIEN OM ITALIENERNE OG DERES SYSTEMER

Scenen er Palermo. Europamesterskapet er forbi. Det er dagen etter premieutdelingen. Spillernes nerver, som har stått på høykant under hele turneringen, er etter hvert falt til ro. Europamesterskapet er Italias — vi begynner snart å kunne si «som vanlig». Selv er jeg ute på avsluttende shopping, da jeg plutselig snubler over en av de mange morsomme italienske små restaurantene som faktisk ligger helt ute på gaten. Hvem andre sitter alene ved et av bordene i stille meditasjon etter det store slag enn *Chiaradia* — mannen som har skapt «Neapolitanerkloveren». Han vinker meg bort til sitt bord med sydlandings gjestfrie hjertelighet.

— Monsieur Herseeth, sier han på ingenlunde dårlig fransk, ta en drink eller en espresso, hvis De har lyst. Slå Dem ned hvis det passer Dem.

Italienerne er et ualminnelig elskverdig og hyggelig folkeferd. Og spillerne på det italienske laget danner såmen ingen unntagelse. Tross all medgang har de ingen divanykker. Hvor opptatt de enn er, er de alltid villig til å gjøre en tjeneste. Ikke mange minuttene før, hadde jeg vært vitne til at Forquet lot både Avarelli og Belladonna, som begge hadde liten tid, vente til han beredvillig hadde fått notert opp adressene på noen gode og billige forretninger i Roma til Magnussen

og Schröder-Nielsen. Og lagkapteinen Perroux — ja, han er jo nesten et eventyr av elskverdig imøtekommenhet.

Naturlig nok gled samtalen etter hvert inn på det nettopp avsluttede Europamesterskap og utviklet seg til det intervju som innleder artikkelserien om de italienske spilleformer og systemer.

— Det gikk bedre i år, sier Chiaradia. I Oslo hadde vi 11 halvrunder som ga oss minusscore. I år tapte vi bare 4 halvrunder. Tre av dem var relativt jevne — der lå vi bare 5, 5 og 3 poeng under, mens derimot halvrunder mot Egypt var katastrofalt dårlig. Men det var også den eneste kampen hvor begge de italienske parene *samtidig* spilte en dårlig halvmatch, legger han til.

— Hvilken av Deres lagkameraer anser De som den sterkeste konkurransespilleren? Jeg stiller spørsmålet på denne måten for helt å frita Dem for vanskeligheter ved at De selv er med i bildet, tilføyer jeg.

— Hvorfor det?, smiler Chiaradia. Jeg er da ikke et øyeblikk i tvil om at Deres lesere, herr redaktør, først og fremst vil vite hvem som *objektivt sett* er den sterkeste italienske spilleren. Selv om det i alminnelighet er vanskelig å ta seg selv med i en slik vurdering, så er det den letteste sak av verden å gjøre det i *dette* tilfellet. Hvis jeg

får lov til også å ta meg selv med i vurderingen, så kan det ikke være tvil om at *Forquet* er den sterkeste spilleren på det italienske laget. Nei, ingen tvil... gjentar han halvt for seg selv. Gestikuleringen tar slutt, det blir en ørliten pause, det er lik som han søker etter den riktige karakteristikken. Og så kommer det plutselig, eksplosivt:

— Han er *bedre* enn god, han gjør nesten *aldri* en feil, han er vanskelig å spille *mot*, men ikke med.

Rivende hurtig, nettopp med den aksentuerte, litt stakkato fremhevelse av poengene, som jeg har forsøkt å gjengi, fosser ordene frem og like plutselig er det hel stopp. Chiaradias lure fjes med de gløgge øynene lyser opp i et stort smil... og, monsieur Herseeth, både *Forquet* og *Belladonna* har fortsatt store utviklingsmuligheter. De står ennå ikke på toppen av sin yteevne.

— Jeg har faktisk inntrykk av at det italienske laget virker enda sterkere i år i Palermo enn i fjor i Oslo. Er det hjemmebanen som spiller inn eller hva mener De?

— Si si — Chiaradia slår over i italiensk, mens han veltalende vifter med sine smale, elegante hender, hender som mest av alt minner om en pianist... jo, jo hjemmebanen var nok en fordel, mafen, klimaet og alt det der, men allikevel, det er nok mulig at laget også bridgemessig sett er blitt sterkere. *D'Alelio* er nemlig ingen *systemspiller*. Han behersker riktignok systemets *teknikk* fullt ut, men han er ikke grepet av systemets *sjell*! (Den elegante italienske lek med ord og billedspråk fornekter seg ikke). Nei, han spiller utvilsomt sterkere *uten* system. På den andre siden var *Siniscalco* helt og fullt fortrolig med systemets ånd og sjel. Helt fra han var 18 år har han sittet bak meg på hjørnet av bridgebordene og han er derfor formelig flasket opp med systemet, han har fått det inn med morsmelken — om De forstår meg, sier Chiaradia og retter de gløgge øynene sine rett på meg.

— Visst gjør jeg det, svarer jeg, men hvorfor spiller han ikke mere?

— Han har ikke tid, hans private

gjøremål tillater ham ikke å avse den nødvendige tid til en toppspillers konkurransetrening.

— Interessen for de italienske systemene er stor i mange land, men mange stiller spørsmål om systemene er ferdigkonstruerte eller om man må regne med store forandringer i den nærmeste fremtid? Kan vi regne med en viss stabilitet? Mitt spørsmål gjelder i første rekke Deres eget system «Neapolitanerkloveren».

— Et system er en levende organisme. Stagnerer det, så dør det, svarer Chiaradia. Jeg arbeider hver dag minst 2—3 timer med bridge, jeg analyserer og vurderer. Forquet mener at systemet nå er ferdig og at det ikke er umaken verd å prøve på å forbedre det. Derfor blir det nok stående stille en tid fremover. Men om Forquet er konservativ, så er iallfall en spiller som *Lugiani* det slett ikke, og da han er en stor teoretiker blir det nok før eller senere en viss utvikling å spore.

— Hvorledes vurderer De selv Neapolitanerkloveren i forhold til det Romerske systemet?

— Etter min mening er Neapolitanerkloveren et langt mer komplett system enn det Romerske systemet, svarer Chiaradia. Neapolitanerkloveren dekker nesten alt, fortsetter han, men derfor er det også vanskeligere å spille, selv for gode spillere. Det Romerske systemet er derimot langt farligere for de motstandere som ikke behersker det. Mot førsteklasses motstand er det min oppriktige mening at Neapolitanerkloveren er best. Men systemet er så vanskelig at det bare er fåtall spillere, som virkelig kan spille det godt. I min klubb, hvor det er 200 medlemmer, er det neppe flere enn 15 stykker som virkelig *kan* systemet. De andre spiller mer eller mindre naturlig bridge, oppblandet med konvensjoner som de henter fra begge systemer. Og nøyaktig det samme forholdet gjør seg gjeldende også i de romerske klubbene.

— Men Marmic — hvorledes er utbredelsen av det?

— Marmic er det norditalienske system. Det har ennå mindre tilslutning. Stort flere enn 5—6 gode nord-

italienske spillere er det ikke som bruker systemet.

Samtalen glir over på prinsippene for spillføringen. Under galamiddagen på Villa Igiea hadde jeg sittet sammen med egypterne. Det var sterkt opptatt av de nye prinsipper for spillføring som italienerne har adoptert. Derfor er jeg særlig interessert i å høre Chiaradias syn på spillføringen, særlig i motspill. Jeg går veien om Lavinthal.

— Anvender det italienske laget Lavinthal?

— Lavinthal eksisterer, men vi bruker det ikke så meget. Det er den aktuelle situasjon som avgjør om et kort kan være et Lavinthal-signal.

— Hva mener De med det?

— Hvis en farve har betydning, markerer vi alltid prinsipielt fordelingen. Høy—lav viser ujevn fordeling i farven, lav—høy viser jevn fordeling. Det er det primære. Derfor bruker vi bare Lavinthal i situasjoner hvor det er helt opplagt. Det vil si når det er helt på det rene at kortet er et signal og når det samtidig er like klart at kortet ikke kan være noe «come-on» signal. Her kommer naturligvis også meldingene inn. Motspillet er jo sterkt knyttet til systemets meldinger, til de konkrete fordelingsopplysninger som foreligger. Derfor må man alltid gjennom en repetisjon av meldingsforløpet kontrollere hvorvidt det kan foreligge noen mulighet for at et Lavinthalsignal kan være tilstede. Jeg skal ta et eksempel. La oss si at meldingene har vist at motparten har 27 Gorenpoeng. Selv sitter De med 10 poeng. Det er da ganske klart at makker ikke kan være interessert i å gi noe Lavinthalsignal, medmindre det er tale om å forsøke å vise meg en renonsfarve. Og da gjelder det å kontrollere meldingene for å se om det kan finnes noen renonsfarve.

— Avarelli—Belladonna bruker Russinow. (Utspill av laveste honor fra 2 honnører i rekkefølge). Men selv bruker De det ikke. Hva er grunnen til denne forskjell i det italienske lagets spillføring?

— Spørsmålet har vært gjenstand for inngående diskusjoner og analyser. Det ene er faktisk like godt som det annet. Hva man derfor velger å bruke er nærmest en smaksak. Men det som er spørsmålets kjerne, er at man har forskjellig utspill fra Ess, Konge og fra Konge, Dame. Det er det avgjørende. Personlig mener jeg at Russinow skaper en viss uklarhet på lavt nivå. (Italienerne spiller ikke Russinow lavere enn til knektkombinasjon). Saken er den at jeg anser knekten i forhold til damen for å være et langt sterkere kort enn tieren i forhold til knekten. Men som sagt, begge systemer har sine fordeler og svakheter. La meg derfor bare enda en gang presisere at det som spiller den største rollen er at man bruker forskjellig utspill fra Ess, Konge og Konge, Dame. Det er tydelig at Chiaradia ønsker å være helt brennsikker på at jeg har oppfattet hans mening korrekt.

— Når De spiller ut fra 3 små, hvilket kort bruker De da?

— Der spiller vi det mellomste kortet først.

— Gjelder prinsippet både utspill i meldt og umeldt farve?

— Ja, vi spiller likt ut i begge tilfellene.

— Hvilket kort spiller De ut fra D 2 i makkers farve?

— Vi spiller Damen.

— Ja, det har jeg sett. Men grunnen til mitt spørsmål er at jeg har lagt merke til at italienerne med D 3 2 varierer sitt utspill. Er det riktig?

— Ganske riktig. Der varierer det. Vi spiller normalt ut toeren, men ikke alltid. Hvis det ikke finnes innkomst på min hånd og meldingene har vist at blindemann har noe i makkers farve, så starter jeg med Damen. Her er et eksempel. La oss si at meldingene er gått:

Nord	Øst	Syd	Vest
1 ♠	dobl.	pass	1 gr
pass	4 ♥	pass	pass
pass			

Uten innkomstkort på min hånd spiller jeg her ut spar Damen, fordi meldingene gjør det sannsynlig at



Fra Europamesterskapet i Palermo.

Erik Høye og Louis André Strøm i sin debutkamp mot England. Fra venstre rundt bordet: Erik Høye, Adam Meredith, Louis André Strøm og Konstam under behørig «kontroll» av svenske observatører.



blindemann eventuelt kan ha noe i spar.

Samtalen gled over på mere personlige forhold som ikke har noen interesse i denne forbindelse, men da vi skulle bryte opp, spør jeg Chiaradia:

— Hvorledes er Deres vurdering av motstanderne i det nettopp avviklede Europamesterskap?

— Frankrike var vår farligste konkurrent, selv om de denne gangen ikke viste vanlig standard. Men Jais—Trézé er alltid sterke. Sverige var for ujevne denne gangen til å være vår farligste konkurrent, men bevares hvor glimrende de spiller, når de er på toppen av sin yteevne. Wohlin, Anulf og Lilliehøok er gode.

Han nevnte ikke englenderne. Jeg spurte heller ikke. For i en syldendings fossende ordflom er taushet ofte mer veltalende enn mange ord.

*

Det italienske lagets hemmelige våpen heter Perroux. Han er den fødte leder — på samme tid diktor og venn, på samme tid brutal eller myk, alt etter hva situasjonen

krever. Norske spillere ville ganske sikkert rette en flammende protest mot hans metoder, hvis de ble utsatt for dem. Men italienerne gjør det ikke. De lar seg gjerne flå av Perroux, så de begynner å gråte som de følelsesmennesker de er, men det forhindrer ikke at de i neste øyeblikk forguder ham og ikke et eneste sekund tenker på annet enn at det han gjør, det gjør han for at laget skal vinne.

Under hele turneringen var Perroux alltid tilstede og når de skulle hjem fulgte han dem til hotellet for like sikkert personlig å ta seg av at de stillet til start igjen. Han fulgte sine spillere hele tiden, han satt alltid ringside når en kamp startet, og han vek ikke fra sin plass så lenge det kunne være tvil om utfallet. Men når det var klart at italienerne lå klart over, unnet han seg en pause, tok seg av sine representative plikter eller bare kort og godt slappet av selv. Så når han altså forlot bordet, betød det at han var fornøyd med innsatsen. Så sant det er riktig at det er miljøet som skaper mannen, er det krigen som har skapt Perroux. Hans innsats for hjemmefronten under krigen var så omfattende og betydningsfull at den

italienske regjering tildelte ham hederstittlen *Commandatore*. Det er en karakteristisk og riktig tittel, for *lede* — *det* kan han! Tro bare ikke at han legger fingrene imellom hvis det trenges. Her er et øyeblikksbilde, fortalt av ham selv i et overlykkelig øyeblikk da seiren var klar:

Scenen er Ramarommet. Etter gårdsdagens noe sensasjonelle tap mot Sverige var stemningen i det italienske laget alt annet enn høy. Det tilsynelatende sikre forspranget var med ett slag forsvunnet. Dagens kamp mot Frankrike ville være avgjørende for mesterskapet — og Frankrike var jo hovedkonkurrenten. Stemningen var nervøs. Alt kunne jo skje.

Kampen åpnet som kjent sjokk-arten og etter første runde ledet Italia med 39—1. Ren utklassing altså og ingen tvil om sluttresultatet. Den danske lege Otto Kaalund Jørgensens rammende replikk: «Stakkars lille «Marianne». Hun har 39.1 ifeber og kommer neppe til hektene igjen», traff midt i blinken.

Den som kanskje hadde vært mest nervøs, og som derfor nå til gjengjeld var aller mest lykkelig, var laglederen Porroux. For et par timer siden hadde han sittet urolig og ventet på at kampen skulle starte. Nå var det ikke lenger tvil i hans sjel. Han kjente sitt lag, han visste at nå var det fjerde Europamesterskap på rad sikret. I sin sydlandske glede ville han også glede andre. Han vender seg mot meg og gir seg uoppfordret til å fortelle følgende lille godbit fra det italienske laget — bak kullissene:

— Vet De at det blå lag ikke sov før klokken 8 morgenen etter at Sverige hadde slått oss?

— Nå overdriver De vel en liten tanke. Hvorledes kan De være sikker på det?

— Fordi jeg har nøkkelen til alle rommene, fordi jeg besøkte dem allesammen.

— ???

— Jeg brukte selv en stor del av natten til å studere svenskekampen. Det var helt klart at det var Belladonna som hadde tappt den kam-

pen for oss. Derfor sa jeg til Belladonna at han ikke skulle få spille mot Frankrike, men istedet skulle spille mot Tyskland. Og mot Tyskland skulle han ikke spille sammen med Avarelli, men med Bianchi, mens Avarelli skulle spille med Manco. Forquet og Chiaradia skulle hvile, så de kunne settes inn for fullt mot Frankrike. Belladonna begynte å gråte...

— Gråt han?, spurte jeg vantro.

— Visst gråt han, han var meget ulykkelig. Men kampen mot Tyskland gikk med den oppstilling jeg har nevnt. Belladonna protesterte ikke.

Om ettermiddagen ga jeg beskjed om lagoppstillingen mot Frankrike. Jeg sa:

— I lukket rom spiller Forquet og Chiaradia. I det åpne rommet spiller Avarelli og — — —

Jeg gjorde med vilje en pause, en markert pause, fortsatte Perroux, og så fortsatte jeg:

— BELLADONNA!

Etter seiren kom Belladonna og omfavnet meg, fortsatte Perroux. Han visste at jeg hadde vært hård for det blå lags skyld. Til våren kommer forresten min bok — på italiensk — om «Det blå lag», sluttet Perroux. Jeg vet ikke om De kan lese den?

— Visst leser jeg italiensk, svarte jeg. Men jeg vil gjerne si Dem at hvis De ønsker å benytte noen av de karrikaturene som «BRIDGE» brakte etter EM i Oslo, så står de med glede til Deres disposisjon.

— Gjerne, meget gjerne, svarte Perroux. Mange takk for det. Men når reiser De?

— På mandag, svarte jeg.

— Da håper jeg å få se redaktør Carstensen og Dem som mine gjester i mitt hjem i Modena, når dere passerer byen på hjemveien.

— Molto grazie, svarte jeg, men det er en annen historie, som Kipling sier.



Bridge på andre

breddegrader

♣ Forbundsstyret har besluttet at Norge ikke skal delta i Olympiaden i Turin. Startkontingenten beløper seg til kr. 1 000,—. Kvalifiseringen til finalen beregnes å ta 7—8 dager og hele turneringen vil strekke seg over tidsrummet 23/4—5/5 1960. Teknisk hovedleder blir mr. Landy fra New York og spillested blir Sporting Club, Turin.

♡ Berlingske Tidendes elektrotturnering ble en stor suksess. 540 par fikk sine resultater utregnet på et minimum av tid, bl. a. ved hjelp av teleprinter etc. Alle deltagerne bl regnet ut i en gruppe og det eneste helnorske paret som deltok (Aasm. Engen og Storm Herseth) plaserte seg til finalen.

◇ Det engelske bridgeforbundet har tatt konsekvensen av resultatet i Palermo og har i motsetning til tidligere år gitt en rekke nye unge spillere sjansen til å delta i de store uttagninger til internasjonal representasjon. Det er vel verd å legge merke til at englenderne starter sine uttagninger i god tid.

♣ I USA er det også uttagningsprinsippene som skaper røre. Praktisk talt alle de ledende spillere i New York har protestert mot forbundets uttagningsprinsipper som går ut på at en komite skal velge representasjonsspillere blant de 2 beste lagene og de to beste parene i mesterskapsturneringene. Ellers har amerikanerne adoptert sydeuropeernes idé med forheng diagonalt over bridgebordene slik at makkerparene ikke kan se hverandre. Idéen er omdiskutert da den er egnet til å trekke spillernes hederlighet i tvil.

♣ Jugoslavia, som før krigen gjorde det ganske skarpt i EM 1939, har atter gjenopptatt internasjonale forbindelser. Den første landskamp (mot Tyskland) endte uavgjort. Den hyggeligste nyheten kommer dog fra Ungarn. Dr. Widder, som mange av oss husker så godt fra EM i Oslo 1938, er still going strong! Det samme er tilfellet med Rafael Cohen — også en av de store gamle spillerne. Polen, Tsjekkoslovakia og Ungarn har gjenopptatt bridgesamarbeidet og forberedelser til store åpne turneringer for spillere fra andre land pågår. Interessen for å gjenoppta medlemskapet i EBL er tilstede. Og som avslutning nevner vi at Syd-Afrika har bestemt seg til å delta i Olympiaden i Turin. Antagelig kommer selveste Sapire — verdens beste spørremeldingssekspert.





Knut With Bridge i Sørlandsperspektiv

Risor — Kragerø

Risor- og Kragerø Bridgeklubb har vedlikeholdt den vennskapelige forbindelsen gjennom mange år ved hjelp av lagkonkurranser med 24 mann fra hver klubb. Det blir en årlig monstring av klubbenes beste spillere, og de oppsatte vandrepokaler har satt en ekstra spiss på det hele. Siste kamp fant sted i Kragerø 8. november 1959, og denne gang etter Risørs ønske med 16 spillere fra hver klubb. Det var «gli i kortene» for Kragerø denne gang, og seier for samtlige 4 lag. I årskonkurransen ble det hat trick, og dermed Den norske Creditbanks flotte vandrepokal til odel og eie.

Vi skal se på et av de spill som bidro til førstelagets seier.

♠ D x x x	♠ Kn x x
♥ x x	♥ 9
♦ K x x	♦ D x x
♣ K D x x	♣ EK n x x
	x x

♠ x x	♠ N	♠ Kn x x
♥ D Kn 10	♥ V	♥ 9
♦ E x x x x	♦ Ø	♦ D x x
♣ x x x	♣ S	♣ EK n x x
		x x

♠ EK x x	♠ —
♥ EK x x x x x	
♦ Kn x	
♣ —	

Ingen i farensonen og Øst ga. Slik gikk meldingene ved vårt bord:

Øst	Syd	Vest	Nord
pass	2 ♣	pass	2 ♠
pass	3 ♥	pass	3 gr
pass	4 gr	pass	5 ♣
pass	6 ♠	pass	pass
dobl	pass	pass	pass

Hårdt og godt medt, men Østsabling var vel neppe overveiet. Øst startet med ♥ 9 og bordet fikk stikk for Kongen. Utspillet viser at Øst ikke kan ha begge Ess. Har han doblt på ♣ Ess er planen klar. Sparfargen 3-2, hjerterfargen dærligst 3-1, ♦ Ess hos Vest og ♣ Ess hos Øst. Fortsettelsen ble da tre ganger spar, ♥ Ess og hjerter til Nords siste trumf. Så kom ♣ Konge. Øst dekket med Esset (spiller ingen rolle), og Syds siste trumf fikk stikken. Tre ganger hjerter i fortsettelsen og vi er kommet frem til en sluttposisjon med ♦ Konge-x og ♣ Dame hos Nord. Syd har ♠ Knekt-x og siste hjerter. Ruter ble spilt mot Nords Konge og Vest kan ikke få for annet enn ♦ Ess. Vi ser hvor viktig det er at Syd ikke tar for den siste hjerter. Det blir vanskelig å gjette Vests kort når det er gått 11 stikk, og velger spilleren galt kort hos Nord når siste hjerter spilles, er resten motpartens.

Ved det andre bordet gikk meldingene slik:

Øst	Syd	Vest	Nord
pass	2 ♣	pass	3 ♣
pass	3 ♥	pass	3 gr
pass	4 gr	pass	5 ♣
pass	6 ♥	dobl	pass

Vi skal ikke gi oss til å diskutere hva som er riktig og hva som er galt i disse to meldingsforløp, men det er ganske påfallende at hverken Nord eller Syd melder sparfargen i det siste.

♦ Ess i utspill, og beten var ikke til å unngå, 1310 i score og 9 poeng til Kragerø. K. W.



Andreas Schrøder - Nielsen:

Grenland vant Østlandsmesterskapet

Østlandsmesterskapet er blitt tradisjon med Opland Bridgekrets som arrangør og Gjøvik som kampsted. Årets turnering om dette mesterskap ble spilt 9. og 10. januar. De respektive kretser var representert ved sine kretsmestre for lag. Hele 14 bridgekretser deltok. Grenland var med for første gang. Det spilles 8 spill mot hvert lag etter følgende beregning: 0—10 p = 4—4, 20—50 = 5—3, 60—240 = 6—2, 250—740 = 7—1 og 750 og derover = 8—0. Svært mange misliker denne beregningsmåte, og det kan vel være et spørsmål om ikke arrangørene står seg på å gå over til EBL-beregningen.

Turneringen, som ble fremragende ledet av formannen i Opland Bridgekrets, Odd Knapp, ble en stor suksess. Sekretæren i kretsen Bjørn Pedersen var regnskapssjef.

Resultatene ble: (Middelscore 416 poeng).

Nr. 1. Grenland	467 p
» 2. Oslo	466 »
» 3. Hedmark	463 »
» 4. Opland	445 »
» 5. Ringerike og Hadeland	442 »
» 6. Østfold	411 »
» 7. Gudbrandsdal	409 »
» 8. Ø. Romerike	405 »
» 9. Modum og omegn	400 »
» 10. Glåmdal	397 »
» 11. Hallingdal	388 »
» 12. S. Østerdal	384 »
» 13. Buskerud	376 »
» 14. N. Romerike	371 »

Grenlands lag besto av Skiensspillerne Engebretsen—Westlund og Jensen—Reidarsen. Dette er et meget sterkt lag, som spilte en glimrende bridge. Man bør nok se opp

for dette laget i Norgesmesterskapet. Laget avgjorde 2 nøkkelkamper til sin fordel. I kamp nr. 1 slo det Oslo 41—23, og i kamp nr. 2 vant det hele 46—18 over Opland, som på det tidspunkt ledet. Først i siste runde gikk Grenland opp på lederplassen.

Oslos lag besto av Magnussen—Schrøder-Nielsen og Andersen—Karlsen—Strand som skiftet innbyrdes. Laget truet Grenland sterkt og ledet med 3 p. før siste kamp.

På Hedmarks lag, som fikk 3. og siste premie, spilte Hagen—Lenth og Johannesen—Pedersen fra Hamar. Laget spilte jevnt og godt og lå hele søndag og truet lederlagene.

På 4. plassen kom Opland representert ved Gjøvikspillerne Bredesen—Olsen og Johansen—Solheim. Det var først og fremst dette lag som satte farge på turneringen. Det gikk uhyre sterkt ut og ledet de 10 første av de 13 runder, men endte 18 p. etter Hedmark.

Ellers gjorde Ringerike og Hadeland en god innsats og ble nr. 5 hele 31 p. foran nr. 6 som hadde 5 p. under middels score.

♠ KD Kn 10 x x	♠ x x x
♥ D 9 x	♥ K x
♦ 10 x	♦ x x x
♣ E x	♣ D x x x x

♠ x x	♠ N	♠ x x x
♥ EK n x x	♥ V	♥ K x
x	♥ Ø	♥ x x x
♦ Kn x x	♠ S	♦ D x x x x
♣ 10 x x		

♠ E x
♥ 10 x x
♦ EK D x x
♣ K Kn x



Her meldte flere par 6 spar. Bortsett fra ett bord kom spar, ruter eller kløver ut fra Øst, og Nord vant med 13 stikk. Men der hvor Reidarsen—Jensen satt Øst—Vest, gikk spillet annerledes. Nord kom også ved dette bord i 6 spar, og Reidarsen skulle spille ut. Han valgte å spille ut ♥ K! Dette gode og dristige utspill gjorde at Nord måtte gå 2 betar etter 3 ganger hjerterspill.

Oslo vant dette spill 8—0. Vi meldte 6 spar med 13 stikk, mens våre makkere holdt Syd nede på 5 trekk i grand.

♠ 6
♥ K D Kn x x
♦ Kn 9 x
♣ 10 x x x

♠ D 8 x x
♥ E x x
♦ D x
♣ E D x x

N
V Ø
S

♠ K 7 x x
♥ 10 x x
♦ E K x x
♣ x x

♠ E K n 10 9
♥ x x
♦ 10 x x x
♣ K K n x

I siste kamp møtte Oslo N. Romerike, som lå på sisteplass. Vi håpet jo på å møte litt «elskverdighet», men tvertimot — hva bl. a. dette spillet viser. Aalborg kom som Øst i 2 spar og Schrøder—Nielsen—Magnussen satt N—S.

Enkelte ville etter kampen vedde på at 10 stikk ikke kunne vinnes med spar som trumf. Aalborgs elegante spilleføring ga ham imidlertid 10 stikk uten at vi kunne gjøre hverken fra eller til. Hjerter kom ut fra Syd og spilleren lasjerte første gang. 2 hjerterspill stakk han med Ess på

Kommende turneringer:

Kongsvingercupen går 30/1—31/1. Anmeldelser til Kongsvinger Bridgeklubb.

Storefjellcupen går 31/1—7/2. Anmeldelser til Karsten Bjørgo, Gol. Gausdalturneringen går 7/2—14/2. Anmeldelser til Gunnar Keim, K.N.A. Oslo.

Tønsbergs jubileumsturnering går 19/2—20/2. Anmeldelser til Per Bøckmann Pedersen, Tønsberg.

bordet og spilte 3 ganger ruter og kastet hjerter på bordet. Så fulgte kløversaks og 3. kløverspill ble stukket med liten trumf på hånden. 4 ruter ble så spilt til bordets ♠ 8 og sluttposisjonen var:

♠ 6
♥ D x x
♦ —
♣ —

♠ D x x
♥ —
♦ —
♣ x

N
V Ø
S

♠ K 7 x
♥ 10
♦ —
♣ —

♠ E K n 10 9
♥ —
♦ —
♣ —

Aalborg var nå inne på bordet og spilte kløver. Nord stakk med ♠ 6, spilleren brukte ♠ 7 og Syd fikk for ♠ 9. Men nå kan ikke Syd få mere enn ett stikk uansett hva han gjør. ♠ Kn ble stukket med K på hånden og ♠ Dame på bordet måtte gi det 10. stikket. Ved det andre bordet spilte Oslo 4 spar med 2 betar i faresonen, så N. Romerike vant spillet 7—1.

♠ K D Kn
♥ E K n 10 x
♦ x x
♣ E K n x x

♠ E 10 x x
♥ x x
♦ D x x
♣ D x
♣ 10 x

N
V Ø
S

♠ x x
♥ x x
♦ E K Kn x x x
♣ K D x

♠ x x
♥ K x x x
♦ 10 9 x
♣ x x x x

Her er et spill til mot N. Romerike, som ikke bekom oss vel. Schrøder—Nielsen—Magnussen spilte som N—S 3 grand med 11 stikk. Mot Andersen—Karlsen var dette turneringens siste spill. N. Romerike meldte 6 ruter og ♣ 10 ble spilt ut fra Vest. Den lot spilleren gå til hånden, og spilte lekende lett Ess og Konge i ♦. Damen kom ruslende og 6 ruter var enkelt å spille inn. Nye 7—1 til N. Romerike.

En advarsel til bridgespillere!

Arets danske bridgebok er i særklasse Sigfussons og Tarp Poulsens nye bok: «Sebastian Knuhrr & Co». En lykkelig kombinasjon av dansk vidde og hyperlegante spill — kombinert med den frekkest og festligste bruk av levende modeller eller modeller som står helt levende foran oss — har resultert i en bok som har fått anmelderen til å gjennomgå alle stadier fra mild humring til direkte latterkrampe. Med forfatterens tillatelse skal vi gjengi et avsnitt som viser kvaliteten i de spill herrene Tarp Poulsen og Sigfusson byr på.

Scenen er Paris. Våre fire venner fra «Sebastian Knuhrr & Co» er obersten himself og hans reisefeller Hansen, Madsen og Sørensen. De er ved skjebnens uransakelige veier havnet i den franske kringkastings quizkonkurranse i bridge. Og så lar vi teppet gå opp for første spill:

Madsen skulle spille 6 grand med ruter 9 i utspill. Vest viser renons første gang kløver spilles, men kontrakten skal vinnes mot ethvert motspill og enhver fordeling med følgende kort til rådighet:

♠ E K 7 5
♥ E 7 2
♦ D 10 4
♣ D 6 3

♠ D 6 2
♥ K 3
♦ E K Kn 7
♣ K Kn 5 4

Madsen studerte hendene i ca. et halvt minutt, hvorefter han sendte quizlederen et bebreidende blick fra de blide barneøynene, et blick som sa: Er dette noe å by il danese pericoloso? Han startet:

«Den utspilte ruter stikker jeg på hånden og spiller kløver mot bordets dame. Øst må stikke, ellers er 12 stikk opplagt. Jeg stikker Østs tilbakespill (er det hjerter tar jeg kongen) og spiller 3 ganger spar. Sitter sparfarven 3—3 har jeg 12 stikk. Med sparlengden hos Øst spiller jeg alle ruterne og hjerter Ess og Konge. Jeg blir inne hos blindemann og Øst skives i spar og kløver. Har Vest sparlengden, tar jeg stående kløverne og deretter alle ruter. På den siste skives Vest i spar og hjerter, deretter Øst i kløver og hjerter. C'est tout!».

Dommeren, Marquis de Trémont, nikket anerkjennende. Madsen hadde klart sin oppgave med bravur. Publikum klappet over den hurtige og presise besvarelse.

Av plasshensyn må vi dessverre utelate spillenenes morsomme ramme og gå like løs på neste prøve:

Quizlederen forklarte Sørensen at han ville få et spill hvor han fikk se alle 4 hender. Innen 4 minutter skulle han forklare hvorledes spillet skulle kunne vinnes.

Sørensen skulle spille 4 hjerter. Han fikk spar Dame i utspill og her er kortene:

♠ K 8 7 5
♥ K 9 6
♦ K D
♣ D Kn 10 3

♥ D 8 2
♦ 9 6 5
♠ D Kn 4 3
♣ E 7 2

N
V Ø
S

♠ E 10 9 2
♥ Kn 5
♦ 10 8 7 3
♣ K 9 6

♠ 6
♥ E 10 7 4 3
♦ E Kn 4 2
♣ 8 5 4

Sørensen begynte straks å spekulere. En spartaper og 2 kløvertapere var sikre. Det var ingen ruter-taper, men en hjertetaper syntes også sikker. Det var da egentlig merkelig at det var blitt sagt at spillet kunne vinnes. Han grublet, tiden løp betenkelig avsted, snart var det bare et halvt minutt tilbake. Plutselig kom han til å tenke på en storeslem som han engang hadde sett obersten ta hjem ved et trumcoup. I aller siste øyeblikk begynner Sørensen:

«Jeg stikker med kongen og Øst kommer inn på Esset. Han kan ikke spille hjertes. Det er likegyldig hvilken av de andre fargene han returnerer. La oss anta at han spiller spar, det er det mest sannsynlige. Jeg trumfer på egen hånd og spiller kløver, fortsetter med kløver når jeg påny kommer inn, og spiller meg da frem til følgende posisjon, idet jeg sørger for å være inne på egen hånd:

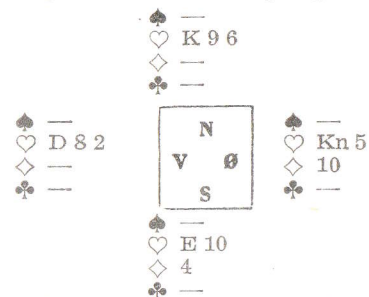

Nå spiller jeg ruter 4 og Vest må bruke en av sine trumfer. Tar han den minste er det lett og bruker han Damen tar jeg med Kongen og kniper Knekten. Motpartens sikre trumfstikk er forsvunnet, voila!»

Dommeren nikket atter bekreftende. Sørensen bukket helt ned til gulvet og publikum klappet betatt av Sørensens tryllekunst og belevne manerer. (Dessverre får leserne her ikke innblikk i hvorledes forfatterne driver gjen med Sørensens «fine manerer» og hans svakhet for «fine peroner»).

Obersten var litt bekymret. Dette spillet var forbausende vanskelig i forhold til det første spillet og hvis dette var normen for den progressive stigning i oppgavens vanskelighetsgrad, så ville det siste spillet

ende et steds hinsides den fjerde dimensjon.

Hansen skulle spille 4 hjertes med åpne kort. Kløver Ess ble spilt ut og så kom skift til ruter 7:

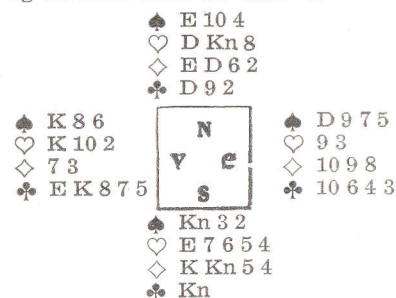

Hansen hadde fått 6 minutter på oppgaven. Etter å ha studert fordelingen ble han klar over at spillet krevet en større analyse. Det var 1 kløvertaper og 1 hjertertaper. Skulle han selv spille sparfarven var det 2 tapere der. Kanskje kunne han tvinge motparten til å angripe den, men det måtte i tilfelle være Vest fordi han ikke kunne røre kløverfarven. Men nei, Vest kunne jo alltid fri seg ved å stikke i tide med hjertes Konge og returnere hjertes. Vel, da var det bare skvisen tilbake, men hvorledes skulle man kunne etablere en skvis, når man hadde en farve som man selv ikke kunne spille? Hansen spekulerte intenst. Jo, her ville han trekke alle sine trumf på en nær... Hansen skulle akkurat til å notere seg sluttposisjonen i hodet, da han oppdaget at tiden holdt på å løpe fra ham. Han skyndte seg derfor igang for ikke å tape på tid:

«Ruter 7 stikker jeg på egen hånd og spiller en liten hjertes. Hvis ikke Vest øyeblikkelig setter i Kongen, eliminerer jeg hans ruter, tar hjertes Ess og setter ham inn på tredje hjertes. Jeg forutsetter derfor at Vest stikker med hjertes Konge og frir seg i ruter eller hjertes. Nå må vår venn trumfvisen tre til for å klare sluttspillet. Jeg spiller alle mine trumf — unntagen en — og så tar jeg alle mine ruterstikk idet jeg sørger for å være inne hos blindemann. Før siste ruter spilles er stillingen:

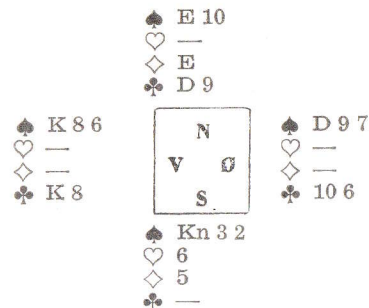

Nå spiller jeg ruter 5 og Vest må legge en liten spar, fordi han jo ikke kan blanke kløver Konge. Når det så blir Østs tur, er den dobbeltsidige skvis perfekt. Legger Øst en spar, spilles spar Ess og en liten spar og min tredje spar er godspilt. Legger Øst kløver 6, spilles kløver dame på hvilken jeg kaster en spar og nå blir kløver 9 god til avkast av min neste spartaper —

«De behøver ikke å gå videre, Monsieur Hansen, avbrøt dommeren, oppgaven har De klart».

Han komplimenterte Hansen for den flotte løsningen og publikum jublet av begeistring.

Kjære leser, vi innrømmer det. Obersten var redd, han hadde aldri spilt med så stor en innsats før og tapte han... Men heldigvis tirret quizlederen ham og obersten er best når han er irritert.

Obersten presenterte seg.

«Unnskyld, jeg hørte ikke Deres navn».

«Oberst Knuhhr, brummet obersten».

«Pardon, mon colonel». Quizlederen bukket.

Mere behøvdtes ikke.

«Oppgaven», knurret obersten kampberedt, han behøvet ikke å se på Madsen, han kunne føle hans overnervøse smil.

«De skal spille 6 spar og får 10 minutter til å løse oppgaven», sa quizlederen. «Spørsmålet lyder»:

«Kan kontrakten vinnes mot ethvert motspill. I bekreftende fall ønskes fyldegjørende forklaring på spilleføringen ved ethvert tenkelig

motspill. I benektende fall, hvorledes skal motspillet føres for å bete kontrakten?»

«De får spar 10 i utspill og her er kortene»:

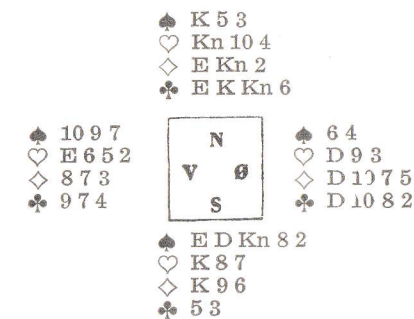

Obersten begynte å overskue sine tropper. Virkelig et interessant spill, tenkte han, men Øst må kunne få det mer enn heft, det var jo ammunisjon til et helt artilleriangrep mot hans styrker. Hvis sparutspillet stikkes på bordet og hjertes Knekt spilles og Øst legger Damen og Vest kommer inn på Esset, blir det tale om intet mindre enn dobbelt Vienna Coup og gjentatt skvis mot Øst. Dog, det fantes visse varianter, men obersten overskuet hurtig situasjonene. Men, fortsatte han sin tankerekke, hvis Øst ikke bruker sin hjertes Dame? Det kom plutselig et dypt spekulativt uttrykk over ham, men innen lenge gryntet han igjen tilfreds — han hadde virkelig oppdaget et motspill som kunne bete kontrakten. Når ingen av motspillerne brukte noen hjertes/honorer, kunne han ikke selv spille denne farven mere og valgte Øst å legge en ruter på den fjerde sparen, ville blindemann tilslutt bli skvist for Øst.

Han så på klokken. Det var 4 minutter igjen, så han kunne godt nå å tenke det hele igjennom en gang til. Han snudde og vendte sitt problem, trommet med fingrene på bordet og knurret — det var nå noe som ikke helt passet ham. Igjen så han på klokken, det var 2 minutter igjen. Han kunne akkurat nå en systematisk analyse av denne ene varianten, og derfor noterte han seg alle 4 hender i sluttspillsituasjonen,

han måtte jo ikke gjøre noen feil. Og godt var det, brummet han like etter for seg selv, for spillet inneholdt den snedigste felle han kunne huske fra hele sin bridgekarriere. Han lente seg tilbake i stolen og be-
ynte:

«Den utspilte spar 10 stikker jeg på bordet med Kongen og spiller hjerter Knekt. Hvis Øst setter i Damen, bruker jeg naturligvis Kongen. Stikker Vest med Esset er spillet relativt enkelt idet jeg, når jeg kommer inn, spiller hjerter 10, ruter Ess og ruter Konge. Når jeg så tar alle mine trumf, blir Øst utsatt for en gjentatt skvis i hjerter, ruter og kløver. Legger han kløver, er resten opplagt fordi blindemanns kløver 4 er i behold. Legger han enten hjerter eller ruter, blir han utsatt for en ny skvis med det kortet som er godspilt. Stikker Vest ikke med Esset, fortsettes det med en liten hjerter opp mot tieren. Stikker Vest nå, blir sluttspillet en enkel skvis mot Øst i ruter og kløver. Stikker Vest heller ikke annen gang, tar jeg alle trumfstikkene og under denne manøver blir Øst tvunget til å skille seg av med sin siste hjerter for å kunne holde både kløver og ruter. Nå tar jeg bare ruter Ess og ruter Konge hvoretter jeg spiller Øst inn på ruter Damen. Han er nå tvunget til å spille opp til min kløversaks.

Verre blir det, hvis Øst ikke bruker sin hjerter Dame. Selv legger jeg naturligvis en liten hjerter og stikker Vest med Esset, blir spillet det tidligere omtalte Vienna Coup med gjentatt skvis mot Øst.

Men stikker heller ikke Vest annen hjerter, blir det vanskelig. Hjerter kan jeg ikke mere spille, for da er det 2 tapere. Men Øst får det likevel hett. Når jeg spiller den fjerde trumf, skal han blotte en av farvene. Fra blindemann legger jeg ruter 2. Legger Øst en hjerter, fortsetter jeg bare med Kongen fra egen hånd. På den nå godspilte hjerter 8 og den siste spar vil Øst bli skvist i ruter og kløver. Legger Øst en kløver, trekkes kløver Ess og kløver Konge og en kløver trumfes hjem. Inn på ruter Ess og kløversticket

skviser Øst i hjerter og ruter. Jeg kan nemlig selv innrette mitt kast etter Østs, enten blir min tredje ruter god eller også kan jeg godspille et hjerterstikk.

Legger Øst ruter — og dette er det hårdeste motspillet — ja, en djervelsk felle, som jeg var like ved å gå i — spiller jeg 3 ganger ruter og deretter siste trumf. Nå er forbindelsen brutt mellom de 2 hendene og blindemann skal følge på før Øst. Inntil jeg ble klar over hva Vest hadde tilbake, trodde jeg at det ikke var noe å gjøre. Sluttposisjonen før siste trumf spilles er imidlertid denne:

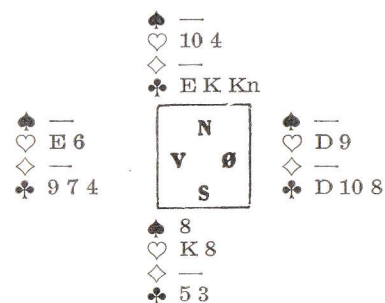

Når eg nå spiller spar 8 er Vest plutselig også skvist. Blunker han sitt hjerter Ess, legger jeg kløver Knekt fra blindemann, spiller hjerter 8 og vinner, idet det nå er forbindelse mellom min hånd og blindemanns i hjerter. Kaster Vest en kløver, legger jeg hjerter 4 fra blindemann. Øst må blanke sin hjerter Dame, ellers står bordets tre kløverhonnører. Jeg fortsetter nå bare med kløver Ess og Konge før jeg spiller hjerter 10 som Øst må stikke med Damen. Men jeg stikker over med Kongen og når Vest tar med Esset, står min hjerter 8.

Dommeren hadde reist seg og klappet begeistret, og publikum fulgte etter med en sann orkan av klappsalver.

Våre 4 venner ble invitert ut på fest i Paris som det franske bridgeforbunds gjester, og hvis forbundet kommer i likviditetsvansker er Mad-



Glomfjordkonvensjonen

For alle som benytter Skienskonvensjonen og Blackwood må det bli et bortkastet meldetrinn (og det til og med et av de mest kostbare) når åpneren må gå veien om 4 grand for å få gjentatt eller bekreftet at makker ikke har noe Ess, hvis makker allerede har svart negativt på 2-kløver-åpningen og dermed benektet quick-trick, og først på 5 grand-trinnet kan få spurt etter makkers eventuelle Konger, og da med et svar som må avgis på 6-trinnet.

For å råde bot på dette har jeg foreslått følgende konvensjon som vi har benyttet med stort hell:

4 grand etter negativt svar på Skienskonvensjonen er spørsmål etter Konger, 5 grand er spørsmål etter Damer, og svarene avgis etter samme regler som for Blackwoods Ess og Kongesvar.

Som eksempel på anvendeligheten av konvensjonen skal jeg gjengi et spill av nyere dato:

Jeg hadde gitt og tok opp følgende kort:

♠ D K 9 6 4 2
♥ E K
♦ E 10
♣ E K 2

og åpnet med 2 kløver, og fikk 2 ruter til svar. På min 3 spar melding svarte makker 4 spar.

Nå var det klart at de som meldte etter «gamlemåten» måtte få det vanskelig med mine kort, for på 4

grand måtte jo svaret bli 5 kløver, og dermed var en 6-melding allerede nødvendiggjort for å få rede på makkers enten 0, 1 eller 2 Konger! Og den 6-meldingen kunne være tvilsom, ja så tvilsom at åpneren kanskje meldte pass etter makkers 4 spar (og det var det også gjort ved et par bord i en 9 bords turnering).

For mitt vedkommende var saken enklere: 4 grand — for vi kunne i hvert fall få stoppet på 5 spar. Min makkers 5 hjerter ga imidlertid store løfter, og nå hadde jeg også anledning til (råd til) å melde 5 grand. Makkers 6 ruter fortalte da:

Spar Ess er borte, men makker har spar Konge med enten 2 eller 3 små, og han har enten hjerter, ruter eller kløver Dame i tillegg til sin ruter Konge. Hvis hans Dame ikke sitter singel eller annen i hjerter eller ruter *har vi 12 stikk i grand* og det blir noe annet enn en sjansebetonet 2 kløver, 2 ruter, 3 spar, 4 spar — og så enten 4 grand eller 5 spar for tilslutt å havne i den dårlige 6 spar-kontrakten.

Vår 6 grand ga topp, eller rettere sagt deling av topp.

Makker hadde:

♠ K 8 3
♥ D 9 6
♦ K 9 7 4 3
♣ 10 8

Vennlig hilsen
A. Elvebakk.

sen og Sørensen ikke uten skyld, hevder forfatterne.

Vi har her bare kunnet gi en liten smaksprøve på den bridgemessige kvaliteten av årets danske bestseller. Hele rammen om spillene, de mange festlige blinkskudd, ja hele det fan-

tastisk morsomme oppbud av episoder og begivenheter, av typer og tabber kan bare boken selv gi Dem. Vær sikker — De har noe å glede Dem til.

William B. Herseth.

Tritt FORUM

I nr. 5/59 refererer Leif Nielsen følgende spill:

♠ 5432	<table border="1" style="border-collapse: collapse; text-align: center; width: 40px; height: 40px;"> <tr><td>N</td></tr> <tr><td>V Ø</td></tr> <tr><td>S</td></tr> </table>	N	V Ø	S	♠ E109
N					
V Ø					
S					
♥ K432	♥ EDKn				
♦ EK	♦ —				
♣ Kn83	♣ D72				

og kommenterer: «Det eneste interessante ved dette spillet må være (og det er ikke lite bare det) å fastsette nøyaktige regler for Halles meget utbredt 2 kløver-åpning, og svarene på denne».

Hvis man ønsker å bruke 2 kløver både som Halles 2 og utgangskrav i alle farver, bør man ta konsekvensen av dette å holde meldingene åpne inntil 2 grand og 3 i farve. Gjør man ikke det, må man annonserer utgangskravet med 3 kløver eller hopp i farve som a n n n n melding fra åpneren etter 2 ruter. Denne fremgangsmåte kan være bra nok så lenge man melder «naturlig» og legger en enkel kvalitet i 2 ruter. Men hr. Nielsen etterlyser «nøyaktigere regler» og det forutsetter at det ikke sløses med melderundene.

Siden vi er inne på hopp, foreslår jeg det brukt for å angi farve som ikke trenger støtte, og bare med Halles 2, unntagen i kløver. Gjentar man ellers en farve er det spørsmål om sekundær støtte, hvis makker forøvrig har kort til å kunne gå videre, eller hvis åpneren har vært bortom utgangskravet 3 kløver. Denne 3 kløver kan hindre åpneren i å få vist annen sekundærfarve, fordi makker må ta meldingen som ekte. Ellers kan man ikke melde utgangskravet 2 kløver med en 2-seter med kløver som den ene farve. På slutten angir jeg dog et alternativ. Ny farve på 3 trinnet kan ikke brukes som ut-

gangskrav, uten å ødelegge mulighetene til å komme i beste kontrakt etter Halles 2 med svak makker.

Culbertsons utgangskrav er blitt latterliggjort fordi man kan mangle 1 stikk på det antall «sikre» stikk som man trenger til utgang. Jeg synes det er rimelig å ta sjansen på dette stikket i underkant, men jeg tror ingen vil finne det rimelig å ta sjansen på 2-3 stikk i underkant. Hvorfor skal ikke kravmeldingen Halles 2 betraktes på samme måte?

Jeg tror det er vanskelig å bli enig om noen nedre grense m.h.t. honnørpoeng når det gjelder Halles 2 med en fordelingshånd. Man bør imidlertid huske på at jo skjevare fordelingen er, desto vanskeligere er det å finne akkurat de riktige kortene hos makker. Jeg må gjøre oppmerksom på at hvis man vil ha noen større nytte av de makkers svar som jeg foreslår, må hånden ha en viss tyngde. Meningen er å skulle kunne lese noe av makkers svar.

Makkers svar:

- 1) Sterk hånd med minst 11 hp i bare Ess og Konger. Makker melder 2 grand. Meldingene danner øvre grense for
- 2) positiv hånd som viser a) 3 Konger b) Ess + Konge c) 2 Ess d) Ess + 2 Konger. Det meldes: a) 2 spar med minst 5 kort i spar b) 2 hjerter viser minst 4 kort i hjerter og benekter 5 i spar. c) 3 i farve med gående farve.
- 3) Negativ hånd vises med 2 ruter. Denne har 3 betydninger: a) Blank hånd. b) Hånd med Damer og Knekter og inntil 2 Konger eller 1 Ess c) Positiv m.h.t. Ess og Konger, men uten 5 spar og/eller 4 hjerter eller gående farve.

Åpneren er kaptein, men forholdet kan endres. Hovedsaken er at makker ikke må løpe løpsk, men svare når han blir spurt. Han kan svare på 2 måter, avhengig av om han har oppgitt sin hp status eller ikke. I siste tilfelle er svarene (trinnsvis):
Over til side 30.

HVORLEDES KLARTE DE

Meldeprøven



Månedens meldeprøve

er hentet fra Eliteturneringen i Oslo krets. Det gjelder denne gangen en opplagt slem som bare ble meldt av et eneste par. Her er kortene:

♠ 2	<table border="1" style="border-collapse: collapse; text-align: center; width: 40px; height: 40px;"> <tr><td>N</td></tr> <tr><td>V Ø</td></tr> <tr><td>S</td></tr> </table>	N	V Ø	S	♠ 109
N					
V Ø					
S					
♥ Kn7654	♥ 109832				
♦ KD107	♦ Kn83				
♣ EKD	♣ 983				

♠ KD87	<table border="1" style="border-collapse: collapse; text-align: center; width: 40px; height: 40px;"> <tr><td>N</td></tr> <tr><td>V Ø</td></tr> <tr><td>S</td></tr> </table>	N	V Ø	S	♠ 109
N					
V Ø					
S					
♥ 54	♥ 109832				
♦ EKD	♦ Kn83				
♣ 62	♣ 983				

♠ EKn63	♠ 109
♥ —	♥ 109832
♦ E964	♦ Kn83
♣ Kn10754	♣ 983

Syd har gitt. Ingen i faresonen.

Det første problemet som melder seg er: Åpner De på Syds kort?

Alexander Brekke, Per Engebretsen og Gunnar Johansen åpnet som Syd — Brekke med 1 ruter, de to andre med 1 kløver. Derimot passet Iver Andresen, Arne Hagen, Storm Herseth, Alf Lenning, Arne Løken og Rolf Syvertsen. Neste problem er hva Øst foretar seg hvis Syd åpner. I de tre tilfellene hvor dette ble aktuelt meldte Ranik Halle og Theo Kittelsen 1 spar, mens Aksel Teien foretrakk å doble. Dablingen bidro muligens til å avspore Per Engebretsen-Henning Riise for der utviklet meldingene seg slik:

Engebretsen Theien Riise Sørensen

1 ♣	Dobl	Redol	1 ♥
1 ♠	pass	3 gr	

med resultat 4 trekk.

Hvor det ble meldt 1 spar fra Øst gikk det slik:

Brekke	Halle	Arnesen	Bundi
1 ♦	1 ♠	2 ♥	pass
3 ♣	pass	5 ♦	

med resultatet 6 trekk, mens Gunnar Johansen—Odd Larsson ikke lot seg affisere av innblandingen.

Hvorledes gikk meldingene hos dere? spurte jeg Gunnar Johansen eterpå. Dere er nemlig det eneste paret som har meldt slemmen.

Tja, makker ble for en gangs skyld helt vill, svarte Gunnar. Jeg åpnet med 1 kløver, Kittelsen sa 1 spar og så føk makker like i 6 kløver! Har du hørt maken? Men sekseren sto altså, så det gikk jo godt.

Vel, kanskje jeg kan få lov til å få meldingsforløpet allikevel. Latteren rundt bordet hadde nemlig røpet spøken fra Gunnar Johansens side.

Vel, sa Gunnar, her er vårt virkelige meldingsforløp:

Johansen	Kittelsen	Larsson	Sjolie
1 ♣	1 ♠	2 ♥	pass
3 ♣	3 ♠	4 ♠	pass
5 ♣	pass	6 ♣	

Det er vel verd å legge merke til at Gunnar Johansen gjentar sin spinkle kløverfarge fordi han ikke kan tillate seg å reversere sin hånd.

Hvorledes oppfattet du Larssons overmelding av 4 spar? spurte jeg Gunnar.

Teknisk sett er jo 4 spar en klar spørremelding. Men slik meldingene var gått hadde jeg mest lyst til å ta det litt med ro, for min gjentatte kløverfarge var jo ikke egentlig noe å rope hurra for. Derfor foretrakk jeg å si kløver og la makker gjøre hva han ville. Og Larsson var helt med. Når jeg ikke hadde noen toppper i spar og heller ingen toppkort i kløver, måtte jeg jo ha kort i hjerter siden makker selv også hadde ♦ K-D. Tross min «bremsing» måtte det være et klart spill for lille-slem og derfor sa makker 6 kløver. (Et godt og morsomt eksempel på god forståelse, synes red.)

Ved de seks bordene hvor Syd passet i åpning, startet Øst med 1 spar. Samtlige Nordspillere — Harry Carlsen, Ivar Dæhlin, Rolf Jermann, Odd Kristiansen, Mattis Mathiesen, og Leif Nielsen — doblet opplysende. Alle Vestspillerne — Leif Christian-

sen, Ferenc Juszt, Jens Magnussen, Finn Nielsen, Einar Olsen og Knut Skaug — sa pass, men så tok utviklingen helt forskjellige veier. Alf Lenning straffepasset, men det viste seg ikke å være vellykket, for Olaf Eide vant sin kontrakt takket være et klikk i motspillet. Hvis spilleren uavsluttelig trekkes på trumf, vil Syd til slutt bli lengst i trumf. Storm Herseth tok ut doblingen med 2 kløver, Arne Løken valgte å melde 1 grand. Iver Andresen, Arne Hagen, og Jens Magnussen hoppet alle til 3 kløver. I de tilfellene hvor Syd hoppet til 3 kløver, blandet ikke Øst-Vest seg noe mere inn i meldingsforløpet. Harry Carlsen og Ivar Dæhlin meldte da 3 hjerter som Nord, mens Alf Rønbeck støttet sin makker til 4 kløver. Fremdeles ble fortsettelsen forskjellig. Iver Andresen sa 3 grand etter makkers hjertermelding, og vant 4 trekk. Arne Hagen som hadde fått makkers støtte til 4 kløver, sa 5 kløver og Rolf Syvertsen, hvis ukuelige optimisme gjør ham til en så morsom, og frem for alt farlig spiller, følte seg sterk nok til å melde 4 ruter. Det medførte at Harry Carlsen la kontrakten i 5 ruter som lett ble vunnet med 6 trekk.

Slemmen bør opplagt meldes, sa Rolf Syvertsen. Etter min mening bør meldingene gå slik:

Syd	Øst	Nord	Vest
pass	1 ♠	dobl	pass
3 ♣	pass	4 ♣	pass
4 ♦	pass	6 ♣	

Men tilbake til de to parene som meldte henholdsvis 1 grand og 2 kløver i annen melderunde. I begge disse tilfellene sa Øst — Rolf Jermann og Mattis Mathisen — 2 spar.

Arne Nielsen viste nå sin hjerterfarge med 3 hjerter, hvoretter Arne Løken sa 3 grand, og den gamle kriger Rolf Jermann tok sjansen på å doble kontrakten, som ble vunnet med 4 trekk, fikk Løken-Nielsen med 950 poeng en klar nest-topp. Odd Kristiansen valgte derimot å si 3 kløver over 3 spar og da dette ble sluttmeldingen fikk Juszt-Mathie-

sen en billig topp.

Ja slik ble altså dette spillets skjebne i årets Eliteturnering. Det er svakt at bare 1 eneste par melder slemmen. Jeg regner faktisk med at leserne har klart spillet vesentlig bedre enn Elitespillerne, og har de ikke gjort det, vil vår detaljerte gjennomgåelse av de forskjellige spilleres valg av meldinger kunne danne et meget interessant grunnlag for en analytisk diskusjon.

♥ ♣ ♦ ♠ ♥ ♣ ♦ ♠ ♥ ♣ ♦ ♠ ♥ ♣ ♦ ♠

FRITT FORUM *forts. fra s. 28*

- 1) Negativ hånd, dårlig støtte (laveste trin).
- 2) Negativ hånd, god støtte (nest laveste trin).
- 3) Positiv hånd, dårlig støtte (laveste trin).
- 4) Positiv hånd, god støtte (nest laveste trin).

Som god støtte regnes minst Dxx eller xxx. Etter min oppfatning bør åpneren ha 5-kortfarve, idet han med 4-kortfarve bør ha hp(24-25) til 2 grand eller til 3 (27-28).

Når makker har vist sin hp status, gir han bare beskjed om farven:

- a) Dårlig støtte, b) god støtte, c) minst Dxxx.

Ideen til de 2 siste svar typer er italiensk.

Når det gjelder svar på 3 kløver som «sekundærfarve» har man det alternativ å svare minst Dxxx i ny farve, og uten denne mulighet å gå tilbake til den første farven. Ekte kløverfarve gjentas da på 4-trinet. Med hensyn til makkers første svar, har man alternativet Skienskonvensjonens quick-tricks. Disse må da deles i 3 grupper.

Ideelle svar på 2 kløver finnes ikke, og ovenstående gjør ikke noe krav på å være den beste løsning. Ideen er bare å bidra med noen, iallefall for meg, nye momenter til en eventuell diskusjon.

Med hilsen
GRANMA



I problemklubben kan De få bedømt Deres melde- og spilleteknikk. Prøven omfatter 10 oppgaver, hvorav 6 meldeoppgaver og 4 spilleoppgaver. Løsningene vil De finne i slutten av spalten. Men før De studerer de offisielle løsningene, bør De notere Deres egne svar på hver oppgave. Har De klart å besvare alle oppgavene riktig, kan De notere Dem for 100 poeng, et fantastisk godt resultat. De kan regne 80 poeng som utmerket, og selvom De stanser på 50 poeng, har De ingen grunn til å være misfornøyd.

Meldeoppgavene er lagt opp etter et naturlig meldesystem med honnørberegning etter skalaen 4—3—2—1. Grandåpningen er basert på 16—18 poeng, etter Culbertsons modell. Vi bruker spørremeldinger og Blackwoods 4—5 grandkonvensjon.

Problemklubben har også innlagt en premiekonkurranse. En av de offisielle løsningene inneholder en *feilanalyse*. Hvilken oppgave som er løst galt, er det Deres sak å finne ut. Send Deres svar med en kort redegjørelse for hva De mener feilen består i, og De vil være med i konkurransen om 2 sett av Bridgeforbundets plasticbehandlete spillkort. Løsningen sendes: Engens Forlag, Postboks 801, Oslo. Merk konvolutten «Problemklubben».

1. Syd har:
♠ Kn 9 2 ♥ 4 ♦ E D 4 ♣ E K Kn 9 8 3
Ingen i sonen, syd gir:
Syd Nord
1 ♣ 1 ♠
?
Svar: Poeng:

2. Syd har:
♠ E Kn 4 ♥ K D 10 8 ♦ K 9 2 ♣ K Kn 3
Ingen i sonen. Vest gir. Øst-Vest melder Vienna:
Vest Nord Øst Syd
1 ♣ pass 1 ♦ ?
Svar: Poeng:

3. Syd har:
♠ D Kn 4 3 2 ♥ K 10 9 6 3 2 ♦ 4 ♣ 9
Ingen i sonen. Syd gir. Øst-Vest melder Vienna:
Syd Vest Nord Øst
pass 1 ♣ pass 1 ♦
?
Svar: Poeng:

4. Syd har:
♠ D 4 ♥ 10 ♦ D 10 9 4 3 ♣ K D 5 4 2
Ingen i sonen. Syd gir. Øst-Vest melder Vienna:
Syd Vest Nord Øst
pass 1 ♣ pass 1 ♦
?
Svar: Poeng:

5. Syd har:
♠ 9 2 ♥ 6 3 2 ♦ E K Kn 5 ♣ 10 7 5 2
Ingen i sonen. Syd gir. Øst-Vest melder Vienna:
Syd Vest Nord Øst
pass 1 ♣ dobl. 1 ♦
?
Svar: Poeng:

6. Syd har:
♠ K D x x ♥ E D 10 5 ♦ K 5 ♣ 7 6 4
Ingen i sonen. Vest gir. Øst-Vest melder Vienna:

Vest Nord Øst Syd
 1 ♣ pass 1 ♦ ?
 Svar: Poeng:

7.

♠ Kn 10 4
 ♥ EK
 ♦ Kn 10 7 2
 ♣ 8 7 5 4



♠ ED 9 8 3 2
 ♥ 10 8
 ♦ 6 4
 ♣ EK Kn

Syd er spiller i 4 spar uten meldinger fra motparten. Vest starter med ruter 9 og Øst stikker bordets 10 med Damen. Øst fortsetter med ruter Ess, Vest legger ruter 3. Så kommer ruter 8 fra Øst. Syd setter i trumf Dame, men Vest stikker over med Kongen og trekker hjerter Knekt. — Hvordan vil De spille som Syd?

Poeng:

8.

♠ EKn 10
 ♥ —
 ♦ EK 10 6 4
 ♣ E 9 8 7 3



♠ 8 4 2
 ♥ D 10 9 8 2
 ♦ Kn 7 2
 ♣ 10 2

Syd spiller 3 grand etter at Vest hadde åpnet meldingene på 1 hjerter. Vest spiller hjerter 4 ut. Bordet kaster kløver 3 og Syd stikker Østs hjerter 7 med hjerter 10. — Hvordan vil De spille som Syd?

Poeng:

9.

♠ KD 9 4
 ♥ 7 4 2
 ♦ 10 5 2
 ♣ E 5 3



♠ 6
 ♥ EK Kn 9 6 5 3
 ♦ EK 8
 ♣ 4 2

Syd spiller 4 hjerter. Motparten har ikke meldt. Vest spiller ut kløver Konge. — Hvordan skal Syd spille?

Poeng:

10.

♠ 10 2
 ♥ 7
 ♦ E 4 2
 ♣ KD 9 8 7 3 2



♠ EKn 4
 ♥ Kn 10 5 4
 ♦ 8 6 3
 ♣ EKn 4

Øst-Vest i sonen. Nord gir. Makkerpar.

Nord	Øst	Syd	Vest
3 ♣	dobl.	4 gr	dobl.
pass	pass	pass	

Østs dobling av 3 kløver er vanlig opplysende dobling. Syds hopp til 4 grand er litt usedvanlig. Syd mener at motparten helt sikkert har spill på 3-trinnet — muligens også på 4-trinnet, men helt sikkert ikke så høyt som på 5-trinnet. For å unngå gjetting selv forsøker han å tvinge motparten til å gjette, — skal det meldes på 5-trinnet eller ikke? — Vests dobling er straffedobling, men Syd velger ikke å flykte til 5 kløver i håp om å treffe en ruterstopper på bordet, sammen med en lang og solid kløverfarge.

Vest spiller ruter Konge ut. Liten fra bordet, 9'en fra Øst og Syd legger 6'en. Vest fortsetter med ruter

Dame. — Hvordan vil De spille som Syd?

Poeng:

LØSNINGER:

1. 2 ruter: 10 poeng. 3 kløver: 7 p. 3 spar: 3 poeng.

2 ruter er ikke krav og det er en ørliten mulighet for at Syd blir «hengende» med meldingen og må spille kontrakten med bare 6 trumf tilsammen, samtidig at det foreligger en bedre mulighet for delkontrakt i spar. Men velger Nord å passe på Syds sterke reverse-melding så er det utelukket at det finnes utgang i kortene og 2 ruter kan da, sannsynligvis spilles hjem. I alle andre tilfelle hvor Nord har en melding over 2 ruter byr meldingen på enorme fordeler og letter det videre meldingsforløp.

2. 1 grand: 10 poeng. Dobler: 5 poeng. Pass: 2 poeng.

Meldingen viser en like sterk hånd som en 1-grand åpning. Syd kan deretter trekke seg tilbake fra meldingene og overlate alt til makker. — Dobling kan by på visse fordeler men Syd vil jo ikke tvinge makker til en melding uten at Nord frivillig kan komme med en. — Er Vest på grensen av Vienna grandåpning og Øst på grensen av en positiv svar, jo da er det best å passe, men sannsynligheten taler for at Syd skal melde.

3. Dobler: 10 poeng.

Syd har passet opprinnelig og Nord kan derfor ikke regne med noen honnør-styrke hos Syd. Men Syd med sine edelfarger vil gjerne bli med i kappløpet om kontrakten og med en opplysende dobling får han vist begge samtidig.

4. 1 grand: 10 poeng.

Med sin opprinnelig pass nekter Syd å ha styrke til å åpne meldingene og 1 grand meldingen kan da ikke misforstås; den er den såkalte «overflødig» granden som viser toseter i de uedle fargene.

5. Dobler: 10 poeng.

Nord har oppfordret Syd til å melde. Syd har en meget god ruterfarge og viser den best med å dob-

le motpartens ruter-melding. At meldingen er kunstig spiller ingen rolle. Syd har heller ikke noe imot at 1 ruter dobbelt blir stående.

6. Dobler: 10 poeng.

Syd vil gjerne blande seg inn i meldingene og han kan bare gjøre det med noenlunde sikkerhet gjennom å doble opplysende.

7. Det hele dreier seg om kløverdamen. Syd kan ikke få perfekt telling på kortene da han aldri kan finne ut hvordan hjerterfargen sitter fordelt. Noe ekte squeeze kan heller ikke oppstå, men Syd kan og bør gardere seg mot muligheten å tape stikk mot kløver Dame annen hos Øst!

Etter hjerter Ess trumfer Syd ut og tar for kløver Ess, så tar Syd for de siste to trumfer og kaster to kløver fra bordet. Hjerter til Kongen og kløver fra bordet, idet sluttposisjonen blir:

♠ —
 ♥ —
 ♦ Kn
 ♣ 8

N
V Ø
S

♠ —
 ♥ Ingen
 ♦ —
 ♣ K Kn

Øst må hele tiden holde på ruter Konge og følger han ikke med kløver Dame når kløver 8 spilles vet Syd at Østs siste kort er en ruter og må derfor toppe kløver. Sluttposisjonen kan gjerne kalles «Squeeze til synet».

10 poeng for spilleføringen.

8. Syd må gi avkall på rutersaksen og basere spilleplanen på å finne ruter Damen annen på en av hendene og på å finne sparhonnorene delt eller begge hos Vest. I annet stikk må Syd trekke spar mot bordet og — hvis Vest ikke legger et bilde — sakse. Holder spar 10 stikket toppes ruterne. — Kommer Øst inn på et av sparbildene fortsetter han vel med hjerter. Motparten tar 3 hjerterstikk og skifter

til kløver og spilleren kommer inn på kløver Ess. Så må spilleren toppe ruterne og spille seg inn via ruter Knekt og forsøke sparsaksen på nytt. Det kan bli mange beten... 10 poeng for spillføringen.

9. Spilleren tar for kløver Ess med en gang og trekker hjerter 2 til Esset. Følger begge motspillerne farge, er alt over: hjerter 7 må gi inntak for å kunne hente sparstikk til avkast av rutertaperen.

Hvis en av motspillerne viser reons i hjerter må spilleren trekke spar mot bordet straks og spillet vinnes hvis motparten lasjerer første sparrunde eller hvis ruter Dame, Knekt sitter ugardert på en av hendene.

10 poeng for spilleføringen.

10. Syd har, ved å ta for ruter Ess straks, 9 stikk på topp, men kan heller ikke få flere. Men spilleren må se at han er kommet helt galt avgårde: motparten har neppe engang delkontrakt i kortene! Etter at Vest har vist Konge og Dame (og indirekte Knekten også) i ruter er Øst markert med begge sparbilder og alle 3 hjerter bilder. Derfor spiller det ingen rolle hvor stor minuscoren blir! Men holder forutsetningene kan Syd forvandle nederlaget til en stor seier: han skal lasjere ruter Dame også! Riktignok utsetter han seg derved for en ekstra bet — men får til gjengjeld sjansen til å vinne kontrakten! Gjør nemlig Vest den feil at han fortsetter med ruter, vinner Syd kontrakten:

Etter ruter Ess følger alle kløverne og før den siste tas for er situasjonen følgende:

♠ 10 2
♥ 2
♦ —
♣ 2

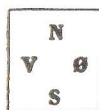

♠ E Kn
♥ Kn 10
♦ —
♣ —

♠ KD
♥ EK
♦ —
♣ —

Likegyldig

Legg merke til at Øst har allerede måttet lempe hjerter Dame. Så følger den siste kløveren og Øst er solgt og kan i tillegg til de 2 ruterstikk som Vest har fått, bare oppnå ett stikk til.

10 poeng for spilleføringen.

♠♥♦♠♦♥♠♦♠♥♠♦♠♥♠♦

Olympiaden i Turin, som spilles 23/4—5/5 får ingen norsk deltagelse. Hittil har følgende land anmeldt sin deltagelse i åpen klasse:

Egypt, England, Finland, Holland, Island, Italia, Libanon, Spania Sveits, Sverige og Tyskland. Det er som vi ser 11 land fra EBL. Vi savner Frankrike, men da førsteplasen i Olympiaden (eller eventuelt annenplassen hvis Italia skulle vinne) gir adgangsbillett til neste verdensmesterskap, kommer nok Frankrike med i siste sekund. (Grunnen til at en eventuell annenplass etter Italia gir VM-start, kommer av at Italia har vunnet det siste EM og da EBL skal ha 2 lag med, er det bestemt at den eventuelle annenplass etter Italia i Olympiaden, skal være kvalifiserende).

Fra U.S.A. kommer 4 lag. Det er seierherrene i Vanderbilt Cup: Becker, Crawford, Silodor, Rapee, Stone, Kay og seierherrene i Spnigold Cup: Jacoby, Stayman, Mitchell, Rubin, Rubinow, Grieve. Dessuten starter 2 lag på egen bekostning. Det er: Goren, Helen Sobel, Schenken, Ogust, Mathe, Taylor og Harmon, Stakgold, Lazard, Hanna, Oakie, Schleifer.

Og så til slutt anfører vi med Einar Werner i Bridgetidningen som kilde at Sverige har godkjent «Neapolitanerkløveren» til bruk i lagturneringer, men ikke i partturneringer.

Det kommer ikke overraskende og det er en av grunnene til at «BRIDGE» har tatt opp arbeidet for å gjøre de italienske systemene kjente i Norge. Vi må jo også følge med hvis vi ikke skal akterutseiles.

A LA CARTE

forts. fra 1. omsl.s.

met av forbudet var de såkalte «svake 2-åpninger». Disse svake 2-åpningene er jo i virkeligheten like gamle som kontraktbriden, idet de ble innført av Harold S. Vanderbilt så tidlig som i 1928. 10 år senere tok Howard Schenken dem opp til en grundig revisjon, og fra den tid av har de mer og mer gått sin seiersgang og blitt adoptert av en rekke forskjellige systemer. Schenken ga de svake 2-åpningene et konkret og solid innhold: minst 1½ honnørstikk og 6-korts trumffarve var hans resept. Men sålenge *forsvaret* mot svake 2-åpninger var så dårlig som det faktisk til å begynne med viste seg å være, fikk vi en rekke «piratvarianter» som svingte fra praktisk talt korrekte 1-trekks-åpninger til det rene ingenting. Det er dette siste American Contract Bridge League nå har grepet inn mot ved sin bestemmelse om at en svak 2-åpning ikke må inneholde mindre enn 6 og ikke mer enn 11 honnørpoeng. Men derved har i virkeligheten organisasjonen grepet direkte inn i endel av systemene. Både Kaplan-Scheinwolds og Roth-Stones systemer opererer med svake 2-åpninger opp til 12 honnørpoeng. Ta f. eks. følgende spill fra en turnering:

♠ E Kn 10 9 8 3
♥ Kn 5
♦ D Kn 6
♣ K 4

♠ K 5 2
♥ 10 7 3
♦ K 7 4
♣ D 8 7 2

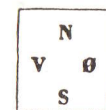

♠ D 7 6 4
♥ 8 4
♦ E 10 8 2
♣ E 10 5

♠ —
♥ EK D 9 6 2
♦ 9 5 3
♣ Kn 9 6 3

Nord-Syd er i sonen. Syd har gitt. Før vi går videre skal vi se litt på Syds hånd. Hva ville De meldt i førstehånd som Syd. Ja, det er jo

litt å velge mellom. Tobias Stone sa pass, Alfred Scheinwold sa 1 hj. og Howard Schenken startet med 4 hjerter — for å nevne noen av de mest kjente spillerne som hadde Syds hånd. La oss imidlertid vende tilbake til makkerparet Stone—Crawford. Der gikk meldingene:

Syd	Nord
pass	1 ♠
2 ♥	2 ♠
3 ♥	4 ♥

Etter Roth—Stone systemet som parete spilte, skal egentlig Nord åpne med 2 spar. Men med 12 honnørpoeng hadde Crawford 1 poeng for meget og bøyet seg lojalt for bestemmelsen om at 2-åpninger var forbudt med mer enn 11 poeng. Nå ble det 1 bet — takket være godt motspill. Vest startet nemlig med trumf — og dermed kunne Stone aldri få stjålet noen kløvertaper, for såsnart Vest kom inn på kløver Ess, fortsatte han med trumf igjen. Ved alle de bordene hvor trumf ikke kom ut, ble kontrakten vunnet.

Hvorledes er så reaksjonen hos spillerne på slike inngrep i meldefriheten? Den store masse er fornøyd, men toppspillernes reaksjoner veksler mellom ren overraskelse og sterk indignasjon. De frykter sterkt at dette bare er begynnelsen til hel kontroll av alle deres meldinger. Hårdest rammet er selvsagt de som spiller systemer hvis øvre eller nedre grense avviker fra de gjeldende regler slik tilfellet er med Kaplan-Scheinwold og Roth-Stone systemene.

Det skal bli interessant å følge utviklingen. Her hjemme hadde vi jo under tidligere forbundsstyret tilsvarende forbudsregler som Halle i stor utstrekning har avskaffet. Det er liten tvil om at de varianter, som har livets rett, blir seirende tross alle forbud. Det tar sin tid, men slik er livets lære. Ikke stiller amerikanerne opp i Olympiaden som favoritter så lenge toppspillernes utvikling blir hemmet av forbudsbestemmelser.

— ♦ —