

BRIDGE

i N O R G E

Nr. 6 desember 2002



Zia blakker
Hesten,
alias Richie
Schwartz!



Advokaten gir
Chemla en
leksjon i
Juan-les-Pins!



Er du glogg
nok til å
knekke årets
julenetter?



Bridge i Norge AS
Dag Hammarskjølds vei 2 L
5144 Fyllingsdalen

Telefon: 55 16 94 00
Telefaks: 55 16 94 01
E-mail: bridge@bin.no
Internett: www.bin.no
Org. nr.: 980 582 647
Giro: 7874.06.22608



Gunnar Johnsen (1977)

Ansvarelig redaktør
Boye Brogeland

Redaksjon
Eskil Hagen
Elise Ljung
Knut Erik Ljung
Peter Marstrander
Tore Mortensen
Tommy Sandsmark
Leif-Erik Stabell
Jon Sveindal
Christian Vennerød
Harry Arne Vågen

Årsabonnement (6 utgaver)
kr. 350,- i Norge
kr. 370,- ellers i Norden
kr. 400,- ellers i Europa
kr. 430,- utenfor Europa

Annonsepriser
1/1 side: kr. 2500,-
1/2 side: kr. 1500,-
1/3 side: kr. 1200,-
1/4 side: kr. 1000,-
1/8 side: kr. 600,-

Innholdsfortegnelse

Leder: Ny sjef i NBF! (Boye Brogeland).....	1
Noen hestespillere dør blakke (Zia Mahmood).....	2
Noe enkelt å tygge på? (Harry Arne Vågen).....	7
1. divisjon 2002-2003: Bergensere i tet! (Jon Sveindal).....	8
Bokanmeldelse: Why You Lose at Bridge (Marianne Harding).....	15
Kortspillmirakler: Tid for tennis? (David Bird & Terence Reese).....	16
Veien til kløvemålen (Elise & Knut Erik Ljung).....	20
Moderne meldeteori: 2 NT i konkurranse situasjoner (Marc Smith).....	24
Pål Hagas Minneturnering (Terje Berg).....	27
Villedende kort (Marc Smith).....	28
2. divisjon 2002-2003: Jevnt og spennende! (Geir Olav Tislevoll).....	32
Bridge - et spill for konger, damer og knekter! (Jon Sveindal).....	36
Duellen (Eskil Hagen).....	40
Resultatservice.....	Multiside 1 & 4
Hendene i Duellen.....	Multiside 2 & 3
Til topps med Advokaten! (Boye Brogeland).....	46
Månedens Nøtt 6 - Julenøtt (Tore Mortensen).....	52
Løsning Månedens Nøtt 4 (Tore Mortensen).....	54
Verdens beste spill (Marianne Harding).....	56
I skrivende stund (Tommy Sandsmark).....	60
Ekspertklubben (Peter Marstrander).....	68
Artikkel-/annonsefrist for neste utgave:.....	31/1-2003
Neste utgave (1-2003) kommer ut:.....	28/2-2003



Bridge i Norge



Ny sjef i NBF!

Norsk Bridgeforbund har lenge slitt tungt, men på tampen av 2002 kan det se ut til å gå mot lysere tider. Et nytt styre er på plass, en kjærkommen inntektskilde – spillerlisensen – er innført, og sist men ikke minst, en ny generalsekretær er ansatt.

Fra 15. januar 2003 tar Rune Handal over uriasposten i forbundet, som de senere år har krevd sine menn. 55-åringen virker imidlertid skodd for tøffe forhold. Lederstillinger fra shipping – hovedsakelig maritim personalforvaltning – og 10 års utenlandserfaring bør ha rustet ham for stormkastene på forbundskontoret.

Innvendingen mot Handal må være hans begrensede bridgekunnskap. Riktignok får han med seg en bridgekveld med vennegjengen i ny og ne, men det er også alt. Hvor stort problem er det at NBFs generalsekretær ikke kan 5-ess Blackwood og progressiv skvis? Ikke det minste, tror jeg. Valget av en uerfaren bridgespiller, men erfaren leder, virker klokt. NBF trenger nye øyne, som forhåpentligvis er våkne nok til å se forbedringspotensial.

På det nåværende tidspunkt ønsker ikke Handal å komme med visjonære programerklæringer. Først vil han bli bedre kjent med Bridge-Norge, og opptre mest mulig ryddig i forhold til styret, kretsene og klubbene. Men noen utfordringer – de fleste har du sikkert hørt om før – nevner han:

- Få på plass den forretningsmessige og økonomiske biten
- Rekruttering
- Samarbeid med Idrettsforbundet; NBF skal flytte inn i NIFs lokaler
- Finne nye inntektskilder

Den nye generalsekretæren røper at han ikke forbinder bridge med idrett. For ham er bridge kultur, der de sosiale verdiene står sentralt. En slik orientering virker kanskje ikke så dum, nå når bridgen har fått rødt lys av IOC.

Jeg håper Handal får en avslappende julefeiring, som gjør ham uthvilt og motivert til å gå løs på de tøffe oppgavene. De samme ønskene går til deg, kjære leser. Ha en riktig god jul og et utfordrende nytt år!

Boye Brogeland



Noen hestespillere dør blakke



av Zia Mahmood

Mayfair Club, New York, klokken er 12.30. Jeg bytter plass med mannen til høyre, og setter meg ansikt til ansikt med Mesteren.

Hesten Harry er trygt plassert på min høyre side, og en dame ved navn Tilly, som visstnok bare dobler når hun har nok stikk på egen hånd til å ta fire bet, sitter på min venstre side.



Jeg kjente faktisk Mesteren fra den litt snobbete "Cavendish Club", og hadde en gang diskutert motspillssignaler med ham over noen Mai Tai på en kinesisk restaurant.

Mens han sjonglerte noen underlige mynter som dukket opp fra dypet av lommene hans, fortalte Mesteren meg at hvis vi noen gang endte opp som makkere, kunne jeg stole blindt på kas-

tene hans. "Et høyt kort er styrke, mens et lavt kort er svakhet og ber om skift til bordets svakeste sidefarge." "Og et uvanlig kort," tilføyde han, "betyr at du skal foreta et uvanlig skift." Veldig enkelt.

Jeg var glad for endelig å ha ham som min makker. Ikke så mye fordi han virket som en god bridgespiller, men fordi jeg var utslitt etter å ha vært motstanderen hans de fire siste spillene.



Spill én. Ingen i sonen. Sett deg selv på Mesterens plass:

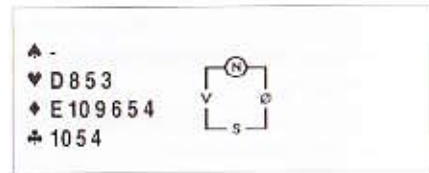

Meldingene går pass, pass, 1 spar. Du sier pass, 1 grand til venstre, 3 hjerter til høyre og 3 spar til venstre. Nå følger 4 kløver til høyre og 6 kløver til venstre. Din makker (meg) dobler. Hva tror du døblingen betyr, og hva vil du spille ut?

Vest Mesteren	Nord Hesten	Øst Meg	Syd Tilly
pass	pass	pass	1 sp
pass	1 NT	pass	3 hj
pass	3 sp	pass	4 kl
pass	6 kl	x	pass
pass	pass		

Siden du har ruter ess og trumflengde, så kan jeg, din makker, ikke ha to ess, og ikke kan jeg se på en sikker bet heller. Så hvorfor doblen jeg?

Ruter er umeldt fargen, og åpenbart forsvarets styrke. Siden jeg må se ned på 6-kort spar (motparten har avslørt 5-2 tilpasning i spar der du er blakk), bør døblingen fortelle at jeg har en innkomst i ruter, og at du ikke trenger å være redd for å underspile esset ditt for å få en sparsstjeling!

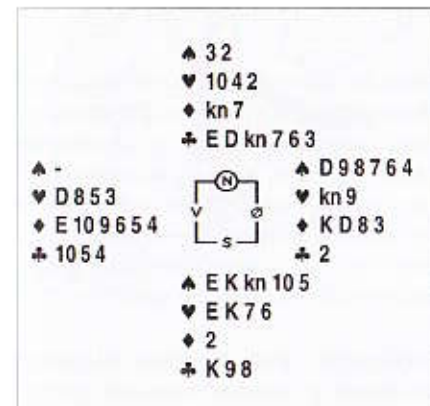

En liten ruter ut betes slemmen på direkten. Mesteren spiller imidlertid ut trumf. En svært tungvint måte å få stjelingen på, synes nå jeg! Etter dette utspillet synker min vurdering av Mesterens nivå til frysepunktet.

Spillefører stikker i bordet og trekker en ruter. Jeg går opp med kongen for å gi makker min en stjeling, men den gang ei – Mesteren stikker over med esset, og spiller nok en trumf! Han må ha gått inn i en slags transe, tenker jeg for meg selv, der han ikke lenger bryr seg om å ta beten.

Spillefører stikker andre runde kløver i bordet, stjeler en ruter, og kan ikke komme ut fra hånden på annet vis enn ved å spille spar. Nå stjeler Mesteren, og spiller en hjerter til min knekt og spilleførers ess. Tilly er innspilt igjen! Hun har ikke overgang til bordet for å ta sparfinessen, og må gi bort et hjerterstikk. Dermed blir det to bet, og min bedømmelse av Mesterens bridgeferdigheter er på full fart oppover.

For å være helt ærlig så innrømmer jeg at jeg ikke doblen denne slemmen, jeg bare tenkte på å gjøre det. Jeg regnet ikke med at Mesteren ville ha forstått døblingen, men nå som jeg har sett ham i aksjon...

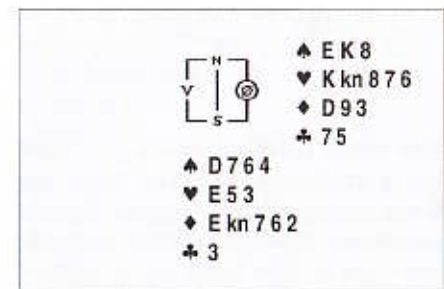

Andre spill, gunstig sone. Jeg åpner med 1 hjerter som Tilly dobler. Mesteren melder 1 spar, og Hesten hopper usportslig nok til 5 kløver. (Hvor var du da vi var makkere, Hesten?)

Vest Mesteren	Nord Hesten	Øst Meg	Syd Tilly
1 sp pass	5 kl	1 hj pass	x pass

Jeg spiller ut spar konge. Mesteren kaster tieren og spillefører treeren. Den tieren ser uvanlig ut. Klarer du å tolke den?

Plutselig kommer vårt møte på den kinesiske restauranten til hjelp. Jeg går igjennom vår korte samtale: Et høyt kort betyr fortsettelse i fargen. Et lavt kort betyr skift til bordets svake punkt (hjerter). Og et uvanlig kort sier skift til bordets styrke eller foreta en uvanlig vri (i dette tilfellet ruter).



Men denne tieren er verken et normalt høyt kort eller et uvanlig kort, siden spar knekt er tilgjengelig som signal. Jeg står og stamper en stund. Lurer på om spillefører kan ha spar knekt og at makkers paspill ber om ruterskift. Men hvis Mesteren har ruter konge, hva har da spillefører?

Knekten og en liten spar, minst tre hjerter (ellers ville makker ha støttet meg)...

Vel, jeg kan ikke sitte her hele kvelden. Jeg skifter til ruter.

Jeg var på rett spor – på en måte. Men jeg burde ha resonnert meg fram til at med dobbelton spar og 4-kort hjerter ville spillefører vært blakk i ruter. Derfor skulle jeg ha tatt for spar konge før jeg spilte meg fri. Hele fordelingen så slik ut:

Vest Mesteren	Nord Hesten	Øst Meg	Syd Tilly
▲ 109 ♥ D 10 9 4 2 ♦ K 10 8 ♣ kn 6 2	▲ kn 5 3 2 ♥ - ♦ 5 4 ♣ E K D 10 9 8 4	▲ E K 8 ♥ K kn 8 7 6 ♦ D 9 3 ♣ 7 5	1 kl 2 kl 4 hj
▲ D 7 6 4 ♥ E 5 3 ♦ E kn 7 6 2 ♣ 3			

Enda en grunn til å fortsette med spar! Mesteren hadde stjålet motpartens spar-farge i meldingsforløpet, og signaliserte enkelt og greit "kom-igjen-og-gi-meg-en-stjeling-makker". Hvordan kunne jeg unngå å ta sparstikkene mine? Selv min 9 år gamle nevø, som ikke spiller bridge, ville ha fortsatt i spar!

Tredje spill. Gunstig sone. Mesteren produserer en melding som meg bekjent aldri før har forekommet i bridge:

Vest Mesteren	Nord Hesten	Øst Meg	Syd Tilly
	▲ K 5 4 3 2 ♥ K ♦ kn 8 6 4 ♣ 7 5 2		

Vest Mesteren	Nord Hesten	Øst Meg	Syd Tilly
pass 2 ru x	1 hj 2 hj pass	pass 2 sp ?	1 kl 2 kl 4 hj

Meldingsforløpet begynner med 1 kløver fra Tilly til venstre, pass, 1 hjerter fra Hesten på min høyre side, 2 kløver til venstre, så 2 ruter av Mesteren som ikke kunne melde inn 1 ruter i første runde!



Hesten gjenmelder 2 hjerter, og jeg slenger inn 2 spar i tilfelle vi skulle ha dobbeltilpasning. Så følger 4 hjerter til venstre. Mesteren doubler. Heldigvis får jeg ingen lyse idéer. Jeg skygger banen og passer ned 4 hjerter doblet. Mesteren tar for omkring 7 esser og 6 konger, og vi henter ti stikk og 1400 poeng. Hånden hans var denne:

Vest Mesteren	Nord Hesten	Øst Meg	Syd Tilly
▲ E 8 ♥ E 9 5 4 ♦ K 7 5 3 ♣ E 6 4			



Legg merke til at vi ikke bare får for alle våre høye kort, men Hesten forærer oss et par stikk vi ikke fortjener. Du skjønner, han får en telefonoppringing midt i spillet, med beskjed om at han nettopp har vunnet 30.000 skattefrie dollar i hovedløpet på Santa Anita. Hesten er overlykkelig, og klarer knapt å konsentrere seg, så noen tusen ekstra sklir rolig over til Mesteren og meg. I mellomtiden har Tilly, som vanligvis er svært glad for Hestens suksess på veddeløpsbanen, fått slag.

Vest Mesteren	Nord Hesten	Øst Meg	Syd Tilly
	▲ 5 2 ♥ kn 10 7 ♦ D 10 8 5 ♣ E K kn 2		



Fjerde spill, alle i sone. Mesteren passer i første hånd, Hesten passer, og ennå høyt oppe etter 1400 passer jeg også. Tilly åpner med 1 ruter i fjerde hånd. Hesten svarer 1 hjerter, Tilly gjenmelder 1 spar, og det går to passer til meg:

Vest Mesteren	Nord Hesten	Øst Meg	Syd Tilly
pass pass pass	pass 1 hj pass	pass pass ?	1 ru 1 sp

40 jevnt fordelte poeng har jeg ingen problemer med å kjenne igjen. Dess-

uten gir delkontrakter 100 poeng ekstra i fjerde spill med Chicago-regler (en populær form for robber, red.). Hvis jeg kan presse dem til 2 spar med en bet, eller til og med gå en bet selv, vil det være verdt bryet. Uansett lar ikke macho-menn motparten kjøpe kontrakten på 1-trinnet, så jeg balanserer med 1 grand. Til venstre kommer en dobling som gir gjenlyd. Å nei! Tilly har meg på kroken!

♠ E 94	♥ K 986	♦ 76	♣ 10874
♠ D 863	♥ 543	♦ 32	♣ D 965
♠ K kn 107	♥ E D 3	♦ E K kn 94	♣ 3
♠ 52	♥ kn 107	♦ D 1085	♣ E K kn 2

Ruter konge kommer ut fra Tilly i syd. Når jeg ser bordet, lurer jeg på hvordan en profesjonell robberspiller som meg selv kunne gjøre en slik feil. Men jeg lover deg, jeg ville ha meldt helt likt om situasjonen dukket opp i morgen. Noen ganger får du rett og slett ned et dårlig bord. Og dette bordet er virkelig dårlig. Ærlig talt lurer jeg på om jeg kommer til ta stikk i det hele tatt!

Tilly skifter til hjerter ess i stikk to og fortsetter med damen og sin lille hjerter. På fjerde runde hjerter saker jeg en kløver fra hånden og en ruter fra bordet. Så spiller Hesten ruter gjennom meg til knekten, fulgt av ruter ess. Jeg må gjøre

to avkast til hos blindemann i denne posisjonen:

♠ E 94	♥ -	♦ -	♣ 10874
♠ D 863	♥ -	♦ -	♣ D 965
♠ K kn 107	♥ -	♦ E 94	♣ -
♠ 52	♥ -	♦ D 8	♣ E K kn

Det ville ikke vært så farlig i en parturnering (en bunn er en bunn), men for to dollar poenget er det like viktig å begrense tapet som å profitere på velplasserte straffedoblinger.

Saker jeg to kløver, kan motparten kun innkassere tre sparstikk, og jeg går fire bet for 1100 ut. Men finner ikke Tilly sparskiftet, får jeg tre stikk i kløver og ett i ruter for minus 800.

Men 800 ut er nå ikke helt etter min smak, så jeg kaster to spar fra bordet for å se ut som en fyr med spar ess. Nå står jeg i fare for bare å få to stikk, og tape alt jeg vant på forrige spill. Heldigvis spiller Tilly en fjerde ruter, og jeg slipper unna med bare 500 ut.

Runden er over, og de dårlige nyhetene er at jeg må spille de neste fire spillene med Tilly. De gode nyhetene er at resultatene fra travbanen fremdeles tigger inn fra vestkysten, og at Hesten fortsatt er motstanderen min...

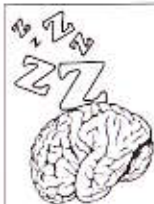

Noe enkelt å tygge på?

av Harry Arne Vågen



Oppgave:

♠ K 102	♥ 10974	♦ 9862	♣ 85
♠ E D 5	♥ K D 5	♦ E	♣ E K Kn 1097

Spillet er fra Gautefall-cupen 2002 i Drangedal.

Uten innblanding fra motparten har du kommet i 3 grand i syd.

Vest spiller ut en liten ruter til dame og ess. Hva gjør du nå?



Ikke snu siden før du tror du vet svaret!

Poenget i spillet er rett kløverbehandling. En spillefører la ned kløver ess for å gardere mot singel dame i vest. Deretter spilte han spar til kongen og lot kløver 8 selte. Men da ble det bet! Sjansen er fire ganger større for en liten singelton i kløver kontra damen! Derfor bør du gå inn på bordet i stikk to og selte kløver 8. Hvis den holder stikk, gjentar du kløverfinessen. Å gå bet er minus 20 poeng, mens rett kløverbehandling ble belønnet med pluss 13.

♠ K 102	♥ 10974	♦ 9862	♣ 85
♠ E D 5	♥ K D 5	♦ E	♣ E K Kn 1097

Løsning:



1. divisjon 2002-2003: Bergensere i tet!

Av Jon Sveindal

Nok en gang Bridgens Hus i Oslo, nok en gang irriterte bridgespillere...

Folk var verken fornøyd med luftkvalitet, trebente traub som brakte noe forferdelig hver gang de ble sendt gjennom luken (som selvsagt datt ned når den skulle være oppe), gamle mapper så slitt at kort tøy ut med billedsiden opp før mappen kom så langt som til trauret, lokalene, (manglende) resultat-service, eller arrangementet i sin alminnelighet. Lisensbetalere fortjener bedre!

Røstene som roper på forandring blir stadig høyere, og slik jeg tolket stemningen denne gangen, tror jeg ikke det blir lenge til vi får oppleve en eller annen form for aksjon. Vel å merke hvis ikke forholdene bedrer seg.

Publikum fortjener også bedre! Det er nesten med dårlig samvittighet jeg inviterer Aftenpostens lesere til gratis "kibitzing", for ingen tør vel påstå at inngangspartiet med påfølgende herligheter er en pryd for den organiserte bridgen!

Favoritter var som vanlig lag Grøtheim med ideligen landslagsspillere. Men førsteopponentene fra Bergen: Broge-land, Sælensminde, Charlsen, Bentzen og A. Rasmussen, gjorde forhåndstips-

ene til skamme med klar ledelse etter fire seire, foran lag Malinowski og lag Mæsel, begge med tre vunne kamper. Først på fjerdeplass finner vi favorittene, 13 poeng bak lederne.

Tabellen etter første helg i 1. divisjon ser slik ut:

1. Hordaland 1 (Broge-land)	78
2. Østfold og Follo (Malinowski)	68
3. Vest-Agder (Mæsel)	67
4. Midt-Trøndelag (Grøtheim)	65
5. Østerdal (Skoglund)	63
6. Hordaland 2 (Høyland)	62
7. Helgeland 1 (Karlberg)	61
8. Helgeland 2 (Bogen)	55
9. Oslo (Lillevik)	49
10. Romerike (Grime)	29

Runde 1

Romerike fikk et brutalt møte med virkeligheten: 4-25 mot Midt-Trøndelag. For øvrig: Østfold & Follo - Hordaland 2; 16-14, Vest-Agder - Østerdal; 7-24, Hordaland 1 - Helgeland 2; 21-10 og Oslo - Helgeland 1; 12-18.

På grunn av feildoubletter går enkelte kampresultater over 30 vinnerpoeng totalt.

Runde 2

Helgeland 2 slo sine klubbkamerater fra Mo 22-8, ellers var resultatene høyst normale. Oslo - Romerike; 15-15, Midt-Trøndelag - Østfold & Follo; 20-10, Hordaland 2 - Vest-Agder 1; 14-16, Østerdal - Hordaland 1; 9-22.

Sammenlagt ledet nå Midt-Trøndelag knepent foran Hordaland 1.

Runde 3

Vest-Agder sto for rundens - og sannsynligvis årets - sensasjon, ved å slå Midt-Trøndelag 23-7! Øvrige resultater var: Østfold & Follo - Oslo; 17-13, Hordaland 1 - Hordaland 2; 18-12, Helgeland 2 - Østerdal; 15-15 og Romerike - Helgeland 1; 10-20.

I denne runden stakk Hordaland 1 fra, mens Midt-Trøndelag ble skjøvet ned på andreplass.

Runde 4

Midt-Trøndelag gikk på helgens andre tap med 13-17 mot Hordaland 1. Østfold & Follo pulveriserte Romerike 25-5, Vest-Agder slo Oslo 21-9, Hordaland 2 beseiret Helgeland 2 med 22-8, mens Helgeland 1 og Østerdal delte 15-15.

Runde 8, 1. halvrunde

Oslo leder med 11 imps mot Hordaland 2, mens Østerdal leder 29-13 mot Romerike. Helgeland 2 er 26 opp mot Østfold & Follo, mens Hordaland 1 har 12 å gå på mot Vest-Agder. Midt-Trøndelag har kalas med Helgeland 1 og ligger 70 imps i pluss!

Dermed har Hordaland 1 og Midt-Trøndelag en fordel, som ikke kommer til

uttrykk i stillingen etter fire runder, når man går løs på divisjonsavslutningen i februar.

Butler

Av førstedivisjonsspillerne scoret Bjørn Bentzen - Thomas Charlsen mest foran Artur Malinowski - Harald Nordby og Tom Høiland - Nils Kåre Kvangraven, på en butlerliste som også inkluderte 2. divisjonsavdelingen som spilte i Bridgens Hus samtidig.



Bjørn Bentzen (t.v.) og Thomas Charlsen

Det virker rart at 1. divisjon regnes sammen med kun én av de tre puljene i 2. divisjon. Enten bør man butle sammen *alle* som har spilt samme spill, uansett arrangørsted, eller så får man skille ut 1. divisjon for seg. Det siste er kanskje det lureste. Men forutsetningen bør uansett være at Butleren er riktig! Når den fullføres uten at spillerne kan lese korrektur, blir feil stående, så også denne gangen.

Spill

Som vanlig er folk beskjedne når de blir spurt om spill, så for å fullføre denne artikkelen med litt bridge, har jeg (nær sagt som vanlig) måttet spise av eget bord. Og redaktørens.

Her følger fire små prøver fra første halvdel av 1. divisjon 2003 (noen spill er vridd for å gjøre syd til spillefører). Fasiten finner du på sidene 11-14.



Quiz 1

♠ E K kn 7 4
♥ E K 8 3 2
♦ 8 5
♣ 6



♠ 9 6 5 3
♥ kn
♦ kn 9 7 6 2
♣ kn 7 2

Vest	Nord	Øst	Syd
2 kl	4 kl ¹⁾	pass	4 sp
pass	pass	pass	

1) Toseter med spar

Vests åpning var etter Presisjon, og viste minst 5-kort kløver og under 16 hp. Utspillet er kløver ess, og vest fortsetter med ruter ess og ruter dame. Så spiller han spar dame. Din tur!

Quiz 2

♠ K 9 7 6
♥ E 7
♦ K D 4
♣ E K D 4



♠ D kn 10 3
♥ D 8 6 5 2
♦ 10
♣ 10 7 5

Vest	Nord	Øst	Syd
pass	2 NT	pass	3 ru*
pass	3 hj	pass	3 sp
pass	4 sp	pass	pass

Planlegg spillet med ruter ut til kongen og esset, og ny ruter!

Quiz 3

♠ D kn 8 5 4
♥ E K 10
♦ D 3
♣ K D kn



♠ 9
♥ D 7 6 4
♦ K 9 7 6
♣ E 10 7 2

Vest	Nord	Øst	Syd
pass	1 sp	pass	pass
pass	2 NT ¹⁾	pass	1 NT
pass	3 NT	pass	3 kl ²⁾
pass		pass	pass

1) Utgangskrav
2) Minst 5-kort i kløver eller ruter

Din makker i vest spiller ut kløver, som du mistenker å være fra en 4-kort farge. Du lar bordet beholde første stikk, og ruter dame følger. Hva nå?

Quiz 4

♠ kn 8
♥ D 7 6 5 3
♦ K 8 7 5
♣ 6 3



♠ K D 5
♥ 10 9
♦ 10 9 6 4
♣ K 8 5 4

Vest	Nord	Øst	Syd
pass	pass	pass	1 sp
pass	1 NT	pass	3 kl ¹⁾
pass	4 sp	pass	pass

1) Utgangskrav med minst 5-5 i spar og kløver

Din makker i vest spiller ut ruter knekt (Rusinow – lover normalt damen), og redaktør Brogeland stikker med kongen i bordet for å fortsette med en kløver til damen. Så innkasseres kløver ess, og en kløver stjeles (vest saker en hjerter). Etter ruter til esset stjeles enda en kløver. Denne gang saker makkeren din en ruter. Så spilles hjerter til kongen og esset, og vest frir seg med hjerter til bordets dame. Syd kaster sin femte og siste kløver og spiller en hjerter fra bordet. Hva gjør du?



Boye Brogeland

Reverse dummy 1 (quiz 1)

♠ E K kn 7 4
♥ E K 8 3 2
♦ 8 5
♣ 6



♠ 10 8 2
♥ D 9 7 5 4
♦ K 4 3
♣ K 9

♠ D
♥ 10 6
♦ E D 10
♣ E D 10 8 5 4 3

♠ 9 6 5 3
♥ kn
♦ kn 9 7 6 2
♣ kn 7 2

Vest Bengt G. Olofsson	Nord Jon Sveindal	Øst Tom Gårds	Syd Peter Marstrand
2 kl	4 kl ¹⁾	pass	4 sp
pass	pass	pass	

1) Toseter med spar

Vests åpning i kampen mellom Helgeland 1 og 2 var etter Presisjon, og viste minst 5-kort kløver og under 16 hp. Jeg syntes det skulle lite til hos makker for å vinne utgang, og forsøkte 4 kløver. Uten avtale regnet jeg med at det i alle fall ville vise en toseter med spar.

Vest startet med kløver ess, og hadde han fortsatt med en liten kløver, ville Peter ha vært sjanseløs. Men vest la ned ruter ess, ruter dame og spar dame.

Det er faktisk to vinningsjanser. Du kan spille på sparen 2-2 og ruter 3-3, da får du godspilt syds hånd. Men bedre er det nok å prøve å godspille blindemann! I så fall stikker du med spar ess, tar for hjerter ess og stjeler en hjerter. Kløver til stjeling etterfølges av enda en hjerter-

røff! Hvis vest kan stjele over, har han (minst) to spar, og du har valgt feil variant. Men hvis han følger hjerter, eller ikke kan stjele, som her, er du hjemme! Du stjeler en ruter, tar hjerter ess og stjeler bordets siste hjerter. Bordets kongeknekt i spar tar resten! Ved bordet stjal Peter en hjerter og spilte trumf til bordet – én bet.

Reverse dummy 2 (quiz 2)

♠ K 9 7 6
 ♥ E 7
 ♦ K D 4
 ♣ E K D 4
 ♠ 8 5 4 2
 ♥ 9 3
 ♦ E 7 3 2
 ♣ kn 8 2
 ♠ D kn 10 3
 ♥ D 8 6 5 2
 ♦ 10
 ♣ 10 7 5

Vest	Nord	Øst	Syd
Per Grime	Peter Marstrander	Marius Haga	Jon Sveindal

pass	2 NT	pass	3 ru ¹⁾
pass	3 hj	pass	3 sp
pass	4 sp	pass	pass

1) Overføring til hjerter

Selv om noen var i 3 grand – med blandet hell – var standardkontrakten 4 spar. Underlig nok gikk flere toppspillere bet! For eksempel ved å la ruterreturen i annet stikk gå til bordets konge, og forsøke å godspille håndens hjerter. Etter å ha blitt kortet på begge hender, tålte de ikke sparfargen 4-1, og gikk både én og to bet.

Jeg syntes "reverse dummy" ga gode sjanser, og stjal ruterreturen i annet stikk. Så fulgte spar 10 til esset. Uansett hva vest returnerer, kan jeg ta ut trumfen i tre runder, og spille kløver fra topp. Kontrakten står hvis kløver knekt stuper, eller kløveren sitter 3-3. Selv kløver knekt fjerde på en av hendene er overkommelig hvis spilleren med kløver knekt må spille fra hjerter konge når han blir innspilt i kløver!

Som man ser går det også fint denne gangen å sakte en kløver i annet stikk, stjele en ruter, ta for ess-konge i kløver og stjele en kløver før man går på trumfen.

Dekkefeil (quiz 3)

♠ D kn 8 5 4
 ♥ E K 10
 ♦ D 3
 ♣ K D kn
 ♠ 9
 ♥ D 7 6 4
 ♦ K 9 7 6
 ♣ E 10 7 2
 ♠ 3 2
 ♥ kn 9 3
 ♦ E 10 8 5 4 2
 ♣ 5 4

Vest	Nord	Øst	Syd
Per-Erik Austberg	Arild Rasmussen	Geir Helgemo	Boye Brogeland

pass	1 sp	pass	pass
pass	2 NT ¹⁾	pass	3 kl ²⁾
pass	3 NT	pass	pass

1) Utgangskrav

2) Minst 5-kort i enten kløver eller ruter

Ved begge bord i 1. divisjonsoppgjøret mellom erkerivalene fra Bergen og Trondheim var kontrakten og utspillet av kløver det samme. Boye Brogeland fikk beholde for kløver konge i første stikk, og trakk



Geir Helgemo

ruter dame. Geir Helgemo gjorde en av sine ytterst sjeldne feilvurderinger da han dekket med kongen. Boye la liten ruter fra hånden, og registrerte fornydd at knekten

falt, Geir fortsatte med liten kløver til bordet, og Boye tok ruterfinessen med återen. Dermed ble det fem ruterstikk (i stedet for maksimalt tre), i tillegg til to i kløver og ess-konge i hjerter.



Jon-Egil Furunes reddet spillet for trønderne!

Også ved det andre bordet kom kløver ut, og kontrakten var også der avhengig av fem ruterstikk. "Turbo" Furunes kopierte Boyes ruter dame, og vanligvis så feilfrie Bjørn Bentzen kopierte Geirs konge! Turbo fortsatte med å kopiere Boyes spilleføring, og dermed ble det vunnet kontrakt – og uavgjort spill.

Trumfhøyningen som forsvant (quiz 4)

♠ kn 8
 ♥ D 7 6 5 3
 ♦ K 8 7 5
 ♣ 6 3
 ♠ 10 4 2
 ♥ E kn 8 4 2
 ♦ D kn 2
 ♣ 9 2
 ♠ K D 5
 ♥ 10 9
 ♦ 10 9 6 4
 ♣ K 8 5 4
 ♠ E 9 7 6 3
 ♥ K
 ♦ E 3
 ♣ E D kn 10 7

Vest	Nord	Øst	Syd
Jim Hoyland	Thomas Charlsen	Tor Bakke	Boye Brogeland

pass	pass	pass	1 sp
pass	1 NT	pass	3 kl
pass	4 sp	pass	pass

Redaktøren hadde altså fått ruter til kongen, tatt to kløverstikk via en finesse, og stjålet to kløvere ved hjelp av innkomst på ruter ess. Etter hjerter til kongen og esset, og ny hjerter til damen med kløversak, spiltes hjerter. Boye har fem trumf igjen, og trenger tre stikk. Nå saket øst et kort, og Boye stjal lavt. Han fridde seg med spar 7 til østs dame, og la i spar ni på østs ruterspill. Vest stjal over, men Boye satt igjen med E-6 over østs K-5! 10 stikk!

Men trumfer øst med spar dame, klarer selv ikke Boye kontrakten. Han må stjele over, og spiller spar 6 til østs konge. Så ruter, og når syd stjeler med syveren, saker vest sin siste hjerter! Dermed sitter syd igjen med 9-3 i trumf, og det blir for spedit mot vests 10-4!

Jeg avslutter med nok en trumfhøyning, som kom til etter ypperlig samarbeid fra alle involverte!

♠ - ♥ E kn 6 5 ♦ E kn 8 3 ♣ K 9 6 5 2			
♠ E 6 5 2 ♥ K 4 3 ♦ 9 4 ♣ E 8 7 4		♠ 10 8 4 ♥ D 10 8 ♦ K 10 7 6 5 ♣ kn 3	
♠ K D kn 9 7 3 ♥ 9 7 2 ♦ D 2 ♣ D 10			
Vest Jon Sveindal	Nord Tore Skoglund	Øst Peter Marstrander	Syd John-H. Skoglund
pass	pass	pass	3 sp

De fleste spilte 2 spar med fra åtte til ti stikk, men noen par var ett hakk høyere. Blant annet i kampen vår, der "Woodgrove" åpnet med 3 spar!

Jeg spilte ut en liten hjerter, og Peters tier vant første stikk. Han fortsatte med hjerter dame til nords ess, og "Woodgrove" forsøkte en kløver til damen og esset. Etter hjerter konge sikret jeg beten ved å spille ruter ni. Syd tok finessen, og inne på kongen fortsatte Peter med kløver knekt til bordets konge. John-Hallvard valgte feil da han nå spilte kløver i stedet for ruter til damen. Peter brukte nemlig spar ti! Woodgrove stakk over, og spilte høy trumf. Jeg vant med esset, og spilte min siste kløver. Peters spar 8 gjorde god nytte for seg, Woodgrove kunne ta for spar knekt og spar 7, men spar 3 kunne jeg stikke. To bet.

Har du lest Tommy Sandsmarks morsomme bridgebok? "Det nytter ikke å gråte over spilt bridge!"

Boken er stappfull av morsomme historier, vitser, replikkunst og humoristiske anekdoter om kjente bridgepersonligheter. I tillegg til en rekke morsomme, instruktive og gode spill inneholder den mange festlige miniproblemer som du kan bryne deg på (med svar på neste side). En festlig julepresang! Boken koster kr. 200,- (+ porto). Ved å bli (gratis) medlem i "Bridgens Bokklubb", får du boken for medlemspris: kun kr. 160,- (+ porto).



"Forfatteren har lagt vekt på å forsøke å gjenskape øyeblikket, og har lyktes godt med å verbalisere rammene, stemningen og de fysiske omgivelsene som så sterkt bidrar til å understreke det morsomme i en situasjon.... Boken, rikt illustrert av Rita Åse, er blitt riktig fornøyelig." Jon Sveindal, Aftenposten

Kontakt Bridgens Bokklubb; telefon 22 43 02 14, e-mail xbridge@online.no

En klassisk bridgebok: Why You Lose at Bridge

Av Marianne Harding



En utrolig fristende tittel... Kommer boken virkelig med svaret på det jeg har lurt på i lange, søvnløse netter?

Visst kan vi alle gå til topps i en og annen klubbkveld, kanskje til og med i en turnering innimellom, men spørsmålet vi står igjen med er hvorfor dette er unntaket heller enn regelen. Dette er Spørsmålet med stor S, men kommer boken med Svaret?

Boken er delt inn i to hovedbolker, der den første tar for seg de poengene du mister fordi du ikke er bevisst dine (manglende?) tekniske ferdigheter, mens den andre bolken tar for seg psykologi og taktikk i forhold til så vel makkere som motstandere. Hvordan skal du for eksempel unngå å spille ved et bord med tre motspillere?

Forfatteren av boken er mest opptatt av taktikk i forhold til robberspilling. I Norge er vi mest vant til lag- og parturneringer, og tankegangen ved et robberbord vil være noe annerledes. Mange av poengene lar seg imidlertid direkte overføre til lag- og partaktikk.

"Why You Loose at Bridge" skiller seg ut fordi den tar opp tema som sjelden er å finne i "tekniske" bridgebøker, som timing i forhold til doblinger, hvordan

du kan gjøre din makker god, og hvordan du i hvert spill bør gå for et best mulig resultat istedenfor det beste resultat som er mulig.

Boken anbefales på det varmeste til middels gode klubbspillere som er glad i å ta et slag robber innimellom. Selv om boken passer best for ambisiøse, men ennå uslepte bridgespillere, vil lesere på alle nivå kunne plukke opp gode poeng.

"Why You Loose at Bridge" er ført i pennen av S. J. Simon, og ble utgitt første gang i 1946. Boken er på engelsk og har 160 sider. I BINs bokbutikk får du paperback-utgaven for 105 kroner pluss forsendelse.

Besøk BINs
bokbutikk!

www.bin.no



Kortspillmirakler: Tid for tennis?

av David Bird & Terence Reese



“Kan jeg få en prat med deg, Abbed?” spurte Broder Lucius da de forlot kapellet etter vesper. “Greit, men fatt deg i korthet,” svarte klosterets øverste. “Jeg har en time i meldeteknikk for novisene om fem minutter.”

“Jeg mottok et brev i morges fra min kusine, Søster Grace, med utfordring om en 32 spills lagkamp. Hun foreslår at det tapende lag skal betale to pund per IMP til et veldedig formål, valgt av vinnerne.” “Hmm. Et overraskende dristig utspill,” mente Abbeden. “Skriv straks tilbake og godta tilbudet før de kommer på bedre tanker. Vi burde kunne heve en pen, liten sum til vår nye tennisbane.”

“Og hva med kamparena, Abbed? Jeg har forstått det sånn at klosteret deres har enda strengere regler når det gjelder besøkende enn vi har på St. Titus.” “Det må bli Turk’s Head i Bursledon,” rådet Abbeden. “Deres sandwicher med roastbiff er meget næringsrike og styrkende. Vi kan bestille et par runder hver ved halvtid.”



En solfylt aften en uke eller to senere svingte Abbedens tungt lastede Austin Seven inn på Turk’s Heads parkeringsplass samtidig med at ni eller ti nonner satte fra seg syklene sine like ved. Det var tydelig at motstanderne tok kam-

pen på alvor og hadde brakt med seg supportere.

“God kveld, Søster Grace,” hilste Abbeden etter at han møysommelig hadde steget ut av bilen. “Er Abbedissen sammen med dere?” “Nei, ikke ennå, Abbed. Men hun forsikret at hun ville komme senere for å følge de siste spillene. Skal vi gå inn?”

<p>♠ D 9 6 3 2 ♥ - ♦ 8 6 5 3 ♣ 9 7 5 3</p>	<p>♠ kn 5 ♥ E 9 ♦ 10 7 4 ♣ K D kn 10 8 4</p> <p>♠ E K 10 4 ♥ K 7 4 3 ♦ K kn 9 2 ♣ 2</p>	<p>♠ 8 7 ♥ D kn 10 8 6 5 2 ♦ E D ♣ E 6</p>	
<p>Vest Broder Xavier</p>	<p>Nord Søster Agnes</p>	<p>Øst Broder Lucius</p>	<p>Syd Søster Grace</p>
<p>pass pass</p>	<p>1 kl pass</p>	<p>x pass</p>	<p>4 hj</p>

Første stikk hesto av spar 3, 5, konge og 7. Øst returnerte kløver 2. Hensikten var klar. Når han vant stikk for trumf konge, ville han spille inn sin makker i spar for å få kløverstjelingen.

Søster Grace var oppmerksom på den overhengende faren. Hun oppdaget raskt et mottiltak for å avverge trusselen. Kløveren fikk løpe til bordets konge, og hun spilte ruter til damen som holdt. Planen var nå å ta for ruter ess, gå inn på blindemanns trumf ess og kaste sin siste spar på ruter 10. Hvis øst hadde ruter knekt i tillegg til kongen, ville han vinne stikket, og forbindelsen til vest ville være brutt.

Broder Lucius oppdaget kusinens hensikter, og forsvarte seg som vanlig oppfinnsomt for om mulig å få spillefører til å fare vill. På ruter ess la han kongen, og to stikk senere la han ruter 9 under bordets tier.

Søster Grace rettet mistenksomt på brillene. Det så visselig ut som om øst hadde inngitt EKxxx-Kxxx- K9x-x, og hadde saket ruter konge for å unngå å vinne tredje runde ruter. Hvis han ikke hadde enten ruter knekt eller spar dame, kunne ikke kontrakten vinnes. Hun måtte derfor anta at han hadde skjult et av disse kortene.

Til og med for Broder Lucius ville det ha vært vanskelig å se betydningen av å gjemme unna spar dame i første stikk, spesielt siden han hadde lagt kongen uten å bruke spesielt lang tid. Å skape en illusjon om at hans makker hadde ruter knekt, lå godt innenfor av hva han var kapabel til. Som en følge av denne

tankerekken la Søster Grace spartapere sin på ruter 10 og endte opp med et overstikk. “Du driver fortsatt med fanteri og svindel, fetter?” bemerket hun skarpt.



Av nysgjerrighet ba Søster Agnes om å få se vests kort. “Søster Myrtle vil stampet i 4 spar med denne hånden,” påpekte hun hjelpsomt. “Med alt annet enn ruter ut, vil ikke hun få syv stikk i spar, to i ruter og hjerter konge, som sitsen er?”

“Jeg vil ikke tro at de kommer til å melde den,” svarte Broder Xavier med en bekymret rynke i pannen. “Jeg hadde bare to honnørepoeng, og vi var i maksimalt ugunstig sone.” “Du kjenner ikke Søster Myrtle,” sa Søster Agnes. “Og syd vil doble. Jeg er redd dere må være forberedt på en dobbel utgangsving.”

I mellomtiden ble Abbeden og Broder Paulo utsatt for heller røff behandling i det andre rommet.

♠ K kn 8	♠ E 5 2	♠ -	♠ -
♥ E 8 5	♥ 10	♥ -	♥ K D kn 6 4 2
♦ E 10 7 3 2	♦ kn 8 6 5	♦ -	♦ K D 9 4
♣ kn 9	♣ EK 8 3 2	♣ -	♣ D 6 4
	♠ D 10 9 7 6 4 3		
	♥ 9 7 3		
	♦ -		
	♣ 10 7 5		
Vest Abbeden	Nord Søster Edith	Øst Broder Paulo	Syd Søster Myrtle
1 NT x	pass pass	4 hj pass	4 sp pass

Abbeden spilte ut hjerter ess og hevet øyenbrynene da den fantastiske blinde-mannen ble presentert. Han fortsatte med en liten hjerter i håp om to trumf-stikk hvis bordet kunne bli tvunget til å stjele en gang til.



"Trumf lavt," beordret Søster Myrtle med et for-retningsmessig tonefall. "Ruter." Vandrende frem og tilbake mellom bord og

bånd spilte hun seg frem til denne stil-lingen:

♠ K kn 8	♠ E	♠ -	♠ -
♥ -	♥ -	♥ -	♥ K D kn
♦ E	♦ -	♦ -	♦ -
♣ -	♣ 8 3 2	♣ -	♣ D
	♠ D 10 9		
	♥ -		
	♦ -		
	♣ 10		

Søster Myrtle fridde seg med kløver til østs dame, og hjerterreturen drepte ett av Abbedens trumfstikk. "Vakkert spilt, makker," sa Søster Edith. "Jeg burde ha redoblet, men noen ganger melder du litt dristig, og..." Ikke med disse sone-forholdene, makker," avbrøt Søster Myrtle. "Jeg hadde tross alt en åtte korts farve." "Eller var det ni?" spurte Broder Paulo sørgmodig.

Munkene hadde knapt rukket å sammenligne listene før døren ble åpnet, og Abbedissen, fulgt av de fire nonnene, rolig og verdig skred inn i rommet. "En god aften til dere, Abbed," hilste hun stille. "Søster Grace forteller at dere alle spilte glimrende og at sluttresultatet kun var 46 IMPs til vårt lag.

Abbeden reiste seg og virket ikke lite forlegen. "Jeg har forstått at vårt St. Claire kloster vil bli velsignet med 92 pund," fortsatte Abbedissen. "Det er virkelig pent av dere. Jeg må få takke dere alle for den meget generøse gaven."

The Active Holiday Resort on the Costa del Sol.

The "Exclusive All-Inclusive Hotel" in Marbella.

Estepona Marbella

SPECIAL BRIDGE PACKAGE AT SELECTED HOTELS

- 7 nights of accommodation for 2 people in one deluxe double room. Full buffet breakfast and dinner included.
- "Sport inclusive concept" (use of fitness center as well as 58 other sporting activities).
- A Nissan City rental car.

ONLY 990 Euros (double occupancy)
OR 690 Euros (single occupancy)

90% refund subject to availability. Offer valid at the Atalaya Park Golf Hotel & Resort or at the Don Miguel Golf & Spa Hotel. Additional nights can be added at 200€ per double room.

Atalaya Park
Golf Hotel & Resort
Calle de la Costa, s/n 29618, Estepona (Costa del Sol) 29688 (E)
RESERVATIONS:
Tel. 34 - 952 88 90 01
Fax 34 - 952 88 90 02
www.atalaya-park.es

Don Miguel
Golf & Spa Hotel
Avenida del Turista s/n Marbella, Costa del Sol 29550 (E)
RESERVATIONS:
Tel. 34 - 951 05 90 04
Fax 34 - 951 05 90 03
www.don-miguel.net

www.selected-hotels.com

Selected Hotels
Business Congress Incentives

Atalaya Golf Country Club

Atalaya Golf Country Club

PGA

Ryder Cup

Festival of Golf

NOVEMBER - DECEMBER
JANUARY

Guests who book a minimum one week's stay at either of our hotels, the Atalaya Park Golf Hotel & Resort in Estepona or the Don Miguel Golf & Spa Hotel in Marbella, can enjoy 3 nights free of charge with golf included during our spectacular Selected Hotels Festival of Golf which takes place from November 2002 to January 2003 in Marbella, Costa del Sol.



Ny i klubben? Vi følger deg på Veien til kløvernålen

av Elise & Knut Erik Ljung



Det skjedde i de dager...

Rødhette var deprimert. Ikke bare litt sånn «to-kviser-og-ingenting-å-ha-på-meg,-og-kanskje-blir-jeg-ikke-engang-inviteret-til-festender-Han-kommer» deppa. Nei, det var en av disse helt ute på kanten krisene, der selve livsgrunnvollene rokkes, fargen er sort som natten og graven, og morgendagen en ufattelig evighet unna.

Det var nesten ikke til å forstå at livet fortsatte på siden av henne. At barn ble født, bedrifter gikk konkurs, Harry Potter samlet skarer på kino og oljefondet økte med millioner for hver dag. Enda verre: Julekarusellen var allerede kommet høyt opp i turtall. Bestefar hadde hentet femten bananesker med julepynt ned fra loftet. De ble stående urørte midt i gangen. Nisser og engler i hopetall ble holdt fanget blant kuler og glitter, krybbe og stjerner.



«Skal vi i det minste ikke hente frem adventsstaken til vinduet og henge opp den gamle, broderte julekalenderen med

hemmelige meldinger i?» lokket Bestemor fortvilet.

«Jeg skjønner ikke hvordan du gidder å bry deg med slik humbug,» avviste Rødhette bittert. «Julen betyr bare at noen kakser blir enda rikere, mens uskyldige barn blir slaktet, solgt, misbrukt, gjort til mordere. Gamle blir barmhjertighetsdrept, fredelige sivile sprengt i luften av selvmordsbombere, kloden blir systematisk forgiftet og utplyndret for ussel vinning, ...det er ikke noe håp, Bestemor, ikke noen fremtid.»

«Sier hvem?» hugg Bestemor i. «Er det virkelig mulig at vårt hjerte barn, som vi har elsket, håret, fostret, sunget, lest og lekt med, tatt med på reiser, konserter, teater, lært gleden av å synge, spille, male selv, halt med opp på fjelltopper, erobret vidder, fosser og dyp. At hun vi har delt stjernehimlens under, morgengryets fuglesang, blomsterengenes ubeskrivelige skjønnhet og havets magiske draging med, snur ryggen til livet??? Unner du virkelig mørkets volds menn og hensynsløse profittjegere den seieren?»

«Jamen, Besta da, ser du ikke, de har allerede tatt alt som er? Selv du går med i toget av dem som 'åt og drakk for å æres ham, som fødtes i armod og døde i skam.'»

«Det gjør jeg såmenn ikke,» freste Bestemor, kritikk av hennes elskede julelevnet skulle hun ha seg frabedt. «Jeg tenner lys istedenfor å forbanne mørket, slik vismannen Kon Fu Tse ville det. Kanskje du skulle prøve det samme?»

«Å, ja, og så kommer leksen om at 'en lidende menneske minder, betyder en broder mer,» hante barnebarnet i avmakt.

«Gjerne det for min del, hvis du nå kunne hjelpe meg å frakte ned disse eskene til Frelsesarmeens herberge. Vi har faktisk altfor mye av både pynt, gaver, mat og drikke. Og folkene der nede mangler det meste.»

Rødhette følte seg trengt opp i et hjørne. Hun kunne ikke nekte å hjelpe sin bestemor og samtidig skyldte verdens elendighet på alle andre. Sammen med de andre turtøttene fylte de raskt opp en varebil med «kjekt å ha» til julen ting, og før av gårde i svarte vinterstørmenn. Helst ville de dradd sin veg med det samme eskene var lesset av, men de ble vennlig geleidet inn i varmestuen for å dele kveldssete med de øvrige gjestene. Det ble i sterkeste laget for noen. Dele av sin overflod, ja, men nærkontakt rundt felles bord, det krevde mer.



Samtalen gikk tregt til en av karene, som bestemor kjente fra fjerne ungdomsår, dro fram en kortleik. «Nei, nei!» Offiserten ville ikke ha noe pokersprell. «Vi spiller bridge, det er stuert både i OL og amerikansk kirke sammenheng,» protesterte Rødhette før hun riktig

hadde tenkt seg om. «Ja, og nå hadde vi tenkt å dra en liten førjulsturnering med ekstra bidrag til julegryta,» føyde Besta raskt til. Og frelsens menn, som aldri har vært redde for å gå nye veier for en god saks skyld, nikket billigende.



Åtte umake par benket seg til dyst, og det manglet ikke på interesserte bakspillere. Rødhette spilte ukonsentrert og Bestemor noe anspent, så det ble noen seige smultringer å svelge i starten. Til sin forundring merket Rødhette at det bare virket ansporende. Omgivelsene ble uvesentlige, spillet kom i fokus.

To karer som så absolutt hadde sett bedre dager dumpet ned ved bordet. En røslig, buldrende skjeggebasse med lagerfrakk og digert nøkkelknippe dinglende fra beltet gliste bredt fra en heller glissen tanngard. «Sebedeussen vakt-service» sto det å lese på en gursjegrønn caps med solid knekk på skyggen, plantet på stålfargede, uregjerlige krøller.

«Hei, damer, hils på lillebroren min, Andreas. Han har fisket opp og ned langs kystene i flere mannsaldrer, og har gjort langt større fangster enn hans saktmodige utseende skulle tilsa.» «Å, det har nå helst vært landligge den siste tiden,» protesterte lillebror rødmende, «en tre-fire krabbeteiner er alt jeg har igjen.»

♠ E 10 9 8 5 ♥ K kn 10 4 2 ♦ 8 6 3 ♣ -			
♠ K 7 ♥ E 8 3 ♦ E K kn 9 5 ♣ 8 6 5		♠ D kn ♥ 7 6 ♦ D 10 7 2 ♣ E K D kn 9	
♠ 6 4 3 2 ♥ D 9 5 ♦ 4 ♣ 10 7 4 3 2			
Vest Bestemor	Nord Peter	Øst Rødhetta	Syd Andreas
1 NT	2 kl	x	2 ru
x	2 hj	3 kl	pass
3 NT	pass	pass	4 sp
pass	pass	x	pass
pass	pass		pass

Det utgikk et bud

Bestemor var giver og åpnet uten nevneverdig grubling med 1 grand. Peter hadde alltid hatt for vane å kaste seg ut i på dypt vann. Kortene hans var perfekt for «Amundsen», nemlig 2 kløver for å fortelle sin bror at han enten hadde ruter eller begge majorfargene.

Apostlene utmerket seg med både å være veltalende og ærlige. Derfor skyndte Andreas seg å alertere, men Rødhetta brydde seg ikke om å spørre etter betydningen av den kunstige meldingen. Fyren hadde våget å misbruke hennes royale farge; dobbelkortet smalt i bordet som et varselskudd.

Andreas skvatt inn i tenkeboksen. Han var en ydmyk sjel, som hadde respekt for straffetiltak fra unge damer. «Jeg har

bare én ruter, da har broderen sikkert en bråte, altså flykter jeg til 2 ruter.»

Peter alerterte, men ble fullstendig ignorert av den gamle. Bestemor så med kjærlig beundring på sin lange, åttepoengs ruterfarge. Ikke tillot hun at utsendingen fra Det Hellige Land tuklet med godfargen hennes. Hun trakk fra hoften; ny dobbel flørret luftrommet.

Dørvakten hadde mye erfaring med å holde inntrengere på avstand, og lot seg ikke affisere. Hans overordnede mål var å informere småfiskeren om sin virkelige fordeling. Litt unøyaktig kom neste budskap: 2 hjerter.

Nå begynte Rødhetta å lure på hvilket språk hebréere egentlig talte, og hun forlangte forklaring på hvordan 2 hjerter meldingen skulle oversettes fra grunnteksten. Andreas svarte som best han kunne at Peter nå hadde fortalt om minimum fem spar og fire eller flere hjerter. Rødhetta kom til at hun også gjerne ville spre sitt glade budskap, hun hadde jo 15 honnørpoeng og kanon kløver. «3 kløver.» meldte hun til Andreas' store lettelse. Nå var han endelig ute av den doble sperreidd fra motstanderne med et «pass».

Bestemor syntes hun begynte å kjenne fast fisk på kroken. Hun hadde jo selv 15 hp med hold i begge major, og hev seg spenstig inn med 3 grand. Både Peter og Rødhetta bøyde sine hoder i pass. Meldingsforløpet syntes å ha nådd sitt naturlige stoppested.

Men da sank lillebror Andreas nok en gang hen i bridgøse grublerier. Hadde

han egentlig gjort sin plikt i andre melderunde, da han stakk av fra de Vesterlandske furiene? Han var riktignok ikke rik på jordiske honnørpoeng, men de fire trumfene og dame i makkers andre farge måtte da kunne bidra til å gi et stakkels kveldsmåltid mere saft og kraft. Med sine fingerregneferdigheter kom han frem til at broderen maks kunne ha én kløver. Selv satt han med singleton i ruter, ergo bare ett ruterstikk på motparten, uansett hvor god fargen måtte være. Tro mot det beste i sin natur, nemlig å bruke de ressurser han hadde fått seg tildelt, kunne han ikke lenger tie: «Fire spar.» pep han og fisket meldekortet opp av kurven.

Meldingen rammet Bestemor som et slag mot mellomgulvet. Hun svaiet litt og dro så fram et resignert passkort. Pass også fra Klippen, mens Rødhetta måtte innrømme for seg selv at hun hadde mistet tråden i meldingsforløpet med alle disse epistlene fra Tordensønnene. Hun var nå sikker på at siden Bestemor hadde åpnet i grand og hun selv hadde 15 hp, så skulle de to ha vært i utgang. Den var det imidlertid ikke råd å finne nå, siden 4 grand garantert ville bli misforstått som Blackwood. De var ganske enkelt utmeldt, men doble, det gjorde Rødhetta. Siden de allerede var berøvet en utgang, burde de opplagt klare noen kraftige beter i motspill, trudde jenta.

Robbet i herberget

Rødhetta mente at kløver ess var et hel-safte utspill, men den ble prompte trumfet av blindemann. Peter satt lett henslengt og vippet de barbente sandalføttene i retning Bestemor. Hun stirret

hypnotisert på den ene storetåen, og lurte litt ør på hvorfor i alle dager den virket så kjent. Andreas tok det hele med ro. Han dro en liten ruter fra bordet, fikk syveren fra Rødhetta, som praktiserte norske fordelingskast, slang på singelton fra hånd og overløt sticket til Bestemor. Siden trumfen satt 2-2, var det umulig å få mer enn tre stikk i motspill. Bestemor fikk for hjerteresset og Rødhetta for spar dame.

Nasaréerne reiste seg hastig da den doblete kontrakten var vel i havn. «Hvorfor har dere så brått om?» ville Rødhetta vite, hun skulle gjerne hatt revansj mot de dyktige karene. «Vi må hjem for å forberede fødselsdagsfestligheter for sjefen.» forklarte Peter. «Det er hans store dag om en uke, og han gleder seg som et barn.» «Ja, dere skulle se han juluften.» lo Andreas. «han farter rundt fra bygd til by gjennom land etter land med hele englehopen jublende etter seg.»

«Hvorfor har han så stort markeringsbehov?» pirket Rødhetta, «er han ute etter gratis PR for dårlig utført jobb?» «Å, nei du Lillemor, det er heller motsatt. Mesteren er bekymret for at all kulde og ondskap menneskene er utsatt for, skal ta livsmotet fra dem. Derfor blir han så inderlig glad over hver eneste stjerne og lys som blir tent til hans ære. Det er større makt i barnesang og blafrende lys enn all verdens klasebomber.»

Rødhetta tok et godt tak rundt Bestemor: «Skynd dere av gårde og si at det er ingen fare. Vi skal nok lage lysshows, så lenge Han der oppe tar ansvar for kraftforsyningen.»



Moderne meldeteori

2 NT i konkurransesituasjoner

Av Marc Smith

Den engelske systemteoretikeren Marc Smith er her tilbake med meldetips som går på konkurransesituasjoner. De to første delene av denne serien ble publisert i BIN 1 og 2 i 1999.

I forrige artikkel begynte vi å se på situasjoner som passet for Lebensohl, men som foreløpig ikke er utnyttet av så mange par. Vi fortsetter letingen her med en introduksjon av en nær slektning av Lebensohl, den såkalte "God/dårlig 2 NT". Dette er et uttrykk du ofte vil høre (og se på systemkort) på turneringer i dag. Noen makkerskap (inkludert mitt eget) bruker variasjoner av basiskonseptet i en rekke tilfeller.

"God/dårlig 2 NT" forklares best gjennom meldeeksemplere. Vi begynner å utforske dette mystiske meldevåpenet med en situasjon som har mye til felles med vanlig Lebensohl.

Hånd A		Hånd B	
♠ kn 8 2	♠ kn 8 2		
♥ K	♥ E		
♦ E K kn 9 8 6 3	♦ E K kn 9 8 6		
♣ 5 2	♣ E 5 2		
Du	MTV	Makker	MTH
1 ru ?	1 sp	x	2 sp

Makkers dobling er negativ, og viser litt verdier og 4-kort hjerter (hvis du i ditt system bruker dobling til å vise både hjerter- og kløverfarge, må du justere videre meldingsforløp for å ta høyde for dette).

Hvis dette meldingsforløpet hadde begynt med at motstanderne passet og makkeren din svarte 1 hjerter, ville du ikke hatt problemer med noen av hendene. Med hånd A ville du gjenmeldt en enkel 2 ruter, og med hånd B ville du sannsynligvis hoppet til 3 ruter for å vise den gode fargen og ekstra styrke.

Motstanderne har imidlertid nektet deg tilstrekkelig melderom til å beskrive hånden så lett. Uten noen lure hjelpemidler har du nå fire valg – melde 3 ruter, hoppe til 4 ruter, passe eller doble.

Du vil helt klart ikke like å spille mot 2 spar med hånd A. Hvis 4 ruter hadde vært sperr i ditt system, ville du kanskje prøvd det, selv om denne meldingen har den store ulempen at du går forbi 3 NT som gjerne kan være rett kontrakt. Må vi da melde 3 ruter med hånd A?

Før vi bestemmer oss, la oss tenke over hva vi vil gjøre med hånd B. Her er 4 ruter en mulighet hvis du spiller det som sterkt, men meldingen har det samme problemet som i sted ved at man passer 3 NT. Igjen er ikke pass et fornuftig alternativ, og vi står da igjen med 3 ruter og dobling (som vil gjøre det nesten umulig å beskrive hånden under 3 NT, og du vil måtte gjette senere i meldingsforløpet).

Det kan selvfølgelig ikke være rett å måtte melde 3 ruter med begge disse hendene, og løsningen, som du sikkert har gjettest, er å bruke 2 NT for å vise den ene av disse håndtypene.

Med utgangspunkt i meldingsforløpet på forrige side, kan vi etablere *to generelle prinsipper* som kan brukes på alle lignende situasjoner:

1) 2 NT sier til makker: "Jeg har en hånd med god fordeling og ønsker å konkurrere om kontrakten, men jeg er ikke interessert i utgang hvis ikke du har ekstra verdier."

2) 3 ruter sier: "Dette er det jeg ville ha meldt hvis motparten hadde passet og du hadde svart på ett-trinnet."

OK, dette virker relativt rett fram, men se på følgende hender:

Hånd C	Hånd D
♠ 2	♠ 2
♥ D 4	♥ E 4
♦ E kn 9 8 6	♦ E K kn 9 8
♣ K D 9 5 2	♣ E D 9 5 2

Du	MTV	Makker	MTH
1 ru ?	1 sp	x	2 sp

Nok en gang har du et altfor velkjent problem. Her har du lyst til å melde en konkurransebetont – men slettes ikke krav – 3 kløver på hånd C, og kunne kreve til utgang med hånd D.

Hvis du ser på de generelle prinsippene vi etablerte ovenfor, forstår du at de kan brukes like effektivt her også. Denne gangen vil du konkurrere via 2 NT med hånd C, og med hånd D kan du melde 3 kløver som utgangskrav (fordi 3 kløver nå viser akkurat det samme som hvis motparten ikke hadde blandet seg inn).

På de neste hendene ønsker du å støtte makker:

Hånd E		Hånd F	
♠ kn 8 2	♠ kn 8 2		
♥ D kn 8 2	♥ E D kn 8		
♦ E K kn 9 3	♦ E K kn 9 3		
♣ 9	♣ 9		
Du	MTV	Makker	MTH
1 ru ?	1 sp	x	2 sp

Du vil gjerne melde med begge disse hendene. Med hånd E ønsker du å konkurrere på 3-trinnet i den kjente 8-korts tilpasningen (eller bedre), men du kan bli straffet for dette hvis makker melder utgang på litt mer enn minimale ressurser. Med hånd F ville du ha meldt en

inviterende 3 hjerter uten innblanding, og dermed ser du at de generelle prinsippene gjelder igjen! Du går via 2 NT med hånd E og melder 3 hjerter med hånd F.

Har du fått øye på den største forskjellen mellom situasjonene i denne artikkelen sammenlignet med der motparten meldte inn over makkers 1 NT åpning? I tilfellene med "God/dårlig 2 NT" er makker ubegrenset, og kan således ikke svare 3 kløver hver gang du melder 2 NT. Med hånd C på forrige side har du jo til hensikt å passe 3 kløver!

Hvis svarhånden ønsker å spille en konkurransebetont 3 kløver, melder han bare 3 kløver over 2 NT. Åpneren vil enten passe (hånd C), korrigere til 3 ruter (hånd A), eller melde 3 hjerter (hånd E).

Hvis svarhånden har preferanse for ruter over over en kompetativ 3 kløver, melder han 3 ruter over 2 NT. Åpneren kan enten passe (hånd A og C), eller korrigere til 3 hjerter (hånd E).

Med en god hånd må selvfølgelig svarhånden gjøre noe mer enn å melde 3 kløver eller 3 ruter. Eksakt hva hver melding skal bety er avhengig av makkerskapsavtaler. Kanskje kan man overmelde motpartens farge for å vise verdier til utgang og spørre etter hold, mens man med bra kort og stopper i motpartens farge melder 3 NT (som åpneren vil korrigere til 4 hjerter med hånd E). Hopp til 4 kløver og 4 ruter bør være krav som viser gode nok kort til utgang og ber makker beskrive hånden sin nærmere.

Motstanderne kan åpenbart finne på å melde flere ganger. Hvis de for eksempel kjemper videre med 3 spar i det gitte eksempelet, må dere bli enige om hva dobling fra så vel åpner som svarhånd betyr. Dere bør også vite hva direkte overmelding innebærer, og hva som er forskjellen på å melde 2 NT først, for deretter å overmelde motpartens farge. Hva vil så et direkte hopp til 4 i minor være – et cue-bid med hjerter som trumf?

Som du ser får du sjansen til å melde mange hender mer nøyaktig ved å bruke "God/dårlig 2 NT". Men denne konvensjonen krever mye arbeid for makkerskapet. Jeg garanterer at dere vil få misforståelser og forglemmelser for dere blir vant til hva de ulike meldingene betyr og når de skal anvendes. Når det er sagt, vil faste makkerpar få enorme fordeler i kompetative meldingsforløp, og ekstraarbeidet vil være vel verdt.

Jeg vil kort komme inn på definisjonen av "God/dårlig 2 NT" som jeg nevnte i begynnelsen av artikkelen:

Når makkeren til den som melder 2 NT MÅ melde 3 kløver, er det en Lebensohlsituasjon. Når makkeren IKKE MÅ melde 3 kløver, er det en "God/dårlig 2 NT"-situasjon.

Ikke at det betyr så mye hva du kaller konvensjonen, så lenge du gir motstanderne dine full forklaring.

I neste BIN vil vi se på flere eksempler av typen "God/dårlig 2 NT", inkludert noen der det er den sterke hånden som starter med 2 NT, og den svake hånden som melder direkte på 3-trinnet!

Pål Hagas Minneturnering

Av Terje Berg

Det var en (for en gangs skyld) vakker høstdag da vi i Bridgekameratene arrangerte Pål Hagas "Memorial".

Vi ble etter hvert 28 par. Meget bra, sett i perspektiv av at dette var en turnering uten pengepremier, og hvor alle inntekter tilfalt Pål's enke, Larissa.

Jeg tror at alle var meget fornøyde med turneringen slik den ble gjennomført. Gjennomføring og spilling var helt i Pål's ånd. Alle deltakere fikk en premie takket være at mange av Pål's venner stilte villig opp med gavepremier til en verdi av over 15 000 kroner. Meget generøst! Følgende gav så det holdt til denne turneringen:

Tor E. Hasselstrøm; 8 gavekort Big Horn 2400.-
Geir Olav Tislevoll; 8 bridgebøker 2200.-
Tommy Røen; 6 gensere + Topbridge-spill 2100.-
BIN AS; 4 BIN-abonnement + diverse 1875.-
Christel Gaudelach; 2 egyptisk massasje 1500.-
NBF; 4 Bridge Master CD 1400.-
Tommy Sandsmark; 7 bridgebøker 1250.-
E. Mikkelson/O. Ludvigsen; 4 bridgebøker 1000.-
Glenn Grotheim; 4 bridgebøker 720.-
Børge Nisong; 2 Braun Oral B Plac Control 700.-

I utgangspunktet hadde vi en startavgift på 200 kroner, men mange av deltagerne gav godt over det, noen til og med mer enn de hadde råd til! Vi er veldig glade for å kunne rapportere at inntektene som tilfalt Larissa var betydelige 19.750 kroner.

Bridgekameratene takker alle sponsorer og bidragsytere for deres generøsitet. Uten dere hadde ikke turneringen vært så hyggelig, og fremfor alt ikke så til de grader sosial. Alle fikk jo premie!

Andre sponsorer som gjorde denne turneringen mulig var Finn Brandsnes, som tok turneringslederjobben gratis, Bridgesenter Vest, som stilte gratis lokaler og spilldubletter til rådighet, og ikke å forglemme, NBF, som frafalt spillerlisensen og i tillegg tildelte gratis forbunds poeng til turneringen. Vi takker og bukker.

Jeg vil også rette en spesiell takk til Tommy Sandsmark, som la ned et betydelig stykke arbeid i forberedelsene til turneringen, blant annet ved å skaffe så mange sponsorer.

Det var en tragisk hendelse som utgjorde bakteppet for denne turneringen. Dessverre vil det stadig komme nye tragedier. Turneringen viste seg imidlertid å være langt mer enn en god måte å reise midler til et godt formål på. Vår erfaring er at en slik form for turnering kan være en fin og verdig måte for venner og kjente innen bridgемiljøet til å hedre og ta farvel med en bridgevenn som har gått bort.

Farvel Pål. Du er gått bort, men du vil alltid forbli i våre minner.

Villedende kort

Av Marc Smith



Så langt i denne serien (BIN 4-00 og 3-02) har vi konsentrert oss om å optimalisere potensialet til honnørene dine. Denne gangen vil vi rette oppmerksomheten mot mellomkortene.

Ofta oppvurderer vi hånden vår fordi vi har mange tiere og niere, men dette er det liten vits i hvis vi ikke lar disse kortene spille sin rolle i spillet. Ta for eksempel denne kombinasjonen:

♦ kn 53	
♦ ? 862	♦ ? 74
♦ EK 9	

Vest spiller ut ruter 2, fjerde høyeste, mot din grandkontrakt. Det ser ut som om du står overfor et rent valg. Så bør du stikke med knekten eller slippe utspillet til nieren? Før du bestemmer deg, spør deg selv hvilke taktiske fordeler du kan få fra å gjette på den ene eller den andre måten. Og ikke minst, hvor mye vil motstanderne vite om fargen hvis du skulle gjette feil?

Sett at du legger liten og øst tieren. Når du nå stikker med esset, vil vest vite med sikkerhet at du startet med E-K-9, og kommer aldri til å fortsette i ruter om han skulle komme inn.

La oss se for oss at du stikker opp på knekten og øst dekker med damen. Nå vil situasjonen være en helt annen for vest, som ikke har noen mulighet til å se hvem som sitter med nieren. Når han kommer inn igjen, kan det, fra hans ståsted, se rett ut å spille en ny ruter i håp om at det er makkeren hans som har nieren.

Med den nevnte kombinasjonen er det mange spilleførere som automatisk vil gjøre rett uten å vite hvorfor.

Neste spill ligner på det foregående, men her er det mye mindre sannsynlig at du finner løsningen helt tilfeldig:

♦ 1053	
♦ D 862	♦ kn 74
♦ EK 9	

Nok en gang spiller vest ut ruter 2. Det er ført gjort å legge en liten ruter fra bordet, men bare hvis du glemmer å tenke på å bruke villedende kort! Kan du noen

gang få bruk for bordets tier senere i spillet? Tenker deg du deg om, vil du innse at svaret er "nei".

Hvis du legger treeren fra bordet, vil øst bruke knekten. Vest vil da med sikkerhet vite at du startet med E-K-9. Ved å legge tieren fra bordet kan du nok en gang ta kelegge situasjonen for vest med hensyn til hvor nieren befinner seg. Det er faktisk mer sannsynlig at han plasserer denne hos sin egen makker enn hos deg. Han vil snart bli en bitter erfaring rikere.

Selvfølgelig er det en mulighet at du ikke ønsker at vest skal fortsette i ruter når han kommer inn. Kanskje vil du heller at han skal åpne en annen farge for deg? I så tilfelle, legg lavt fra bordet i stikk én og fortell ham at ruterén, den har du kontroll på.

Her er en annen vanlig situasjon der du har muligheten til å bedra motparten:

♠ E kn 6	
♠ 852	♠ D 974
♠ K 103	

Vest spiller ut kløver 5. De fleste vil ganske enkelt legge sekseren fra bordet og etablere sine tre kløverstikk. Og det er alt du kan gjøre hvis vest har spilt ut fra damen. Men hvis fordelingen er som vist over, kan du spre forvirring.

La oss se hva som skjer hvis du legger knekten fra bordet. Øst dekker med damen, og du stikker med kongen. Men

nå vil begge motstanderne være i villrede når det gjelder tierens plassering. Når de kommer inn igjen, vil de kanskje fortsette i kløver i stedet for å skifte til en farge som er farligere for deg. Du kan gjerne fortsette å villed dem ved å stikke andre runde kløver med bordets ess! Dermed vil du ikke bli avslørt før tredje runde kløver er spilt.

For å fortsette med samme tema, hvordan vil du behandle denne hjerterfargen når vest spiller ut treeren?

♥ kn 94	
♥ 107632	♥ D 85
♥ EK	

Bordets nier er verdiløs uansett om du er i trumf- eller grandkontrakt. Men merk deg hva som kan skje hvis du legger denne på vests utspill: hvis øst dekker, har du skaffet deg tre hjerterstikk. Det er lett å kritisere øst for å dekke, men sett deg et øyeblikk i hans sted. I en grandkontrakt kan jo fargen like gjerne se slik ut:

♥ kn 94	
♥ EK 1032	♥ D 85
♥ 76	

Her ville vest neppe bli særlig imponert over sin makker om bordets nier vant stikket! I trumfkontrakt, der hjerter er sidefargen, kan øst være redd for at det sitter slik:

	♥ kn 94	
♥ K 10732		♥ D 85
	♥ E 6	

Hvis øst ikke dekker nieren med damen, unngår spillefører hjertertaperen. Det er riktig at spillefører alltid kan få to hjerterstikk etter dette utspillet, men det er mulig at han ikke har behov for å sake en taper, eller at motspillerne får etablert nok stikk i tide til å bete kontrakten.

Å legge nieren fra kn-9-x i bordet kan være lønnsomt også med denne fordelingen:

	♣ kn 94	
♣ 107632		♣ K 85
	♣ E D	

Vest spiller ut kløver 3. Hvis du legger fireren hos blindemann, er sjansen stor for at øst vil greie å gå ned på återen. Men hvis du legger nieren, vil det være mye vanskeligere for øst å finne korrekt motspill.

Det finnes mange liknende posisjoner, blant annet denne:

	♦ kn 105	
♦ K 8742		♦ D 963
	♦ E	

Vest spiller ut ruter 4 mot din grandkontrakt. Ved å legge bordets tier (eller knekt) klarer du kanskje å friste øst til å bidra med damen. Biter han på agnet, vil bordets andre honnør gi et ekstra hold i fargen.

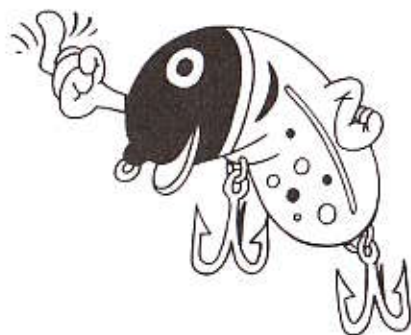

Gode mellomkort gir deg også muligheten til å villete når det spilles gjennom den skjulte hånden.

	♠ 1095	
♠ K D 63		♠ 872
	♠ E kn 4	

Du spiller hjerterkontrakt. Øst er inne og skifter til spar åtte. Hvilket kort bør du legge fra hånden?

Vest kan se fra sin makkers kort at du har både ess og knekt i spar. Ved å spille knekten på den første runden kan du overbevise ham om at du har E-kn blokk i fargen. Han kan da bli lurt til å fortsette med spar opp i gaffelen din. Hvis du i stedet følger på med fireren, vil vest vite at han må skifte farge.

Når du er i besittelse av gode mellomkort, kan du også tillate deg å sjekke motstandernes nerver. Sett at dette er trumffargen din:

	♦ kn 752	
	♦ E K 9643	

Hvis kontrakten avhenger av at du ikke får en trumftaper, hvordan skal du spille fargen?

Det er helt klart størst sjanse å legge ned en topphonnør og håpe at fargen brekker 2-1. Men hvorfor ikke innlede med knekten fra bordet? Hvis øst tilfeldigvis har fått utdelt D-10-8, kan han bli fristet til å dekke. Du vil nå greie 3-0 sitsen ved å gå inn på bordet via en sidefarge og finesse med nieren i andre runde. (Hvis øst ikke dekker knekten, kommer du selvsagt til å spille esset.)

Noen ganger kan et liknende triks få ting til å snu i langt mørkere situasjoner. Sett at dette er trumffargen din, og igjen må du spille fargen uten taper for å greie kontrakten:

	♥ E 763	
	♥ kn 109852	

Denne gangen har du ikke noen sjanser, eller? Sant nok, men den som intet prø-

ver intet vinner. Dette er fordelingen du håper på:

	♥ E 763	
♥ D 4		♥ K
	♥ kn 109852	

Hvis du spiller knekten, kan du friste vest til en skjebnesvanger dekk. Skulle han være på høyde med situasjonen og legge liten, er du ikke verre stilt enn om du hadde lagt ned esset straks. Hvis meldingene ikke har avslørt lengden din i trumf, finnes det en annen mulighet – vest kan komme til å dekke fra K-4 i redsel for at du sitter med D-kn-x-x (og hans makker med 10-9-x).

Villedende kort betyr å gi motstanderne dine mange muligheter til å trå feil. Du vil bli overrasket over hvor ofte de tar imot tilbudet.

Tren din spilleføring!

Dansk PC-program

Flotte anmeldelser!

Velg mellom tre nivåer

165 spill - lag og par

Forsøk først - få så fasiten

Kr. 330,- inklusiv forsendelse!



2. divisjon 2002-2003: Jevnt og spennende!

Av Geir Olav Tislevoll

Ingen av de tre puljene i seriemesterskapets 2. divisjon er avgjort. Hvem som vinner sin avdeling og rykker opp i eliten, avgjøres på nyåret.

2. divisjon spilles i tre puljer à ti lag, og spillestedene er Tromsø, Trondheim og Oslo.

I Tromsø leder et lag fra Troms og Ofoten krets sammen med Hedmark og Oppland 1 (72 VP). Like bak (71 VP) følger Salten 1, og flere andre lag kan være med å kjempe om opprykk (kun vinnerlaget).

I Trondheim har lederlaget Møre og Romsdal 1 scoret noe mer (84 VP), men det har også forfølgerne Rogaland 1 (76 VP) og Møre og Romsdal 2 (73 VP). Også andre lag ligger i nærheten, slik at det ligger an til spenning også i denne puljen.

I Oslo har Vestfold 1 tatt ledelsen (76 VP) foran Østfold og Follo 3 (71 VP) og Oslo 2 (68 VP).

Det er fire og en halv kamp igjen i alle puljer, så alt kan skje både med hensyn til opprykk og nedrykk.

I 2. divisjon spiller man de samme spillene som i toppdivisjonen, noe som gir muligheter for interessante sammenligninger.

Undertegnede med flere la merke til at det var mange fordelingsuhyrer, og håndtyper med tolv kort i to farger var ikke uvanlige! Allerede i første kamps første halvrunde kom det flere slike. Mange lurer på om programmene som brukes for utdeling av kort er helt til å stole på. Selv om dette for så vidt er likt for alle, er det ingen tvil om at det blir litt spesiell bridge i noen spill.

Her er det morsomste av de spillene hvor kortene så ut til å være gitt med boksehansker, og mest morsomt var det for øst-vest:

♠ -
♥ 3
♦ EKD82
♣ EKDKn976

En av sydspillerne var Børre Lund, som har hatt stor suksess i år, blant annet med seier i et amerikansk parmesterskap sammen med Jørgen Molberg.

Molberg satt nord og åpnet i andrehånd med 2 ruter – Multi – som viste svake 2 i en ukjent major. Syd hadde uenkelig en spesiell hånd. Storeslem i kløver måtte ha gode sjanser om makker hadde hjerter ess, men hvordan finne ut av det?

Hvis syd hadde fått åpne selv, kunne han sagt 4 grand direkte, som i åpning spør om spesifikke ess. Men her var det vanskeligere. Etter en tenkepause kom Børre ut med meldingen 5 spar! Som såkalt «Exclusion Blackwood»! Den konvensjonen er slik at hopp til 5-trinnet spør om ess unntatt i den fargen man melder!

Men vanligvis har man avtalt trumffarge underveis slik at det blir fire ess inklusiv trumfkongen som telles. Børre mente det faktisk som noe så uvanlig som tre-ess Blackwood (!), en variant som i alle fall undertegnede aldri har hørt om før. Godt tenkt kanskje, men kan man forvente at makker skjønner slikt? Tre-ess Blackwood? Huttetu! Og nord så da også ut som et levende spørsmålstegn. Han løftet til slutt til 6 spar, og Børre måtte si 7 kløver. Slik så hele spillet ut:

♠ EKn10973
♥ Kn54
♦ Kn3
♣ 102

♠ K64
♥ EK643
♦ 765
♣ 84

♠ D852
♥ D1097
♦ 1084
♣ 53

♠ -
♥ 3
♦ EKD82
♣ EKDKn976

Beten var raskt et faktum. Fortjent, kanskje, etter å ha meldt i overkant intelligent?

Men i rettferdighetens navn, hva i alle dager skal denne meldingen bety om ikke akkurat det Børre mente den som? Spillet ble dyrt, men ga oss i alle fall en god latter.



Børre Lund

I dette spillet så det bekmørkt ut for spillefører:

♠ 85
♥ KKn972
♦ 9763
♣ E8

♠ E762
♥ D864
♦ 542
♣ 106

♠ Kn94
♥ 103
♦ K108
♣ KDKn73

♠ KD103
♥ E5
♦ EDkn
♣ 9542

Syd åpnet med 1 grand, og etter overføring og invitt endte han i standardkontrakten 3 grand.

I en rapport fra førstedivisjon fortelles det at vest ved et bord spilte ut hjerter etter at nord hadde vist hjerter på samme måte som nevnt her! Det forledet syd til å gå ned på hjerter 9 i fargens andre runde, men da raste kontrakten sammen som et korthus, og det ble to bet. Hvordan elitespilleren i vest fant dette utspillet er litt uklart, men tipsene går i

favør av at han hadde sovnet av et lite øyeblikk, og således «glemt» at nord hadde vist hjerter. Det er jo så mye å passe på! Ja, ja, det finnes et jo et ordtak om hvem som får de største potetene...

I 2. divisjons puljen i Trondheim ble ikke den hardmeldte 3 grand kontrakten bedre av at vest, Arnfinn Helgemo, fant kanonutspillet av kløver 10, som han fikk for. Inne på kløver ess i neste stikk valgte spillefører å gå på spar med en liten til kongen. Vest lasjerte i et forsøk på å gi spillefører et sparvalg senere. Men siden utspillet tydet på at øst satt med alle kløverstikkene, var det lite trolig at spillefører ville la seg lure av denne manøveren.

Tre ganger hjerter med finesse fulgte (øst kaster best kløver på tredje hjerter, og det samme gjør syd). Da den fargen ikke ga full uttelling, måtte mer til. På dette tidspunkt ble det spilt spar til tieren og esset. Vest fortsatte i fargen for å godspille seg et sparstikk. Det fikk han for i neste øyeblikk, og forsvarer hadde tre stikk. Øst kastet enda en kløver, og dette var igjen:

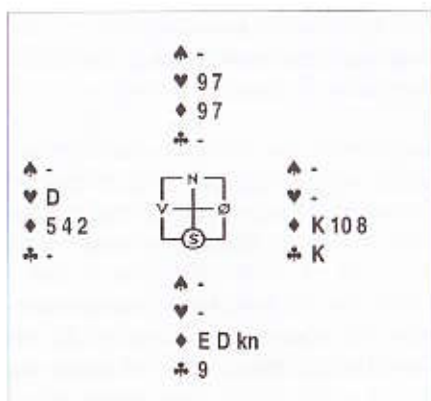

Nå kan vest ta for hjerter dame, men skviser i så fall øst som verken kan kaste sin siste kløver, da står syds nier, eller gå ned på to ruter, ettersom spillefører da får de tre siste stikkene i ved hjelp av en tvungen ruterfavør.

Vest så skvisen og lot derfor være å ta for hjerter dame. Han spilte i stedet ruter opp i saksen i diagramsituasjonen. Både øst og syd satt derfor igjen med tre ruter og én kløver. Øst måtte legge liten ruter for at ikke spillefører skulle få tre stikk i fargen på et sølvfat. Men etter at syd fikk for ruter knekt, satte han øst inn på den siste kløverhonnøren. Nok en ruter til saks sikret det niende stikket!

Det overrasket meg at mange par dyttet på denne 4 hjerter kontrakten av syd, så vel i 1. som 2. divisjon:

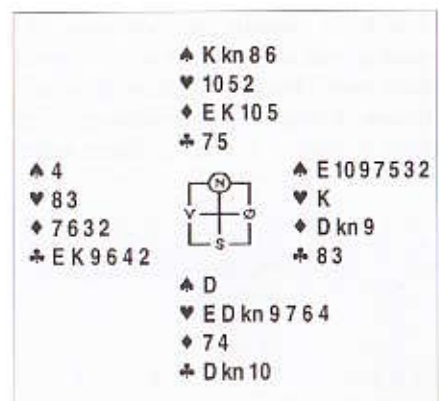

Etter å ha begynt med ess-konge i kløver, kan det fra vests synsvinkel (han ser jo bare blindemann bli bet på to måter. Den ene er ved å spille en tredje runde kløver for å gi øst en avgjørende stjeling (øst har en høyere hjerter enn tierens pluss

spar ess eller E-kn eller E-D i trumf). Den andre er ved å vri til spar, som gir bet (stjeling til vest) hvis øst har esset og syd minst to spar. Sistnevnte alternativ blir korrekt hvis øst ikke har noen høye trumf. Dette valget kan se ut som gjetting, men er nok ikke det om man har fornuftige motspillsavtaler.

De som sverger til fordelingssignaler som bærebjelken i motspills-signalene sine, vet etter to runder kløver at øst har dobbelton, men ikke om han kan stjele over bordets tier. Derfor står de overfor et rent valg mellom de to nevnte motspillene, og noen trådte som nevnt feil i seriemesterskapets to øverste divisjoner.

De som benytter styrke/svakhet i de fleste posisjoner, bør ikke ha noen problemer. Øst legger i dette tilfellet styrke. Legg merke til at det er uvesentlig om det er høy-lav (åtteren først) eller lav-høy (treeren først), eller for den saks skyld ulike kort som er styrke! Vest bør uansett respektere makkers signal og fortsette kløverspillet. Øst må, når han kommer inn på hjerter konge, ta for spar ess med det samme, hvis ikke kan ruter 10 godspilles med en stjeling, eller øst kan skvises i spar og ruter! Om øst ikke hadde kunnet stjele over bordets trumf, burde han ha lagt svakhet i kløver, og vest kunne forsøkt om sparvri kunne være betende motspill.



BERGEN STORTURNERING

25.-26. januar 2003

- * Mester-puljen
1. premie kr. 20.000,-
- * A-puljen
1. premie kr. 5.000,-
- * Debutant-puljen

Startavgift: 500 (Mester), 350 (A) og 50 (Debutant)

Turneringsledelse: Per Nordland og Gunnar Stein

Spillested: Bergen Kongressenter

Hotell: Scandic Hotel Bergen City (rimelig overnatting)

Påmelding: Innen 12. januar 2003
Påmelding kan gjøres til habridge@start.no
eller Kristine Breivik på telefon 93 45 51 29

Auksjonsturnering fredag! **Bridgepub** fredag og lørdag!

Velkommen til Bergen!



Bridge - et spill for konger, damer og knekter!

Av Jon Sveindal

Det er ikke ofte man kan lese om bridge på avisenes førstesider. Når det en sjelden gang skjer, er det som regel noen som har forsøkt å bedre sine naturgitte forutsetninger på illegalt vis, i form av fusk eller mer direkte forbrytersk virksomhet.

Det siste året har fire vidt forskjellige hendelser skapt bridge-relaterte overskrifter.



Norge har et av verdens beste bridge-landslag, og deltok i IOC's demonstrasjonsturnering umiddelbart før OL i Salt Lake City. Laget kvalifiserte seg til sluttspillet, men tapte til slutt kampen om bronsemedaljen. Bridge fikk internasjonal dekning i noen hektiske dager før vinterlekene overtok, flere aviser

flyttet bridgespaltene til sportssidene, og optimister trodde at bridge kunne bli en regulær gren ved neste vinter-OL. (Vi vet bedre i dag.) Man har allerede innført dopingreglementet til IOC, og spillere er blitt testet i internasjonale mesterskap.

Internasjonalt har forresten bridgen lenge vært alkohol- og røykfri, så det største problemet er kaffeinntaket! I alle fall trodde man det inntil en amerikansk bosatt islandsk dame nektet å la seg dopingteste i høstens VM i Montreal, og ble fratatt både sølv og heder. For øvrig var presse og publikum under VM mest opptatt av at Bill Gates deltok i VM for Mix-par!

Den tredje hendelsen var fødselsdagsfeiringen i Oslo som til slutt krevde fire menneskeliv. Nyhetsoppslag og senere meldinger knyttet dødsfallene til at de fire spilte bridge sammen etter festen. Offentligheten har ikke fått vite mye om hva som egentlig skjedde, men bridgen skal ikke ha hatt noen sammenheng med det tragiske utfallet.

Den fjerde anledningen er dødsfall etter omsetning av metanolholdig sprit, med en tabloidpresse som har stresset at i alle fall noen mistenkte skal være ivrige bridgespillere. Det er ikke opplyst om noen av de mistenkte liker "Torsdagsklubben" eller "Tore på sportet", og de tragiske dødsfallene har selvsagt ikke mer med bridge å gjøre enn at bridge er hobbyen til svært mange mennesker, og at noen av oss mennesker fra tid til annen begår mer eller mindre alvorlige kriminelle handlinger. Det er ille at folk blir forgiftet av metanol. Det er imidlertid også synd at bridgen knyttes til de tragiske dødsfallene i metanolens kjølvann.

Men en gang var bridge den direkte foranledningen til mord, i det som senere har blitt kalt:

Bennett-saken

Kortspill har detonert mange følelsesmessige eksplosjoner i tidens løp, og det er med god grunn de fleste bridge-spillende ektepar velger seg andre makkerer ved kortbordet. Likevel var reaksjonen til fru Myrtle Bennett i Kansas City den 29. september 1929 svært atypisk.

En bridgeaften med ekteparet Charles og Myrna Hoffman på besøk, hadde allerede ført til beske kommentarer Myrtle og John S. Bennett imellom, da Myrtle lite av seg en lang tirade etter at hennes mann gikk bet i et spill han kunne ha vunnet. Han skal da ha grepet henne i armen og liket til henne gjentatte ganger. Det ene ordet tok det andre, og han proklamerte at han ville ta inn på hotell, og forlate hende. Myrtle

ba da gjestene om å gå, og mens de gjorde seg klare, løp Myrtle til morens soverom og fant frem familiens skarp-ladde pistol.

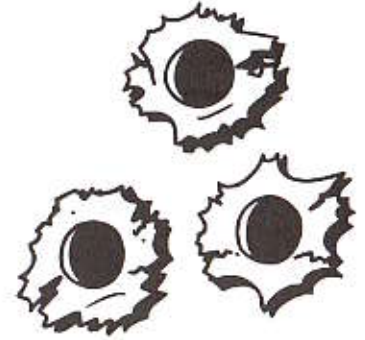

Hoffman forsøkte å trøste den deprimerede John, som var på rommet og pakket da Myrtle kom inn med pistolen hevet. John løp til badet og slengte døren igjen etter seg, men ble truffet av to kuler som slo gjennom trepanelet, og døde. Politiet fant Myrtle bøyd over sin mann, oppløst i tårer.

Fru Bennett ble tiltalt for mord senere samme år, og ble frikjent! Det at hun hadde jaget mannen rundt i leiligheten og løst fire skudd etter ham, hvorav to traff, ble betraktet som et uhell. Det ble stående at hun hadde hentet pistolen etter ordre fra mannen, som pleide å ha den med seg på forretningsreiser, (noe moren støttet i sitt vitnemål), og at han ble truffet da fru Bennett snublet i en stol på vei mot ham. Herr Bennett skal da ha grepet tak i henne, enten for å hjelpe, eller for å ta pistolen fra henne. Pistolen gikk av på nytt, og ga ham banesåret. Man regner det ikke for usannsynlig at juryen lot seg påvirke av fruens gråtvalte opptreden i retten.

Ikke bare slapp hun straff, hun kunne endatil innkassere mannens livsforsikring på 30 000 dollar, ikke akkurat småpenger den gangen!

Fru Bennett fortsatte med bridgen, men det sies at hun hadde problemer med å få makker. En dag spilte hun med en som var ukjent med hennes historie, og etter å ha avgitt en impulsiv melding, la han ned kortene sine på bordet mens han sa: "Makker, jeg er redd du kommer til å skyte meg for dette!" Fru Bennet skal ha hatt ånds nærværelse nok til å besvime!

Opprinnelsen

Ingen kan med sikkerhet si når bridge ble oppfunnet, men spillets forløpere, ulike varianter av whist, kan i alle fall spores tilbake til 1529 – da det nevnes i en publisert andakt holdt av biskop Latimer. En teori går ut på at spillet har sitt navn fra "biritch" – et arkaisk russisk ord for herold eller budbringer. En annen teori hevder at spillet fikk sin form av britiske soldater mellom 1854 og 1856 mens de deltok i Krimkrigen og var stasjonert i Istanbul. Navnet skulle ha sammenheng med Galata Bridge, som soldatene måtte krysse hvis de ville til kaffehuset hvor de kunne spille kort! Mange holder den siste forklaringen som den mest plausible. Det var faktisk rundt 14 000 soldater i Istanbul i 1854, pluss et ikke ubetydelig antall offiserer!

Det er mange henvisninger til spillet i Kairo og Istanbul i 1870- og 1880-årene, men spillet kom til USA og England først i begynnelsen av 1890-årene. Likevel regnes 1925 som fødselsåret til

den moderne versjonen av det intellektuelt stimulerende kortspillet, da Harold S. Franklin konstruerte et nytt sett med regler, blant annet påvirket av den franske varianten "Plafond". "Kontrakt-bridge" ble prøvd ut på dampskipet "Finland" fra Los Angeles via Panama-kanalen til Havana, og de endelige justeringene så dagens lys 1. november 1925.

Spillet ble raskt en stor suksess. Ely Culbertson ble spillets forgrunnsfigur, og grunnla verdens første bridgemagasin i 1929. Hans bestselgende "Blå Bok" kom ut i 1930, og ble revidert fire år på rad i ufattelige opplag. De første internasjonale løver ble godkjent av USA, Frankrike og England i 1932.

Kongespillet

Bridge slo tidlig an i Norge også. Det i enhver forstand kongelige spillet fengst blant andre kong Haakon, som på slottet ofte skal ha vært makker med Aftenpostens tidligere bridge-medarbeider, oberst Johannes Bruun. Microsofts hersker, Bill Gates, har fått tid til å åpne øynene for annet enn business, og med god hjelp av sin bridgespillende far har han blitt "frelst".

Ordet frelse ligger nemlig nærmere enn man skulle tro når man snakker om spillet som griper sånn tak i en at studier kan bli liggende brakk, forretninger vanskjøttet, familieformuer ødslet bort



i uvettig høyt spill om penger, venner frastøtt og barn og ektefeller forsømt. Men spillet er også en skole i selvdisiplinering, som gir ekstra mental energi, det skaper evigvarende vennskap, og ikke sjelden fører det folk sammen til ekteskap! Spillet gir adgang til en verden hvor man er nødt til å gjøre seg fortjent til respekt, og det utfolder seg like intenst i pauserommet på fabrikkgulvet som i styrerommet, spillet som bringer folk fra ni til nitti sammen til intellektuell kappestrid på like fot! Bridge!

Gullalder

De siste 10 årene har vært en sportslig gullalder for norsk bridge. Etter VM i 1993, som resulterte i norsk sølv, har vårt landslag hørt til verdenseliten. Og norske spillere har blitt verdensstjerner. Den største er trønderen Geir Helgemo, som sannsynligvis er blant de tre mest kjente nordmenn i Kina!

Geir er proff, og reiser kloden rundt – året rundt – for ære og mammon. Geir Helgemo og oslogutten Tor Helness utgjør en av verdens sterkeste parkombinasjoner, med en mengde seire i prestisjefylte invitasjonsturneringer. I motsetning til de aller fleste på deres nivå har Tor bridgen som hobby!

Sørendingen Boye Brogeland er et annet ungt skudd på den norske bridge-stammen. Han ble juniorverdensmester med Geir Helgemo, er utdannet siviløkonom, og eide redaktør av magasinet Bridge i Norge. Når ikke den naturliserte bergenser deltar med sin makker Erik Sælensminde, kan også han finnes i utlandet med betalende klienter.

Andre har søkt til utlandet for å finne bridgelykken. Bergenser Espen Erichsen er én. Alternativet til å leie ut sine ferdigheter, er å delta der det spilles om penger. Espen gjør begge deler fra London – og gjør det bra. Også som nysmid i hymens lenker, igjen takket være bridgen.

London er for øvrig arena for en tilnærmet årvisst turnering mellom Overhuset og Underhuset!

Utbredelse

Svært mange fotballspillere har det ikke bare i bena. Profiler som Tom Lund og Martin Andresen har begge med suksess forsøkt seg med kortpassninger på det grønne bord. Det samme har den ikke ukjente fotballagenten Rune Hauge, som stadig vekk er å finne i norske mesterskapsfinaler.



Man regner at bortimot en halv million er bridgekyndige i Norge, hvorav over 11.000 er organisert i Norsk Bridgeforbund. Alle har imidlertid det samme målet: Å få like mange stikk som Geir og Tor og Boye! Like mange stikk som Omar Sharif! Å melde en storeslem og ta hjem alle stikkene – gjerne ved hjelp av en av de mystiske teknikkene som for uinnvidde ser ut som trylling! For i alle bridgespillere lever drømmen om å få til *det store spillet*, å skape kunst!

Men rekrutter bør være klar over konsekvensene – dersom man først blir bitt av basillen, er det ikke lett å finne noen effektiv kur!



Julen står for døren. Det betyr familietid for de fleste av oss, og bridgetid for mange. Det blir liksom ikke jul før man har tatt en julebride med gamlemakkeren. Med dette takker jeg for meg etter tre år som duellredaktør i BIN, og ønsker alle lesere en god jul og et fremgangsrikt nytt bridgetår.

Utfordrerne i denne runden, Kenneth Skov og Are Aarebrot, har vi hentet fra et nyopptrykket 2. divisjons lag fra Oslo.

Kenneth er 32 år og jobber som IT-ansvarlig. Han har flere sesonger bak seg i 2. divisjon, og har i tillegg utmerket seg som en flink turneringsleder i Oslo.

Are Aarebrot er 39 år og lærer. I Oslos robbemiljø går han under betegnelsen "Turebrot", og det er ikke bare duellredaktøren som har måttet bli som følge av Ares bravader.

Utfordrerne spiller et naturlig system med svake 2-åpninger og et grand-intervall på 15-17 hp.

Utfordrerne gjorde unna meldesettet i forkant av en kretskamp i Oslo før jul. Enkelte kommentarer fra tilskuerne er tatt med for å belyse problemstillinger.

Våre ferske mestere er Jo Arne Ovesen og Alf H. Jensen fra Vadsø. Systemet de spiller er presisjon, med 2 ruter som Multi og 2 hjerter og 2 spar som minst 5-5 i majoren og en uspesifisert minor.

MESTRENE		UTFORDRERNE	
JO ARNE OVESEN	ALF H. JENSEN	ARE AAREBROT	KENNETH SKOV

Resultat-service

RESULTATSERVICE
bringer resultater som turneringsarrangører og interesserte lesere sender inn til BIN.
Resultater BIN ikke mottar, blir selvfølgelig IKKE publisert.

Eksperklubben 4		
1	Tora Kristoffersen, Oslo	60
	Vidar O. Lilleheim, Fevik	60
	Jan Mikalsen, Larvik	60
4	Ann Kari Fuglestad, Farsund	59
5	John Helge Herland, Stavanger	57
	Hege Leonhardsen, Lillehammer	57
	Asbjørn Skramstad, Brumunddal	57
8	Roy W. Johansen, Lakselv	55
	Håkon Kippe, Trondheim	55
	Jan Olav Roseng, Hamar	55
11	Ole Fuglestad, Farsund	54
	Bent Billing Hansen, Ås	54
	Trond Kirkesjord, Overbygd	54
	Knut Knutsen, Nesna	54
	Stenning Ovesen, Bardufoss	54
	Sveinung Orjansen, Trondheim	54
17	Torfinn Dalos, Utskarpen	53
	Mattias Jakobsen, Enebakk	53
	Liv Pedersen, Kongsvinger	53
	John Gunnar Rost, Vikhammer	53
	Hege Svendsen, Forde	53
20	Kenneth Bendiksen, Lindås	52
	Tage Hjermsøer, Orje	52
	Johan Mattis Høflta, Kautokeimo	52
	Stian Sundkvik, Bardufoss	52
	Kjell Steinar Thoreby, Tomter	52
27	Karl Gaurde Fyrus, Skjåk	51
28	Ola Danielsen, Stokmarknes	50
	Ian Simpson, Bardufoss	50
	Thore Skimmeland, Halsfjord	50
	Trond T. Våland, Stavanger	50
	Eliane Marie Waaler, Sperrebotn	50
33	John Olav Kvam, Jorpeland	49
	Ketil Sundt, Stavanger	49
36	Tor Ivar Bang, Oslo	48
	Tord Bones, Oslo	48
	Alexander Flakstad, Steinkjer	48
	Harald Høeeth, Steinkjer	48
	Flemming Jacobsen, Odense, Danmark	48
	Linnvald Rasmussen, Gnosjö, Sverige	48
41	Jens Erik Bråthen, Hamar	47
	Jan Arne Bøe, Sogndal	47
	Alv Høeth Larsen, Nesoddtangen	47
	Janne C. Sandberg, Aurdal	47
45	Erling Danielsen, Røssland	46
	Karl Morten Lønna, Lom	46
	Hans Gert Aasmundsen, Bergen	46
48	Dagfinn Bråten, Oslo	45
	Kåre Kristiansen, Soyteberg	45
	Terje Rindom	45
51	Lars Camestedt, Bromma, Sverige	44
	Trond Hantveit, Bergen	44
	Svein Markusen, Skien	44
54	Dyvind Dahl, Stange	42
	Tor Erik Hennansen, Fjersgrunn	42
	Robin Tande, Sola	42
57	Knut Busk, Vestra Jakobselv	41
58	Rune Lovås, Knapper	40
59	Halvard Berum, Langesund	39
	Jan Arild Breistain, Bergen	39
	Ingar N. Vold, Gravdal	39
62	Bjørn Halvorsen, Kvaløysletta	36
	Bent Vangli, Oslo	36
64	Frode Gummosen, Halden	36
65	Arnt Uchemann, Kirkenes	34
66	Sigbjørn Vågane, Bergen	33
67	Nils Ingvald Birkeland, Jaren	29
Eksperklubben sammenlagt		
1	Trond Kirkesjord, Overbygd	210
2	John Helge Herland, Stavanger	204
3	Vidar O. Lilleheim, Fevik	200
	Tormod T. Våland, Stavanger	200
5	Harald Høeth, Steinkjer	199
6	John Gunnar Rost, Vikhammer	196
7	Håkon Kippe, Trondheim	191
	Johan C. Sandberg, Aurdal	191
9	Hege Svendsen, Forde	190
	Eliane Marie Waaler, Sperrebotn	190
11	Thore Skimmeland, Halsfjord	188
	Asbjørn Skramstad, Brumunddal	188
13	Sveinung Orjansen, Trondheim	186
14	Flemming Jacobsen, Odense, Danmark	185
	Jan Mikalsen, Larvik	185
	Ketil Sundt, Stavanger	185
17	Erling Danielsen, Røssland	184
18	Dagfinn Bråten, Oslo	182
19	Liv Pedersen, Kongsvinger	180
20	Torfinn Dalos, Utskarpen	179
21	Halvard Berum, Langesund	173
	Lars Camestedt, Bromma, Sverige	173
23	Knut Knutsen, Nesna	172
24	Hege Leonhardsen, Lillehammer	171
25	Kjell Steinar Thoreby, Tomter	170
26	Robin Tande, Sola	169
27	Tord Bones, Oslo	168
28	Linnvald Rasmussen, Gnosjö, Sverige	167
29	Trond Hantveit, Bergen	163
30	John Olav Kvam, Jorpeland	159
31	Sigbjørn Vågane, Bergen	156
32	Kenneth Bendiksen, Lindås	155

DUELLEN

Nr 6 - 2002

VESTS HENDER

1. Vest gir, ingen i sonen.

♠ 108643
♥ 54
♦ E82
♣ E32

5. Øst gir, alle i sonen.

♠ 4
♥ 6
♦ KD kn 102
♣ D76432

2. Vest gir, ingen i sonen.

♠ EK85
♥ D84
♦ 10942
♣ kn5

6. Vest gir, Ø-V i sonen.

♠ 10873
♥ E642
♦ KD4
♣ 74

3. Vest gir, ingen i sonen.

♠ EK6
♥ -
♦ ED98632
♣ D52

7. Vest gir, N-S i sonen.

♠ kn9753
♥ 75
♦ K97
♣ K kn5

4. Øst gir, ingen i sonen.

♠ EK
♥ EKD42
♦ E4
♣ EK72

8. Øst gir, N-S i sonen.

♠ K kn3
♥ D kn3
♦ kn842
♣ kn104

DUELLEN

Nr 6 - 2002

ØSTS HENDER

1. Vest gir, ingen i sonen.

♠ 92
♥ EKD10932
♦ 753
♣ kn

5. Øst gir, alle i sonen.

♠ E73
♥ ED42
♦ E973
♣ E10

2. Vest gir, ingen i sonen.

♠ -
♥ E76532
♦ EKD8
♣ E93

6. Vest gir, Ø-V i sonen.

♠ 5
♥ K8
♦ E109632
♣ ED kn3

3. Vest gir, ingen i sonen.

♠ D32
♥ D53
♦ -
♣ E kn87643

7. Vest gir, N-S i sonen.

♠ EKD8
♥ KD108
♦ 8652
♣ D

4. Øst gir, ingen i sonen.

♠ 532
♥ 753
♦ 97
♣ D kn864

8. Øst gir, N-S i sonen.

♠ E
♥ EK9642
♦ D97
♣ D98

3. Vest gir, ingen i sonen.

♠ EK 6
♥ -
♦ ED 9 8 6 3 2
♣ D 5 2

♠ D 3 2
♥ D 5 3
♦ -
♣ E kn 8 7 6 4 3



Jo Arne	Alf
1 ru 3 ru	1 hj pass
Are	Kenneth
1 ru 2 sp 4 hj pass	2 kl 3 kl 6 kl

Alf planla "lurt" å melde 2 kløver over makkers eventuelle 1 grand, noe som ville vist lengre kløver enn hjerter. Den planen gikk imidlertid i vasken, og han ga opp å beskrive hånden etter 3 ruter fra makker, en melding som er mer begrenset i presisjon enn i naturlig. Kenneth svarte 2 kløver direkte, og Are introduserte da sin 3-kort sparfarge. Dette gjorde at Kenneth slapp til med 3 kløver for å vise sin lange kløverfarge. Are fulgte opp med en Splinter-melding av 4 hjerter, og Kenneth hoppet til toppkontrakten.

6 kl	10
7 kl	6
5 kl	5
5 ru	4
4 kl	3
4 ru	2
3 NT	1

Stillingen:	
Ovesen - Jensen	15
Aarebrot - Skov	18

4. Øst gir, ingen i sonen.

♠ EK
♥ EK D 4 2
♦ E 4
♣ EK 7 2

♠ 5 3 2
♥ 7 5 3
♦ 9 7
♣ D kn 8 6 4



Jo Arne	Alf
1 kl 1 hj 3 NT	pass 1 ru 1 sp pass
Are	Kenneth
2 kl 2 hj 4 sp 6 hj	pass 2 ru 4 hj 5 hj pass

Jo Arne fikk vist fram 26-27 hp med grandfordeling, men dette var ikke nok til å få liv i Alf. Kenneths hopp til 4 hjerter viste tilpasning, men ingen kontroll. Are var da ikke til å stoppe under slem med sin to-tapers hånd. Nøkkelen til å finne storeslem ligger i kløverfargen. Klarer man å avdekke tilpasningen i denne fargen, bør det være mulig å finne toppkontrakten. Da dette spillet forekom i en parturnering, fikk paret som klarte å melde 6 grand alle poengene.

7 kl	10
7 hj, 7 NT	8
6 kl	6
6 NT, 6 hj	5
Utganger	2

Stillingen:	
Ovesen - Jensen	17
Aarebrot - Skov	23

5. Øst gir, alle i sonen.

♠ 4
♥ 6
♦ K D kn 10 2
♣ D 7 6 4 3 2

♠ E 7 3
♥ E D 4 2
♦ E 9 7 3
♣ E 10



Jo Arne	Alf
2 kl 3 ru 4 hj 5 ru 5 NT pass	1 kl 2 NT 4 ru 4 NT 5 hj 6 ru
Are	Kenneth
1 NT 3 kl 4 ru pass	1 hj 2 NT 3 ru 6 ru

1 kløver fra Alf var kunstig og sterk, men så fulgte fire naturlige meldinger før et hjerter cue-bid og RKCB. 6 ruter fra Alf benektet kløver konge, og mestrene var i toppkontrakten etter en pen sekvens. 2 grand fra Kenneth var utgangskrav. 3 kløver viste en 5-kort minor. Kenneth spurte om hvilken farge dette var, men fikk et "umulig" svar fra Are. Kenneth tok da ladegrep og skjøt 6 ruter. Heldigvis deles det ikke ut stilpoeng i bridge.

6 ru	10
5 ru	6
5 kl	5
6 kl	4
3 NT	3
7 ru	1

Stillingen:	
Ovesen - Jensen	27
Aarebrot - Skov	33

6. Vest gir, Ø-V i sonen.

♠ 10 8 7 3
♥ E 6 4 2
♦ K D 4
♣ 7 4

♠ 5
♥ K 8
♦ E 10 9 6 3 2
♣ E D kn 3



Jo Arne	Alf
pass 1 hj 2 ru 3 sp 5 ru	1 ru 2 kl 3 ru 4 kl pass
Are	Kenneth
pass 1 hj 2 ru 3 NT	1 ru 2 kl 3 ru pass

Her hadde mestrene et kontrollert og fint meldingsforløp til toppkontrakten. 1 ruter var "sekkemeldingen" i presisjon. 1 hjerter, 2 kløver, 2 ruter og 3 ruter var naturlig. 3 spar spurte om sparhold, og 4 kløver benektet dette, men viste fortsatt interesse for utgang. Jo Arne hadde virksomme kort, og hoppet til utgang. Utfordrerne innledet meldingsforløpet likt som mestrene, men over 3 ruter ville Are spille sin favorittkontrakt, 3 grand. Kritiske røster blant tilskuerne mumlet: "Du vet makker har ti kort i minor, likevel velger du 3 grand med bare hjerter ess og fire små spar. Helt virkelig!"

5 ru	10
6 ru	8
3 NT	7
4 ru	4

Stillingen:	
Ovesen - Jensen	37
Aarebrot - Skov	40

7. Vest gir, N-S i sonen.

♠ kn 9753 ♠ EK D 8
 ♥ 75 ♥ KD 108
 ♦ K 97 ♦ 8652
 ♣ K kn 5 ♣ D



Jo Arne	Alf
pass	1 kl
1 sp	1 NT
2 kl	2 sp
2 NT	3 kl
3 sp	4 sp
pass	
Are	Kenneth
pass	1 hj
1 sp	3 sp
4 sp	pass

1 kløver var sterk, 1 spar naturlig, og 1 grand spurte etter antall kontroller. 2 kløver viste 0-2 kontroller. 2 spar sjekket sparkvaliteten, som neppe kunne være all verden! 3 kløver spurte om kløverbeholdningen, og 3 spar viste andrekontroll. Ut fra informasjonen han hadde fått, kunne Alf nå ha gamblet på pass, men han valgte den trygge – og sannsynligvis tapende – løsningen.

Utfordrerne hadde en naturlig sekvens til 4 spar, der begge strakk seg en smule. Da blir ofte resultatet at man ender opp i dårlige utganger.

2 sp	10
3 sp	8
4 sp	6
3 NT	5
Stillingen:	
Ovesen - Jensen	43
Aarebrot - Skov	46

8. Øst gir, N-S i sonen.

♠ K kn 3 ♠ E
 ♥ D kn 3 ♥ EK 9642
 ♦ kn 842 ♦ D 97
 ♣ kn 104 ♣ D 98



Jo Arne	Alf
	1 kl
1 NT	2 hj
4 hj	pass
Are	Kenneth
	1 hj
1 NT	2 hj
pass	

For fjerde gang i dette meldesettet drar Alf opp 1 kløver – en svært tynn en – fra meldeboksen. 1 grand fra Jo Arne var fortsatt 8-13 hp, og 2 hjerter viste minst 5-kort farge. Et hopp til 3 grand hadde gjort susen nå, men Jo Arne valgte å la makker prøve seg i en hjerterutgang hvor det er fire topptapere.

Kenneth tok den forsiktige linjen og gjenmeldte 2 hjerter over makkers grandsvar. Der døde det hele ut.

3 NT	10
2 NT	6
2 hj	4
3 hj	3
Stillingen:	
Ovesen - Jensen	43
Aarebrot - Skov	50

Dermed har vi fått nye mestre, denne gang fra hovedstaden! På nyåret vil duellantene og leserne av BIN få stifte bekjentskap med den nye redaktøren av Duellen; Marianne Harding.

1ST EUROPEAN OPEN BRIDGE CHAMPIONSHIP

Menton - Cote d'Azur - France
14th - 28th June 2003

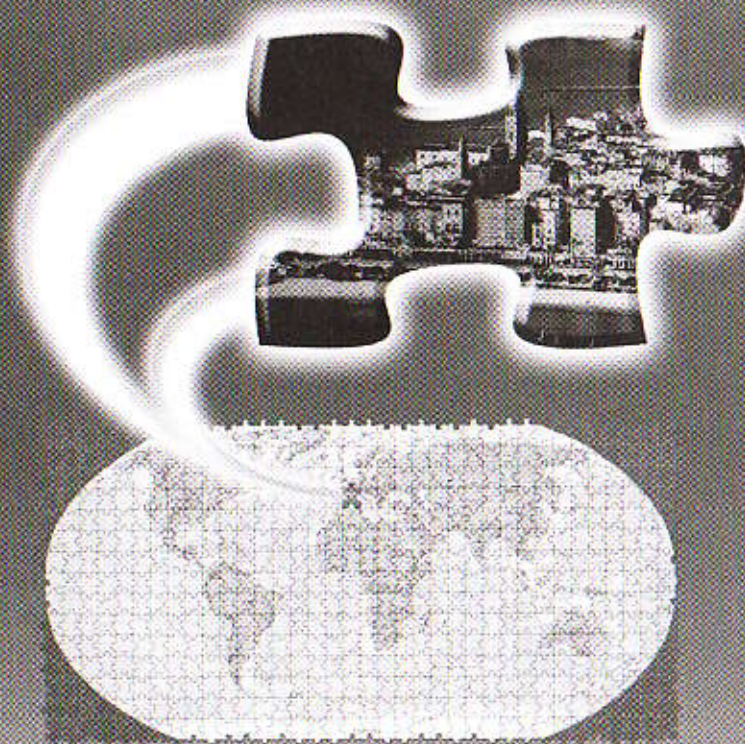



Til topps med Advokaten!

av Boye Brogeland



Etter blandet suksess i Haag og Deauville, var Advokaten og Redaktøren klar for en ny utenlandstur. Denne gang skulle lykken prøves på den franske riviera, nærmere bestemt i Juan-les-Pins.

Advokatens Citroën ble parkert i Oslo, og Gardermoen-Nice gikk unna på et par timer. På flyplassen ble vi plukket opp av en av Advokatens OKbridgevenner, som skysset oss de 13 kilometerne til Juan-les-Pins. Byen er kjent for sin flotte sandstrand og behagelige klima, og er et populært feriemål. Nylig har også norske reiseoperatører fattet interesse for Sør-Frankrike, og Juan-les-Pins var blant sommerens nyheter hos Star Tour!

stormønstringene. Tidspunktet er alltid det samme; siste uken i mai og første uken i juni. Deltakelsen er upåklagelig, med bortimot 1000 spillere i aksjon hver dag. Blant disse finner du flere franske, italienske og polske toppspillere.

I Norge er vi vant til at bridgeturneringene varer hele dagen. Bedagelige franskmenn foretrekker et langt roligere program. De skal ha sin baguette, nyte sin vin og fordøye sin middag. Dermed blir det bare tid til én bridgesesjon om dagen, noe som er helt fint. Så kan Redaktøren dra seg om morgenen, mens Advokaten får utforsket lokalmiljøets muligheter. Men best av alt; sjansen for å bli lei hverandre halveres!

Vår første turnering var en tredagers IMP-par. En sjelden turneringsform i Norge, men scoringen er rimelig enkel. Man sammenligner resultatet sitt mot gjennomsnittet i feltet, og får tildelt en IMP-score – pluss eller minus – i henhold til standard IMP-tabell. Går du til topps på butleren, så vinner du turneringen!



Bridgefestivalen i Juan-les-Pins er ingen nykommer. Den har vært arrangert 53 ganger, og er først ut blant de franske

Det 218 par store fellet var svært variert, og gavene satt løst. Men det hjelper lite at motparten er raus hvis man ikke spiller tett selv. Advokaten og Redaktøren klarte faktisk å være på bølglengde både i meldinger og motspill, og i tillegg hadde Advokaten funnet storformen:

♠ K D 7
 ♥ 9
 ♦ E 9 7 4 3
 ♣ E kn 3 2

♠ E kn
 ♥ E D 5
 ♦ K 10 5 2
 ♣ K 10 9 7

	Vest	Nord Redaktøren	Øst	Syd Advokaten
pass		2 kl ¹⁾	pass	1 NT ¹⁾
pass		3 kl ²⁾	pass	2 ru ³⁾
pass		4 ru ⁴⁾	pass	3 hj ⁵⁾
pass		4 NT ⁶⁾	pass	4 hj ⁷⁾
pass		6 ru	pass	5 kl ⁸⁾
pass			pass	pass

1) 15-17 hp
 2) Stayman
 3) Benekter 4-kort major
 4) Spørsmål om fordeling
 5) 2-3-4-4
 6) Sleminvitt i ruter
 7) Cue-bid
 8) Roman Key Card Blackwood
 9) 0 eller 3 nøkkelkort

Vest spilte ut hjerter knekt som Advokaten vant med damen. Så fulgte en liten ruter til damen og esset. Hvordan ville du ha fortsatt?

I henhold til teorien om begrenset valg er det nå rett å spille ruter til tierer. Advokaten så imidlertid at han ikke var avhengig av å løse trumfen uten taper – et innspill ville være 100% sikkert! Han spilte derfor ruter til kongen. Hvis ikke knekten faller hos vest, elimineres majorfargene, og øst blir satt inn på ruter knekt. Han kan da velge mellom å løse kløverfargen eller spille spar til dobbeltrenons. Begge deler sikrer tolv stikk. Slik kortene satt ble innspillet overflødig:

♠ K D 7
 ♥ 9
 ♦ E 9 7 4 3
 ♣ E kn 3 2

♠ 6 4 3
 ♥ kn 10 8 6 4 2
 ♦ D kn
 ♣ 5 4

♠ 10 9 8 5 2
 ♥ K 7 3
 ♦ 8 6
 ♣ D 8 6

♠ E kn
 ♥ E D 5
 ♦ K 10 5 2
 ♣ K 10 9 7

Hjemgang kontra bet i 6 ruter svingte 19 IMP.

Vi valgte rett på de fleste av de store spillene i første sesjon, og 81 pluss holdt til tredjeplass på sammenlagtlista. Ledet gjorde ingen ringere enn Paul Chemla og Jean-Christophe Quantin, som hadde håvet inn formidable 107 IMP.



Jean-Christophe Quantin



Advokaten med en forfriskende "limonade"!

Før den andre sesjonen hadde vi vår faste brunch – "bière" til Advokaten og "crêpe" med is og sukker til Redaktøren – på en solrik café nær spillelokalet. "Never change a winning meal" blir kanskje det nye knepet, for vi la på oss ytterligere 91 IMP! På menyen sto blant annet dette gourmet-spillet:

<p>♠ 1092 ♥ 53 ♦ 104 ♣ E98642</p> <p>♠ E kn 8 ♥ E kn 107 ♦ E K kn 2 ♣ K 5</p>			
Vest	Nord Advokaten	Øst	Syd Redaktøren
pass pass pass	pass 3 NT	pass pass	2 NT pass

Vest spilte ut ruter 9. Hvordan anser du mulighetene for ni stikk?

Noen vil sikkert forsøke ruter 10 fra bordet, men det er dødfødt i Frankrike. Fra honnør spiller de alltid ut fjerde

høyeste, og ruter 9 kan ikke være fra annet enn en dårlig farge. Øst trekker dessverre de samme slutningene som deg, og følger på med ruter 3 (norsk fordeling og høyt kort som styrke i dette landet). Hva nå?



Kløverfargen vil aldri gi mer enn to stikk, og majorfargene ser du helst at motparten spiller. På bakgrunn av dette pønser du ut en listig manøver. Du trekker tre runder ruter fra topp, og håper å få et oppspill i major fra motparten. Vest kommer inn på siste ruterrunde, øst saker en liten spar, men jaggju klarer han ikke å vri til kløver! Var det så enkelt å gjennomskue spilleplanen? Se om du klarer å slå kontra når du får se hele sitsen:

<p>♠ 1092 ♥ 53 ♦ 104 ♣ E98642</p> <p>♠ K 7 4 ♥ D 9 8 ♦ 9 8 7 6 ♣ D 10 3</p> <p>♠ D 6 5 3 ♥ K 6 4 2 ♦ D 5 3 ♣ kn 7</p> <p>♠ E kn 8 ♥ E kn 10 7 ♦ E K kn 2 ♣ K 5</p>			
--	--	--	--

Du har sju sikre stikk, og må forsøke å godspille to til. Etter kløver konge og kløver til esset spiller du en hjerter til knekten. Vest vinner med damen og innkasserer sin stænde kløver. Øst kvitter seg med en hjerter, men hva skal du kaste?

Hjerter 7, og motparten frir seg i den fargen. Siden sparhonnørene er fordelt,



blir du nødt til å avgi to sparstikk. Én bet. Spar 8, og vest spiller en spar til østs dame og ditt ess. Du frir deg



med spar knekt, men vest, som ikke er til å spøke med, lasjerer. Dermed blir du låst på hånden, og må spille hjerter selv. Heller ikke slik slipper du unna beten. Finnes det ingen utvei?

Jo, du må sake spar knekt! Spiller motparten hjerter, får du det niende stikket



servert på et fat. Altså må de vri til spar. Østs dame tar du med esset og spiller spar 8 opp igjen. Motparten blir tvunget til enten å gi deg inngang til bordet i spar, eller løse hjerteren.

Ni stikk kan de ikke hindre.

Forsvaret kunne imidlertid gått seirende ut av slaget. Men da måtte øst ha kastet spar istedenfor hjerter på tredje kløverrunde. Det gir vest muligheten til å fri seg i hjerter, som sikrer motpartens femte stikk. Slike motspill blir man heldigvis sjelden utsatt for!

Før siste sesjon lå vi på andreplass med 172 IMP. Chemla og Quantin førte med 190 IMP, mens luken ned til tredjeplass var på hele 48 IMP. Med en anstendig avslutning ville vi så å si være sikret å komme blant de to beste. Men å bli feig ved bridgebordet, er det dumme man kan gjøre. Dessuten hadde det jo vært ekstra moro å klå disse franske stjernene, attpåtil på hjemmehanen deres.

Midt i den avgjørende sesjonen dukket denne fargebehandlingen opp:

♥ K kn 5	
♥ D 7 3 2	

Du spiller grand, og får hjerter 10 ut fra vest (motparten spiller toppen av sekvens og toppen av indre sekvens). Du ber om knekten i bordet, og øst følger med hjerter 8. Klarer du å skaffe deg tre hjerterstikk (kommunikasjonen er uproblematisk), som kan bli helt avgjørende for utfallet av turneringen?

Vest har etter all sannsynlighet spilt ut fra E109x(x). Derfor virker det tungt å fikse tre stikk for egen maskin. Men vent nå litt! Hva om øst var født med 8-6 i hjerter?

♥ K kn 5	
♥ E 10 9 4	♥ 8 6
♥ D 7 3 2	

Med denne sitsen ordner du tre hjerterstikk ved å trekke hjerter 7 fra hånden. Hva skal vest gjøre? Legger han hjerter 4, seiler du sjuceren, som fanger opp østs sekser. Stikker vest med esset, godspiller han ditt tredje hjerterstikk uten kamp. Det hjelper ham heller ikke å dekke sjuceren med nieren, ettersom hjerter 5 vil presse ut esset i neste stikk!

Hadde franskmenn brukt svensk fordeling, ville spillet gått i glemmeboken. Da hadde øst fulgt på med hjerter 6 under knekten, og Redaktøren ville vært sjanseløs på mer enn to hjerterstikk. Men sånn er livet, ofte er det tilfeldigheter – stang ut eller stang inn på fotballspråket – som avgjør.

I Juan-les-Pins var slumpen på vår side – det ga oss tre strake sesjoner med glid. Chemla og Quantin fikk heldigvis bare to, og scoret beskjedne 13 IMP på de 30 siste spillene. Advokaten og Redaktøren klarte til sammenligning 75 IMP, og med 247 til sammen kunne de feire en triumf. Til topps blant 218 par, 44 IMP foran Chemla-Quantin og 126 IMP ned til polakkene Kowalski-Romanski på 10. plass! Det ble en fuktig kveld...



Redaktøren (l.v.) og Advokaten viser stolt fram sine trofèer fra IMP-par i Juan-les-Pins!

16.00 dagen derpå. Den mest prestisjefulle turneringen i Juan-les-Pins – Tournoi Open – hadde samlet 375 par. Advokaten og Redaktøren ble selvfølgelig seedet, og var omkranset av bakspillere ved bord 1. Oppmerksomheten skyldtes ganske sikkert oppslagene i bulletinen, hvor vi hadde fått nesten pinlig smigrende omtale. Både Paul Hackett fra England og nylig avdøde Dino Mazza – legendarisk journalist fra Italia – fylte spalteplassen sin med skryt av Norges "excellente paire". Kunne vi virkelig være så gode?



I lagturneringen var selveste Paul Chemla blant Advokatens mange bakspillere!

Etter seks runder, med et snitt på under 20%, var det tomt rundt oss. "Kibitzerne" hadde sneket seg bort én etter én. De ble lei av å se Advokaten og Redaktøren knote i spilleføringer, meldingsforløp og motspill. Hvordan disse to nordboerne kunne knuse Paul Chemla dagen i forveien, måtte framstå som en gåte. Det hjalp lite at vi samlet oss til en sluttspurt – 156. plass føles ikke stort bedre enn 329.!

Bridgefestivalens fire siste dager er viet lagturneringen. Advokaten fikk hjelp av

monsieur Luong, sin Internett-forbindelse, som sammen med makker Obala ble våre lagkamerater. Navnene kunne vært tatt rett ut av "Jungelboken", men det var mer enn dette som særpreget karene. Luong; rundt 50, opprinnelig fra Vietnam, særdeles tynn og hengslete. Obala; samme alder, med algeriske aner, bosatt i Marseille, en liten og stram kar. Begge er smilende, har en lidenskapeilig interesse for bridge, og ønsket inderlig å hevde seg i "Tournoi Patton".

Advokaten og Redaktøren trives langt bedre når det står IMP på programmet, og fikk raskt tilbake spillegleden. Greie lister fra Luong og Obala gjorde at vi hevdet oss i toppen allerede fra første dag.

Lagturneringen er egentlig todelt; først tre dagers kvalifisering, og så én dag

med sluttspill. For å komme med i A-gruppen, må man være blant de åtte beste, og det var på denne "strekken" fokuset vårt lå. Vi så ut til å nå målet, helt til Advokaten spilte ut fra en konge mot en storeslem, noe som ga spillefører gratissticket han trengte for å skvise Redaktøren sonder og sammen! Heldigvis ble det med dette ene feilskjøret i den tredje sesjonen, og vi kvalifiserte oss som fjerde beste lag.

I finalefeltet ble motstanden litt for tøff. For eksempel stilte vinnerne, italienske *Angelini*, med kanonene Lanzarotti, Buratti og Sementa. Men femteplass blant vel 100 lag var langt over forventningene våre. Luong og Obala smilte da også bredere enn vanlig. Advokaten og Redaktøren trenger neppe å bekymre seg for å få lagkamerater på den franske riviera...



Norsk-fransk 5. plass i lagturneringen: (f.v.) Redaktøren, Obala, Luong og Advokaten.



Månedens Nøtt

ved Tore Mortensen

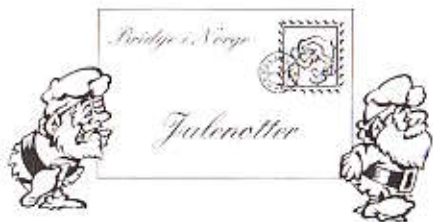

Løsninger på én eller flere av årets jule-
nøtter må være oss i hende innen 20.
februar 2003.

Julenøtt 1

- ♠ KD3
- ♥ E962
- ♦ E64
- ♣ E85



- ♠ E76
- ♥ K83
- ♦ D kn 10 9 3
- ♣ K7

Kontrakten er 6 ruter, spilt av syd. Vest spiller ut hjerter 7, hjerter 2 fra bordet, hjerter 10 fra øst, og syd stikker med kongen. Ruter dame beholder neste stikk. Vest legger en liten ruter på knekten, mens øst saker en kløver. Hvordan legger du an spillet?

Julenøtt 2

- ♠ 753
- ♥ D98
- ♦ EK D
- ♣ D732



- ♠ EK D kn 2
- ♥ kn 6
- ♦ kn 8 6 3 2
- ♣ 4

Vest	Nord	Øst	Syd
pass	2 kl	pass	1 sp
pass	4 sp	pass	2 ru
pass		pass	pass

Vest spiller ut kløver knekt som beholder stikket, og fortsetter med kløver 10. Hvordan planlegger du spillet?



Julenøtt 3

- ♠ K76
- ♥ kn 4
- ♦ K763
- ♣ D kn 86



- ♠ kn 103
- ♥ 83
- ♦ D 10 8 5 4
- ♣ K94

- ♠ 9852
- ♥ KD975
- ♦ kn
- ♣ E 10 2

- ♠ ED4
- ♥ E 10 6 2
- ♦ E92
- ♣ 753

Vest	Nord	Øst	Syd
pass	1 ru	1 hj	1 kl
pass	2 NT	pass	3 NT
pass	pass	pass	

Vest spiller ut hjerter 8. Ville du vært spiller – i tro på at du skal greie kontrakten, eller motpart – i tro på bet? Begrunn ditt valg.

Julenøtt 4

- ♠ ED5
- ♥ K
- ♦ D6543
- ♣ ED63



- ♠ 10742
- ♥ ED4
- ♦ EK4
- ♣ K95

Du spiller 6 grand i syd, etter at motparten har passet under meldingsforløpet.

Vest spiller ut kløver 2. Du stikker østs knekt med kongen og fortsetter med spar til damen, som beholder stikket. Hvordan spiller du videre?

Julenøtt 5

- ♠ 7654
- ♥ D109
- ♦ E752
- ♣ EK



- ♠ kn 2
- ♥ 832
- ♦ K kn 3
- ♣ kn 10 9 6 5

- ♠ KD83
- ♥ kn 6
- ♦ D94
- ♣ 8743

- ♠ E 10 9
- ♥ EK754
- ♦ 1086
- ♣ D2

Vest spiller ut kløver knekt mot kontrakten 4 hjerter, spilt av syd. Kan du greie kontrakten med åpne kort?

Lykke til og god jul!



Løsning Nøtt 4

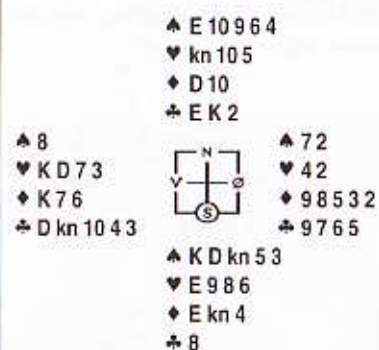

Kontrakten er 6 spar i syd. Vest spiller ut kløver dame. Hvordan spiller du når det forutsettes beste motspill?

Syd stikker kløverutspillet med esset og ser at han ikke har råd til å kaste noen kort på kløver konge. Fortsettelsen blir kløver 2 til spar knekt, spar 3 til nieren, og kløver konge trumfes med spar dame. Deretter følger spar konge til esset (syd har igjen en spar som bordet kan stikke), og hjerter knekt spilles fra bordet. Vest må stikke – ellers fortsettes det med hjerter 10 eller ruter dame med lavt kort fra hånden, og når vest nå stikker, må han gi spilleren nok et ekstra stikk.

Når vest stikker hjerter knekt med damen, er det klart at retur av ruter konge eller hjerter konge godspiller to stikk på direkten. Altså må vest enten spille kløver eller liten ruter eller hjerter. Kløverretur trumfes med håndens siste trumf – fra bordet legges en hjerter. Hjerter ess fulgt av hjerter 9 setter vest i klemme – stikker han med kongen, trumfes den og hjerter 8 er godspilt, med ruter ess som inntak. Stikker ikke vest, legges rutertapere.

Returnerer vest hjerter til tieren, fortsettes med ruter til esset og spar til bordet, deretter bordets to siste spar med ruter-avkast. Vest er skvist i hjerter og ruter: Enten får spilleren to hjerterstikk eller ett stikk i ruter og ett i hjerter.

Returnerer vest ruter, stikkes den på bordet. Så spilles hjerter til esset, spar til bordet, og på ytterligere to sparrunder kaster syd to hjerter. Spilleren får enten to stikk i ruter eller ett i ruter og ett i hjerter.

Det finnes flere andre varianter også, brukt av flere av innsenderne, med samme resultat.

Ingen nøtter tidligere i år har inspirert så mange lesere av BIN til å sende inn sin løsning. Dette er også den eneste nøtten hvor alle har sett hovedpoengene. Når en del likevel ikke har fått toppscore, kommer det av at de enten har utelatt ett eller flere poeng, eller at de har slurvet litt når de skrev ned sine besvarelser. Flere innsendere har gitt uttrykk for at de satte pris på nøtten. Jeg takker også for flere personlige hilser!

Etter loddtrekning mellom de 26 som oppnådde 10 poeng, ble Dagfinn Bråten fra Oslo vinner av BIN-kruset.

www.BridgeRus.Com

**The best spot
for bridge books
in English**

Månedens Nøtt 4

1. Tore Bergesen, Øystese	10
Dagfinn Bråten, Oslo	10
Jan Erik Bråthen, Hamar	10
Alexander Flakstad, Steinkjer	10
Nils Gauthun, Tonstad	10
Svein-Erik Grøndahl, Spikkestad	10
Torkild Hagen, Asker	10
Odd H. Haugland, Sandefjord	10
Flemming Jacobsen, Odense	10
Arne Jansson, Stockholm	10
Knut Knutsen, Nesna	10
John Olav Kvam, Jorpeland	10
Per Olav Langland, Ler	10
Erlend Langstrand, Leknes	10
Arne Larssen, Oslo	10
Helge Leonhardsen, Lillehammer	10
Oddmund Midtbø, Leikanger	10
Ola Mosnes, Fister	10
Olav Nergård, Levanger	10
K. Petersen-Øverleir, Hemnesberget ..	10
Oddvar Proven, Hunndalen	10
Torolf Rud, Tøboel	10
Robin Tandø, Sola	10
Eivind Thune, Kristiansand	10
Per Trønsdal, Mo	10
Inger-Johanne With, Kragero	10
27. Erik Engebråten, Follebu	9
Audun Gustavsen, Haugesund	9
Rune Langset, Lillehammer	9
Ragnar Normann, Oslo	9
Helge Svendsen, Førde	9
Jostein Sørvoll, Siggerud	9
33. Nigel Anderson, Årdalstangen	8
Einar Larsen	8
Linnvald Rasmussen, Gnosjø	8
36. Tommy Urheim, Rubbestadneset	7
37. Anette Hald-Bjerrum, København	6
38. Frode Gummesen, Berg i Østfold	5
Lars-Ove Remvik, Ålesund	5

Månedens Nøtt sammenlagt

1. Svein-Erik Grøndahl, Spikkestad	77
2. Per Olav Langland, Ler	76
3. Odd H. Haugland, Sandefjord	75
4. Arne Jansson, Stockholm	74
Olav Nergård, Levanger	74
6. Audun Gustavsen, Haugesund	70
Erlend Langstrand, Leknes	70
Ragnar Normann, Oslo	70
9. Jan Erik Bråthen, Hamar	69
Rune Langset, Lillehammer	69
Helge Svendsen, Førde	69
12. Knut Knutsen, Nesna	68
Per Trønsdal, Mo	68
14. Dagfinn Bråten, Oslo	67
15. Robin Tandø, Sola	66
Eivind Thune, Kristiansand	66
17. Oddvar Proven, Hunndalen	65
18. John Olav Kvam, Jorpeland	62
19. Tore Bergesen, Øystese	61
20. Oddmund Midtbø, Leikanger	60
21. Nils Gauthun, Tonstad	53
Helge Leonhardsen, Lillehammer	53
23. Arne Larssen, Oslo	48
24. Ivar Gjølme, Skien	47
25. Vegard Mellem, Tromsø	35
Thorleif Rafto, Bergen	35

Zia-bøker

i BINs bokbutikk:

Ask Zia
Declarer Play
Bridge My Way
Bridge for Beginners
Around the World in 80 Hands

www.bin.no



Verdens beste spill



av Marianne Harding

IBPA – bridgejournalistenes organisasjon – kårer hver høst de beste spillene som har vært presentert i årets IBPA-bulletiner. Priser deles ut i klassene spilleføring, motspill, meldingsforløp og juniorprestasjon.

Beste spilleføring

Vinneren av The Digital Fountain Hand of the Year ble Sebastian Kristensen fra Danmark. Spillet fant sted i en dansk turnering, og Otto "Charles" Pedersen, også han fra Danmark, refererte det.



Sebastian Kristensen med prisbeviset fra IBPA for beste spilleføring. (Foto: Otto "Charles" Pedersen)

28 år gamle Sebastian Kristensen har kun spilt bridge i 2½ år, og med prestasjoner som denne blir det ikke å ta munnen for full å kalle ham en svært talentfull spiller. Hans drøm om å bli profesjonell bridgespiller i USA ser ut til å ha alle muligheter til å gå i oppfyllelse.

♠ E D 10 8
 ♥ 9 5 4
 ♦ K D 5 4 3
 ♣ 10
 ♠ K 4 3
 ♥ E D kn
 ♦ kn 7 6
 ♣ E 5 4 2
 ♠ kn 9 7
 ♥ 7 2
 ♦ E 10 9 8 2
 ♣ 7 6 3
 ♠ 6 5 2
 ♥ K 10 8 6 3
 ♦ -
 ♣ K D kn 9 8

♠ -
 ♥ E D kn
 ♦ -
 ♣ 5

♠ 10
 ♥ 9
 ♦ 5 4
 ♣ -
 ♠ -
 ♥ 7 2
 ♦ 10 9
 ♣ -
 ♠ -
 ♥ K 10
 ♦ -
 ♣ K kn

Vest	Nord Jan Nielsen	Øst	Syd Sebastian Kristensen
1 NT ¹⁾ pass pass	pass 4 hj	pass pass	2 hj ²⁾ pass

1) 15-17 hp
 2) Hjerter pluss en minor

Vest spilte ut spar 3 som Kristensen stakk med spar dame. Kløver 10 fra bordet stakk han over med damen, og vest vant sticket med esset. Vest fortsatte med en spar til bordets ess, og ruter konge ble dekket med esset og stjålet på hånden. Etter grandåpningen kan Kristensen telle ut vest med alle de ute-

værende honnørene, og spørsmålet er om det er mulig å komme seg unna med færre enn tre trumflapere?

Syd stjal en stående kløver i bordet, saket en spar fra hånden på ruter ess, stjal en spar på hånden, stjal nok en stående kløver, og gikk tilbake på hånden ved å stjele en ruter. Posisjonen var nå blitt:

♠ 10
 ♥ 9
 ♦ 5 4
 ♣ -
 ♠ -
 ♥ 7 2
 ♦ 10 9
 ♣ -
 ♠ -
 ♥ K 10
 ♦ -
 ♣ K kn

♠ -
 ♥ E D kn
 ♦ -
 ♣ 5

♠ 10
 ♥ 9
 ♦ 5 4
 ♣ -
 ♠ -
 ♥ 7 2
 ♦ 10 9
 ♣ -
 ♠ -
 ♥ K 10
 ♦ -
 ♣ K kn

Da en tredje stående kløver ble stjålet med hjerter 9, forsvant samtidig vests siste frispillingskort, kløver 5! Så lenge syd spiller alt annet enn trumf fra bordet og saker den siste godspilte kløveren, blir vest innspilt og må spille fra hjerter ess. Legg merke til at etter at Kristensen hadde godspilte kløverfargen sin, tok han ikke et eneste kløverstikk!

Beste meldingsforløp

The Romex Award for Best Auction ble tildelt nederlenderne Anton Maas og Bep Vriend. Spillet er hentet fra EM for mix lag, og ble rapportert av Jos Jacobs fra Nederland.

♠ K D 2
 ♥ D 9 7 2
 ♦ K D kn 9 6 2
 ♣ -
 ♠ 10
 ♥ kn 5 3
 ♦ 8 5
 ♣ K kn 9 8 7 5 2
 ♠ kn 9 8 5
 ♥ 10 8 6
 ♦ 10 7
 ♣ E D 10 6
 ♠ E 7 6 4 3
 ♥ E K 4
 ♦ E 4 3
 ♣ 4 3

Vest Sabine Auken	Nord Anton Maas	Øst Jens Auken	Syd Bep Vriend
pass	2 ru	pass	1 sp
pass	3 sp	pass	3 kl
pass	4 NT	pass	4 ru
pass	5 NT	pass	5 ru
pass	pass	pass	6 ru

De to første meldingene var naturlige. Bep Vriend meldte så 3 kløver (som i utgangspunktet er naturlig) for å etablere utgangskravet, siden 3 ruter ikke ville vært krav i deres system. 3 spar satte spar som trumf, og kontrollmeldingen 4 ruter benektet kløverkontroll, noe som viste seg å være essensielt å vite senere i meldingsforløpet.

Nå kunne Maas sjekke nøkkelkortene med 4 grand. 5 ruter viste tre av fem nøkkelkort med spar som trumf, og når han spurte etter kongene med 5 grand, var det med visshet om at den ene kongen som ble vist med 6 ruter, måtte være den vitale hjerterkongen. Anton kunne telle opp minst tretten stikk med ruter som trumf, og 7 ruter var en trygg havn. Godt meldt.

Godt meldte også av Dorthe og Peter Schaltz som satt samme vei som prisvinnerne i åpent rom. De nådde samme kontrakt etter et litt annerledes meldingsforløp.

Vest	Nord Schaltz	Øst	Syd Schaltz
pass	2 ru	pass	1 sp
pass	3 kl	pass	3 NT
pass	4 ru	pass	4 hj
pass	5 kl	pass	5 ru
pass	5 hj	pass	6 ru
pass	7 ru	pass	pass

2 grand viste balanserte 15-18 hp, 3 kløver spurte, og 3 grand viste minimum (15-16). 4 ruter satte ruter som trumf, og 4 hjerter var cue-bid. 5 kløver spurte om beholdningen i kløver (Tredde spørremelding), og 5 ruter benektet kløverk kontroll, som også ved dette bordet var svært nyttig informasjon med tanke på nordts renons. 5 hjerter var ny spørremelding, og 6 ruter viste andre kontroll i hjerter i tillegg til tre ess. Det var alt nord trengte å vite for å finne toppkontrakten.

Flere andre bord hadde havnet i 7 spar, som var sjanseløs med sparen 4-1.

Beste motspill

Andrew Robson skrev i "The Times" om spillet som vant "The Fr. Joseph Hahn & Arthur Kong Award for Best Defence". Sammen med makker James Mates skapte Tony Forrester en svært innbringende illusjon i en parturering i Las Vegas:

Vest Mates	Nord	Øst Forrester	Syd
pass	1 hj	pass	2 ru
pass	2 sp	pass	3 kl
pass	3 NT	pass	4 kl
pass	6 ru	pass	pass

♠ D kn 10 9	♠ E 7 6 4
♥ E D kn 4 2	♥ K 10 7 5 3
♦ E D	♦ K
♣ 10 3	♣ D 8 4

♠ K 8 5 3 2	♠ E 7 6 4
♥ 8 6	♥ K 10 7 5 3
♦ 9 8 5 3	♦ K
♣ 7 5	♣ D 8 4

♠ -	♠ E 7 6 4 2
♥ 9	♥ K 10 7 6 4 2
♦ kn 10 7 6 4 2	♦ E K kn 9 6 2
♣ -	

Mates ga motspillet en god start da han spilte ut en liten spar til makkers ess, som spillefører stjal. Syd trakk nå ess-konge i kløver og stjal en kløver... vent nå litt! På den andre kløverhonnøren kastet Forrester damen! Dette "offeret" ga spillefører sjansen til å ta ruterfinessen, og den grep han begjærlig.



Tony Forrester

Da Forrester fikk på singel ruter konge, spilte han en ny spar som spillefører stjal. Med trumfen 4-1 kom ikke syd seg tilbake på hånden for å ta ut trumfen og hente de godspilte kløverne, og landet til slutt på hele fire bet! Hvis Forrester

ikke hadde gitt spillefører muligheten til å spille på den tapende varianten i trumf, ville tolv stikk ha vært enkelt!

Beste juniorprestasjon

Russland har mange gode juniorspillere, så det var ikke noen stor overraskelse at "The okBridge Award for a Junior" gikk nettopp til Russlands Mikhail Krasnosselski. Juniorkaptein Michael Rosenberg rapporterte spillet fra junior-EM i Torquay, og kalte det "The Trump Guard Squeeze". Med andre ord, motspillerne hørte at det smalt, men de skjønnte neppe hva som traff dem:

Vest Malinovski	Nord	Øst Krasnosselski	Syd
2 NT	pass	3 sp	pass
4 sp	pass	pass	pass

♠ E 7	♠ K 9 8 6 4 3 2
♥ K 8 3	♥ E D kn
♦ E K 8 5 3 2	♦ 10
♣ kn 4	♣ 10 7

♠ kn 10	♠ D 5
♥ 2	♥ 10 9 7 6 5 4
♦ D 9 7 6 4	♦ kn
♣ E D 9 5 3	♣ K 8 6 2

2 grand åpningen viste begge minor, og 3 spar var naturlig.

Syd spilte ut singel ruter knekt som gikk til damen og kongen. Nord skiftet til spar ess og nok en spar, og Mikhail gjetet feil da han slapp denne til damen.

Hvis syd nå ikke spiller en hjerter, vil nord bli skvist i de røde fargene når øst trekker trumfen til bunns. Men da syd fant skiftet til hjerter 10, som nord korrekt lot gå til spilleførers knekt, tvang han Krasnosselski til å briljere for å få hjem kontrakten.



Mikhail Krasnosselski

Mikhail startet med å trekke alle trumfene unntatt én. I 5-korts posisjonen har bordet tre kløver og to ruter igjen. Nord må holde kongen dobbel i hjerter i tillegg til to ruter for å hindre at spillefører setter opp ruterer med en stjeling, og han må derfor sake seg ned til singel kløver knekt. Mikhail Krasnosselski leste posisjonen rett, og trakk kløver 10 til damen, gikk tilbake på hånden med en ruterstjeling, og spilte en liten kløver til finesse med nieren.

IBPA-prisene henger svært høyt, og kåringen er ekstra interessant fordi juryen er flink til å vurdere spillene separat, og ikke lar seg blende av store navn. I år var Geir Helgemo eneste nordmann som var nominert, i klassen for beste spilleføring.

I skrivende stund

ved Tommy Sandsmark

Bridgens Hus i Oslo er endelig solgt for 5 millioner kroner, en sum som har vært akseptabel for styret i NBF Oslo. Selv om salgsmotstanderne nå rasler med både sabler og annet, er det faktisk ingen ting de kan gjøre, i og med at forrige kretsting med 32 mot 18 stemmer vedtok å gi styret handlefrihet dersom prisen bare var OK. Og det er den.



En æra er dermed over i norsk bridgehistorie. Bridgens Hus ble åpnet lørdag 9. september 1978 i pomp og prakt, og nesten 25 år etter er det slutt. Dette var den prologen jeg som nestformann i daværende OBK framførte under åpningsseremonien:

Prolog til åpningen av Bridgens Hus

*Løft er gjort unna, men løft står igjen
Vi bridgefolk har endelig fått oss et hjem,
Et hus hvor vi virkelig trives.
Hva vi gjør har ei lenger andre no' med.
Vi slipper å flakse fra sted til sted.
Det er her det skal kjempes og knives!*

*Knapt året er gått siden målet ble satt,
Og den gang så var det nok mange som
skvatt da huset ble nevnt - ja, de lo, de!
Men nå er det neppe så mange som ler!
Det kommer nok an på de øyne som ser,
men selv kan vel folket knapt tro det!*

*Historie er skapt, og vi glemmer nok sent
den mann som har reist dette bridge-
monument:*

*Andresen er navnet på seier!
Du har vist oss veien - du bygget vår bro,
Du lot ikke bare tingene gro,
men kjørte opp helt nye veier.*

*Vårt hus står nok neppe til evig tid, men
historien vil vite at med maken til speed
har vel neppe no' hus før vært bygget.
Og i tidene fremover vil vi som nu
kunne doble og passe og stikkene snu
i det hus som fra nå er vår trygghet!*

Hva var det egentlig som gikk galt med Oslo-bridgen? Det er et faktum at i dag nytter det nesten ikke å arrangere turnering i Oslo, for det kommer ikke folk. Alle turneringer som foregår minst en times reise fra Oslo, derimot, er stappfulle.

Det er nok dessverre en hel rekke grunner til dette forfallet. Den aller viktigste ligger i det negative miljøet som etter

hvert utviklet seg på huset, med slåsning i helgene og det faktum at man stadig kunne treffe fulle folk ved bordene. En hel rekke spillere, spesielt damene, ble redde for å dra ned til byen om kvelden.



I gamle dager kunne man i tillegg risikere å snuble over sprøytenarkomane som brukte trappegangen til å få seg et "shot". Dette ble utbedret da det ble bygget sperre i andre etasje og heisen kun kunne betjenes med nøkkel, men det bragte ikke de kundene tilbake som allerede hadde bestemt seg for at dette kunne være farlig.

Miljøet er et hovedbegrep i bridge, for det nytter ikke å få folk til å komme og spille dersom ikke de har en følelse av å ha det hyggelig. Av denne grunn må nok også en del av kretsens spillere klandres, og spesielt de som har gjort ting som kan ha fått miljøet til å virke negativt.

Dette er de opplagte grunnene, men det finnes også mange flere sekundære grun-

ner. En av dem er forgubbingen. Kretsstyret har vært så opptatt av å få hjulene til å gå rundt på Bridgens Hus at rekruttering er kommet i annen rekke. Derimot har det vært viktig å få til bridge hver eneste dag, og dermed er NBF Oslo på en måte kommet i konkurranseforhold til kretsens egne klubber, og tatt fra dem spillere i stedet for å hjelpe dem til fornyelse.

Sist, men ikke minst, tror jeg landets storspillere må bære noe av skylden for bridgeforfallet over hele landet. I gamle dager kjempet vi om askebegre, blomstervaser og små sølvtung. Da var det relativt rimelig å spille turnering, og derfor var det også mulig å få til en stormønstring i hver turnering. Det var lange ventelister for å få spille, og selv de aller dårligste stilte opp fordi de syntes det var moro å spille bridge. Æren var det viktigste, ikke pengene.

Etter hvert har de som vant de beste pre-miene utvist en slik misnøye, og uttrykt helt klart at de ikke spiller hvis ikke det er høye pengepremier. Arrangører har alltid ønsket seg gode navn i turneringene, og over hele landet har de gitt etter for presset fra storspillerne. Resultatet har vært dyrere og dyrere turneringer, der pengepremiene stort sett går til de samme hver gang.

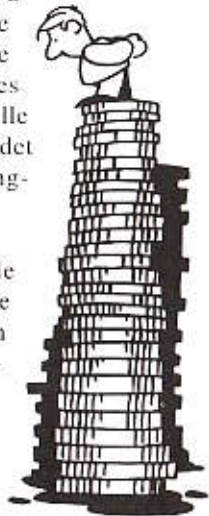

Dessuten er det noe ved pengepremiering som tar bort svært mye av "æren" ved det å bli premiert i turneringer. Og, når det står om svært mange penger, blir klimaet ved bordet nødvendigvis hardere og tøffere. Ikke rart at grunnplanet totalt har sviktet norske helgeturneringer. Enda verre er det at selv med de store pengepremiene som eksisterer i dagens bridge, er det en god del av de gode spillerne som plutselig har begynt å prioritere annerledes, og som ikke gidder å delta likevel.

Nei, vi skulle nok ikke ha latt oss overtale den gangen for mange år siden, for da ville alt ha sett annerledes ut. Jeg tror nok at jeg som arrangør også lot meg påvirke, og tar derfor på meg min del av skylden.

Jeg må si jeg fikk sjokk da jeg for noen uker siden spilte OBK Kløverknechts endags parturnering, og måtte cashe 350 kroner i startavgift for 58 spill. Det er over 6 kroner spillet, det, kjære leser. Er vi på vei til å prise oss selv rett ut av turneringsmarkedet? Med slike priser tror jeg neimen ikke at jeg heller orker å spille helgeturneringer lenger. Dette er faktisk et stort problem over hele landet, og NBF bør etter min mening sette seg ned i sitt lønnskammer og diskutere eventuelle tak på startkontingent og premier, om dette ikke skal gli helt ut i framtiden.

BIN lyser fred over Bridgens Hus sitt minne, et hus som har skapt så vel glede som sorg, sinne, forargelse, angst og hat. Overdragelse skjer i februar. I skrivende stund har vi ingen idé om hvilke planer NBF Oslo har for fremtiden. Men NBF

Oslo kan i alle fall gå denne fremtiden trygt i møte, som en av de rikeste kretsene i Norge. Til lykke med salget og lykke til videre!



NBF har i de senere måneder vært på jakt etter en ny generalsekretær. Etter annonsering i Dagens Næringsliv, er stillingen blitt møtt med interesse også fra personer med svært liten forankring i bridgemiljøet.



Rune Handal er NBFs nye generalsekretær!

Tolv personer søkte stillingen, hvorav tre hadde solid forankring i bridgemiljøet. Ni av de tolv kandidatene ble innkalt til intervju med visepresident Rune Strøm (intervjuer) og president Jan Aasen. Fire av disse gikk videre til en test med hele 430 spørsmål utført av firmaet "Right Human Link". Dette danner grunnlag for andre intervjurunde, der også en psykolog fra nevnte firma var til stede. Deretter ble en mann, som

intervjupanelet fant så vel handlekraftig som beslutningsdyktig og målrettet, ansatt.

Vår nye generalsekretær heter Rune Handal, og bor på Nesodden. Han er 55 år gammel og har bred administrativ erfaring fra industrien. Han har aldri vært med i organisert bridge, men spiller bridge privat.



Bridgen er svært interessert i å markedsføre seg positivt overfor idretten. Hva med NBF Oslos utmerkede kasserer, Helge Bjaaland, da, som i oktober tok sin hatt og frakk, reiste til New South Wales i Australia og deltok i VM i orientering for veteraner.

Den gode kasserer var ikke snauere enn at han gjorde rent bord i klassen over 60 år, og kan dermed titulere seg som verdensmester i orientering! Det er bridge, det! Det blir jo nesten bare småpoteter å nevne at samme Bjaaland har gått Birkebeineren 24 ganger med merke. BIN gratulerer i alle fall på det aller, aller hjerteligste.



Er de fleste internasjonale mesterskap i ferd med å bli transnasjonale? Det kan nesten se slik ut etter at "Conditions of Contest" ble endret i siste minutt for Rosenblum Teams i Montreal.

Det å forandre parametre for en turnering like før start, er i seg selv en uting, som man bør søke å unngå. Transnasjonale turneringer (at man kan forme

par og lag på tvers av landegrensene) bør da heller ikke bli hovedregelen, men heller unntaket. Jeg personlig har ingen ting imot transnasjonale turneringer, men man bør ikke ta fokus bort fra det som WBF egentlig har som oppgave, nemlig å arrangere turneringer der verdens beste nasjoner (i både par og lag) får bryne krefter mot hverandre.

Dersom WBF fortsetter på denne galeien, og orienterer seg mot enkeltspillere i stedet for mot nasjoner, vil svært mye gå galt for dem i fremtiden. Det trenger man ikke å være spåmann for å kunne se. NBF burde kanskje gå inn med en aldri så liten protest, slik at WBF får en liten føler som de kan forholde seg til?



Armand Trippaers, formann i verdens største bridgeforbund – Nederlandse Bridge Bond – har sendt brev til alle Europas bridgeforbund der han ber om støtte til å kreve endringer hos WBF. Han lister opp en rekke punkter som skal få WBF til å fokusere mer på det han mener er WBFs kjerneaktiviteter, og at verdensbridgeforbundet må gjøre dette på en kostnadseffektiv måte. Hvis WBF er på vei inn i feil spor, kan vel dette være en god anledning for NBF til å få sin stemme hørt – blant mange andre.



World Computer Bridge Championship ble også arrangert i Montreal i august. "Jack" fra Nederland slo "Wbridge" fra Frankrike i finalen med ett IMP, og vant dermed sitt andre computer-mesterskap på rad.

I Danmark spiller prinsen bridge! Hans Kongelige Højhed Prins Henrik (ja, ganske riktig den danske dronninggemalen, som var franskfødt Henri-Marie-Jean André greve de Laborde de Monpezat) spilte i Pro-Am turneringen i Hecht Cup i Blakssets Bridgecenter på Hellerup sammen med franske Alain Levy. (Noen særlige språkproblemer kan dette par utvilsomt ha hatt.)



Prins Henrik i aksjon under Pro-Am'en, Lv. blindemann Fredrik Bjerregaard. (Foto: Ib Lundby)

Fredag aften stilte elitespillerne som skulle delta i Hecht Cup dagen etter seg til rådighet som makker. Prins Henrik meldte seg ganske overraskende som en av dem som trengte makker, og dette var den aller første gang Prins Henrik deltok i en åpen turnering. Til slutt ble det en fin-fin fjerdeplass til prinsen. Plasseringen ga prinsen 10 klubbpoeng!

Ib Lundby var heldig å trekke H. K. Sørensen som makker i Pro-Am turneringen. De møtte Prins Henrik allerede i tredje runde. I det ene spillet var danskene så ubeskjedne at de tok fire sonebeter mot prinsens 3 kløver.

I det andre spillet tok Ib opp denne hånden som vest:

♠ K 8 6 5			
♥ kn 10 2			
♦ D 6			
♣ K 8 4 3			

Vest Ib Lundby	Nord Alain Levy	Øst H. K. Sørensen	Syd Prins Henrik
		1 NT ¹⁾	2 hj
2 sp ?	pass	pass	4 hj
1) 13 - 15 hp			

Dette så litt mystisk ut for Ib, men han bestemte seg til slutt for en "prinsIb-dobling" mot Prins Henrik! En dag blir han sikkert klokere. Hele fordelingen var nemlig:

♠ K 8 6 5		♠ 10 9 3	
♥ kn 10 2		♥ D	
♦ D 6		♦ kn 10 8 7 4 2	
♣ K 8 4 3		♣ kn 7 6	

♠ D kn 2	♠ E 7 4
♥ E K 9 7 6 5 3	♥ 8 4
♦ -	♦ E K 9 5 3
♣ E D 2	♣ 10 9 5

Ib prøvde seg med spar ut, men utspillet var likegyldig. Flere enn tre stikk kunne ikke forsvaret få uansett hva de gjorde.

♣ ♦ ♥ ♠

Forrige sesongs seriemestere, Midt-Trøndelag 1 (Heimdal BK) representerte Norge i den nye turneringen Champions Cup i Warszawa 25.-27. oktober. De åtte beste nasjonene i sommerens EM i åpen klasse deltok med sine seriemestere (eller tilsvarende). Trønderne vant sin innledningspulje, og ble nummer tre til slutt i turneringen. På det norske laget spilte Geir Helgemo, Glenn Grøtheim, Terje Aa, Jon-Egil Furunes og Per-Erik Austberg. Sjettemann på laget, Tor Helness, sto over Polen-turen.

Seieren i Champions Cup gikk til Italias storlag: Maria Teresa Lavazza (PC), Guido Ferraro, Giorgio Duboin, Alfredo Versace, Lorenzo Lauria og Norberto Bocchi. Premiepotten var på hele \$15.000, med \$7.000 til vinnerne.

♣ ♦ ♥ ♠

Vadsø Bridgeklubb har helga 19.-20. oktober arrangert Vadsøturneringen i Bridge i Saariselkä i Nord Finland. I tillegg til det meste av "bridgeeliten" i vårt nordligste fylke var det deltakere fra Jyväskylä i Finland som kom med egen buss (cirka 70 mil hver vei).

Spesielt gjennom den finske toppspilleren Lasse Utter har Vadsø BK etablert gode kontakter over landegrensene. Jyväskylä har også et godt kontaktnett, blant annet til Baltikum, og hadde med seg tre par fra Estland. Det stilte også fire par fra Rovaniemi i Nord-Finland.

Turneringen ble arrangert for sjette gang, og antall par har stabilisert seg på 60-70. Rekorden er på 78 par. Dette er altså en satsing på en kombinasjon av

bredde og elite, noe som går bra siden turneringsformen er Monrad. I år var også Geir Helgemo med (sammen med Rolf Alander vant han turneringen), noe mange av spillerne satte stor pris på.

♣ ♦ ♥ ♠

Captain's Cup hadde 10-års jubileum 19. oktober, og 38 par stilte til start i Haugesund. Vinnere av turneringen ble Sigurd Østebøvik og Norvald Tjønn fra Sveio.



Vinnerne av Captain's Cup 2002, Norvald Tjønn (t.v.) og Sigurd Østebøvik (t.h.), sammen med Edith Moland som er turneringsansvarlig.

Primus motor for turneringen, Edith Moland, hadde som vanlig lagt opp til sosialt samvær på Captain's Pub lørdags kveld, med varmrett, sang og dans.

♣ ♦ ♥ ♠

Lovutvalget har laget en CD med lovstoff; både lover, reglement og annet interessant stoff fra nasjonale og internasjonale TL-fora. CD'en inneholder også materiell for turneringslederkurs som leder til autorisasjon som krets- og forbundsturneringsleder. Blant godbitene på CD'en er en versjon av Bjarne

Mathisens Turneringslederboka, ei bok som har vært utsolgt gjennom meget lang tid. Det er også en del artikler om turneringsarrangement, og flere regnskapsprogrammer for PC, blant annet Willy Browns. Turneringshjælperen av danske Thorvald Aagaard er også med.

Men det er i all anstendighets navn noe jeg savner på CD'en. Når både Firklover-Data (demo) og andre regnskapsprogrammer er med, er det litt rart at ikke også NBF's egetutviklede regnskapsprogram, skrevet av Christian Bull, har fått plass, eventuelt i demoversjon. Siden NBF tydeligvis satser på dette programmet under NM-uka og andre steder, burde jo dette være interessant å distribuere på denne måten.

Dessuten savner jeg et klubbpoengsystem for klubbene, noe som kunne ha gjort det lettere å registrere klubbpoeng på medlemmene og deretter fått disse automatisk registrert hos forbundet. Jeg vet de har noe slikt i Danmark, og jeg er ganske overbevist om at Willy Brown også har laget et slikt program for Norge.



Dataguru Willy Brown

Dette er en CD som likevel er et must for alle turneringsledere og for alle som har noe med arrangementet av en bridge-turnering å gjøre.

CD'en koster 250 kroner pluss 30 kroner i forsendelseskostnader, og kan

bestilles direkte fra Per Nordland, Hans E-mail er: per.nordland@geno.no



Årets første cup-bombe er detonert! I andre runde av NM for klubber slo Asker 1 (Olav Førde, Bernt-Ivar Amundsen, Roger Olafsen og Tom Hoel) ut Akademisk BK 2 (Siv Thoresen, Artur Malinowski, Kåre Kristiansen og Harald Nordby) med IMP-sifrene 73-53.



Nylig fant vi denne gladsaken på Hordaland Bridgekrets sine Internett-sider: "Astrid Simes, som bor i Eidfjord i Hardanger, vant i begynnelsen av november 4,6 millioner i Viking-lotto! Astrid er 35 år gammel og representerer Ullensvang Bridgeklubb. Hun spilte dame-divisjonen i Bergen i fjor samt en del mix-turneringer med Reidar Eidnes. Hun har 15 mesterpoeng og altså atskillig flere kroner i banken."



På en vanlig klubbkveld i Bridgekameratene satt jeg syd og trakk plutselig og helt umotivert opp følgende utrolige hypp:



♠ KD 9 8 5 3
♥ -
♦ -
♣ EKD 7 5 2

Vest Jan Arne Rasmussen	Nord Arnt Vaagsæter	Øst Asbjørn Bjellånes	Syd Tommy Sandsmark
	pass	1 ru	?

Hva melder du inn?

Jeg følte at etter pass fra makker, kom jeg neppe til å få beholde noen kontrakt under 6 spar, så jeg hoppet inn småpsykisk med 4 spar. Dette ga følgende videre meldingsforløp:

5 hj x	5 sp pass	6 hj 7 hj	4 sp 6 sp ?
-----------	--------------	--------------	-------------------

"Heisann, hoppmann, Lillebror", som Karlsson på taket ville ha sagt. Hva melder du nå?

Jeg mistenkte makker for å være oppsatt med spar ess og ekte støtte, siden han støttet til 5 spar i ugunstig sone. Men helt sikker kunne jeg vel ikke være, eller hva? Det var bare en måte å finne det ut på:

pass!	pass	x	7 sp ?
-------	------	---	-----------

Hvem tror du det er som har spar ess?

Øst kunne ikke ha spar ess, for han ville ikke ha tatt ut 6 spar doblet i 7 hjerter med trumf ess når makkeren doblet. Og vest kan jo ikke ha spar ess, siden han straffepasset 7 spar. Ergo må makker ha dette. Resten av meldingsforløpet ble dermed helt naturlig:

pass	pass	pass	xx
------	------	------	----

Dette var hele layouten:

♠ 7	♥ K 10 7 6 4 2	♦ K 6	♣ kn 10 8 4
♠ E 10 6 4 2	♥ D 8 5	♦ kn 8 3	♣ 9 6
♠ -	♥ E kn 9 3	♦ ED 10 9 7 5 4 2	♣ 3
♠ KD kn 9 8 5 3	♥ -	♦ -	♣ EKD 7 5 2

Slik så poenghøsten ut:

Kontrakt	NS-score	NS-poeng
7 sp xx (S), 13	2940	6
6 sp xx (S), 13	2470	3
6 sp xx (S), 13	2470	3
7 sp (N), 13	2210	0
6 sp (S), 13	1460	-2
7 ru x (Ø), 12	100	-5
7 hj x (V), 12	100	-5

Synd på de som fikk akkurat middels på å finne den eksellente kontrakten 7 spar! Det var deres utur at motparten ikke doblet.

Men et minne for livet var det å kunne redoble en frivillig meldt syver, vel vitende om at kontrakten måtte stå! Dette er kanskje det mest ekstreme spillet jeg noensinne har vært borti!

NORSK BRIDGEFORBUND
 1717 TRONDHEIM
 Østentorget 1

Nr. _____ Ekspertesett: MAAS BR

Nr. _____ Drg. MAAS BR

VIKTIG OPPLYSNING!
 (Les gjerne også regler SEINERSON)

DELTAETTERTID: Reklamy (20 minutter)

Spillestid: _____

Kvalifisering: 3-4

Årsring 1-4: # 502

Årsring 1-4: Støtte 1

Årsring 1-4: 0-11 sp

Spill: Skapskilt, Overføring til major og Minor Skapskilt

DELING AV HONNØRPOENG (11):

Forparting: Ingen 50% 40% 30% 20% 10% 0%

Årsring 1-4: Ingen 50% 40% 30% 20% 10% 0%

Kontrakt: Ingen 50% 40% 30% 20% 10% 0%

Kontrakt Avvik

NOTISPLASSERINGSLENDE:

Spill: Korta

Føderingsst: Korta

Dynamisk: Ledt ut



Ekspertklubben

ved
Peter Marstrander

Ekspertklubben er en konkurranse på årsbasis, der leserne kan sende inn sine svar. 5 av årets 6 oppgavesett teller med i sammendraget. BIN Standard er basissystemet.

Premiering av de beste løserne i hver omgang og sammenlagt.

Opgavesett 6-02. Svarfrist: 20. februar 2003

1. Syd gir, Ø-V i sonen.

- ♠ E 9 3 2
- ♥ K 5 3
- ♦ D 8 4
- ♣ D 6 4



Vest	Nord	Øst	Syd
pass ?	1 ru	x	pass 1 hj

2. Nord gir, alle i sonen.

- ♠ K 9 8 5
- ♥ E 5
- ♦ 5
- ♣ E K D 8 4 3



Vest	Nord	Øst	Syd
x ?	pass 3 hj	pass pass	2 hj ¹⁾ pass

1) Minst 5-4 i hjertes + minor, under åpning

3. Vest gir, ingen i sonen.

- ♠ E K D kn
- ♥ 8 6 3
- ♦ D 4
- ♣ K kn 7 4



Vest	Nord	Øst	Syd
1 NT ?	x	pass	pass

4. Syd gir, N-S i sonen.

- ♠ E 6 2
- ♥ D 8 4
- ♦ E 8 6 5 4
- ♣ E 10



Vest	Nord	Øst	Syd
?			1 hj

5. Nord gir, Ø-V i sonen.

- ♠ D 8 7
- ♥ K D 10 7 5
- ♦ kn 9 8
- ♣ 3 2



Vest	Nord	Øst	Syd
?	3 ru	3 hj	5 ru

6. Nord gir, N-S i sonen.

- ♠ 5 3 2
- ♥ E 9 6
- ♦ D 10 7 4
- ♣ D kn 4



Vest	Nord	Øst	Syd
pass pass	pass 3 NT	pass pass	1 NT pass
Utspill?			

Opgavesett 4

Denne omgangen kommer i sin helhet fra NM lag i Skien, hvor Leif-Erik Stabell og jeg, takket være våre gode lagkamerater Finn Brandsnes og Stein Willy Andreassen, ble nummer tre. Godt miljø gjør NM-ukene til et bridgehøydepunkt, og jeg håper dere alle tar turen til Stavanger til neste år, uansett om ambisjonene er store eller små.

I denne omgangen ble det en del høye poengsummer. Likevel er det sjelden det blir full pott. Denne gangen klarte tre stykker 60 poeng: Tore Kristoffersen, Oslo, Jan Mikalsen, Larvik og Vidar Lilleheim, Fevik.

I sammendraget holder Trond Kirkesjord stand med 210 poeng, foran John Helge Herland 204, og Tormod Väland og Vidar Lilleheim på 203.

5 ru	2	0	1
3 hj	2	0	4
3 sp	0	0	1
4 hj	0	1	1
Losernes gjennomsnitt 8,8			

STABELL: "3 grand. Et spørsmål om hvor sterk makker bør være mot en pass-åpner. Regner med at makker tar ut med en skjev og svak hånd, men så lite som KDxxx-xx-EDkxxx-x gir godt spill for utgang, og her kan ikke makker gjøre noe mer over 2 grand. Var det invitt til utgang, eller ba det bare makker om å melde fargen sin?"

Dette er første spill i rekken av uenigheter, får jeg vel si. Jeg mener at 2 grand bør vise litt kort mens 3 kløver ber om korreksjon i minor. Juryen har også delt seg på midten i valget mellom pass og aksjon.

BAKKE/SANDSMARK/EKREN: "3 grand. Vi er i sonen, og vest har passet i åpning. Med KDxxx-x-EDkxxx-xx henger 3 grand bare på ruterfinessen." Pussig at de alle henter fram denne ideelle hånden. Flytter vi ruter knekt til sparfargen eller fjerner den, blir det straks verre. For ikke å snakke om alle 6-5 hendene hvor meldingen avgis tross noe mindre honnørpoeng.

VOLL: "3 grand. Makker har normalt en konstruktiv hånd når han går inn i faresonen. Dermed har vi flere alternativer som gir oss ni stikk enn de som gir bet i 3 grand. Ender derfor opp med å melde 3 grand. Pass på 3 ruter her blir for passivt."

Meldingen er ikke nødvendigvis konstruktiv i form av honnørpoeng. Den skal også ta hånd om situasjoner hvor en stamp er billig.

1. Syd gir, alle i sonen.

- ♠ E
- ♥ K 10 7 2
- ♦ 10 9 7
- ♣ K 10 8 7 3



Vest	Nord	Øst	Syd
pass	1 hj	2 hj ¹⁾	pass
2 NT	pass	3 ru	pass
?			pass

1) Minst 5-5 i spar og en udefinert minorfarge.

Melding	Poeng	Stemmer i juryen	% av innsenderne
3 NT	10	10	30
pass	10	9	55
4 ru	5	0	8

HELLEMANN: "3 grand. Makker bør ha en god hånd når han viser en toseter i sonen med passet makker. Min hånd er for god til å passe, og med gode hold i begge de to andre fargene tror jeg mest på 3 grand. Alternativet er 4 ruter, men makker aner vel en viss tilpasning etter meldingsforløpet og kan korrigere hvis han ønsker det."

Makker er ikke særlig happy med D109872-5-KD865-kn og tar ganske riktig ut i 4 ruter. Gudene er med oss, så nord doubler ikke med Kknxx-EDxx-Ex-E9x, og vi slipper med minus 200 og bagatellmessige sju minus på Butleren. Ja, hvor sterk skal man være for å gå inn med 2 hjerter? Når Kxxx-xxx-Ex-xxxx gir 10 stikk i spar, og x-Exx-Exxxx-xxxx gir 11 stikk i ruter, er vel ikke innmeldingen helt urimelig.

GAMLEM: "Pass. Finner det mest fornuftig å passe. Rett nok har makker sikkert god dekning for sin innmelding i sonen. Men han har bare til 3 ruter ved neste korsvei, så råsterk er han ikke, for eksempel KD10xx-x-KD10xx-xx. Våre kort passer heller ikke godt sammen. Dessuten bør mine to konger nedskrives i verdi med tanke på nords åpning. Ergo pass."

S.I.HØYLAND: "Pass. Dei fleste har vel avtale om at 2 hjerter er enten sterk eller relativt svak. Når makker melder 3 ruter, begrenser han handa."

AA: "Pass. 2 grand viser litt kort når vi har vært i pass først. Vil ikke ta livet av makker om han er med og kjemper."

Juryen er delt omtrent på midten, det gir mange poeng til innsenderne på denne oppgaven. Bare Reinert avviker, men han har da heller ikke fått med seg oppgaven riktig. For ekte bridgespillere er det alltid lettere ved bordet!

2. Nord gir, ingen i sonen.

♠ EK kn 7653
♥ E
♦ D kn 65
♣ kn



Vest	Nord	Øst	Syd
	2 hj	3 hj ¹⁾	pass
4 hj	pass	5 kl	pass
5 hj	x	pass	pass
?			

1) Spørsmål om hjerterhold med gående farge, eventuelt en toseter hvis uttak av 3 grand.

Melding	Poeng	Stemmer i juryen	% av innsenderne
5 sp	10	7	54
7 kl	8	3	1
xx	7	3	17
6 kl	5	5	13
6 sp	3	1	6
5 NT	2	0	7
6 NT	2	0	1
6 ru	0	0	1

Løsernes gjennomsnitt.....7,6

AMUNDSEN: "6 kløver. Tipper at makker har gående kløver. Synes ikke jeg er blitt klokere av mine egne meldinger. Dersom makker lover sidestopp (hvis han skal ha god hånd), skal vi jo til slem. Er sidestoppet ruter ess, skal vi ofte til 7. Jeg tar det sikre, og bremser i lilleslem, så får makker melde videre med sideess."

Skrekk og gru. Hvor langt tilbake i tiden må vi gå for å finne make til manglende brideforståelse? Sannsynligvis til neanderthaler mennesket. Selvsagt har makker vist gående kløver, men han lover ikke noe i ruter. Men når du melder 5 hjerter, har du selvsagt benektet

ruterkontroll (i alle fall førstekontroll), og når makker passer på 5 hjerter doublet (der 5 hjerter naturlig nok er en storeslemsinvtitt), betyr makkers pass fortsatt interesse og dermed førstekontroll. "Et håp om at makker har ruterkontroll" er noe forbannet tøv, men han er slett ikke alene om villfarelser.

JOHNSEN: "6 kløver. Satser på en ruterhonnør hos makker ved siden av kløverfargen, og at det ikke er for mange hjerter å stjele eller kaste på sparen."

T.E.HØYLAND: "6 kløver. Makker har benektet sparkontroll ved å melde 5 kløver. Ettersom jeg melder videre på 5 kløver, må jeg kontrollere sparen. Tror det blir umulig å finne 7-eren nå, og står igjen med et håp om at makker hadde ruterkontroll."

EKREN: "6 kløver. Med 5 hjerter har vi allerede bestemt oss for å melde slem selv om vi mangler ruterkontroll. Jeg har gitt opp å spille sparslem siden makker godt kan være renons i spar."

SANDSMARK: "6 spar. Tar sjansen på at vi kun har én rutetaper. Makker har tydeligvis en enseter i kløver, kanskje xxx-xx-x-EKD10xxx eller D-xxx-Ex-EKD109xx."

Og i det siste tilfellet er det 16 stikk i kløver, spar eller grand. På den første hånden er det vel tvilsomt om selv Herr Sandsmark hadde meldt 3 hjerter.

MÆSEL: "For å vise førstekontroll i hjerter, redobler jeg. Men hvor vi skal ende i meldingsforløpet, er noe usikkert. Trolig har makker noe i ruter i tillegg til kløverfargen. Dersom han ikke har det, er vi alt kommet for høyt i meldingsforløpet. På den andre siden kan vi ha storeslem med de rette kortene hos makker. Dette ble et vanskelig meldingsforløp!"

HELLEMANN: "5 spar. Synes ikke meldingsforløpet hittil har vært optimalt. Her er vi fort i slem uten ruterkontroll, så spørsmålet er vel hvordan jeg skal få makker med på råd.

Jeg derimot synes meldingsforløpet har vært helt optimalt, ettersom makkers pass på 5 hjerter bare kan tolkes på én eneste måte.

HARDING: "5 spar. Her kunne det vært greit å kjenne stilen til makker. Er dette noe hun gjør med kun gående kløver, eller har hun en god hånd med honnører i de umeldte fargene i tillegg? Går ut fra at makker har gående kløver, siden hun kunne meldt noe annet over 4 hjerter med en toseter. 5 hjerter hos meg må være storeslemsinvtitt, og pass fra makker oppfatter jeg som interesse uten førstekontroll i spar (pluss ekte ruterkontroll, siden hun ellers ville ha meldt 6 kløver). 5 spar viser førstekontroll i både hjerter og spar, og her makker melde 7 med ruter ess. Satser på at syd har lært at det skal trumf ut mot storeslem, og da vil 7 kløver i verste fall være avhengig av at sparen løser seg eller at ruterkappen går. Hei hvor det går."

BAKKE: "5 spar. Cue-bid, siden gående kløver må fastlegge trumfen og kontrollbud er startet med 5 hjerter. Etter motpartens 2-åpning vil makker normalt ha noe sidestykke i tillegg til gående kløver. (Man sperrer ikke mot en sperremelding. Med bare sju kløverstikk kunne han nøyd seg med å melde 3 kløver). Med 5 hjerter har vi allerede vist at vi vil minst i lilleslem, og regner folgelig med at makker har en ruterhonnør. Makkers pass benekter førstekontroll i hjerter og spar, og forventer at jeg viser sparkontrollen nå hvis jeg har den. Har makker ruter ess, står 7 kløver hvis mak-

ker enten har tillegg i form av spar dame, ruter konge eller en ekstra kløver (har allerede vist minst sju kløver siden han mangler knekten). I siste tilfellet står storeslemmen med en hjerterstjeling etter hjerter ut, eller godspilling av spar med trumf ut. (Sjansen for dobbelton hjerter hos makker er stor siden syd nok ville sperret videre med 5-kort støtte). Noen vil kanskje foreslå redobling for å vise førstekontroll, men det gjør det bare vanskeligere for makker som ikke kan melde 5 spar. Når vi har passert 5 kløver, må 5 hjerter vise førstekontroll, og da er det ingen grunn til å vise dette en gang til med redobling når en har et godt alternativ.”

SVEINDAL: ”5 spar. Makker må ha gående kløver, med toseter ville han vel ha meldt 4 grand? Neste spørsmål: Kan han ha meldt sånn som dette med 7-8 gående kløver og kun ruter konge ved siden av? Viser passen hans over 5 hjerter ruter ess? Vil han melde 5 grand med ruter ess hvis jeg redobler? Uansett så har jeg vist førstekontroll i hjerter, og går videre mot storeslem med 5 spar.” *Selv Marianne Harding, Tor Bakke og Jon Sveindal har mistet et par vesentlige poenger her. Men de har opprettet holdt storeslemsinvitten og har velberget seg så langt. Men makker har fortømt hånden sin nå, og det er nok for mye forlangt at han skal klare å melde storeslem.*

VOLL: ”5 spar. Hva har makker vist nå? Begge minor eller gående kløverfarge? Siden han meldte 5 kløver (fremfor 4 grand som har bør vise toseter i minor), har han gående kløver. Min 5 hjerter har allerede tatt oss til slem, så ved å melde 5 spar nå må jeg vise interesse for storeslem med kløver som trumf. Jeg synes

håden er god nok til det gitt at jeg allerede har benektet ruterhold gjennom min 5 hjerter. Har makker tillegg, får vi tro han sier 5 grand, og da er veien kort mot 7 kløver eller 7 grand (foretrekker 7 kløver først, og 7 grand hvis de dobler med renons i spar).”

Personlig har jeg spilt 3 hjerter som gående farge (fortrønsvis minorfarge) eller toseter med spar som den ene fargen. Med toseter i minor kan man melde 4 grand.

ÖDLUND: ”7 kløver. 5 hjerter inviterer til storeslem samtidig som det benekter ruterkontroll. Om makker hadde savnet førstekontroll i ruter, hadde han sagt 6 kløver i stedet for pass på nords hjelpsomme dobling.”

STABELL: ”7 kløver. Bør være spill for dette selv om makker ikke har noe ekstra. Makkers pass viser førstekontroll i ruter, for i motsatt fall ville han slått av i 6 kløver (jeg har benektet ruter ess). Aktuelt var det bet med sparen 4-0, mens 7 grand går hjem på en elegant skvis. Øst gjorde sine saker veldig bra da han unnløt å doble med sparrenons.”

7 kløver meldte jeg i NM etter det aktuelle meldingsforløpet (her var vi i hvert fall enige). Hånden hans var: 104-kn5-E74-EKD1054. Bare 6-korts kløver var en skuffelse når jeg selv hadde knekten. Ganske riktig står 7 grand på skvis ettersom åpneren ved siden av sparrenonsen hadde KDxxx i hjerter og Kxxx i ruter. Med hjerter ut spilles ruter dame. Hvis nord dekker med ruter konge, tas tre sparstikk med et ruteravkast og så all kløveren. Hvis ruter dame ikke dekkes, tas all kløveren for tre sparstikk. 7 kløver er nok likevel håret hvassere enn 7 grand, da du her ofte vil være uavhengig av ruterfinessen.

3. Øst gir, N-S i sonen.			
♠ 2			
♥ E kn 10 9 5 4			
♦ 10 5 3 2			
♣ 9 3			
Vest	Nord	Øst	Syd
?		1 kl	1 sp
Melding	Poeng	Stemmer i juryen	% av innsenderne
x	10	16	60
3 hj	7	1	7
4 hj	6	1	3
2 hj	5	1	8
pass	4	1	18
1 NT	0	0	1
2 sp	0	0	3
Losernes gjennomsnitt 7,7			

BAKKE: ”Dobler negativt. Gunstige soner, singel i motpartens farge og god hjerterfarge gjør det riktig å betrakte hånden som positiv med 6-9 hp. Spillepotensialet er godt med litt tilpasning hos makker, og hånden inneholder et sikkert stikk i motspill.”

T.E.HØYLAND: ”Dobler negativt for så å melde hjerterfargen neste gang hvis nivået er ok. Det er svakere enn å melde 2 hjerter, men sterkere enn alternativet som er pass etterfulgt av en hjertermelding. Doblingen gjør at vi finner 4 hjerter når det står.”

S.I.HØYLAND: ”Dobler. Kva er problemet? Kunne vore aktuelt i denne situasjonen å bruke 3 hjerter som sperr, men dei fleste bruker vel det som utgangskrav eller minst sleminvitt med god hjerterfarge.”

Det skal ikke så mye fantasi til for å finne ut hva som er problemet med denne meldingen. Når nestemann sier 4 spar og makker skal bruke LOVEN, teller han to hjerter feil, fordi han setter makker på 4-korts hjerter istedenfor 6-korts etter doblingen.

STABELL: ”Dobler. Lover 4-korts hjerter og litt kort. Alternativet er å melde pass nå og deretter hjerter neste gang (på 5-trinnet?), men det er litt for mye solospill etter min mening, selv om det hadde gått bra denne gangen.”

Forrige gang, da han fikk hånden i innledende runder i NM lag i Skien, var det pass nå og pass på 4 spar neste gang når det kom rundt til han. Enkelte tok stampen på egen hånd i 5 hjerter, og når makker dukket opp med 1098-K752-ED-Dkn75, ble det en glitrende stamp med bare én bet. Selv etter negativ dobling nå fra vest, skal øst få store problemer å være med over 4 spar. (Nord har KDknxxx-Dx-876-xx, og 4 spar står med én hjertertaper og to rutertapere dersom du ikke finner ruter ut og ordner ruterstjeling når du kommer inn på hjerter ess!)

AMUNDSEN: ”Dobler. Liker selv best high-low-doblinger, der man kan melde 2 hjerter direkte som ukrav. Nå er vel den beste muligheten å bremse makker først som sist med doblingen, og deretter melde hjerter neste gang. Et alternativ er å bruke hopp til 3 hjerter som svakt, ettersom jeg kanskje ikke får flere gode sjanser.”

En high-low-dobling vil si at man starter med dobling på sterke hender uansett fargelengder. Denne gangen kunne du da fått meldt 2 hjerter på denne hånden. Men andre ganger, med et ess og en konge mer, må du gjette over 4

spør om du skal doble eller melde fargen din. High-low-doblinger er definitivt ikke noe for meg.

ÖDLUND: "Pass. Om jeg hadde spilt med meg selv, kunne jeg sagt 3 hjerter." En drøm...

WERDELIN: "Dobler. Jeg ville ha foretrukket 3 hjerter, hvis denne melding viste en håndtype som denne, men så avansert er vel ikke systemet? Da 2 hjerter er utelukket, står valget mellom pass og doubler, hvorav jeg altså med det store stikkpotensialet foretrekker sistnevnte." Systemet er vel ikke nøye beskrevet på dette området i likhet med de fleste kompetitive situasjoner. Jeg antar derfor at 2-over-1 er krav, og at 3 hjerter viser en sterk hånd. Dette er vel antakelig ikke den mest optimale måten å spille på. Jeg tror nok 3 hjerter med fordel burde vise en hånd som denne. Men gitt systemet hvor 3 hjerter viser en sterk hånd, hvordan finner vi beste kompromiss? Jeg liker å trekke kravene til 2-over-1 ned i kompetitive situasjoner (men fortsatt krav), det vil si støtte til 3 hjerter er ikke lenger krav og så videre. Jeg kunne tenke meg å melde 2 hjerter på denne hånden, ut fra filosofien om at fargelengde er viktigere enn styrke i kompetitive situasjoner. Fordelen er at makker får vite om 5-6 hjerter, ulempen er at makker tror du er litt sterkere honnørmessig enn du er, men det er ikke sikkert at det blir så vesentlig i det videre meldingsforløpet.

GAMLEM: "3 hjerter. Jeg betrakter hoppedet til 3 hjerter som et naturlig sperrebud, men får neppe medhold fra mange som er hekta på minisplinter. Føler meg derfor på glattisen, og det ender vel med at jeg går hodestups i vantet. Hvis 3 hjerter ikke holder mål, står valget mellom

pass, negativ dubling og 2 hjerter (krav for en runde)."

HELLEMANN: "4 hjerter. Her får jeg vel meldt bare en gang og da er det greit å få vist fargen med en gang, jo høyere nivå, jo lenger og svakere. To hjerter er sterkt, og siden 3 hjerter vil være renonsvisende uten innmelding, mistenker jeg det for å være det også etter innmelding. For å unngå misforståelse, trår jeg til med 4 hjerter."

Interessant melding, men spørsmålet er vel om ikke 4 hjerter blir vel kraftig når makker igjen må bruke LOVEN over 4 spar. Med den aktuelle hånden hos makker går jo dette veldig bra, men dersom han har en eller to hjerter mindre går det kanskje ikke fullt så bra.

4. Øst gir, alle i sonen.

♠ 10 7 5 4
♥ K 10
♦ E K 10
♣ E 9 8 3

Vest	Nord	Øst	Syd
		1 hj	pass
1 sp	pass	2 ru	pass
3 kl	pass	3 ru	pass
?			

Melding	Poeng	Stemmer i juryen	% av innsenderne
4 ru	10	12	40
4 kl	9	4	6
3 hj	6	2	13
4 hj	4	1	16
3 NT	2	1	16
5 ru	2	0	4
pass	0	0	1

Losernes gjennomsnitt..... 6,4

AMUNDSEN: "3 grand. Liker ikke den forrige meldingen min. Når jeg snirkler rundt groten, viser jeg tillegg, og 3 grand er en mild sleminvitt. Det har jeg jo definitivt ikke kort til. Det samme er problemet ved å melde 3 hjerter eller 4 ruter. Jeg ville ha meldt 3 grand i forrige melderunde, og så våknet kraftig til live dersom makker hadde tatt ut i 4 ruter. Frykter egentlig ikke at 3 grand er bet, mens 6 ruter står, selv om det muligens er dette oppgaven skal belyse."

Jeg henter så mange som mulig av oppgavene fra praktisk bridge (og de er derfor ikke plukket ut for å belyse noen ting, men brukes fordi meldesituasjonen er vanskelig), og dette er et spill fra semifinalen i NM for lag i Skien. Jeg skal komme tilbake til det. Foreløpig vil jeg argumentere med at dine honnører absolutt kvalifiserer til sleminteresse, selv om det kanskje ikke er så mange av dem. Og med renons i spar hos makker (som slett ikke er usannsynlig etter dette meldingsforløpet) er du bet i 3 grand mens 6 ruter kan stå. Det ville være lite elegant.

SVEINDAL: "3 grand eller 4 hjerter? Hvor er makkers honnører? Velger 4 hjerter, siden den kontrakten er spillbar både når "fi" kan ta fem sparstikk mot grand og når makker har en medioker hånd uten hjerter ess, som også betyr bet i 3 grand. Galt selvsagt hvis det er ni ess i grand og makker har dårlig hjerter – som i tillegg sitter skjevt!"

Litt av det samme problemet her. Vi må være forsiktig med master-minding. Vi har tross alt en kompetent makker som kan være med å løse problemene.

ÖDLUND: "3 hjerter. Får jeg 3 spar nå, så sier jeg 3 grand. Får jeg noe annet, sier jeg 6 ruter."

SANDSMARK: "Vond oppgave, for om du sier 3 grand, kan motparten trolig tre fem sparstikk nedover halsen din. Sier du 4 ruter, kan du risikere at makker ikke greier å kontrollmelde spar med singleton (han velger sikkert cue-bid i hjerter først). Problemet er at du skal i ruterkontrakt, men du vet ikke hvor høyt. Tror jeg satser på å melde 3 hjerter, som setter hjerter som trumf foreløpig. Hvis makker nå kontrollmelder spar, hopper jeg til 6 ruter, og i motsatt fall 5 ruter. Håper makker greier å si pass etter dette." Disse to pleier å spille sammen. Når den ene melder 6 ruter på 3 spar, melder den andre 3 grand og når den ene melder 6 ruter på andre meldinger enn 3 spar, melder den andre alt annet enn 6 ruter. Etter fjerde farge setter 3 hjerter fargen som trumf. Derfor er jeg enig med Tommy i at 3 spar er cue-bid, og ikke sparverdier eller betinget sparstøtte.

S.L.HØYLAND: "4 ruter. Her er slem mogleg, så sleminviterer i ruter. 4 kløver bør vise minst 5-kort kløver (god farge viss berre 5-kort)."

Laget hans i semifinalen (jeg husker ikke lenger hvem av spillerne) meldte videre 3 hjerter og 4 hjerter. Det var feil når øst hadde - - EDknxx-Dknxxx-knx. Jeg er helt uenig med Sam Inge i at 4 kløver nå viser minst 5-korts kløver. Hva skal være vitsen med det når makker har vist minst ti kort i de røde fargene? Du selv har krevd til utgang med 3 kløver, og har du lang kløver og kortere spar og utgangskravstyrke, begynner du med 2 kløver. 4 kløver er selvsagt cue-bid med sistnevnte farge som trumf.

HARDING: "4 ruter. En litt hard sleminvitt. Makker har 5-5, og uten kløverhonnører har sjansene for slem økt. Honnørene mine er så aktive at det er

verdt å vifte med lillefingeren for å se om hun er interessert i hele hånda.”

BROGELAND: ”4 ruter – slemnivitt. For dumt å gå ned i 3 grand, som kan være bet, mens 6, ja til og med 7 ruter, står!”
VOLL: ”4 ruter. Makker har minst 5-5 i rødt som gjør at vi nærmer oss 6 ruter med mine fire sikre stikk. Velger derfor å melde 4 ruter som slemnivitt. Får jeg 4 hjerter kan jeg nå kontrollmelde 5 kløver (som benekter spar). Dermed har makker fått tilstrekkelig informasjon til å vurdere om han skal melde 6 ruter.”

Det er dette som gjør meg litt skeptisk til å melde 4 ruter. Det blir makker som må ta avgjørelsen om å melde 6 ruter. Og han mangler både to topphonnører i ruter, andrekontroll i hjerter og første-kontroll i kløver. Det kan bli en tung bøl.

STABELL: ”4 ruter. Slemnivitt, men gir makker en siste sjans til å foreslå 4 hjerter med en svak hånd med god hjerter og dårlig ruter. Hvis makker kontrollmelder 4 spar, er vi i slem. (Regner med at 3 ruter viser 5-5, og at makker ville ha meldt 3 hjerter med 1-5-4-3 eller 2-5-4-2 uten kløverhold).”

Etter å ha spilt med Leif-Erik et par somre i Skien (pluss lest et 100-siders kompendium), vet jeg hvordan han melder. 4 kløver ville ha satt ruter som trumf (slik at 4 hjerter er cuebid), mens 4 ruter fortsatt gir åpning for å spille 4 hjerter. Dette synes jeg egentlig er en utmerket avtale. Spørsmålet i denne situasjonen blir igjen om dette ikke legger en for tøff byrde på makker etter-som han ikke vet at kortfarge i spar er en styrke og ikke en svakhet. Vil vi ikke risikere at han foreslå 4 hjerter med den aktuelle hånden med en hjerter mer og en ruter mindre?

GAMLEM: ”4 ruter. Siden jeg allerede har vært innom fjerde farge, blir 4 ruter en naturlig slemnivitt. Samtidig blir makker bedt om å bruke cue-bid videre. Makker har vist 5-5 i rødt, men har ingen overveldende styrke. Med silkesits er det likevel spill for slem, gjerne ved reverse dummy. Men i så fall må makker ha singel eller renons i spar. Da blir min egen skrøpelige spar nærmest et aktivum. 4 kløver kan være et utmerket alternativ, vel å merke hvis budet betyr ruterstøtte med kløverkontroll.”

HELLEMANN: ”4 ruter. Alternativet er 4 kløver som er cue-bid, men da må jeg melde 4 hjerter over makkers 4 ruter, og det kan bety problemer for makker. Velger 4 ruter, og melder 5 kløver over makkers 4 hjerter. Nå skjønner vel makker hva som foregår.”

Ja, det skjønner makker, men tvilen om du har alle nøkkelkortene vil ligge der. Mye bedre å ha Leif-Eriks avtale om at 4 kløver setter ruter som trumf (mens 3 hjerter selvsagt er krav og foreslår hjerter som trumf). Meldingsforløpet fortsetter da 4 ruter - 4 hjerter - 4 spar, og storeslemsmulighetene kan utforskes.

JOHNSEN: ”4 kløver. Cue-bid med ruter som trumf. Håper makker kan temporere med 4 ruter så jeg får vist hjerterkontrollen min.”

WERDELIN: ”4 kløver. Etter makkers gjentatte ruter melding oppgir jeg tanken om 3 grand, som kan gå ned med et sparangrep. Med de høyaktive honnørkortene (pluss to røde tiere) er det selv overfor en minimumshånd hos makker gode slemmuligheter. Derfor et cue-bid av 4 kløver, alternativt 4 ruter på grunn av kun 3-korts støtte, som også må være slemoppfordrende, da utgangskravet for lengst er etablert (slow arrival).”

5. Syd gir, N-S i sonen.

♠ K kn
♥ 10 8 7
♦ E K kn
♣ E D 10 4 2



Vest	Nord	Øst	Syd
1 kl	pass	1 hj	pass
2 NT	pass	3 sp (4-4)	pass
3 NT	pass	4 kl	pass
?			

Melding	Poeng	Stemmer i juryen	% av inn-senderne
4 ru	10	12	66
4 NT	8	8	21
5 kl	7	0	3
6 kl	3	0	4
4 hj	1	0	4
6 NT	1	0	1
pass	0	0	1

Losernes gjennomsnitt 8,5

WERDELIN: ”4 grand. Makker slemoppfordrer med (formentlig) 4-4-1-4, men jeg har tross 5-korts fargen i kløver dårligst mulig honnørkortplassering, samt minimum. En eventuell slem skal formentlig ligge i grand, og det er makker som må gå videre.”

Dette er – i alle fall langt på vei – en presis analyse. Det er denne fordelingen makker har lovet, selv om det sikkert er situasjoner hvor han må kompromisse litt for å gjøre ytterligere slemnivitt.

MÆSEL: ”4 grand. Meldingsforløpet tyder på at makker er kort i ruter. Derfor er ruterfargen min av liten verdi. Jeg prøver derfor å roe meldingsforløpet ned i 4 grand.”

AA: ”4 grand. Advarer makker og forteller at jeg er bra lastet i ruter. Den femte kløveren gjør det fristende å gå videre. Spar knekt gjør at det kan være spill for 6 kløver.”

HELLEMANN: ”4 grand. Det er fristende å kontrollmelde 4 ruter etterfulgt av et cue-bid i spar, men hvis makker mener dette som slemnivitt, bør jeg nok avslå med så mye honnørkort i ruter. Makker vet jo om 18 poeng og 4-kort kløver, slik at hvis han er sterk nok, melder han vel slemmen uansett.”

T.E.HØYLAND: ”4 grand. Makker inviterer med kløverstøtte. Kortene mine, med alle ruterhonnørene, er fortsatt en skuffelse. Så jeg slår av med 4 grand. For at Svartskog skal være på, må jeg gjøre en kontrollmelding først.”

4 grand er altså ikke Blackwood kan vi konstatere. For at 4 grand skal være Blackwood må en cuebidserie først innledes. 4 ruter fulgt av 4 grand ved neste anledning vil altså være Blackwood.

ÖDLUND: ”4 ruter. Ettersom makker ikke sa 3 kløver på 2 grand, har han snarere 4-4-2-3 enn 4-5-1-3.”

4-5-1-3 kan han ikke ha i henhold til oppgaveteksten.

BAKKE: ”4 ruter. Bør vise ruterkontrollen etter makkers slemnivitt. Hånden har gode toppkort, og den femte kløveren inklusiv tiere er viktig. Har makker for eksempel ED10x-Exxx-xx-Kxx, er til og med 7 kløver en god kontrakt.”
Nå har vi plukket med oss det vi vil ha av honnører, der til og med spar 10 bærer full vekt med hjerter ut.

HARDING: ”4 ruter. Makker sleminviterer, og jeg tar i mot! Esset, kongen og knekten ville tatt seg bedre ut i en annen farge enn ruter, men se på den lange, staselige kløverfargen.”

VOLL: "4 ruter. Makker har slemminvitert og har sannsynligvis 4-4-1-4 fordeling da jeg ikke har lovet mer enn 4 kløver selv. Selv med så mye i ruter synes jeg hånden er god nok til aktivt å melde 4 ruter grunnet min 5-kortsfarge samt "god" tilpass til makker i spar. Mulighetene for å bli kvitt en hjertertaper er makkers sparfarge eller min egen ruterfarge (kan være avhengig av en finesse!)"
 BROGELAND: "4 ruter. Jeg synes det blir litt for tamt å slå av med 4 grand. Selv om jeg har åtte poeng i ruter, er den femte kløveren svært viktig, og dobbelton i spar er heller ikke så verst. Over 4 hjerter sier jeg 4 spar, men passer så hvis makker melder 5 kløver."

S.I.HØYLAND: "4 ruter. Har ikkje ei optimal hand, men god 5-kort kløverfarge. Over makkers 4 hjerter melder eg 4 spar, og passer hvis makker så melder 5 kløver. Makker treng ikkje meir enn EDxx-Exxx-x-Kxxx for at 7 kløver er ein kjempegod kontrakt. Melder eg 4 grand eller 5 kløver direkte, er det vanskeleg å gå vidare med denne handa."
 STABELL: "4 ruter. Makker har 4-4-1-4 eller kanskje en veldig sterk 4-4-2-3, så ruter konge er sunnsynligvis bortkastet. Men jeg har den femte kløveren og gode sparrhonnører, så et avslag med 4 grand blir for spedt – makker vil opplagt passe med Dxxx-EKxx-x-Kxxx, siden jeg godt kunne hatt xxx-Dkxx-EKkn-EDkxx eller lignende. Aktuelt var 4 grand siste sikre holdeplass, selv om det var et slags spill for 6 kløver selv med minimum på den andre siden."

Også dette spillet var fra semifinalen (hvor begge bord var i 6 kløver). "Den andre siden" hadde 10873-EK63-3-Kkn83. Meldingsforløpet gikk 4 ru-4 hj-4 sp-6 kl. (6 kløver var noe hardt, men

makkers hånd var ikke optimal denne gangen. Gi han Kx-Dkxx-EDx-EDxxx, og 6 kløver er nedbreitt. Løfter han til 6 på denne?) Og 6 kløver står nå med Dxx i kapp i spar, eller hvis damen ikke faller, ruterfinessen. Dette skulle gi en odds på knappe 40 %. Med hjerter ut, ED bak i spar og ruter dame bak, var kontrakten imidlertid alltid to bet. Hjerteren satt imidlertid 3-3, så 4 grand ordner seg.

Selv om det ikke fører frem denne gangen, kan kanskje 5 kløver være et alternativ til å melde 4 grand eller 4 ruter. Dette må antakelig bety god kløver i en ellers ikke optimal hånd. Makker kan da gå videre med en passende hånd.

6. Vest gir, N-S i sonen.			
♠ D 10 9 ♥ 10 7 4 ♦ E 9 6 3 2 ♣ 5 4			
Vest	Nord	Øst	Syd
pass	1 hj	pass	1 sp
pass	2 kl	pass	2 ru
x	pass	pass	3 NT
pass	pass	x	xx
pass	pass	pass	
Utspill?			
Utspill	Poeng	Stemmer i juryen	% av inn-senderne
hj 10	10	11	42
hj 4	9	4	24
ru x	7	4	20
kl x	6	1	11
sp D/x	0	0	3
Løsernes gjennomsnitt..... 8,4			

MÆSEL: "Doblingen viser solid hjerter hos makker, og hjerter 10 kan ruske kraftig opp i nords førstmeldte farge."

ÖDLUND: "Hjerter 10. Om syd ikke er gal, har han så vel tilstrekkelig basisstyrke som tilstrekkelig ruterhold, altså får vi spille på at forsvaret kan godspille hjerterstikk."

HARDING: "Au, Hjerter 10. Betyr nords pass på min dobling noe spesielt? Normalt når min skjønne ekspertklubbmakker dobler på utgangsnivå, er hun forberedt på et unormalt utspill, og bordets førstmeldte farge spilles ut dersom vi ikke har noe annet å forholde oss til. Her har jeg vært ute og vært litt meldekåt, men mener bestemt at doblingen ber om et annet utspill."

VOLL: "Hjerter 10. Uten min dobling ville hjerter vært naturlig utspill etter makkers dobling. Hadde makker passet, ville jeg spilt ut ruter. Siden vi bruker Lightner-doblinger, ser jeg ingen grunn til å gjøre dette vanskelig (samt "forsure" makkerskapet videre fremover), og spiller derfor ut min høyeste hjerter. At doblingen nå skal vise noe annet enn bordets første farge ut, blir for søkt slik jeg forstår Lightner-doblinger."

BROGELAND: "Hjerter 10. Makkers dobling ber om et unaturlig utspill. Jeg ser ingen grunn til å fravike regelen om bordets førstmeldte farge, og da gjenstår bare spørsmålet om hvilken hjerter. Med en liten hjerter ut får vi kanskje ikke kuttet opp blindemann to ganger. Derfor skyter jeg en innertier!"

Dere har nok alle misset på blinken. Dere har forledet makker til å doble 3 grand fordi dere frivolt har doblet 2 ruter tidligere i meldingsforløpet. Hvordan kan dette repareres? Det er spørsmålet dere må stille til dere selv!

EKREN: "Hjerter 10. Jeg lurer fortsatt på hva hensikten med doblingen av 2 ruter var. Makkers dobling ber ikke om ruter ut, da ruter er det jeg normalt ville ha spilt ut uten dobling."

JOHNSEN: "Hjerter 10. Makkers dobling må indikere sur sits og fokuserer på bordets første farge. Men hvorfor doblet jeg egentlig 2 ruter? Fargen er ikke særlig fet, og dobling blir mer opplysende for motparten enn for makker."

WERDELIN: "Hjerter x (ingen preferanse mellom de tre alternativene). Jeg finner min egen dobling av 2 ruter litt latterlig, men uansett dette er makkers dobling av 3 grand etter min bok et ønske om utspill i bordets førstmeldte farge. Syd må sikkert ha hold i ruter (eller "medhold" hvis nords pass over min dobling av fjerde farge viser et helt eller et halvt hold, noe mange spiller med)."

SVEINDAL: "Hjerter 10. Doblet jeg virkelig 2 ruter med den anemiske fargen? Jeg trodde jeg var for gammel til slikt! Men spørsmålet er selvsagt hva makker mener med sin dobling. Det er to muligheter: Enten vil han ha ruter ut, eller så vil han ikke ha ruter ut. Hvis jeg ikke hadde doblet 2 ruter, og makker fremdeles hadde doblet 3 grand, hadde han bedt om hjerter ut. Makker trenger ikke doble for å få fjerde farge ut mot grand, så jeg hadde nok spilt ruter ut om han hadde meldt pass. Og doblingen er ikke for å ta 100 i stedet for å ta 50, så den må be om noe annet enn ruter ut! Hvis makker og jeg har meldt hver vår farge, og "fi" melder 3 grand, da vil en dobling be om min farge ut. Her har ikke makker sjansen til å be om hjerter ut på annen måte enn ved å doble! Gi ham xxx-EDkn8-xxx-xxx!"

Bridge i Norge AS
Dag Hammarskjolds vei 2 L
5144 Fyllingsdalen

Ettersendes ikke ved varig adresseendring, men sendes tilbake til senderen med opplysning om den nye adressen.



Utsalg av samlepermer!
25 kroner per stykk.

**Besøk BINs
bokbutikk!**



Kjøp bridgemateriell hos oss:

- Meldebokser • Autobridge • Kort
- PC-spill • Tops



**Rask levering av
kvalitetsprodukter!**