

# BRIDGE

i NORGE

Nr. 1 februar 2002



Canada vant  
OL-bridgen.  
Norge kom på  
fjerdeplass.



Norsk  
dobbeltsieger i  
prestisjefulle  
Cap Gemini!



Bli med på  
VM-kamp i  
boksing og  
spill Nationals  
i Las Vegas!



BRIDGE I NORGE AS  
Dag Hammarskjølds vei 2 L  
5144 Fyllingsdalen

Telefon: 55 16 94 00  
Telefax: 55 16 94 01  
E-mail: bridge@bin.no  
Web-side: www.bin.no  
Org. nr.: 980 582 647  
Giro: 7874.06.22608



Gründeren Boye Brogeland 1975



Ansvarlig utgiver og redaktør:  
Redaksjonen:

Boye Brogeland  
Eskil Hagen  
Elise Ljung  
Knut Erik Ljung  
Peter Marstrander  
Tore Mortensen  
Tommy H. S. Sandmark  
Leif-Erik Stabell  
Christian Vennerød  
Harry Arne Vågen

Årsabonnement (seks utgaver):

kr. 350,- i Norge  
kr. 370,- i Norden  
kr. 400,- ellers i Europa  
kr. 430,- utenfor Europa

Annonsepriser:



1/1 side: kr. 2500,-  
1/2 side: kr. 1500,-  
1/3 side: kr. 1200,-  
1/4 side: kr. 1000,-

## INNHOLDSFORTEGNELSE

Leder: Er all PR god PR? (Boye Brogeland) .....	1
Bridgeoppvisning i Salt Lake City! (Kees Tammen) .....	2
Mesteren og utfordrer! (Zia Mahmood) .....	12
Cap Gemini i Haag: Dobbel norsk! (Kees Tammen) .....	14
Kortspillmirakler: Når klokken ringer (David Bird & Terence Reese) .....	20
En bridgekamerat har gått bort (Bjørn Bugge) .....	22
Noe enkelt å tygge på? (Harry Arne Vågen) .....	23
Veien til kløvernålen (Elise & Knut Erik Ljung) .....	24
Postkassen .....	27
Teknisk spalte: Negative doblinger (Nils Kåre Kvangraven) .....	32
Duellen (Eskil Hagen) .....	36
Resultatservice .....	Midside 1 & 4
Hendene i duellen .....	Midside 2 & 3
Bridge 930 m o.h. - på Norges eldste turisthotell (Tore Mortensen) .....	41
Welcome to America! (Boye Brogeland) .....	44
Månedens Nøtt 1 (Tore Mortensen) .....	52
Løsning Månedens Nøtt 7 (Per Fredrik Strømmen) .....	53
Bridge i Muscat (Einar Berg) .....	54
I skrivende stund (Tommy Sandmark) .....	56
Eksperklubben (Peter Marstrander) .....	60

Innsender-/annonsefrist for neste nummer: ..... 31/3-2002

Neste nummer (2-2002) kommer ut: ..... 26/4-2002



# BRIDGE <sup>i</sup> Norge

## Er all PR god PR?

Når jeg reiser hjem til jul, treffer jeg alltid barndomskameratene mine. Vi samles for å minne om ungdomstiden og for å få et innblikk i hverandres "nye" liv. Da forsøker jeg å gjøre mine bravader ved bridgebordet fengende, men det er ikke enkelt. En bra plassering i EM eller VM går liksom greit, men andre resultater ser jeg liten grunn til å nevne. For ikke spiller kompisene mine bridge, og ikke er de interessert i om jeg blir nummer én, åtte eller tjuetre. I alle fall trodde jeg det.

Da vennegjengen møttes i slutten av fjoråret, fikk jeg meg en overraskelse. Plutselig ville alle snakke bridge. Men ikke om Norges glimrende prestasjoner i EM og VM. Nei, det gikk i spørsmål som "hvorfors skal ikke du til OL" og "hva er det makkeren din har funnet på". En kar hadde virkelig gravd dypt i materien. Han kunne ikke forstå hvorfor jeg gikk bet i 3 grand i VM-finalen, når jeg vitterlig hadde ni stikk!

Også media er dyktige til å snoke i saker. De vinkler dem etter eget for godtbeholdende for å pirre vår nysgjerrighet. I den tragiske drapssaken på Årvoll i Oslo ble bridge en viktig ingrediens. Overskrifter som lenket bridge til mord, gikk verden rundt. Ikke siden Mrs. Bennett skjøt sin mann i 1931, etter at han angivelig spilte bort 4 spar, har det vært et lignende "bridgedrama". At drapene ikke hadde noen verdens ting med bridge å gjøre, bryr ikke media seg om. Overskrifter selger.

Heldigvis var det ikke bare elendighet som brakte bridge inn i nyhetsbildet i februar. I "Midt i trafikken" på P4 laget de et humoristisk – mange vil sikkert si ironisk – innslag om bridge som prøvegren i OL. Hvordan skulle de ellers klart å gjøre saken interessant for sine lyttere? Den samme utfordringen sto NRK og TV2 overfor i sine bridgereportasjer fra Salt Lake City. Heller ikke de fokuserte på selve spillet, men tok opp mer utenforliggende forhold, som at to norske spillere måtte til dopingtest!

For bridgen er det uansett viktig å komme i begivenhetenes sentrum. Bare tenk på curling – hvor utøverne ligner mer på bridgespillere enn idrettsutøvere. Denne sporten fikk et fantastisk oppsving under OL, etter hvert som vi ble kjent med de gule og røde steinene. I USA var faktisk curling-gutta blant de mest profilerte norske gullvinnere! Trenger jeg si mer om medias makt?

*Boye Brogeland*



## Bridgeoppvisning i Salt Lake City!

Av Kees Tammens

Tre ganger tidligere har "the IOC Grand Prix of Bridge" funnet sted i det Olympiske Museum i Lausanne. I år ble turneringen spilt i Salt Lake City 2.-6. februar, like i forkant av vinter-OL i samme by.

Den olympiske flørten med bridge-verden har pågått i lang tid. Nå har forholdet blitt såpass alvorlig at bridge i år fikk være oppvisningsgren under de olympiske vinterleker. Senere i år vil det bli avgjort om bridge får komme på det offisielle programmet i Torino i 2006.

I Salt Lake City ble det spilt i tre kategorier; menn, damer og juniorer. Norge var invitert i herreklassen, og stilte med Helness-Furunes, Helgemo-Austberg og Grøtheim-Aa. Norge var for første gang med i denne prestisjefulle turneringen, og deltakelsen var et resultat av Norges sølvmedaljer i EM og VM i fjor. De andre nasjonene i herreklassen var Italia, Polen, USA, Canada, Brasil, India, Indonesia, Egypt og Australia. Legg merke til at begrepet åpen klasse har blitt byttet ut. Mix-grener har ingen plass i den olympiske bevegelse.

### Terje melder og spiller ut

I første kamp møtte Norge Polen. Glenn og Terje satte seg ned mot Balicki og Zmudzinski, bla sterkeste makkerpar det

siste tiåret. Terje skjøt første fulltreffer ved å åpne på disse ti poengene:

♠ D 8 6 4	♥ 10 8 5 4	♦ 5	♣ K 8 6 5	♠ 5 2	♥ E kn	♦ K D 10 6 4 3	♣ 9 4 3
				♠ K 10	♥ D 9 6 3 2	♦ 9 8 7 2	♣ D 7
				♠ E kn 9 7 3	♥ K 7	♦ E kn	♣ E kn 10 2
Vest Zmudzinski	Nord Terje	Øst Balicki	Syd Glenn				
pass	1 ru	pass	1 sp				
pass	2 ru	pass	3 kl				
pass	3 NT	pass	4 ru				
pass	4 hj	pass	4 NT				
pass	5 ru	pass	6 ru				
pass	pass	pass					

Utspillet fra Balicki var en utspekulert spar 10. Terje la spar knekt, som gikk til damen i vest. Så fulgte en hjerter til es-

set. Terje tok ut trumfen og spilte en spar mot bordet. Da spar konge kom til syne, var tre sparstikk og 1370 poeng sikret gjennom en sparstjeling.



Terje Aa fikk belønning for å åpne tynt.

To spill senere var det Terjes tur å spille ut mot slem:

Vest Zmudzinski	Nord Terje	Øst Balicki	Syd Glenn
1 kl	pass	2 kl	pass
2 hj	pass	2 sp	pass
3 hj	pass	4 kl	pass
4 ru	pass	4 sp	pass
4 NT	pass	5 ru	pass
7 kl	pass	pass	pass

1) Tre ess

Her ser du polsk kløver i aksjon. 2 kløver var sterkt, og vest viste også en sterk hånd med 3 hjerter. 4 kløver var en svært god farge, og etter to cuebids spurte vest etter ess. Da han fikk greie på at øst hadde tre (av fem), hoppet vest til storeslem,

som skulle spilles på hånden med kortfarge i kløver.

Nord måtte spille ut fra følgende hånd: 107532, kn543, 1042, 8. Hva ville du ha gjort?

Terje prøvde en liten ruter. Effekten? Tretten lette stikk.

♠ 9 8	♥ E K D 9 7	♦ E K D 6 5	♣ D	♠ 10 7 5 3 2	♥ kn 5 4 3	♦ 10 4 2	♣ 8
				♠ E D kn	♥ 8 6	♦ 9 3	♣ E K kn 10 4 2
				♠ K 6 4	♥ 10 2	♦ kn 8 7	♣ 9 7 6 5 3

Sparutspill ville imidlertid skapt store problemer for spillefører. Ville han satset på at kløveren ikke satt verre enn 4-2? Jeg spurte Zmudzinski, og det var nettopp hva han ville ha gjort. Det virker langt mer logisk enn å prøve å stjele seg inn i bordet i en av de røde fargene.

Kampen mellom Norge og Polen, tolv spill i alt, var veldig spennende, og med bare ett spill igjen var stillingen uavgjort (36-35). I siste spill presset Glenn på til en optimistisk slem. Med kongen tynt tredje i hjerter mot to små, gikk slemmen bet på direkten da esset satt bak. Polen vant dermed 18-12.

I Norges andre kamp for dagen ble det 15-15 mot Australia.

## Et morsomt IMP

Andre dagen ankom Geir, som hadde spilt en turnering i Yokohama. Dermed var hele laget samlet.



Geir Helgemo kom direkte fra Japan til USA!

Tredje runde møtet med Italia var pris av semifinalen i Paris. Italienerne ville ha hevn, og tok en rask ledelse før Norge scoret et humoristisk IMP:

♠ 9	♠ D kn 3	♠ 107654
♥ kn10982	♥ D 4	♥ EK 63
♦ E 8652	♦ 94	♦ D kn 103
♣ 92	♣ KD kn 764	♣ -

♠ EK 82	♠ 1096532
♥ 75	♥ K 4
♦ K 7	♦ 9865
♣ E 10853	♣ D 8

Vest	Nord Tor	Øst	Syd Jon-Egil
4 hj pass pass	1 kl pass 5 kl	2 kl pass pass	2 hj 4 sp pass

4 spar som slemvitt fra Jon-Egil gjorde det vanskelig for øst-vest å doble, og Tor gikk to stille bet for minus 200. Ikke dårlig når det står en iskald slem andre veien!

Ved det andre bordet var ambisjonene faktisk enda mindre:

Vest Glenn	Nord	Øst Terje	Syd
2 hj <sup>1)</sup> pass	pass pass pass	1 sp 3 hj	pass pass

1) Ikke krav

Pluss 230 og ett IMP inn!



Andreas Marquardsen (t.v.) og Martin Schaltz

Hos juniorene kom det nederlandske paret Drijver-Brink i 3 grand som nord-syd. Motstanderne var ikke barmhjertige: hjerter knekt ut til kongen, og på hjerter ess la vest hjerter 10 (Lavinthal). Ruterskiftet sørget for pluss 600 til øst-vest og 12 IMP. Ja, tolv IMP til nord-syd! Danskene Marquardsen og Schaltz, som sammen med nederlenderne formet laget fra Nord-Europa, meldte 6 hjerter

ved det andre bordet. Kontrakten ble doblet, og de kunne notere pluss 1210. Så mye for forskjellen mellom juniorer og de virkelige bridgespillerne.

Norge tok etter hvert kommandoen i kampen mot Italia, og vant til slutt 17-13. Dette var starten på en innbringende norsk dag, som ga resultatene 19-11 mot Canada, 21-9 mot Indonesia og 22-8 mot USA. Norge tok med det et fast grep om andrepllassen bak Italia.

## Bet i utgang – vunnet slem

I åttende runde mot India startet Norge ved å ta en 14 IMPs ledelse:

♠ 106	♠ D	♠ kn 9743
♥ kn 1095	♥ D 3	♥ K 4
♦ KD 73	♦ kn 2	♦ 9865
♣ kn 74	♣ EK 1096532	♣ D 8

♠ EK 862	♠ 1096532
♥ E 8762	♥ K 4
♦ E 104	♦ 9865
♣ -	♣ D 8

Vest Per-Erik	Nord	Øst Geir	Syd
pass	2 kl	pass	1 sp
pass	3 kl	pass	2 hj
pass	4 hj	pass	3 hj
pass	5 ru	pass	4 NT
pass	pass	pass	5 hj

Per-Erik spilte ut ruter konge, og øst-vest fikk etter hvert tre trumfstikk og ruter dame for to bet.

Tor og Jon-Egil så andre muligheter enn inderne:

Vest	Nord Tor	Øst	Syd Jon-Egil
pass	2 kl	pass	1 sp
pass	4 kl	pass	2 hj
x	pass	pass	4 ru
pass	6 kl	pass	xx
pass		pass	pass

En ruter ble spilt ut til esset. Spar til damen, ess-konge i kløver, hjerter til esset og ess-konge i spar med ruter- og hjerteravkast ga en komfortabel hjemgang og 14 IMP.



Tor Helness foretrakk å spille i 8-korts fargen.

I en lite velspilt kamp fortsatte IMPene å komme, men dessverre også å gå. Da røyken hadde lagt seg, var resultatet 39-38, som ga 15-15 i vinnerpoeng.

Egypt (10-20) og Brasil (14-16) viste seg å være vanskelige motstandere, men andre lag hadde også sine problemer, så Norge holdt andreplassen i Round-Robin.

Italia valgte som gruppevinner å møte Canada i den ene semifinalen. Norge endte dermed opp med Polen i den andre semifinalen.

### En multiple-choice oppgave

Vest	Nord	Øst	Syd
pass	4 hj	5 ru	1 hj
pass	pass	pass	x

Du sitter syd og må spille ut fra følgende hånd: E1073, E865, K2, D94. Hvor mange stikk tror du at du får? Du kan velge mellom disse alternativene:

- 1
- 2
- 3
- 4

Si at du spiller ut hjerter ess. Blinde-mann kommer ned med følgende be- holdning:

<ul style="list-style-type: none"> <li>♠ kn 652</li> <li>♥ KD2</li> <li>♦ 1064</li> <li>♣ 765</li> </ul>	
--	--

Spillefører, nederlandske Jet Pasman, stjeler og spiller ruter 7. Tar du den med kongen eller dukker du?

I virkeligheten dukket syd (øst kan ha KD, -, Dknxxxx, EKxx), og bordets tier vant stikket. Deretter kastet øst to spar på konge-dame i hjerter, spilte ruter til esset og ga bort et kløverstikk:

<ul style="list-style-type: none"> <li>♠ D94</li> <li>♥ kn 109743</li> <li>♦ 9</li> <li>♣ kn 32</li> </ul>	<ul style="list-style-type: none"> <li>♠ K8</li> <li>♥ -</li> <li>♦ EDkn 8753</li> <li>♣ EK 108</li> </ul>
<ul style="list-style-type: none"> <li>♠ kn 652</li> <li>♥ KD2</li> <li>♦ 1064</li> <li>♣ 765</li> </ul>	
<ul style="list-style-type: none"> <li>♠ E1073</li> <li>♥ E865</li> <li>♦ K2</li> <li>♣ D94</li> </ul>	

Sabine Auken spiller kortene veldig bra, noe hun på ny demonstrerte i denne hardmeldte 4 hjerter kontrakten.

<ul style="list-style-type: none"> <li>♠ 3</li> <li>♥ K732</li> <li>♦ D85</li> <li>♣ E8753</li> </ul>	<ul style="list-style-type: none"> <li>♠ D</li> <li>♥ E95</li> <li>♦ K kn 96</li> <li>♣ D kn 1094</li> </ul>																
<ul style="list-style-type: none"> <li>♠ kn 109542</li> <li>♥ D8</li> <li>♦ 10742</li> <li>♣ 2</li> </ul>																	
<ul style="list-style-type: none"> <li>♠ EK 876</li> <li>♥ kn 1064</li> <li>♦ E3</li> <li>♣ K6</li> </ul>																	
<table border="1"> <thead> <tr> <th>Vest</th> <th>Nord</th> <th>Øst</th> <th>Syd Sabine</th> </tr> </thead> <tbody> <tr> <td>pass</td> <td>1 NT</td> <td>2 kl</td> <td>1 sp</td> </tr> <tr> <td>pass</td> <td>3 hj</td> <td>pass</td> <td>2 hj</td> </tr> <tr> <td>pass</td> <td>pass</td> <td>pass</td> <td>4 hj</td> </tr> </tbody> </table>	Vest	Nord	Øst	Syd Sabine	pass	1 NT	2 kl	1 sp	pass	3 hj	pass	2 hj	pass	pass	pass	4 hj	
Vest	Nord	Øst	Syd Sabine														
pass	1 NT	2 kl	1 sp														
pass	3 hj	pass	2 hj														
pass	pass	pass	4 hj														



Sabine Auken

Vest spilte ut kløver to til nieren og kongen. Hjerter knekt løp til åtte, to og østs ess, og tilbake kom en ikke helt gjennomtenkt kløver ti. Denne stjal vest med hjerter dame og spilte ruter sju til liten, knekten og esset. Sabine innkasserte nå spar ess og så med interesse at spar dame kom fra øst. Et ærlig avkast? Hun spilte hjerter knekt og tok ut siste trumfen med hjerter konge. Sluttposisjonen så slik ut:

<ul style="list-style-type: none"> <li>♠ -</li> <li>♥ 7</li> <li>♦ D8</li> <li>♣ E87</li> </ul>	<ul style="list-style-type: none"> <li>♠ -</li> <li>♥ -</li> <li>♦ K96</li> <li>♣ D kn 4</li> </ul>
<ul style="list-style-type: none"> <li>♠ kn 109</li> <li>♥ -</li> <li>♦ 1042</li> <li>♣ -</li> </ul>	
<ul style="list-style-type: none"> <li>♠ K876</li> <li>♥ 10</li> <li>♦ 3</li> <li>♣ -</li> </ul>	

Sabine trakk kløver 7 fra bordet, og kastet ruter 3 på østs knekt. Øst var innspilt og måtte spille ruter fra kongen eller kløver til bordets saks. Bravo, Sabine!

### En nysgjerrig reporter

Når du følger et lag tett, blir du automatisk supporteren deres. Da er det vanskelig å holde en lav profil, og én gang under semifinalen glemte reporteren at det er spillerne som er mest sentrale. Etter et vanskelig motspill i en 4 spar, lurte reporteren på hvordan motspillerne greide å gjøre alt rett. Men de norske parene hadde ikke sammenlignet listene ennå, så Per-Erik måtte fortelle reporteren, skarpt men diplomatisk, at han måtte vente med spørsmålene til etter sammenligningen. Unnskyld avbrytelsen, gutter! Jeg håper jeg ikke forstyrret for mye!

<ul style="list-style-type: none"> <li>♠ 94</li> <li>♥ EK kn 1062</li> <li>♦ D106</li> <li>♣ ED</li> </ul>	<ul style="list-style-type: none"> <li>♠ E875</li> <li>♥ 53</li> <li>♦ E kn 432</li> <li>♣ 93</li> </ul>																
<ul style="list-style-type: none"> <li>♠ D kn 10632</li> <li>♥ 94</li> <li>♦ K8</li> <li>♣ K85</li> </ul>																	
<table border="1"> <thead> <tr> <th>Vest</th> <th>Nord Tor</th> <th>Øst</th> <th>Syd Jon-Egil</th> </tr> </thead> <tbody> <tr> <td>2 sp</td> <td>x</td> <td>pass</td> <td>pass</td> </tr> <tr> <td>pass</td> <td>pass</td> <td>4 sp</td> <td>x</td> </tr> <tr> <td></td> <td></td> <td>pass</td> <td></td> </tr> </tbody> </table>	Vest	Nord Tor	Øst	Syd Jon-Egil	2 sp	x	pass	pass	pass	pass	4 sp	x			pass		
Vest	Nord Tor	Øst	Syd Jon-Egil														
2 sp	x	pass	pass														
pass	pass	4 sp	x														
		pass															

Pass fra Jon-Egil over 4 spar ville vært krav, så doblingen ble gjort for å stoppe Tor fra å melde videre. Det gikk greit, og Tor spilte ut hjerter ess, som gikk til treeren, syveren (styrkekast) og nieren

(et lurt trekk å skjule fireren). Hva skal nord gjøre?

Med ruter konge i syd vil kontrakten alltid gå bet, men har syd kløver konge istedenfor, må nord ta to hjerter- og to kløverstikk. Har syd hjerter dame, kan nord underspille kongen for å få kløver i retur.

Tor valgte å spille en spar i stikk tre, og spillefører, som var sikker på at kløver-esset var hos Tor, lot ikke muligheten gå ifra seg. Han gikk opp med esset som felle sparkongen i syd, og deretter godspilte han to ruterstikk til avkast av tapere på hånden. 590 poeng til Polen.

### Interessante 3 grander

Jon-Egil hadde et stort øyeblikk i semifinalen med denne skarpskodde spilleføringen:

♠ 1098 ♥ 1093 ♦ D 84 ♣ E K D 6	♠ E kn 6 ♥ kn 2 ♦ K 10 5 2 ♣ 10 5 3 2	♠ D 7 5 4 ♥ D 6 5 4 ♦ 9 6 3 ♣ 7 4	♠ K 3 2 ♥ E K 8 7 ♦ E kn 7 ♣ kn 9 8
Vest	Nord Tor	Øst	Syd Jon-Egil
pass	pass	pass	1 NT
pass	2 kl	pass	2 hj
pass	3 NT	pass	pass

Vest spilte ut kløver ess. I stikk to skiftet han til spar ti, som gikk til sekseren, fireren og håndens konge. Hva ville du ha spilt fra hånden i stikk tre?

Jon-Egil fant et flott trekk: Kløver ni. I redsel for at han skulle ta med seg en singel knekt fra makkeren, lasjerte vest. Jon-Egil skiftet da fot og spilte en hjerter mot knekten. Øst vant med damen og fortsatte hjertespillet. Under Jon-Egils ess bidro vest med nieren. Nå spilte Jon-Egil en ruter til tieren. Da denne sto, innkasserte han ruter ess, og kunne like etterpå glede seg over ti stikk med den snille sitsen i de røde fargene.



Jon-Egil Furunes trakk en lur kløver 9!

Ved det andre bordet gikk de to første stikkene likt. Her fortsatte imidlertid syd med kløver knekt, og da var det enkelt for Geir å stikke med kongen for å spille en ny spar, som gikk til bordets knekt og Per-Eriks dame. Da spillefører senere gjettet feil i ruter, ble det to bet og et stort vinstspill til Norge.

♠ 82 ♥ K 3 ♦ D kn 10 2 ♣ K D kn 7 5	♠ E 10 7 3 ♥ 10 9 4 ♦ E 6 ♣ E 10 9 6	♠ 9 6 5 4 ♥ E 8 5 2 ♦ 9 8 4 ♣ 4 3	♠ K D kn ♥ D kn 7 6 ♦ K 7 5 3 ♣ 8 2
Vest	Nord Tor	Øst	Syd Jon-Egil
pass	1 kl	pass	1 hj
pass	1 sp	pass	2 NT
pass	3 NT	pass	pass

Vest valgte å starte med ruter som Jon-Egil stakk med esset. Nå lå han ett steg foran motparten og fikk satt opp to hjerterstikk som sammen med to ruterstikk, fire sparstikk og kløver ess ga hjemgang.

Ved det andre bordet skjedde dette:

Vest Geir	Nord	Øst Per-Erik	Syd
2 kl	1 kl	pass	1 hj
pass	x	pass	3 kl
pass	3 NT	pass	pass

Per-Erik spilte selvsagt ut makkers farge. Spillefører stakk Geirs knekt med esset. Hadde han dukket, måtte Geir ha skiftet til ruter. Nord spilte en liten hjerter i stikk to, men Per-Erik var snar med å stikke med esset for å fortsette kløver-

spillet. Geir hadde nå inntak på hjerter konge til å hente forsvarrets femte stikk på kløver sju.



Per-Erik Austberg fant motspillet.

Noen 3 grander gikk også polakkenes vei:

Vest Pszczola	Nord Jon-Egil	Øst Kwiecien	Syd Tor
pass	2 ru	x	1 hj
3 sp	3 NT	pass	2 NT
pass			pass

Kwiciens oppfinnsomme dobling av 2 ruter fingerte veldig bra. Vest spilte ut spar tre, fjerde høyeste, og øst stakk denne med esset og returnerte spar to.



Michael Kwicien slang inn en tynn dobling!

Kwicien er en spiller som ville spilt likt om han hadde hatt EKxx i spar, og ingen publikummer i ramasalen misunte Tor, som etter litt betenkningstid gikk opp på damen, og beten var et faktum. Differansen mellom lagene økte til 24 IMP da Norge brant en opplagt storeslem, som ble meldt av polakkene.

I siste sesjon i semifinalen kom det seks slemmer på syv spill! To som sto på en finesse, meldte verken Norge eller Polen, mens resten ble meldt ved begge bord. Dermed var det Polen som avanserte til finale mot Canada. I den andre semifinalen snudde kanadierne mesterlig kampen etter å ha ligget 45 IMP bak Italia! Gull- og sølvvinnerne fra fjorårets EM måtte dermed ta til takke med bronsefinale.

Kampen om tredjeprisen ble en ny nedtur for Norge. Italienerne spilte meget bra, og vant med hele 95-29. Jon-Egil Furunes har fortalt meg om ett av spillene som gikk i norsk uheld, hentet fra første sesjon i bronsefinalen:

♠ K	♠ E kn 98432	♠ D 107
♥ K 108	♥ 63	♥ E kn
♦ D9864	♦ -	♦ EK107532
♣ K965	♣ D872	♣ 4
	♠ 65	
	♥ D97542	
	♦ kn	
	♣ E kn 103	

Vest Geir	Nord Lauria	Øst Per-Erik	Syd Versace
pass	4 sp	5 ru	pass
x	pass	pass	5 sp
			pass

Vest Ferraro	Nord Tor	Øst de Falco	Syd Jon-Egil
pass	3 sp	3 NT	pass
4 sp <sup>1)</sup>	pass	6 ru	pass
pass	pass		pass

1) Sleminvitt med minor

I 5 spar hentet Geir og Per-Erik tre bet og 500 poeng. Det lå med andre ord an til et bra norsk spill siden Jon-Egil og Tor hadde to ess å ta for mot 6 ruter.

Jon-Egil fant imidlertid ingen indikasjon på de hadde to kjappe stikk å ta i motspill. Med honnører både i hjerter

og kløver trodde han det var tryggest å starte med et passivt trumfuttspill. Men da ble det en smal sak for Dano de Falco å kvitte seg med håndens kløvertaper ved hjelp av en hjerterfinesse over syd.



Dano de Falco har ikke glemt gamle kunster. I Salt Lake City gjorde han sin kanskje siste opptreden på det italienske landslaget.

I finalen mellom Canada og Polen var det Balicki og Zmudzinski som hadde sjansen til å bete 6 ruter. Sistnevnte



Cecary Balicki

spilte ut en spar til Balickis ess, men i stikk to skiftet han til hjerter istedenfor kløver! Det ble avgjørende for utfallet av finalen i OL-bridgen, som Canada vant med 11,5 vinnerpoengs margin. På Canadas lag spilte Keith Baleombe, Gordon Campbell, Nicholas Gartaganis, Fred Gitelman, Peter Jones og Joseph Silver.



Frankrikes damelag

I dameklassen gikk de franske damene til topps: Véronique Bessis, Bénédicte Cronier, Catherine D'Ovidio og Sylvie Willard. De utklasset USA med 173-80 i finalen.



Amerikas juniorlag

I juniorklassen ble det delt seier etter at finalen mellom Amerika (Augustin Madala, Carlos Pellegrini, Joel Wooldridge og John Hurd) og Nord-Europa (Bas Drijver, Sjoert Brink, Andreas Marquardsen og Martin Schaltz) endte 135-135!



Nord-Europas juniorlag

Resultatet hos juniorene må vel sies å være i den olympiske ånd. Kanskje får de en ny mulighet i Torino i 2006?



## Mesteren og utfordreren!

av Zia Mahmood



Ingen som så klassikeren "The Cincinnati Kid", vil noen gang glemme øyeblikket da Edward G. Robinson – The Man – snudde sitt skjulte kort og åpenbarte straight flushen som slo Steve McQueens – the Cincinnati Kid – fulle hus.

"Du er dyktig, Kid," sier The Man, "men så lenge jeg er omkring, vil du alltid være nest best."

Dette sitatet føk gjennom hodet mitt da jeg spilte i Macallan (en prestisjefull invitasjonsturnering à la Cap Gemini – tidligere kjent som The Sunday Times, red.) på White House Hotel i London. Spillerne var iført smoking, omgivelsene var luksuriøse, og antall tilskuere slo alle tidligere rekorder – det var et oppfriskende skifte fra de vanligvis lite glamorøse bridgeturneringene. Makkeren min var Bob Hamman, verdenseneren på dagens rankingliste. Men våre motstandere var om mulig enda mer skinnende – Pietro Forquet og Giorgio Belladonna fra Italia, medlemmer av det fantastiske Blue Team, som vant alle store mesterskap på 60- og 70-tallet.

Forquet og Belladonna, begge i sottiårene, lå på andreplass på dette stadiet i turneringen – de falt litt mot slutten og ble nummer seks, men er levende bevis på at alder ikke er noen hindring for suksess i bridge. Er du god nok, er du ung nok.

Med Belladonna til høyre følte jeg meg veldig som the Cincinnati Kid oppe mot The Man. Jeg plukket opp syds hånd på følgende giv:

♠ kn 52	♥ kn	♦ 8763	♣ D10965	♠ K9743	♥ 982	♦ E94	♣ E3
				♠ ED	♥ 1076	♦ Dkn52	♣ K842
				♠ 1086	♥ EKD543	♦ K10	♣ kn7

Diagram: N (North), S (South), E (East), W (West). A circle with a dot is between N and S.

Vest Forquet	Nord Hamman	Øst Belladonna	Syd Zia
pass	1 sp	pass	1 hj
pass	4 hj	pass	2 hj
pass		pass	pass

Forquet spilte ut ruter 7. Jeg la en liten ruter i bordet, stakk Belladonnas knekt med kongen og begynte å trekke trumf. Hvis den hadde sittet 2-2, ville kontrak-

ten vært sikker: Ut med trumfen, ruter-eren elimineres og så spilles kløver ess og en ny kløver. Motparten kommer inn og må enten løse sparen eller spille en minor til dobbeltrenons.

Men da hjerteren var fordelt 3-1, måtte jeg ta tre runder av fargen og se etter en annen løsning for å bli kvitt mine svarte tapere.

I femte stikk seilte jeg ruter 10, som Belladonna vant med damen. Kløverskiftet gikk til min knekt, Forquets dame og bordets ess. På ruter ess kvittet jeg meg med kløver 7, og stjal meg så inn på hånden i kløver – Belladonna bidro med kongen i dette stikket. Nå fulgte spar 6 til 2, 3 og dame. Helt uberørt fortsatte Belladonna med en kløver som jeg måtte stjele. Med tre kort igjen trakk jeg spar 10 fra hånden. Forquet la femmeren.

Tiden sto stille mens jeg gjorde mine beregninger. Foreløpig hadde Belladonna vist fram kløver konge, dame-knekt i ruter og spar dame – åtte poeng til sammen. Spar ess i tillegg ville ha gitt ham tolv, som han helt sikkert hadde

åpnet med. Selvsikker ba jeg Hamman om spar konge i bordet... ess! Au!



Giorgio Belladonna

Ja, Belladonna hadde faktisk passet med tolv poeng! Ikke bare det – han hadde varsomt vist meg kløver konge slik at jeg skulle få full telling på hånden hans og dermed gjøre feil i spar.

Ved alle andre bord åpnet øst, så jeg var eneste spillefører som gikk bet. Da jeg forlot bordet, visste jeg hva Giorgio tenkte: "Du er dyktig, gutt, men så lenge jeg er omkring..."

# Storefjell

## Vi møtes i pinsen!

Ring Alf Stensrud for info: 22 28 55 42





## Cap Gemini i Haag: Dobbelt norsk!

Tekst: Kees Tammens, foto: Jan van Cleeff

Cap Gemini – verdens mest prestisjefulle invitasjonsturnering – gikk av stabelen 16.-20. januar. For sekstende gang var mange av verdens beste par samlet på fasjonable Hotel Indes i Haag, Nederland.

Tor Helness og Geir Helgemo er faste gjester, og de gikk helt til topps både i 1994 og 1996. Etter Norges flotte VM-innsats i Paris var det naturlig at også Boye Brogeland og Erik Sælensminde var blant årets seksten inviterte par.

rømte navnene på den internasjonale bridgeseenen. De skulle bare visst hva de norske parene hadde i tankene!

### Optimistisk storeslem gir delte norske følelser

Etter et par spill plukket Erik opp den første store hånden i turneringen: 64, E4, EK, EKkn10854. Han åpnet med 2 kløver, og meldingsforløpet utviklet seg som følger:

Vest Tor	Nord Erik	Øst Geir	Syd Boye
	2 kl	pass	2 NT
pass	4 kl	pass	4 sp
pass	4 NT	pass	5 ru
pass	5 hj	pass	5 NT
pass	6 kl	pass	6 ru!
pass	?		

Etter at Boye hadde vist en balansert hånd med ett ess, kløverdame og ingen konger, slo Erik fornuftig av i lilleslem. Da Boye kom tilbake med 6 ruter, regnet Erik med at han forsøkte å vise fram verdier i ruter, forhåpentligvis Dkxxx.

Med den beholdningen kunne han telle tretten toppstikk, og hoppet derfor til 7 grand. Spillet så imidlertid slik ut:

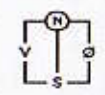
♠ K kn 75	♠ 64	♠ 10932
♥ KD87	♥ E4	♥ kn 1063
♦ kn 2	♦ EK	♦ 108765
♣ 962	♣ EK kn 10854	♣ -
		
	♠ ED8	
	♥ 952	
	♦ D943	
	♣ D73	

Tor tok seg god tid før han spilte ut. Tenkte han virkelig på en liten hjerter (for å unngå å bli skvist med hjerter E-kn i bordet), eller sågar på ruter knekt (for å gi inntrykk av at han hadde kn-10 i ruter)? Da han til slutt plantet hjerter konge i bordet, og øst bidro med knekten, var alle vanskeligheter i motspillet over. Boye testet først om knekt-ti satt tredje i ruter, men ble senere nødt til å sette sin lit til sparfinnens som sprakk.

Spillet ga Boye to store skuffelser. Først at Geir ikke hadde spar konge, slik det kune virke siden Tor ikke hadde dobbelt 4 spar. Dernest at bare tre par meldte 6 kløver, mens fire stoppet i 3 grand!

### Chagas må bite i gresset

I andre runde satte Tor og Geir seg ned mot Gabriel Chagas og Diego Brenner fra Brasil. Chagas er en ambisiøs spiller som alltid er ivrig etter å gjøre det bra i Haag. Etter tre passer valgte han å åpne

med en blek åttepoenger, bare for å ende opp i en ubekvem 4-3 tilpasning på et ubehagelig høyt nivå:

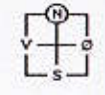
♠ D972	♠ kn 5	♠ K84
♥ kn 5	♥ D2	♥ E764
♦ EK84	♦ D1073	♦ 65
♣ D73	♣ E10954	♣ K kn 82
		
	♠ E1063	
	♥ K10983	
	♦ kn 92	
	♣ 6	

Vest Geir	Nord Brenner	Øst Tor	Syd Chagas
	pass	pass	1 hj
pass	1 NT	pass	2 ru
pass	3 ru	pass	pass
pass			

Geir startet med ess-konge og en tredje runde ruter til syds knekt, øst kastet kløver 2. Chagas spilte en hjerter til damen som fikk beholde stikket. Ruter dame trakk Geirs siste trumf, og en hjerter gikk til tieren og knekten. Geir returnerte en kløver, og spillefører hadde ikke noe bedre å foreta seg enn å legge lavt i bordet. Tor vant stikket med kløver konge og spilte en ny kløver til Geirs dame som ble dukket.

Geir vridde til en spar til femmeren, kongen og esset. Hjerterspillet fra Chagas tok Tor med esset, mens Geir saket en spar. Nå spilte Tor en spar til Geirs dame. I tokorts posisjonen fridde Geir seg med sin godt bevarte kløver. Den ulykksalige spillefører hadde ess-ti igjen i klø-



Henk van Dalen, lederen av organisasjonskomiteen for Cap Gemini, åpnet turneringen.

I første runde i en internasjonal turnering spiller parene fra samme nasjon mot hverandre. De to norske parene – iført elegante smokinger – fant plassene sine i et hjørne av spillelokalet, under én av de mange imponerende lysekronene, og med bare noen få bakspillere omkring bordet. De fleste tilskuerne hadde satt seg bak Zia, Benito eller Gabriel, de be-

ver i bordet og ble stilt overfor et valg. Også den siste avgjørelsen ble feil da Chagas la kløver 10 slik at Tor fikk på sin singel kløver knekt. Litt av en måte å skaffe seg 400 poeng og åtte IMP på! Og det mot en av de mest skarpskoddete spillere i verden.



Gabriel Chagas – Brasils bridgemaestro

Turneringen blir scoret på følgende vis: Åtte bord gir åtte resultater. Høyeste og laveste poengsum strykes, og gjennomsnittet av de seks gjenværende resultatene blir datum-score som man sammenligner seg med.

### Geir den nådeløse

"Erik de Noorman", en kjent tegneserie i Nederland, forteller om vågestykkene til den fryktløse vikingen som erobrer verden på sin ferd. Å sammneligne den heroiske innsatsen av Tor, Geir, Boye og Erik med denne oppdiktete krigen, var ikke til å unngå.

Hvis du utfordrer Geir, kan han straffe deg hardt:

♠ kn 854	♠ ED3	♠ 10	
♥ 87642	♥ 3	♥ K kn 95	
♦ 1095	♦ kn 87642	♦ EK D3	
♣ 4	♣ 1076	♣ ED83	
	♠ K9762		
	♥ ED10		
	♦ -		
	♣ K kn 952		

Vest	Nord Tor	Øst	Syd Geir
pass	2 sp	1 kl	1 sp
3 hj	3 sp	x	pass
pass	4 hj	4 hj	4 sp
pass	pass	x	xx
pass	pass	pass	

Geir passet over 2 spar for å se an utviklingen. Da Tor meldte 3 spar, regnte Geir med at makkeren hadde 4-kort støtte, noe som ville gjort 4 spar til en enkel oppgave. Og selv om det bare kom ned tre spar i bordet, og trumfen i tillegg satt 4-1 imot, hadde den norske bridgeproffen helt rett.



Geir Helgemo redoblet, og lot motparten bli.

Vest spilte selvfølgelig ut sin singleton i makkers åpningsfarge (en ruter ville skapt langt større problemer for spilleren). Øst stakk med esset og skiftet til en hjerter. Geir tok finessen, stjal hjerter 10 og seilte kløver 10 fra bordet. Vest stjal og spilte ruter 10 som Geir trumfet. Så fulgte to ganger spar og en ny kløverfinesse som ble stjålet av vest, men ti stikk var i boks. En fin 880, et resultat bare Zia klarte å kopiere!

Tor og Geir tok ledelsen i fjerde runde av turneringen. I den påfølgende runden spilte de mot Sabine Auken og Klaus Reps fra Tyskland. Aukens faste makker, Daniela von Arnim – gravid i syvende måned – startet turneringen, men hun måtte tilbringe natten på sykehus. Den kommende far steppet da inn og erstattet sin kone. Daniela returnerte fra sykehuset neste dag, men følte seg ikke i god nok form til å spille bridge på dette nivået. Dermed fikk Reps fortsette som makker til Auken.

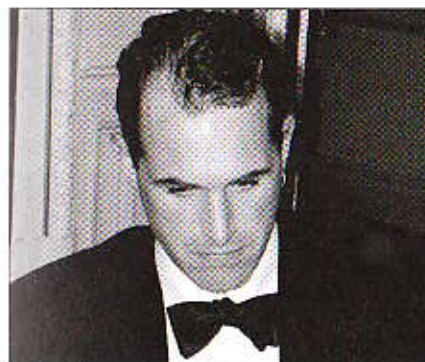

Klaus Reps måtte være stand-in for sin kone!

I møtet med det tyske paret var Tor og Geir overlegne. Scoren ble hele 97-3, som etter reglementet ble redusert til 90-

3 (hver runde starter på 50-50, men du kan bare vinne med 40 IMP. Taperne kan imidlertid score 0). Tor og Geir tok med dette et fast grep om førsteplassen, med Boye og Erik på behørig avstand (323 mot 276 IMP).

### Boye melder

Etter å ha fulgt juniorbridge det siste tiåret, har forfatteren av denne artikkelen sett masse bridge av Boye Brogeland. I Haag følte han avgjort for å melde en hel del. Mot verdensmestrene Kwiecien og Pzsczola fra Polen traff Boye innertier:



Boye Brogeland

♠ 652	♠ KD10974	♠ E3	
♥ 4	♥ K8765	♥ D kn 92	
♦ D kn 10762	♦ 5	♦ E843	
♣ D95	♣ 6	♣ 873	
	♠ kn 9		
	♥ E103		
	♦ K9		
	♣ EK kn 1042		

Vest Erik	Nord Pzsczola	Øst Boye	Syd Kwecien
3 ru	3 sp	5 ru	6 kl
pass	pass	pass	

Boyes 5 ruter satte Kwecien på prøve. Polakken trodde at nord-syd hadde spill for slem og bestemte seg for å melde 6

kløver, som var to bet fra taket. Kanskje et naturlig valg, men kunne det ikke tenkes at 6 spar eller 6 grand var nedlegg, mens 6 kløver kunne være problematisk? Og hvor mange bet er 5 ruter? Er ikke dette et tilfelle av en sikker 500, 800 eller 1100 mot en usikker 1370? I robberbridge ville det vært enkelt, men lagkamp er tydeligvis vanskeligere.

<p>♠ 943 ♥ 76 ♦ 763 ♣ E K kn 43</p>	<p>♠ 765 ♥ kn 632 ♦ 109842 ♣ 9</p>	<p>♠ K kn 108 ♥ E 95 ♦ D5 ♣ D 1082</p>																				
<p>♠ ED2 ♥ KD108 ♦ EK kn ♣ 765</p>																						
<table border="1"> <thead> <tr> <th>Vest</th> <th>Nord</th> <th>Øst</th> <th>Syd</th> </tr> <tr> <th>Zia</th> <th>Boye</th> <th>Robson</th> <th>Erik</th> </tr> </thead> <tbody> <tr> <td>pass</td> <td>2 kl</td> <td>pass</td> <td>1 hj</td> </tr> <tr> <td>pass</td> <td>4 hj</td> <td>pass</td> <td>3 NT</td> </tr> <tr> <td>pass</td> <td></td> <td></td> <td>pass</td> </tr> </tbody> </table>	Vest	Nord	Øst	Syd	Zia	Boye	Robson	Erik	pass	2 kl	pass	1 hj	pass	4 hj	pass	3 NT	pass			pass		
Vest	Nord	Øst	Syd																			
Zia	Boye	Robson	Erik																			
pass	2 kl	pass	1 hj																			
pass	4 hj	pass	3 NT																			
pass			pass																			

Boye, som trodde at motparten kunne ha utgang i kortene, la inn en psykisk "2 over 1"-melding. Denne gangen var det vel helst makkeren som ble forvirret, men etter en liten tenkepause passet Erik fornuftig over 4 hjerter.

Zia startet med kløver ess og skiftet til en spar til kongen og esset. Så fulgte en kløverstjeling, hjerter til kongen, en ny kløverstjeling, ruter til knekten og hjerter dame til Robsons ess. Pluss 420 til de unge nordmennene.

### Erik krigeren

<p>♠ 8763 ♥ E86 ♦ D kn 743 ♣ K</p>	<p>♠ D942 ♥ D32 ♦ 652 ♣ 732</p>		
<p>♠ EK kn 105 ♥ 754 ♦ - ♣ ED kn 95</p>	<p>♠ - ♥ K kn 109 ♦ EK 1098 ♣ 10854</p>		
<p>Vest Jassem</p>	<p>Nord Erik</p>	<p>Øst Gawrys</p>	<p>Syd Boye</p>
4 kl	1 ru	pass	3 sp
5 sp	4 hj	pass	4 sp
pass	6 ru	6 sp	pass
pass	x	pass	pass

Erik vet hvordan han skal behandle tynne åpningshender. Både han og Boye åpner ofte med minimale verdier, men de holder alltid meldingsforløpet under kontroll. På denne hånden fungerte det renonsvisende hoppet til 3 spar veldig bra, og Erik kunne se at hans honnører var svært så verdifulle.



Erik Svælsminde åpnet med ti rustne poeng!

Med sin pass over 6 spar inviterte Boye til og med til storeslem, men Erik, som etter denne meldesekvensen ganske sikkert ville ha lokalisert hjerter dame, motsto fornuftig nok, og kunne fornøyd innkassere 1100 etter en ikke alt for god spilleføring.

### Det er detaljene som teller

<p>♠ kn 63 ♥ 4 ♦ K98732 ♣ K97</p>	<p>♠ ED102 ♥ E1062 ♦ kn 104 ♣ 108</p>	<p>♠ K84 ♥ K kn 853 ♦ D4 ♣ kn 63</p>																				
<p>♠ 975 ♥ D97 ♦ E6 ♣ ED542</p>																						
<table border="1"> <thead> <tr> <th>Vest</th> <th>Nord</th> <th>Øst</th> <th>Syd</th> </tr> <tr> <th>Robson</th> <th>Tor</th> <th>Zia</th> <th>Geir</th> </tr> </thead> <tbody> <tr> <td>1 ru</td> <td>x</td> <td>1 hj</td> <td>1 kl</td> </tr> <tr> <td>2 ru</td> <td>x</td> <td>pass</td> <td>pass</td> </tr> <tr> <td>pass</td> <td>pass</td> <td>pass</td> <td>2 NT</td> </tr> </tbody> </table>	Vest	Nord	Øst	Syd	Robson	Tor	Zia	Geir	1 ru	x	1 hj	1 kl	2 ru	x	pass	pass	pass	pass	pass	2 NT		
Vest	Nord	Øst	Syd																			
Robson	Tor	Zia	Geir																			
1 ru	x	1 hj	1 kl																			
2 ru	x	pass	pass																			
pass	pass	pass	2 NT																			

I disse dager betyr 2 grand nesten aldri at du har tenkt å klare åtte stikk uten trumf, og det tror jeg må være årsaken til at Geir endte opp i 3 kløver.

Robson spilte ut sin singleton hjerter til bordets ess. Geir trakk så kløver 8 fra bordet til 6 (!), dame og konge. En liten spar gikk til tieren og kongen, og Zia spilte hjerter konge og en ny hjerter som Robson trumfet med sjueren. Spar knekt ble tatt av bordets dame, og Geir spilte kløver 10 til knekt, ess og 9. Til sin store

tilfredshet kunne Geir nå trekke ut Zias kløver 3 med sin firer, og deretter kaste rutertaperen på den trettende sporen! Pluss 110 etter et svært kostbart trumf-Lavinthal av Zia.

Det norske toktet endte i stor stil med første- og andreplass samt størstedelen av premiepengene. Man kan jo lure på hva som ville skjedd hvis Terje Aa og Glenn Grøtheim også var til stede i Haag. Ville da resten av verden måtte kjempe om fjerdeplassen? Nå ble det Sabine Auken og Klaus Reys – med Daniela von Arnim som bakspiller og supporter – som endte på tredjeplass. Tyskerne frisknet voldsomt til etter stortapet mot Tor og Geir innledningsvis.



Geir Helgemo og Tor Helness fikk overrakt seierstrofeene av Henk van Dalen (i midten).

Invitasjonsturneringen i Haag startet i 1987 som Statenbank-turneringen. Cap Gemini overtok som sponsor etter noen få år. Dessverre har Cap Gemini/Ernst & Young annonsert at de vil slutte å sponse bridge. Nederlands Bridgeforbund, NBB, har derfor startet et omfattende søk for å finne Cap Geminis etterfølger, slik at denne flotte trefningen mellom verdens beste par kan fortsette til neste år.



Kortspillmirakler:

## Når klokkene ringer

av David Bird & Terence Reese



**Fra klostertårnet kimte den gamle klokken til matutin, dagens første tidebønn.**

Den dype klangen hadde en nesten hypnotisk virkning på Broder Aelred som formelig hang i repet, og hans tanker vandret tilbake til forrige kvelds robber.

♠ 73	♠ 1065	♠ K4	
♥ kn 9753	♥ EKD	♥ 1082	
♦ 108752	♦ E96	♦ KD kn 4	
♣ 2	♣ D1097	♣ K kn 63	
	♠ ED kn 982		
	♥ 64		
	♦ 3		
	♣ E854		

Vest Biskop Benton	Nord Abbeden	Øst Broder Lucius	Syd Broder Aelred
pass	2 kl	pass	1 sp
pass	6 sp	pass	3 sp
pass			pass

Vest, en angelikansk geistlig som gjestet klostret for å delta på en økumenisk kongress om temaet trumf-reduksjon, spilte ut kløver 2. Mens spillefører

studerte blindemann, gjorde Broder Lucius noen raske beregninger. Utspillet var visselig en singleton, og med trumf konge i kutt var slemmen ubetelig.

Oppfostret som han var i den mendacienske tradisjon, klarte Broder Lucius snart å konstruere en hindring som kunne utplasseres på den tilsynelatende brede sti mot slem. Da kløver syv ble lagt fra blindemann, fulgte han glatt med kongen.

Broder Aelred smilte selvsikkert da han stakk med esset. Med singel kløver konge i øst hadde han ikke behov for trumf-finessen. En sånn ubetenksom handling kunne endog være fatal. Hvis finessen sprakk, kunne vest bete slemmen ved å gi øst en kløverstjeling. Begeistret over å få anledning til å imponere Abbeden, spilte Broder Aelred spar ess og dame. Noen få øyeblikk senere var beten et faktum.

"Gikk du glipp av min preken om eliminasjon forrige uke?" spurte Abbeden med et smil som han trodde var vennlig. "Hvis du passer på å fjerne de røde kortene før du trekker andre runde trumf, vil Broder Lucius' lille lurespill

falle på stengrunn. Enten må han spille til dobbelt renons eller kløver opp i dame-ti saksen."

Broder Aelred stirret bebreidende på Broder Lucius, som beskjedent studerte taket i kort-rommet. "Hvorfor kan ikke han spille bridge normalt," tenkte Broder Aelred, "som alle andre?"

Klokkeklangens styrke avtok proporsjonalt med kraften i Broder Aelreds armer. Han lukket øynene og prøvde å mimmes en annen interessant slem fra kvelden før.

♠ -	♠ E K kn 86	♠ D 109743
♥ kn 973	♥ 5	♥ 10862
♦ D 109765	♦ 843	♦ -
♣ 1098	♣ E K 62	♣ 753
	♠ 52	
	♥ E K D 4	
	♦ E K kn 2	
	♣ D kn 4	

Vest Biskop Benton	Nord Abbeden	Øst Broder Lucius	Syd Broder Aelred
pass	3 sp	pass	2 NT
pass	6 NT	pass	3 NT
pass			pass

Biskopen spilte ut kløver 10 som ble vunnet på hånden. En spar til kongen og en ruter til esset avslørte den uheldige fordelingen i de fargene. Broder Aelred visste ikke helt hva han skulle gjøre, så han tok kløverstikkene sine.

Det hjalp ikke vesentlig, så han gikk løs på hjerterfargen.

Begge motspillerne registrerte raskt at en innspill var i anmarsj. De kastet resolutt sine høye hjertere med en iver og glød tilsvarende sjømanns bruk av osekar i en synkende livbåt. Å bli sluttspilt av en så dårlig spiller som Broder Aelred, ville være uverdigg, og de mente begge å ha et rykte å ta vare på. Da hjerter 4 ble spilt, oppdaget Broder Aelred til sin store overraskelse at motstanderne fulgte med toeren og treeren og at stikket var hans.



"Pent spilt, Broder Aelred!" utbrøt Abbeden og førte den uventede pluss-skåren i regnskapet. "Det var en heller vanskelig hånd for en spiller av ditt kaliber." "Det var da ingenting, Abbed," svarte Broder Aelred med et påtatt, likegyldig tonefall. "Jeg leste om denne typen spilleføring senest i går. Vår ærverdige gjest måtte holde ruterer, Bro-

der Lucius var alene om sparholdet, så ingen av dem kunne holde hjerteren. En forholdsvis vanlig form for skvis.”

Broder Aelred smilte for seg selv ved minnet om hans kanskje største triumf ved det grønne bord. Smilet stivnet da han gløttet ned på sitt armbåndsur, 03.59. Han nærmest fløy ned trappen i klokketårnet, hastet bort til orgelet og satte seg på den harde trebenken. Da

han slo an åpningstonene til Stainers “Magnificat”, kom det ingen lyd fra det gedigne instrumentet.

Broder Aelred reiste seg snurt og gikk rundt til baksiden av orgelet. Der sto Broder Rupert og kikket tilsynelatende tanketomt ut et vindu. “Våkne opp, Broder Rupert! Vær vennlig å begynne å pumpe! Vi kan ikke la vårt sinn vandre formålsløst hele morgenen, kan vi vel?”

## En bridgekamerat har gått bort

Pål Haga døde onsdag 13. februar på Aker sykehus, hvor han var innlagt for kreft i magesekken. Pål ble bare 40 år og etterlater seg sin kone Larisa.

De fleste av oss kjente Pål som en eminent bridgespiller med blant annet fem NM-finaler siden 1995. Senest i fjor ble han nummer tre i NM lag og nummer fire i NM par. Han ble også tatt ut på landslaget til Nordisk mesterskap i 98, men måtte dessverre melde avbud. Pål har vunnet det meste av større og mindre lagturneringer i Norge de siste femten årene. Hans lag, vanligvis kalt Burrochaga, var alltid en fryktet motstander. Også på krets nivå satte han sitt preg på bridgen gjennom sine gode plasseringer.



BINs lesere kjenner Pål som et mangeårig medlem av panelet i Ekspertklub-

ben. Han var også en av Bridgekamera-tenes aller mest trofaste klubbspillere, og satt to år som formann i klubben.

De av oss som var heldige nok til å bli bedre kjent med Pål, husker ham som en uvanlig god venn, og vi savner ham voldsomt. Pål hadde mye plager og smerter gjennom mange år. Likevel var det nok ingen, heller ikke Pål selv, som forsto hvor alvorlig det var. Kreftdiagnosen fikk han bare to uker før han døde, men selv da trodde både vi og Pål selv at det bare var et tidsspørsmål før han ville være tilbake ved bordet. Han meldte seg blant annet på til Oslo-mesterskapet i mars fra sykesengen.

Det er vanskelig å finne de rette ordene når noen blir revet bort så altfor tidlig. De finnes kanskje heller ikke i en slik situasjon når livet viser seg så urettferdig og utfallet så meningsløst. Det som i alle fall er sikkert, er at vi ble alle fattigere onsdag 13. februar.

Av Bjørn Bugge



## Noe enkelt å tygge på?

av Harry Arne Vågen



### Oppgave:

- ♠ 10 6 5 3
- ♥ E D 6 4
- ♦ K kn 4
- ♣ E D



- ♠ E D 2
- ♥ K 5 3
- ♦ E D 6
- ♣ K kn 7 5

I årets første oppgave skal du som syd få prøve deg i 6 grand etter at vest åpnet ballet med svake 2 spar.

Du får kløver 10 i utspill fra vest. Hvordan vil du sikre deg tolv stikk?



## Ikke snu siden før du tror du vet svaret!

Du har elleve toppstikk og må gå på faket etter det løvte. Først tester du hjerteren. Hvis den sitter 3-3, er kontrakt i havn. Har vest fire hjerter, tar du alle minorstikkene og putter vest inn i hjerter slik at han må spille spar opp i saksen. Har øst hjerterhengden, tar du minorstikkene (kløver først i tilfelle vest har fire ruter) med hjerter-avkast i bordet og avslutter med en spar til damen. Vest er innsplitt og må gå deg to sparsstikk og kontrakt.

- ♠ 10 6 5 3
- ♥ E D 6 4
- ♦ K kn 4
- ♣ E D
- ♠ K kn 9 8 7 4
- ♥ kn 7
- ♦ 8 7 6
- ♠ 10 9
- ♠ E D 2
- ♥ K 5 3
- ♦ K 5 3
- ♣ E D 6
- ♠ K kn 7 5
- ♠ 10 9 8 2
- ♥ 10 9 3 2
- ♦ 8 6 4 3 2

Løsning:



Ny i klubben? Vi følger deg på  
**Veien til kløvernålen**

av Elise & Knut Erik Ljung



Da Rødhette var liten, ble hun meget mot sin vilje satt på gangen. Hun hylskrek. En vennlig dame kom forbi og spurte: «Er du sint, lille venn?» «Eg é kjé sint, eg é ildrasande,» bet det lille sjarmtrollet av og fortsatte sin høylytte protest.

**Zen eller kunsten å takle  
 Brenndyen i ditt liv**

Før eller senere møter vi alle vår Brenndy. Bestemor møtte sin på årsmøtet i klubben «Spill og gal». Hun påpekte, saklig, mente hun selv, noen litt lugubre poster på klubbens representasjonsbudsjett, og fikk sporenstreks kjenne giften av bakvaskernes brodd. «Noen av oss har snakket sammen»-folkene töt ut fra bøttekottet, fast bestemt på å tørke Bestemor bort fra klubbens bordflate. Det ble satt fram forslag om eksklusjon og det som verre var. Heldigvis hadde Bestemor en del rakryggede venner som fikk tatt de onde ved roten. Regnskapet ble oppgjort, om enn til slette miner.

**The Empire tries to strike back**

Selvsagt kom kvelden da Bestemor ble konfrontert med sin torn i kjødet ved bridgebordet. Både han og makkeren møtte med stormesterglorie, skarp-slepne hjerner og giftgrønne hjarter. Hevnens time var kommet, og de bolde kjemper skulle virkelig nyte kattens lek med skogsmusene. «Og gross og gru for kjeften min,» hvisket Besta til bar-

nebarnet sitt, mens hun gjøs for den gule ilden i motstandernes vampyrblikk. «Jeg er ikke bare en ussel mus som skal drepes, jeg mener de vil plukke håna mi og drikke lammet mitt sitt blod på samme tid.» Rødhette på sin side kjente seg forunderlig sterk og rolig. «Mor, vær trofast til det siste, seirens seir er alt å miste,» blunket hun oppmuntrende og serverte Besta spesialkoffein – med sugerør for sikkerhets skyld.

<ul style="list-style-type: none"> <li>♠ K 5 4 2</li> <li>♥ 8 7 6 3</li> <li>♦ kn 3 2</li> <li>♣ 10 9</li> </ul>		<ul style="list-style-type: none"> <li>♠ kn 7</li> <li>♥ 10 4</li> <li>♦ K D 9 8 7</li> <li>♣ 7 6 5 3</li> </ul>																
<ul style="list-style-type: none"> <li>♠ D 10 9 6</li> <li>♥ K D kn 9</li> <li>♦ 6 4</li> <li>♣ D 8 2</li> </ul>	<ul style="list-style-type: none"> <li>♠ E 8 3</li> <li>♥ E 5 2</li> <li>♦ E 10 5</li> <li>♣ E K kn 4</li> </ul>																	
<table border="1"> <tr> <th>Vest Sarumann</th> <th>Nord Rødhette</th> <th>Øst Sauron</th> <th>Syd Bestemor</th> </tr> <tr> <td>pass</td> <td>pass</td> <td>2 kl</td> <td>pass</td> </tr> <tr> <td>2 ru</td> <td>pass</td> <td>pass</td> <td>x</td> </tr> <tr> <td>pass</td> <td>pass</td> <td>pass</td> <td></td> </tr> </table>	Vest Sarumann	Nord Rødhette	Øst Sauron	Syd Bestemor	pass	pass	2 kl	pass	2 ru	pass	pass	x	pass	pass	pass			
Vest Sarumann	Nord Rødhette	Øst Sauron	Syd Bestemor															
pass	pass	2 kl	pass															
2 ru	pass	pass	x															
pass	pass	pass																

**Svanesang fra bøttekottet**

Den sleske Sarumann var giver. Selv om han hadde urgammel lærdom i falskspill og svartekunster, ville han nødig forlede sin makker, og passet derfor med ti honnorpoeng. Rødhette i nord hadde heller ikke annet enn pass å bidra med.



Ringenes herre, Sauron, var derimot på offensiven. Med sine slunkne seks honnorpoeng regnet han nøkternt med at motstanderne minst hadde utgang i sine kort. Ergo kunne han selv gå tre doblete beter og likevel få et godt spill. Og hva kunne en avfeldig, gammel kjer-ring og hennes avkom stille opp mot trollmannen fra maktens høyborg? To kløver ble meldt, og Besta, som hadde trydlet seg over sin tjuempoengshånd, var ikke sen om å snu seg mot vest for å forhøre seg om hva denne meldingen skulle bety. Svaret var «Halles», og det var ikke direkte usant. Hva Sarumann omhyggelig unnlot å fortelle, var at de

også hadde en spesialvri beregnet på nybegynnere; svake to kløver, som alltid skal besvares med «to ruter», uansett hvilke kort makker har.

Bestemor brant av lyst til å si noe, men var i grunnen utmeldt, og passet resignert. Vest meldte prompte to ruter. Både Rødhette og Sauron passet, men Bestemor var fremdeles spørrelysten da turen kom til henne. Igjen utfordret hun Sarumann til å fortelle hva øst hadde vist. Og igjen villedet slasken med å svare at makker først hadde vist gode kort og dernest at han ville spille to ruter. Men Bestemor «é kjé fødd i går og tørka bak ovnen,» som de sier på hennes hjemtrakter. Hun luktet mugg og hørte ugler i mosen med. Derfor doblet hun.

Sarumann var litt urolig av alle spørsmålene til gamlemor (og av sine egne bortforklaringer.) Nå ville han vite hva Rødhette mente om Bestemors dobling. «Er den opplysende, eller?» Rødhette svarte, som sant var, at hun hadde ikke det minste peiling, siden hun aldri hadde opplevd et så sært meldingsforløp før. «men etter alle solemerker å dømme har dere nå provosert min Bestemor så kraftig at hun ønsker å gjøre livet og spillet verst mulig for dere.»

Vest gikk nå helt i kryss. Hvem hadde egentlig sagt hva, og hvor var hunden begravet? Han fryktet landminer over alt, lukket øynene og passet. Rødhette måtte også ta time-out. Hvor galt av sted kan Bestas hevnlyst føre dem? Med tanke på motstandernes suspekete fortid og Bestemors pågående intervjuteknikk, fant hun ut at her kunne det ikke

være tale om annet enn en straffeekspedisjon. Hun passet derfor med en aldri så liten fryd i hjertet.



En alterert Besta borget for temperatur og svilukt i svingene. Selvgode Sauron mente å ha disse småfrikete damene helt under kontroll, og passet han med.

### Når enden er god, er Brenndy gått

Gullungen servet kløver ti, hun ville ha stjeling i retur. Besta forsynte seg først med to stikk for ess og konge og sendte så en kløvertass til barnets rutertø. Fjerde stikk fikk den gamle da Rødhette sendte en liten hjertes til hennes ess. Videre dro Bestas kløverknekt først trumf seks fra hinmannens egen hånd og dernest overtrumf med ruterknekt fra Lillemor i nord. De måtte ha seks stikk for å bete kontrakten, og Rødhette var nå litt i tvil. Det gikk liksom for lett. Kanskje på tide å prøve å godspille sparkonge? Hun sendte en spartass i vei – rett i Bestemors essfavn – og fikk omgående spartre i retur til kongen.

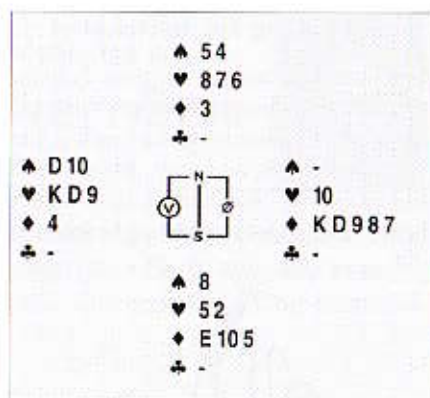

«Goodness, gracious me,» jublet Bestemor da hun så at hun alltid ville få to stikk til, nemlig for trumf ess og ti.

Det røde øyet til Sauron lyste opp hele rommet. «TJUNEJINGSLEDEJ,» brølte han av sine lungers fulle kraft. «Gamla her skrik og skral væjje enn Josjenbojgfænsen. Æ é bjennsikkej på at a tij é djju på noens flækk. Få å ut!!» Heldigvis var turneringslederen en saklig kaffeekspert fra vestpå et sted. Han stakk et sugerør ned i Bestemors krus og fastslo uten å nøle at dette var ekte Friele, kun ispedd rent vann. Dermed ble det fire doblete bet, 800 poeng og ren topp på våre stormskadde whistleblowers.

Rødhette lo overgivent. Et nidkvad boblet frem fra den ellers så elskelige småpiken:

Maktmenn mente  
møyer de mose.  
Svikefullt snodde  
de sterke seg fram,  
Vanæret veltet de om  
på valen.  
Flokken fikk flire,  
De endte som fire.



## Postkassen

### Bridge-OL eller gutta på tur?

Bridge er såvisst ingen frøkensport, og det er pokker ingen søndagsskole heller. Likevel, når to unge menn bruker all sin tid og alle sine krefter på å spille bridge på internasjonalt toppnivå, har de krav på en behandling som står i samsvær med deres innsats og prestasjoner. (Og det skal alle vi hyggeklubb engang-i-uken spillere være klar over: Det er større forskjell på oss og bridgeeliten, enn på bedrift- og landslagsspillerne i fotball, både med hensyn til ferdigheter og innsats for å nå verdensklasse. USAs landslag er til sammenligning hundre prosent profesjonelt, og de var de eneste som slo oss i VM.)

I klartekst: Når Brogeland og Sælensmunde tar sølv både i EM og VM 2001, den beste prestasjon noen norsk landslagsspiller har oppnådd, så har de krav på dødsferøs behandling etter alle Lovbokens regler, paragrafer og krummelurer.

Ingen småformærmet og maktkåt bridge-middelmådighet skal kunne sette dem ut av landslaget med Janteloven som eneste referanse. ...«Har inntatt for mye alkohol på VM-banketten»... Hvem var edru nok til å bedømme det da? Har vedkommende, som kom med denne usaklige påstanden for å utestenge Sælensmunde fra OL-troppen, overhodet vært edru på en bridgebankett? Jeg bare spør.

...«Har inntatt alkohol under NM 2001»... Helledussen da, hvor langt ut på havet kan man ro med brukne årer?? Var Sælensmunde kvalifisert for å spille – og vinne – sølv i VM, etter episoden i NM, så kan han umulig ha diskvalifisert seg til å spille OL etter den stjerneprestasjonen. Det er hinsides all fornuftig og etisk argumentasjon. «Nei, stå opp og vær mann,» som mor vår alltid formaner. Bare si det som det er. For eksempel: «Sælensmunde hadde innsigelser mot min ufeilbarlighet som captain, og nå skal han tas, selv om det koster Norge en OL-medalje. Mitt ego kommer foran bridgens og landets beste.» Hvilke vikarierende motiv folk i styre og stell har for å stille seg bak denne terminator, kan vel knapt «vondemannen» selv forstå.

Lederne for tolv tusen medlemmer må imidlertid være seg sitt ansvar pinlig bevisst når det gjelder håndhevelse av lover og regler. De kan verken bruke og kaste spillere etter eget forgodtbefinnende, eller la personlige hensyn veie tyngre enn de spilleregler som fellesskapet har satt dem til å forvalte.

Jeg er rystet i dypet av min svarte sjel når jeg tenker på alvoret i det disse bakkekontaktløse tillater seg: Å skalte og valte med hardt arbeidende, seriøse spillere av første klasse, ødelegge liv og karrierer, kun for å lindre sine ømme

tær? At de tør. Og at vi tør å godta slik oppførsel. Den skaper også presedens. Hvem er nestemann som må legge hodet på blokken?

«Du skal ikke tale så inderlig vel den urett som lett kan ramme deg selv,» for å vri litt på Øverland.

Hilsen Elise Ljung,  
ei illsint bestemor

## Til BIN!

Kommentarer til Tommys innlegg i «I skrivende stund» i BIN 8-01.

Vi har ulike oppgaver og roller i livet, og din Tommy er tydeligvis å rakke ned på og kritisere NBF, noe du har vært iherdig og aktiv med i mange år. Man kan skrive og mene hva man vil, men hva godt kommer det ut av ditt innlegg vedrørende det at Erik Sælensminde ikke er uttatt på landslaget til OL?

Etter lesing av ditt innlegg, tror/frykter jeg at leseren sitter igjen med følgende oppfatning:

- 1) Alkohol er ofte forekommende, kanskje naturlig, i NBF-turneringer.
- 2) Spillere og ledere representerer Norge internasjonalt på en lite verdig måte, og omgang med alkohol er ofte forekommende.
- 3) NBF og styret jobber uprofesjonelt og uten struktur.

Etter min oppfatning er dette langt fra tilfellet. NBFs holdning til og jobbing for å forby røyk og alkohol har vært bra, og gitt resultater.

La meg først få presisere at jeg har vært noe passiv og lite involvert etter EM på Tenerife, og således er jeg ukjent med episodene i NM-ukene i Stavanger og under VM i Paris, og dessuten hvordan NBF har løst denne saken. Men du er tydeligvis velinformert, Tommy.

Jeg ønsker å gi Tommy rett i følgende:

- 1) Rapporter for styret av en slik alvorlig art må være skriftlig. (Hvis rapporten var muntlig, skyldes nok dette i så fall sterkt tidspress).
- 2) Alkohol i bridgeturneringer er en uting og skal ikke forekomme.

Jeg går ut fra at «Silla» har fått advarsler, og jeg er overbevist om at episodene han har vært involvert i er av en slik art at det kompetente styret har gjort en riktig vurdering og beslutning. Representasjonsspillere og ledere har å opptre «verdige». Alkohol er i prinsippet forbudt under internasjonale mesterskap.

«Jeg har ikke tall på alle de norske spillerne og lederne som jeg har sett «på en stei» under slike banketter». Hvor har du det fra? Så vidt jeg husker og vet, så har du ikke vært til stede på internasjonale mesterskap i alle fall de siste 4-5 årene, og jeg er overbevist om at det i løpet av de siste 10-15 årene kun må være enkeltstående tilfeller og av eldre dato du refererer til. Jeg synes da det er unødvendig å nevne dette så lenge NBFs jobbing med alkoholforbud har gitt resultater. At det fortsatt forekommer overtredelser, kan vi ikke unngå, men jo oftere det reageres mot slike saker, desto bedre blir forholdene.

Det å nevne nedslåing av Damiani og voldtekt, synes jeg var spesielt. Er det kun slike episoder som er alvorlige nok for deg til reaksjoner?

Overtredelse av alkoholforbud skal det generelt slås hardt ned på, og spesielt internasjonalt og i NBF-turneringer. Når vi nå er på vei inn i OL-varmen og NIF, må vi være ekstra påpasselige. (Jeg husker at vi i søknaden om kongepokal til NM-par i 1992 blant annet brukte som begrunnelse: Bridge er en seriøs sport, og det er alkohol og røykeforbud i bridgeturneringer.)

Selvfølgerlig er det beklagelig at disiplinære forføyninger går ut over andre, blant annet makker, og at vi kanskje ikke stiller med det beste landslaget. Men jeg støtter fullt ut at det reageres hvis man ikke holder seg til retningslinjene, særlig etter forutgående advarsler.

Derfor Tommy, bruk heller spalteplass til konstruktive innspill, som du også er meget flink til, om hvordan NBF kan forbedre seg for å øke interessen rundt vår fine hobby, ikke til skittkasting.

Med hilsen Per Bryde Sundseth,  
landslagssjef for Norges bridedamer

*Det er beklagelig at min gode venn Per Sundseth fremdeles ikke greier å skille mannen fra ballen. Igjen griper han fatt i mine "overdrivelser" og legger disse fram som det vesentlige i mitt budskap.*

*Nei, min misjon er ikke nødvendigvis å rakke ned på NBFs styre eller noen andre, men ganske enkelt å informere leserne om hva som skjer. Dette har jeg*

*egentlig alltid sett på som en viktig oppgave. At det jeg legger fram er "populærisert" for å bli leservennlig og interessant, er en helt annen sak. Det at noen i det hele tatt kan ta dette personlig, er meg fremdeles totalt uforståelig.*

*Jeg må dessverre melde at jeg ikke deler Sundseths begeistrede og nesegruse hyllest av det "kompetente" styret. De begynte etter min mening bra, men i de siste tre-fire årene har de gang på gang overskredet all verdens tabbekvoter, og det er helt ufattelig for meg hvordan de kan fortsette å styre bridgeten her i landet.*

*Allerede på forrige ting, da de stilte med et regnskap som manglet bilag i lassevis og da regnskapet var bare rør, burde det vært valgt inn nye koster som kunne feie ting ut fra under teppet. Hadde NBF vært et firma, ville det vært en selvfølge å bringe inn Økokrim for å få slått fast hva som egentlig hadde skjedd.*

*Man kan lese i referater at styret ba om ro for å få rettet opp skjevhetene. Bare ett år senere kunne presidenten fortelle at man var 2,2 millioner i underskudd i forhold til budsjettet. Heller ikke da ble det noen kritikk, og Økokrim er fremdeles ikke inne i bildet. Men hva har skjedd med NBFs penger? Er dette bare toppen av isfjellet? Hvordan kan en organisasjon som NBF plutselig begynne å miste penger i millionklassen, noe som aldri har skjedd før? Er dette noe som ligner på økonomistyring?*

*Nei, det er mange spørsmål man kan stille seg, og sannelig håper jeg at spørsmålene vil bli stilt på det kommende ting. Og for til slutt å svare deg, Per: Ja, jeg*



er ganske velinformert, noe du tydeligvis ikke er lenger. Jeg har alltid ment at man ikke burde blande alkohol og bridge. Men på en bankett etter et VM, når solvmedaljene er i havn, bør man ha andre kriterier for utelukkelse enn at en spiller har blitt beruset og stiller "ekle" spørsmål til landslagssjefen. Jeg synes laget bør ha noe å si over sin egen situasjon, og midt under spillingen er i hvert fall ikke det riktige tidspunkt for å luften misnøye. Og jeg står på til jeg dør at NBF bør følge sine egne nedskrevne regler i slike tilfeller i stedet for å begå eneveldig selvtekt.

Jeg stoler på at leserne greier å lese mellom linjene og få fatt i hva jeg egentlig mener. Du greier tydeligvis ikke det. Per, så for deg er det viktig å få "tatt" meg på mine friske uttalelser i stedet for å konsentrere deg om ballen. Da blir det dessverre ofte selvmål!

Tommy

### Retts og galt om julenøtt!

Knut Knutsen hevder i Postkassen i BIN 8-01 at løsningen på julenøtt 1 i BIN 2-01 er gal fordi motparten da må forutsettes å ha gjort hele tre feil i sparspillet. Dette er ikke korrekt. Nøtten så slik ut:

♠ K 10 2	
♥ 6 3	
♦ kn 10 7 4 3	
♣ K kn 4	
♠ D 8 7 6 5 3	
♥ 5 4 2	
♦ E K	
♣ 10 8	

Vest	Nord	Øst	Syd
pass	2 ru	pass	1 ru
pass	3 NT	pass	2 NT
pass		pass	pass

Utspillet er spar 6 til østs spar 9 som syd stikker med esset. Deretter kommer vest inn på ruter ess. Hvordan kan vest ha en sjansje til å bete kontrakten?

Fasitsvaret foreslår å spille på at syd har spar E4, og dermed returnere spar dame for å narre syd til å lasjere i spar. Knutsen hevder at syd gjør en feil hvis han lasjerer spar dame. Det er helt galt. Syd må forsvare seg mot normalfordelingen som her er dame-knekt femte eller sjette hos vest (sitter sparen 4-4, er det likegyldig hva syd gjør). For å beskytte seg mot sparen 5-3, må han lasjere spar dame og håpe på at øst har ruter konge. At lasjeringen viser seg å være feil med denne spesielle fordelingen, har ingen betydning. Vi må forvente at syd spiller med oddsen, ikke at han er synsk.

Derimot har Knutsen et poeng når han hevder at beste spill av syd ville vært å forsøke spar 10 i første stikk, og at han dessuten burde ha lasjert den første spar-runden. Dette trenger imidlertid ikke være feil.

Telling av stikk viser at syd, som er markert med 18-19 poeng i meldingene, har minst 2+1+3+3 eller 2+2+3+2 stikk når ruterfargen blir godspilt. Å forsøke spar 10 er korrekt hvis syd har et godt hjerterhold. Men hvis hjerterholdet er dårlig, er ikke syd avhengig av et tredje sparstikk, men av å unngå hjerterskift. Det

kan da være helt korrekt å spille sparen slik syd gjør. Poenget er det samme uansett om syd har spar E4, Ekn eller Ekn4. Sparslasjering eller spar knekt i første stikk kan nemlig medføre skift til hjerter. La oss se på to mulige syd-hender som illustrerer poenget:

♠ E kn	♠ E 4
♥ K D	♥ E K kn
♦ D x x x x	♦ D x x x x
♣ E D x x	♣ E x x

Bare med den første hånden er det noe poeng å spille sparen slik syd faktisk gjør, men da er det til gjengjeld meget aktuelt (også med en spar mer og et minorkort mindre). Etter spar knekt er nemlig faren for hjerterskift overhengende, uansett hvem som kommer først inn i ruter. Vest forstår nok at syd har spar ess (siden øst ikke har noe å tjene på å gå ned på spar 9 med verken ED9x, ED9, E9xx, E9x eller E9) og vil gi opp sparen. Øst vet ikke hvem som har spar ess, men vil som regel ha en lang hjerterfarge, især hvis vest har en lang sparfarge. Et hjerterskift kan da gi like gode betesjanser som å fortsette i spar.

Spar knekt vinner trolig i om lag 40% av tilfellene, mens spar ess nok gir en vinnerchance på om lag 70% (med mindre motparten gjennomskuer bløffen, noe som er lite trolig, jamfør notteløsernes svart). Analysen viser at de feilene Knutsen påpeker i syds sparspill, det ikke trenger å være feil, men er beste spill hvis syd har et dårlig hjerterhold.

Syds uvanlige sparspill er en klar indikasjon på at hjerterholdet er dårlig.

La oss anta at syd har spar E4. Telling av poengene viser da at han har minst seks poeng i hjerter. Dårligst mulige hold vil da være hjerter ED. Dette holdet er tilstrekkelig hvis 1) øst har hjerter konge, 2) vest kommer først inn i ruter (liten spar til en honnør hos øst fører neppe til hjerterskift) eller 3) øst kommer først inn i ruter og returnerer spar. Det betyr at holdet er 80-90% sikkert, noe som ikke kan sies å være et dårlig hold.

La oss i stedet anta at syd har spar Ekn eller Ekn4. Som vist ovenfor bør syd bruke spar ess her også, i hvert fall hvis hjerterholdet er ekstremt dårlig. Syd må nå ha minst fem poeng i hjerter. Det vil si at han kan ha Ekn, KD, Eknx eller KDx. Dette er tilstrekkelig hold i henholdsvis 0%, 0%, 25% og 50%. KDx er et grensetilfelle, men de tre første må utvilsomt kalles dårlige hold. Holdene kan også angripes fra begge sider.

Dette betyr altså at dersom syd skal ha en logisk grunn til å spille sparen slik han gjør, så må han ha et dårlig hjerterhold. Poengtelling viser at han da er nødt til å ha spar knekt. Oppgavens poeng blir dermed å avsløre at syd har bløffet i spar og vri til hjerter som betet når syd har Ekn eller KD blokk. Dette er da også den hjertersitsen hvor det er mest aktuelt å bløffe i spar, så løsningen blir helt logisk. Jeg mener fremdeles at dette er det korrekte svaret, mens fasitsvaret er galt. Ikke fordi syd har spilt feil i spar, men fordi han har spilt riktig!

Bent Billing Hansen, Vinterbro

## Teknisk spalte: Negative doblinger!

av Nils Kåre Kvangraven



**Negative doblinger er et redskap de fleste benytter seg av i kompetitive meldingsforløp. Men brukes våpenet rett?**

I våre dager melder man inn langt oftere enn før, og gjerne et trinn høyere enn man har til, bare for å sette press på motparten. Du tror kanskje at det er våre juniorer som er verst, men jeg vil påstå at de tøffeste innmeldinger og sperremeldinger jeg har fått imot meg, har kommet i åpen klasse.

Siden vi opplever stadig tøffere press i meldingene i alle klasser, er det viktig at vi bruker et nyslipt redskap som gir oss nøyaktighet i våre meldinger. Negativ dobling er i så måte den beste forsvarsmelding vi har.

*Hva betyr en negativ dobling?*

Det ligger i navnet. Negativ er nøkkelordet, så doblingen lover ikke så mye poeng, men viser at vi ønsker å konkurrere om kontrakten. Når motparten melder inn over makkers åpningsmelding, kan vi vise følgende hender ved å doble:

- 1) 4-kort i umeldt major og utgangskrav.
- 2) Minst 4-kort i umeldt major og styrke til å være med i meldingsforløpet (avhengig av innmeldingens nivå).

3) Begge minor når spar har blitt meldt inn over makkers hjerteråpning.

4) Egen langfarge uten nok styrke til å melde direkte.

5) Når ingen majorfarger er meldt, vil doblingen vise minst 4-3 i major. Unntaket er når meldingsforløpet har gått 1 kløver hos makker og 1 ruter til høyre. Da vil dobling alltid vise 4-4 i major.

Slik jeg spiller er det ingen meldinger på 1-trinnet som lover mer enn 4-kort farge selv om motparten blander seg inn.

*Hva er styrken på en negativ dobling?*

Minimumsstyrken er den samme som når du svarer på makkers åpningsmelding; minst seks honnørpoeng. Men jo høyere motparten melder inn, desto bedre kort kreves for en negativ dobling. Hopper for eksempel motparten inn med 2 spar over makkers minoråpning, bør du ha omkring ti honnørpoeng for å doble negativt (i tillegg til 4-kort hjerter).

Maksimumsstyrken for en negativ dobling er i prinsippet ubegrenset. Men det gjelder bare de hendene der du ikke har

en god melding til rådighet! Kan du melde naturlig, bør du gjøre det.

Jeg har sett utrolig mange spillere på topp nasjonalt nivå som faktisk ennå ikke har lært seg dette. Hvis man doubler negativt for så å melde en umeldt farge, er dette ikke krav (i motsetning til *High-Low doblinger, red.*). På den måten får man vist fram en hånd som var for svak til en direkte fargemelding.

En negativ dobling fulgt av melding av en umeldt farge viser en langfarge som man ikke hadde nok ressurser til å melde på 2-trinnet. Det betyr at har man en kravhånd med langfarge, meldes denne fargen direkte. Hvis du først doubler for å vise 4-kort major, kan du få problemer med å beskrive hånden senere i meldingsforløpet.

Det er altså ikke noe krav om alltid å doble når du har motsatt major hvis hånden bedre lar seg beskrive på en annen måte. Jeg tror kunsten er å tenke enkelt. Før du avgir din første melding, må du tenke ut hvordan du kan få vist fram hånden din best mulig.

*Noen eksempler:*

Makker åpner med 1 kløver, og neste mann melder inn 1 spar. Din hånd er xxx, KDxx, KDx, Exx. Hva melder du?

Du har fjorten honnørpoeng, og sjansene for utgang deres vei er store. Du har imidlertid ikke noen god naturlig kravmelding, og bør innlede med en negativ dobling. Med 4-kort hjerter og styrke nok til utgang oppfyller du kravene i punkt 1 på forrige side.

Makker åpner med 1 kløver, og neste mann melder inn 1 spar. Din hånd er xxx, Kknxxx, Dx, Dknx. Hva melder du?

Du har ni honnørpoeng, og bør gi lyd i fra deg. Hånden din er imidlertid ikke sterk nok til å melde 2 hjerter. Da kommer den negative doblingen til unnsetning, jamfør punkt 2 på forrige side. Hadde du hatt én hjerter mindre og én kløver mer, burde du også ha doblet negativt. Du har vel ikke tenkt å gå glipp av majortilpasningen!

Makker åpner med 1 hjerter, og neste mann melder inn 1 spar. Din hånd er xx, Kx, Dxxxx, Kxxx. Hva melder du?

Du har åtte honnørpoeng, som holder til å svare makker. Du har imidlertid ikke noen god naturlig melding siden du mangler sparhold og ikke er sterk nok til å melde 2 ruter. Men i henhold til punkt 3 på forrige side, kan du doble negativt for å vise begge minor.

Makker åpner med 1 spar, og nestemann melder inn 2 hjerter. Din hånd er xx, xx, EKknxxx, knxx. Hva melder du?

Du har en ganske god hånd, men den er ikke bra nok til å melde 3 ruter. Siden du spiller den glimrende konvensjonen som heter negativ dobling, kan du, jamfør punkt 4 på forrige side, doble først for så å melde 3 ruter i neste runde.

Makker åpner med 1 kløver, og neste mann melder inn 1 ruter. Din hånd er KDxx, Dxx, xx, Dxxx. Hva melder du?

Med 4-3 i major bør du melde naturlig på 1-trinnet, det vil si 1 spar i dette til-

fellet (jæmfør punkt 5 på side 32). For å doble negativt i denne posisjonen, kreves eksakt 4-4 i hjerter og spar.

I situasjoner der det ikke er avklart om svarhånden har 4- eller 5-kort major, er støttedoblinger (gjennomgått av Nigel Anderson i teknisk spalte i BIN 5-00) et fint hjelpemiddel.

Makker åpner med 1 ruter, og neste-mann melder inn 1 hjerter. Din hånd er xxx, xx, Dx, KD10xxx. Hva melder du?

Du har sju honnørpoeng med en fin kløverfarge og skulle gjerne sagt 2 kløver som ukraft. Siden du ikke har denne muligheten, bør du doble negativt (jæmfør punkt 4 side 32).

Etter innledningen 1 ruter fra makker og 1 hjerter inn, bruker mange dobling for å vise 4-kort spar, og 1 spar viser da minst 5-kort. Men de fleste toppspillere har funnet ut at det er lurt å bruke dobling her som negativ uten 4-kort spar. På den måten løser man problemhender som den ovenfor. Da kommer du tilbake med 2 kløver i neste runde, og viser en hånd som ikke var god nok til 2 kløver direkte, altså under ti honnørpoeng.

Makker åpner med 1 ruter, og neste-mann melder inn 1 hjerter. Din hånd er Kxxx, x, Kx, EDxxx. Hva melder du?

Jeg håper at du etter å ha lest denne artikkelen gjør som meg og melder 2 kløver. I neste melderunde kan du stille og rolig melde spar, og du har da beskrevet hånden din perfekt. Imidlertid med en negativ dobling, kan du få store problemer med å vise fram en kravhånd med

lang kløver. Da mister du kanskje en god slem.

*Hvor høyt skal vi bruke negative doblinger?*

Jeg har alltid likt å spille med negative doblinger helt opp til 4 spar. Noen begrenser seg til 2 spar, andre til 3-trinnet eller deler av 3- eller 4-trinnet. Jeg vil ikke hevde at det ene er vesentlig bedre enn det andre, men selv har jeg hatt store fordeler av å bruke konvensjonen til 4-trinnet. Jeg må innrømme at også jeg i ny og ne har ønsket å straffedoble en sperremelding, men det er langt oftere at man sitter der med en del honnørpoeng og ikke har noen god melding til rådighet.

Kravene til en negativ dobling endrer seg noe etter hvert som vi blir presset høyere av motparten. Når det gjelder styrken, pleier jeg å si at en negativ dobling tilsier at makkerparet kan spille en kontrakt deres vei. Når det gjelder fordelingen, blir ikke kravene like rigide etter at motparten sperrer. Hopper for eksempel motparten inn med 3 hjerter over 1 kløver, er gjerne en negativ dobling det smarteste vi kan foreta oss, selv uten 4-kort spar. Vi må altså bruke sunn fornuft og vurdere hvilken melding som best beskriver kortene våre.

*Må vi bruke kravpass når vi spiller med negative doblinger?*

Igjen et veldig misforstått punkt i meldeteknikken. Mange dobler opp igjen uansett hva de sitter med, bare fordi systemet er sånn, eller at de tror at det er slik kravpass fungerer.

Jeg spiller slik at det kun skal dobles opp igjen hvis hånden tilsier at makkers pass kan være straffepass, eller at man har en tillegghånd der man vil kjempe om kontrakten. I det siste tilfellet må vi vurdere om vi sannsynligvis har et bedre resultat enn det vi vil få ved å passe ned innmeldingen. Også på tillegghender bør vi bite i det sure eplet og passe hvis en dobling kan føre oss ut på tynn is.

*Noen eksempler:*

Din hånd er Dxxx, kn, Dx, EKknxxx. Du åpner med 1 kløver, og nestemann melder inn 1 spar. Etter to passer er det din tur igjen. Hva melder du?

Sier du noe annet enn pass, kan det fort føre dere ut på vidvake. Hvis makker ønsket å konkurrere om kontrakten, kunne han ha doblet negativt eller støttet deg i kløver. Ser du på dine egne kort, kan makker etter all sannsynlighet ikke sitte bak innmelderen med en straffepass av 1 spar. Dermed må det være riktig å anta at makker har en svak hånd og at motparten ofte har en bedre kontrakt enn 1 spar. Derfor bør du passe og være fornøyd med å spille motspill.

Din hånd er xx, KDknx, EDknxx, Kx. Du åpner med 1 ruter, og nestemann melder inn 2 hjerter. Etter to passer er det din tur igjen. Hva melder du?

Du har en fin hånd, men hva kan makkers hånd være? Med vår hjerterbeholdning kan vi utelukke en straffepass, og sparfarge kunne makker vist ved å doble negativt. Dermed er det naturlig å anta at makker har en veldig

svak hånd, eller en relativt balansert hånd uten sparfarge eller rutertilpassning. Dere har sannsynligvis ikke noe bedre resultat enn det et motspill mot 2 hjerter vil innbringe, og du bør passe.

La oss derimot se på en minimumshånd: Exxx, Kxxx, x, Eknxx. Du har valgt å åpne med 1 kløver, og nestemann slenger inn 3 ruter. Etter to passer er det din tur igjen. Hva melder du?

Her har du en svak åpningshånd, men med kortfarge i ruter er sjansen for at makker har ruter bak stor. Du har også gode honnører i to ess og en konge, som ofte gir flere motspillstikk enn en sterkere balansert hånd med lavhonnører. Skulle ikke makker ha en straffepass, er du mottakelig i alle farger.

*Avslutning:*

Selv relativt enkle konvensjoner kan inneholde skjulte feller, noe du kanskje har oppdaget i denne artikkelen. Min oppfordring er at du ikke bør sluke såkalte simple konvensjoner uten å tenke igjennom dem. Det vil alltid være mye å hente på å bruke tid til forberedelser, helst sammen med makkeren din. Dette gjelder for såvel rutinerne turringspillere som "mosjonister".

Artikkelen er ikke ment som et lærehefte i negative doblinger, men som en pekepinn på hvordan vi kan forbedre meldeteknikken uten de store anstrengelsene.

Neste gang jeg blir doblet ved bridgebordet håper jeg det er av en velgjøntent negativ dobling. Lykke til med fremtidens doblinger!



BIN satser på å fornye seg i 2002, men her i spalten holder vi oss foreløpig til det trauste og kjente. Vi er imidlertid veldig takknemlige for bidrag fra leserne både i form av utfordrende spill og av makkerpar som har lyst til å prøve seg i Duellen.

Som utfordrere denne gangen har vi fått med oss det nystartede makkerskapet Børre Lund og Bjørn Morten Mathisen.

Børre er 35 år og livnærer seg som selvstendig næringsdrivende. Børre er en av "de store gutta" i bridgemetropolen Heimdal. Han har tilhørt trøndertoppen – og dermed også Norgestoppen – i en årrekke allerede, med mange NM-finaller i både lag og par.

Bjørn Morten, eller bare BM, er en meget sympatisk herremann som har rukket og runde 30 år. Han bor på Stjørdal

og jobber som siviløkonom i Selmer. BM var med på suksessferden til det norske juniorlandslaget gjennom 90-årene, med gull i både EM og Nordisk og sølv fra VM. I seniorsammenheng har han blant annet bronse i NM klubber.

Utfordrerne spiller et naturlig system med Multi og svake grander.

Mestrene er de fremadstormende karene Alexander Flakstad og Ragnar David- sen fra Steinkjer. De spiller i utgangspunktet et naturlig system, men har en del "hjemmesnekrede" varianter.

MESTRENE		UTFORDRERNE	
ALEXANDER FLAKSTAD	RAGNAR DAVIDSEN	BØRRE LUND	BJØRN M. MATHISEN

## Resultat service

Resultat service bringer resultater som turneringsarrangører og interesserte lesere sender inn til BIN. Resultater BIN ikke mottar, blir selvfølgelig IKKE publisert.

Ekspertklubben 7	
1. Helge Svendsen, Førde	56
2. John Helge Herland, Stavanger	54
3. Helge Leonhardsen, Lillehammer	53
4. Odd Tege, Sandnes	53
5. Ragnar David- sen, Steinkjer	52
6. Liv Pedersen, Kongsvinger	52
7. Robin Tande, Sola	52
8. Dagfinn Bråten, Oslo	51
9. Tor Øyvind Fosse, Bergen	50
10. Bert Billing Hansen, Vinterbro	50
11. Flemming Jacobsen, Odense, Danmark	50
12. Per R. Karlsen, Halsfjord	50
13. Arne Austdal, Lillehammer	49
14. Hallvard Benum, Langesund	49
15. Roy W. Johansen, Lakse- lvselva	49
16. John A. Kvamme, Bergen	49
17. John Gunnar Rast, Vikhammer	49
18. Johan C. Sandberg, Aurdal	49
19. Asbjørn Skramstad, Brun- munddal	49
20. Kjetil Sundt, Stavanger	49
21. Johan Mathis Hætta, Kautokeimo	48
22. Sveinung Orjansen, Trondheim	48
23. Karsten Garnien, Brattvåg	47
24. Bård Grenbech, Herøy	47
25. Eivind Marie Waaler, Sperebotn	46
26. Knut Knutsen, Nesna	45
27. Kjetil Steinar Thorsby, Tomte	45
28. Torodd T. Vålund, Stavanger	44
29. Jan Mikkelsen, Larvik	43
30. Lars Camestvedt, Bromma, Sverige	42
31. Lars Rydland, Haugesund	42
32. Nils Ingvold Birkeland, Jaren	41
33. Erling Danielsen, Røssland	41
34. Oddmund Midtbo, Leikanger	41
35. Linnvold Rasmussen, Grosjö, Sverige	40
36. Geir Bjørn Nissen, Straumspjenn	37

Tallet i parentes forteller om den laveste runde-scoring som kan strykes (de seks beste av åtte resultater teller sammenlagt).

Ibsenturneringen (54 par)	
1. Knut Kjærnesrud - Kjell Otto Kopstad, Tonsb./Sandelø, ..	278
2. Bjørn Sverre Gulheim - Odin Svendsen, Ski	231
3. Henning Øregaarden - Egil Foby, Skien	199
4. Roy Kristiansen - Kåre Kristiansen, Moss/Sol	196
5. Ole Bert Jensen - Jørgen Voldstad, Skien	144
6. Tor Gunnar Kise - Pål Haugseth, Grorud	120
7. Erik Jørgensen - Finn Nilson, Mandal/Mauncla	114
8. Fredrik Simonsen - Thor Simonsen, Askim/Oslo	114
9. Cato Knutsen - Martin Reinertsen, Lyngdal/Farsund	106
10. Arild Holdaas - Svein Auld Olsen, Oslo	97
11. Kjell Gaute Fyran - Tommy Birkeland, Oslo/Sandefj.	89
12. Bjørn Sture Valen - Jan Tore Berg, Skien/Lågen	81
13. Olav Ellestad - Lars Rasch, Bergen/Oslo	77
14. Pål Haga - Arve Farstad, Oslo	76

Fjord Line Cup (44 par)	
1. Frank Sandvik - Finn Fyllingslid, Bergen	420
2. Jonil Storøy - Per Christian Gjorda, Førde	353
3. John Helge Herland - Thorleif Skimmeland, Kvamvik	321
4. Bendik Tolland - Helge Halderaker, Rubbestadneset	252
5. Fred Arne Moen - Njal Ravnas, Kvamvik	237
6. Jørie Årdal - Ludvig Langedal, Jølster	189
7. Terje Sande - Svein Ellefsen, Samnanger/Bergen	173
8. Slig Gamleshaug - Erik Stølen, Os/Bergen	164
9. Paul Bang - Knut Erik Ljung, Sandnes/Mo	151
10. Ronny Jørestad - Olav Ellestad, Skien/Bergen	146
11. Lisbeth Glerum - Randi Nyheim, Bergen	142

KM-mix i Vest-Agder (30 par)	
1. Ann Karin Fuglestad - Martin Reinertsen, Farsund	263
2. Siri Gro Drivdal - Erik Jørgensen, Mandal	143
3. Siss Wold - Svein Teigen, Som	141
4. Marianne Homme - Egil Homme, Venesla	137
5. Aud Larsen - Toralf Skarpholt, Søgne	120
6. Bente Holmen - Per Holmen, Søgne	107
7. Siri Sandnes - Helga Mæsel, Farsund/Kristiansand	99
8. Åse Birkbakken - Vidar Kolnes, Farsund	92

# DUELLEN

Nr 1 - 2002

## VESTS HENDER

1. Øst gir, N-S i sonen.

♠ K kn 6  
♥ E 82  
♦ D kn 3  
♣ D 654

2. Syd gir, alle i sonen.

♠ -  
♥ ED kn 6  
♦ E 73  
♣ EK D 1062

3. Syd gir, N-S i sonen.

♠ EK 8765  
♥ E  
♦ 84  
♣ D kn 82

4. Syd gir, N-S i sonen.  
Syd åpner med 1 ruter.

♠ 73  
♥ E 7654  
♦ -  
♣ E 87432

5. Nord gir, alle i sonen.  
Nord åpner med 1 hjerter.

♠ ED  
♥ 62  
♦ K 9762  
♣ KD 106

6. Vest gir, ingen i sonen.

♠ E kn 6  
♥ K 54  
♦ K 4  
♣ E 10764

7. Nord gir, Ø-V i sonen.

♠ -  
♥ D kn 1053  
♦ kn 8  
♣ ED 9643

8. Øst gir, ingen i sonen.

♠ ED kn 96  
♥ kn 8  
♦ E 72  
♣ D 76

# DUELLEN

Nr 1 - 2002

## ØSTS HENDER

1. Øst gir, N-S i sonen.

♠ ED 743  
♥ 109  
♦ 82  
♣ E 972

2. Syd gir, alle i sonen.

♠ K kn 8  
♥ K 2  
♦ KD 865  
♣ 953

3. Syd gir, N-S i sonen.

♠ 2  
♥ D kn 106  
♦ EK kn 10972  
♣ 6

4. Syd gir, N-S i sonen.  
Syd åpner med 1 ruter.

♠ E kn 5  
♥ KD 1082  
♦ K 764  
♣ 5

5. Nord gir, alle i sonen.  
Nord åpner med 1 hjerter.

♠ K  
♥ kn 1073  
♦ ED 10  
♣ kn 9732

6. Vest gir, ingen i sonen.

♠ KD 72  
♥ D 872  
♦ kn 10875  
♣ -

7. Nord gir, Ø-V i sonen.

♠ ED 742  
♥ EK 6  
♦ KD 53  
♣ 7

8. Øst gir, ingen i sonen.

♠ 73  
♥ E 97432  
♦ D 5  
♣ K 84

# Resultat-service



## RESULTATSERVICE

bringer resultater som turneringsarrangører og interesserte lesere sender inn til BIN.

Resultater BIN ikke mottar, blir selvfølgelig IKKE publisert.

### Månedens Nott 7

1. Arne Jansson, Stockholm	10
Bert Billing Hansen, Vinterbro	10
Ervind Thune, Kristiansand	10
Gunnar Falck Olsen, Nesttun	10
Helge Leonhardsen, Lillehammer	10
Helge Svendsen, Førde	10
Knut Knutsen, Nesna	10
Knut Risan, Trondheim	10
Odd H. Haugland, Sandefjord	10
Oddvar Proven, Humdalen	10
Olav Nergård, Levanger	10
Per Bjørlo, Jorpeland	10
Robin Tande, Sola	10
Svein-Erik Grøndahl, Spikkestad	10
Arne Larssen, Oslo	0
Dagfinn Bråten, Oslo	0
Erlend Langstrand, Leknes	0
Flemming Jacobsen, Odense	0
Morten Øienkvang, Drammen	0
Ragnar Normann, Oslo	0
Roar B. Sletner, Oslo	0
Rune Langset, Tverlandet	0
Thorleif Falta, Fantalt	0
Tor Øyvind Fosse, Bergen	0
Tore Bergesen, Dystese	0

### Månedens Nott sammenlagt

1. Bert Billing Hansen, Vinterbro	110
Robin Tande, Sola	110
3. Knut Risan, Trondheim	108
Odd H. Haugland, Sandefjord	108
Olav Nergård, Levanger	108
6. Knut Knutsen, Nesna	106
7. Oddvar Proven, Humdalen	100
Per Bjørlo, Jorpeland	100
9. Helge Leonhardsen, Lillehammer	98
10. Tore Bergesen, Dystese	96
11. Rune Langset, Tverlandet	96
12. Dagfinn Bråten, Oslo	91
13. Helge Svendsen, Førde	91
Flemming Jacobsen, Odense	90
15. Ragnar Normann, Oslo	88
Svein-Erik Grøndahl, Spikkestad	88
17. Arne Larssen, Oslo	83
18. Erlend Langstrand, Leknes	73
Ivar Gjølme, Skien	73
Sverre A. Eriksen, Morkvå	73

### Romjuleturneringen i Flekkefjord (33 par)

1. Kjetil Myhre - Svein Skarpenes, Flekkefjord	162
2. Terje Enksen - Stig Gjermestad, Egersund	148
3. Per Martin Pedersen - Ove Romlo, Egersund	144
4. Velle Faag - Aksel Faag, Mandal	124
5. Siri Gro Drivdal - Erik Jørgensen, Mandal	117
6. Jonny Pedersen - Alf Sverre Thompson, Moi/Flekkfj.	96

### Bergen Storturnering Mester-pulje (52 par)

1. Erik Sællensminde - Geir Olav Tislevoll, Bergen/Trondh.	329
2. Aksel Hornslien - Børre Lund, Heimdal	281
3. Reidar Laland - Jan Petter Svendsen, Kvemeland	271
4. Peter Marstrand - Kåre Kristiansen, Tromsø/Oslo	250
5. Marianne Harding - Odd Svendsen, Bergen/Oslo	249
6. Knut Koppang - Harald Nordby, Oslo	196
7. Lars Eide - Terje Garseg, Hamar/Askim	182
8. Torodd Røren - Kenneth Skov, Oslo	157
9. Jonny Rasmussen - Arne Thomassen, Bergen	146
10. Finn Brandsnes - Bjørn Olav Ekren, Oslo/Bergen	141
11. Ingvar Eriga - Rune Hauge, Kvemeland	131
12. Knut Ivar Pettersen - Stein Atle Juvik, Bergen	123
13. Øyvind Saur - Stig Gamlemshaug, Gjøvik/Oslo	121

### Bergen Storturnering A-pulje (38 par)

1. Trygve Underem - Magnus Skaar, Oslo	226
2. Øyvind Angelqvist - Håkon Aaro, Bergen	213
3. Per Halvorsen - Helge Tøft, Bergen	194
4. Knut Opheim - Roif Hansen, Bergen	182
5. Snorre Solhaug - Kjell Skålevik, Oslo/Sotra	153
6. Torje Aasand - Vegard Brække, Bergen/Oslo	151
7. Fredrik Simonsen - Thor Simonsen, Oslo	146
8. Sivert Bakke - Frode Bergheim, Aurland	139
9. Knut Moldstad - Steinar Kyrkjebø, Bergen	123
10. Trond Antonussen - Geir Nostdal, Bergen/Oslo	93

### Nyttårscupen (32 par)

1. Anna Malinowski - Kåre Kristiansen, Ski/Oslo	207
2. Liss Wahlmann - Kurt Strand, Hurdal	203
3. Halvor Aasen - Ulf Sverdrup, Jessheim	157
4. Erlend Ørvik - Knut Mygland, Rotnes	130
5. Knut Furuseth - Per Støringen, Jessheim	110
6. Pål Haugseth - Tor G. Kise, Gra	103
7. Espen Østli - Viktor Felldal, Jessheim	82
8. Sven Otto Åsmann - Raymond Fjellseth, Jessheim	81

### Myra juleturnering (31 par)

1. Erik Jørgensen - Velle Faag, Mandal	191
2. Ellen Ejloms - Gunnar Gundersen, Myra	187
3. Sissel Halvorsen - Lise Andersen, Myra	113
4. Per Egil Westin - Tor Birkeland, Arendal	110
5. Jon Wefald - Ole Jørgen Wefald, Orangedal	96
6. Tund Gundersen - Jan Arild Olsen, Myra/Froland	87

### Savalen Cup (38 par)

1. T. M. Åsheim - B. Lunheim, Tolga	354
2. J. Haugseth - R. Bårseth, Fidsbu/Berkåk	257
3. J. P. Nermio - T. Skoglund, Woodgrove	244
4. T. Tøllan - J. Tøllan, Tolga	224
5. A. Helgemo - S. Andresen, Lundamo	203
6. H. O. Sandvold - L. Eide, Fåset/Hein	179
7. T. Jørgensen - Å. Olsen, Rotnes	139
8. T. Willgohs - M. Iversen, Tynset/Moss	135
9. A. Haugseth - L. Froland, Fidsbu	132
10. H. Nøreg - S. Skagestad, Heimdal	120

### 1. Øst gir, N-S i sonen.

▲ K kn 6	▲ ED 7 4 3
♥ E 8 2	♥ 109
♦ D kn 3	♦ 82
♣ D 6 5 4	♣ E 9 7 2



Ragnar	Alexander
	2 sp
pass	
Børre	Bjørn Morten
	1 sp
3 NT	pass

Stor forskjell i stil her.

2 spar fra Alexander viste 5-kort spar og minst 4-kort sidefarge i minor, under åpning. Da hadde ikke Ragnar noe å tilføye.

Bjørn Morten hadde ingen betenkligheter med å åpne i 1 spar på hånden, men det var kanskje før makker hoppet til 3 grand? Her er det vel ingen tvil om hvilken fremgangsmåte som var mest suksessfull.

Undertegnede hadde nok funnet frem passslappen med denne kjedelige 10 poengs hånden, men det var det ingen av duellantene som tenkte i så defensive baner.

2 sp	10
1 NT, 2 kl	8
3 sp	6
2 NT, 3 kl	5
3 NT, 4 sp	2
4 kl	1

### Stillingen:

Flakstad - Davidsen	10
Lund - Mathisen	2

### 2. Syd gir, alle i sonen.

▲ -	▲ K kn 8
♥ ED kn 6	♥ K 2
♦ E 7 3	♦ KD 8 6 5
♣ EK D 10 6 2	♣ 9 5 3



Ragnar	Alexander
2 kl	3 kl
3 ru	3 hj
4 sp	5 kl
5 hj	7 ru
pass	
Børre	Bjørn Morten
1 kl	1 ru
1 hj	3 NT
4 kl	4 ru
4 NT	5 kl
7 kl	pass

3 kløver fra Alexander viste ruterfarge. 3 ruter var aksept og 3 hjerter cuebid. Ragnar hoppet til 4 spar som Exclusion Blackwood. Da han spurte om trumf dame med 5 hjerter, hadde Alexander så mye tillegg at han hoppet til storeslem i ruter.

Børre åpnet på 1-trinnet, og han fikk dermed bedre plass til å beskrive kortene sine. Over 4 kløver samarbeidet Bjørn Morten med et cuebid av 4 ruter. Da var det bare Blackwood som gjensto før utfordrerne landet i toppkontrakten.

7 kl	10
7 ru	8
6 NT (Ø)	5
6 ru	4
6 NT (V)	3
5 kl, 5 ru, 5 NT	2

### Stillingen:

Flakstad - Davidsen	18
Lund - Mathisen	12

### 3. Syd gir, N-S i sonen.

♠ E K 8 7 6 5	♠ 2
♥ E	♥ D kn 10 6
♦ 8 4	♦ E K kn 10 9 7 2
♣ D kn 8 2	♣ 6



Ragnar	Alexander
1 sp	2 ru
2 NT	3 ru
4 ru	5 ru
pass	

Børre	Bjørn Morten
1 sp	2 ru
2 sp	3 hj
3 NT	pass

Ragnars gjennmelding av 2 grand var en spesialvariant som viste tillegg. 3 ruter fra Alexander var krav, og Ragnar valgte å støtte makkers farge til 4-trinnet. Mes-trene endte dermed opp i 5 ruter uten at de hadde fått utvekslet noe særlig informasjon om hendene sine.

Børre og Bjørn Morten hadde en naturlig sekvens til toppkontrakten. Bjørn Morten satt nok kanskje likevel igjen med følelsen av at han ikke helt hadde fått vist potensialet på hånden sin. På den annen side luktet det av dårlig tilpassning, og da gjelder det å stoppe lavt.

3 NT.....	10
5 ru.....	8
6 ru.....	6
4 NT.....	5
4 sp.....	3

Stillingen:	
Flakstad - Davidsen.....	26
Lund - Mathisen.....	22

### 4. Syd gir, N-S i sonen.

Syd åpner med 1 ruter.

♠ 7 3	♠ E kn 5
♥ E 7 6 5 4	♥ KD 10 8 2
♦ -	♦ K 7 6 4
♣ E 8 7 4 3 2	♣ 5



Ragnar	Nord	Alexander	Syd
		1 hj	1 ru
pass	pass	pass	pass
3 ru	pass	4 hj	pass
5 kl	pass	6 hj	pass
pass	pass		

Børre	Nord	Bjørn Morten	Syd
			1 ru
2 NT	pass	4 hj	pass
pass	pass		

Jeg har mer sansen for Ragnars pass enn Børres "sladring" med 2 grand på vests hånd. Bjørn Morten burde nok likevel utforsket slemmulighetene bedre enn bare å hoppe til 4 hjerter.

En alternativ melding med vests kort i første runde er 1 hjerter, og den aksjonen håper jeg noen av leserne var inne på! Det er ofte en god idé å spare 5-5 innmeldingene til sterke eller svake hender, med andre ord hender der du er sikker på det skal stampes eller at man vet at vår side med stor sannsynlighet har høyeste kontrakt.

6 hj.....	10
4 hj.....	6
5 hj.....	5
7 hj.....	2

Stillingen:	
Flakstad - Davidsen.....	36
Lund - Mathisen.....	28

### 5. Nord gir, alle i sonen.

Nord åpner med 1 hjerter.

♠ E D	♠ K
♥ 6 2	♥ kn 10 7 3
♦ K 9 7 6 2	♦ E D 10
♣ KD 10 6	♣ kn 9 7 3 2



Ragnar	Nord	Alexander	Syd
	1 hj	pass	pass
2 ru	pass	2 hj	pass
3 kl	pass	3 hj	pass
3 NT	pass	4 ru	pass
5 ru	pass	pass	pass

Børre	Nord	Bjørn Morten	Syd
	1 hj	pass	pass
x	pass	2 NT	pass
3 NT	pass	pass	pass

Vi ser her to forskjellige vurderinger i balanseringsposisjonen, der Ragnar melder sin 5-kort farge mens Børre dobler opplysende.

Duellredaktøren har mye mer sans for Ragnars innledning på meldingsforløpet siden han bare har dobbelton spar. Nå fikk han vist fram begge sine farger, men var uheldig og kom i feil kontrakt da Alexander tok ut 3 grand. Etter Børres opplysende doubling meldte utfordrerne seg naturlig opp i 3 grand. Den kontrakten går greit hjem med 4-kort hjerter hos nord, mens det trolig blir bet hvis nord har lengre hjerterfarge.

3 NT.....	10
3 ru, 4 kl.....	9
4 ru.....	7
5 kl.....	1

Stillingen:	
Flakstad - Davidsen.....	36
Lund - Mathisen.....	38

### 6. Vest gir, ingen i sonen.

♠ E kn 6	♠ KD 7 2
♥ K 5 4	♥ D 8 7 2
♦ K 4	♦ kn 10 8 7 5
♣ E 10 7 6 4	♣ -



Ragnar	Alexander
1 NT	2 kl
2 ru	3 ru
3 NT	pass

Børre	Bjørn Morten
1 NT	2 kl
2 ru	pass

Ragnar åpnet med en 15-17 grand. Alexander brukte Stayman, og meldte 3 ruter som invitt da han fikk vite at makker ikke hadde noen majorfarge. Ragnar hadde tatt for mye tran, slik at de havnet i en temmelig dødfødt 3 grand. Børre hadde glemt at han hadde fått ny makker med svakere grandintervall, og åpnet med en melding som ifølge systemet skulle vise en 11-14 grand. Denne systemglippen ble jo et virkelig blinkskudd...

1 NT, 2 ru.....	10
2 sp.....	8
3 ru.....	7
2 hj.....	6
3 sp.....	5
2 NT.....	4
3 hj.....	3
3 NT.....	1

Stillingen:	
Flakstad - Davidsen.....	37
Lund - Mathisen.....	48

7. Nord gir, Ø-V i sonen.

♠ -  
♥ D kn 1053  
♦ kn 8  
♣ ED 9643



♠ ED 742  
♥ EK 6  
♦ KD 53  
♣ 7

Ragnar	Alexander
	1 sp
2 hj	2 NT
3 kl	3 ru
4 kl	4 NT
5 ru	6 hj
pass	
Børre	Bjørn Morten
	1 sp
1 NT	2 NT
3 hj	4 hj
6 kl	6 hj
pass	

Gjennmeldingen av 3 kløver fra Ragnar var ikke så naturlig som den kan se ut som. Dette var en søkemelding, og 3 ruter fra Alexander viste 3-kort hjerter og 4-kort i en minor. 4 kløver spurte om makker hadde kløverfarge, og 4 grand blir av overdommer Kvaran forklart som Blackwood med kløver.

Børre innledet med en forsiktig 1 grand, men kom sterkt tilbake etter at Bjørn Morten hadde krevd til utgang med 2 grand. En effektiv sekvens til toppkontrakten.

6 hj.....	10
3 NT, 4 hj.....	7
5 hj.....	6
5 kl.....	1

Stillingen:

Flakstad - Davidsen.....	47
Lund - Mathisen.....	58

8. Øst gir, ingen i sonen.

♠ ED kn 96  
♥ kn 8  
♦ E 72  
♣ D 76



♠ 73  
♥ E 97432  
♦ D 5  
♣ K 84

Ragnar	Alexander
	2 ru
2 hj	pass
Børre	Bjørn Morten
	2 ru
2 hj	pass

Her viste begge parene hvor enkelt det kan være å komme i toppkontrakten! Er det bare Duellredaktøren som har betenkligheter med å åpne i Multi med en så dårlig farge og så mange verdier utenom primærfargen? Aktuelt var det ingenting å utsette på den taktikken.

2 hj.....	10
2 sp.....	8
3 hj.....	7
2 NT.....	5
3 sp.....	4
4 hj.....	3
4 sp.....	2

Sluttstillingen:

Flakstad - Davidsen.....	57
Lund - Mathisen.....	68

I et ganske vanskelig meldesett scoret Børre Lund og Bjørn Morten Mathisen hele 68 poeng. En så høy score har vi ikke hatt her i Duellen siden BIN 7-99! Dette lover godt for de nye mestrene. Alexander Flakstad og Ragnar Davidsen ville også oppnådd en flott poengsum hadde spill 5 og 6 vært noe bedre.



Bridge 930 m o.h. – på Norges eldste turisthotell

Av Tore Mortensen



Tar du turen til Fefor Høifjellshotell 12.-15. september 2002, kommer du til å oppleve mye mer enn en bridgeturnering!

Fjorårets Feforturnering ble spilt 14.-16. september, og der deltok 152 spillere.

Allerede den trettende tok de fleste inn på Fefor Høifjellshotell, Norges eldste høifjellshotell. Mange av deltakerne kommer igjen år etter år, men hvert år kommer også mange nye. Bridgen, spesielt i åpen klasse, i år med 53 par, er seriøs, men først og fremst med en hyggelig atmosfære. Opplegget er basert på nettopp dette, med start på bridgen først klokka 14.30 (unntatt siste dag, søndag). Det betyr at formiddagen er fri til å nyte den herlige og trolske naturen rundt hotellet, med tur opp til Feforkampen som mål for de sprekeste.



Bridgeturneringen ute i det fri samlet både mange deltakere og tilskuere.

Mine ambisjoner rakk ikke lenger enn til toppen av skihisnippet – det fikk fart nok på blodpumpa. Fra der jeg sto

og svettet ut og kikket opp mot toppen, 50-100 meter lengre opp, så jeg en dame på 85, som ikke syntes å ha hatt særlig problemer med oppstigningen!

Etter første dag ledet Ulf Hagestuen-Per Arne Winsnes, Trondheim i åpen klasse, foran Sverre Johnsen-Ole Petter Lerfald, Oslo/Verdal og Axel Mathiesen-Tore Mortensen, Hamar/Drammen. Etter andre dag var Axel og Tore på førsteplass, Sverre og Ole Petter på andre, og Jan Erik Bråthen-Egil Rud, Lillehammer/Oslo på tredje. Siste dag spurtet Sverre og Ole Petter til en suveren seier.



Sverre Johnsen (t.v.) og Ole Petter Lerfald var storfornøyde med innspurten. Siste dag scoret de 188 poeng, og vant åpen klasse suverent.

Allerede første dag gjorde jeg kjent at jeg gjerne ville ha spill til en artikkel om arrangementet som Arne Olsen sto for, i år for 26. gang. Dessverre bet ingen på.



♠ K kn 875 ♥ E kn 1072 ♦ D9 ♣ 3 ♠ - ♥ KD985 ♦ E kn 3 ♣ E kn 875 ♠ E93 ♥ 63 ♦ K8654 ♣ D64 ♠ D10642 ♥ 4 ♦ 1072 ♣ K1092			
Vest Ragnhild Solum	Nord Tore Mortensen	Øst Lisbeth Eide	Syd Axel Mathiesen
1 hj 4 kl pass	1 sp pass pass!	2 rul 4 hj	pass 3 sp! pass
1) Sperr			

Lisbeth Eide, Hamar, som med makker Tina Ovenstad, Asker og Thor Holm-Hans Melby, Drammen/Asker tok andrepremien i åpent NM lag i Stavanger, er ikke skyvetten når hun melder 2 ruter på sine fliser. Som nord burde jeg vel doblet 4 hjerter, men ønsket ikke at motparten skulle flykte over i en minor-kontrakt som kanskje stod, eller bare gikk én ned.

Sparutspillet gikk til esset med ruter-avkast. Hjerter til dame og ess, og mer spar til trumf i vest. Vest tok for hjerter konge, og da syd la en spar, var det klart for spilleren at her ble det mange beten - tre i tallet. Doblet ville det gitt topp, +25 til nord-syd. Udoblet ble det +20. Margrete Moldal-Ola Rud, Hamar, spilte hjem 5 ruter doblet; ren topp øst-vest.

Ett par gikk to udoblete beten i 6 ruter. Vinnerne var i likhet med ni andre par i sparutgang; -15.

Dekk over kortene til nord og syd, og ta plass som øst i kontrakten 4 hjerter:

♠ E kn 76 ♥ D542 ♦ D kn ♣ 1097 ♠ D ♥ E K kn 8 ♦ E 1086 ♣ E K D 8 ♠ K1095 ♥ 9763 ♦ 432 ♣ 54 ♠ 8432 ♥ 10 ♦ K975 ♣ kn 632			
Vest	Nord	Øst	Syd
3 ru pass	pass pass	3 NT!	1 hj pass

Syd spiller ut ruter 5, som du stikker med esset i bordet. Når du tar for hjerter ess i neste stikk, legger syd tieren. Hvordan vil du spille videre?

Ved vårt bord tok øst også for hjerter konge. Syd la en spar. Øst fortsatte med de tre kløverhonnørene og la en ruter på den siste. Da øst fortsatte med spar dame fra bordet, stakk nord med esset, tok for hjerter dame og ruter dame og spilte bordet inn på hjerter knekt (øst burde avblokkert knekten). Syd ble spilt inn på kløver knekt og kunne ta den andre beten med ruter konge. Det blir samme resultat om øst trumfer kløver åtte og fortsetter med spar til damen - syd får da to ruterstikk.

Av de fjorten parene som var i hjerter-kontrakt, var det bare ni som greide ti stikk. Det er lett å bli grådig i partur-

ringer, men når tieren i hjerter faller, ville det ha vært en idé å stoppe hjerter-spillet, slik at man får trumfet to av bordets minor-kort.

♠ 10875 ♥ 854 ♦ 65 ♣ kn753 ♠ K3 ♥ 92 ♦ KD kn109872 ♣ 2 ♠ E942 ♥ EK107 ♦ - ♣ EK1084 ♠ D kn 6 ♥ D kn 63 ♦ E43 ♣ D96			
Vest	Nord	Øst	Syd
3 ru pass	pass pass	3 NT!	1 hj pass

Litt over halvparten av feltet endte i 3 grand, en kontrakt som ikke er lett å vinne med beste motspill. Åtte spillere gikk bet, mens seks greide kontrakten. Syd-spilleren som servet hjerter tre til bordets nien, måtte se makker notere vunnet kontrakt med tolv stikk.

Min makker spilte ut hjerter dame til kongen. Øst fortsatte med hjerter syv til knekten, og syd vriddet til spar dame som spilleren tok med kongen. Øst fortsatte nå med ruter konge, og skviste seg selv - han la en spar. Syd stakk og fortsatte med spar knekt til esset. Øst tok to hjerterstikk og spilte en liten kløver. Nord kom inn og tok sine to sparstikk. Enda hadde nord-syd et kløverstikk å hente, og øst gikk to meget kostbare bet.

Kan du greie kontrakten med beste motspill? I så fall mottar jeg gjerne oppskriften.

♠ kn 1097 ♥ 6 ♦ E76 ♣ K10862 ♠ EK865 ♥ 43 ♦ KD32 ♣ 97 ♠ D432 ♥ D kn 972 ♦ 94 ♣ 53 ♠ - ♥ EK1085 ♦ kn1085 ♣ ED kn 4			
Vest	Nord Tore Mortensen	Øst	Syd Axel Mathiesen
1 sp pass pass pass	pass 1 NT 3 kl 6 kl	pass pass pass pass	1 hj 2 kl 4 sp! pass

Vest spilte ut spar ess. Syd trumfet, tok ut trumfen i to runder og fortsatte med ruter knekt. Vest la i damen, og bordets ess tok stikket. Ruter i retur til nieren og vests konge, og den hardmeldte slemmen var i havn (håndens tre hjerter-tapere stjeles i bordet). +25 på nord-syd, mens en bet ville gitt -20, en sving på 45 poeng!

Norske landslagsspillere er kjent for sine optimistiske slemmeldinger, noe som har skapt begrepet *Norwegian slams* om slemmer som er imot oddsene, men som likevel vinnes. Her meldte de to veteranene (86 og 78) som om de skulle være norske juniorlandslagsspillere!



# Welcome to America!

av Boye Brogeland

**Da jeg var liten, het ikke heltene mine Carl Lewis, Michael Jordan og Maradona. Nei, mine favoritter var Sugar Ray Leonard, George Foreman og Muhammad Ali.**

Bokseinteressen var det min bestefar som vekket da han fortalte om Joe Louis – "the Brown Bomber" – som i retur-oppgjøret i 1938 slo Max Schmeling – Hitlers ariske muskelbunt – på knockout i første runde. Fascinasjonen for sporten ble ikke mindre av å se de klassiske oppgjørene mellom Ali-Frazier og Ali-Norton på video. Men helfrelst på "the noble art of self defence" ble jeg først da pappas hvite tallerken i hagen fanget opp direktesendte VM-kamper. På midten av 80-tallet var nemlig de fleste godbitene på TV gratis.

Siden den gang har jeg drømt om å få oppleve en storkamp "live". Muligheten bød seg i november i fjor. Dagen før Nationals startet skulle VM-kampen i tungvekt utkjempes mellom Lennox Lewis og Hasim Rahman, og begge arrangementene var lagt til Las Vegas. Noen bridgevenner fra spillebyen fikk set en 300 dollars billett til meg. For den prisen burde man vel være sikret et brukbart sete i the Mandalay Bay Events Centre?

17. november, ettermiddag. Jeg filfer meg opp med skjorte og finbukse, og passer for en gangs skyld på å være ute i god tid. I løbbyen på Hilton, hvor jeg bor og hvor bridgeturneringene skal spilles, treffer jeg Zia. Han har også lyst til å overvære kveldens "fight", men sier han ikke er villig til å svi av 1000 dollar for en billett på svartebørsen, som er eneste mulighet så tett opp til kampen. Jeg haster av gårde og praier en taxi.

På Mandalay Bay er det allerede masse folk som har tatt oppstilling på utsiden av arenaen. Det er imidlertid ikke boksekampen de er her for, men for å få noen glimt av alle kjendisene som alltid dukker opp ved disse store anledningene. Jeg regner ikke med at noen av dem drar



kjensel på Brogeland fra Norge, men uansett gir det en pirrende følelse å gli gjennom den energiske folkemengden. Flesteparten søte – om enn noe unge – jenter.

Jeg er spent på hvor nærme ringen jeg får sitte, men det blir raskt klart at "den glimrende billetten", som de opplyste i salgshoden, ikke er mye å skryte av. Jeg havner høyt opp og langt bort, og da er det ikke gunstig å være nærsynt og i tillegg for forfengelig til å bruke briller eller kontaktlinser. Men det er det bare å glemme. Nå er det boksing som gjelder.



Regisnerhetenes sentrum – bokseringen i det fulltatte Mandalay Bay Events Centre.

Etter tre fire oppvarmingskamper er 12.000 tilskuere – halvparten høres ut til å være engelskmenn og Lewis-sympatisører – "ready to rumble". Under framføringen av "God Save the Queen" og "The Star-spangled Banner" formelig koker det på tribunene, og snart denger kamphanene løs på hverandre. Denne gangen, i motsetning til deres første møte i Sør-Afrika, er Lewis overlegen. I fjerde runde smeller han Rahman i canvasen, og amerikaneren bruker flere minutter på å reise seg.

Jeg forsøker å forevige knockouten med mitt digitale kamera (sikkerhetsvaktene er heldigvis ikke så opptatt av å håndheve fotoforbudet), men elleville tilskuerer gjør oppgaven vanskelig. I ettertid når jeg får se de uklare bildene, forstår jeg ikke at jeg gadd å fikle med kameraet i det hele tatt. Jeg burde heller nytt øyeblikkets beruselse.

For å komme ut av arenaen, må jeg først ta heisen ned fra tredje etasje. En eldre dame, som ser svært fornøyd ut, har svaret for heiskjøringen, og snart roper hun årsaken til sitt gode humør: "I just shook hand with George Foreman!!!" Altså har jeg vært bare sekunder fra å stå ansikt til ansikt med "Big George", mitt største bokseidol. Irriterende! Et lite plaster på såret er at jeg tidligere på kvelden fikk hilst på Oscar de la Hoya, som er regjerende verdensmester i Super Welterweight og gullmedaljør fra OL i Barcelona i 1992.



Ikke hver dag man får hilst på en olympisk mester! Oscar de la Hoya med armen i fatle, men forhåpentligvis klar for VM-kamp i mai.

Tidligere gikk boksere under navnet prize fighters, og det er en betegnelse som passer bra med mitt ærend i Las Vegas. For en bunke dollar skal jeg bruke bridgeferdighetene mine til å slå ut flest mulig motstandere.

Foreløpig har jeg og min makker Tony Forrester klart oss bra, og "promotoren" vår, Rita Shugart, er fornøyd. For siste sesjon i Reisinger-finalen ligger vi som nummer seks av fjorten lag (de to andre på laget er Rita Shugart og Andrew Robson). Med en god avslutning kan vi muligens avansere en plass eller to, men å vinne virker uhyre vanskelig. En lang rekke med "lucky punches" er vår eneste mulighet.



Lag Shugart: (F.v.) Tony Forrester, Andrew Robson, Rita Shugart og Boye Brogelund.

Tony Forrester er et nytt bekjentskap for meg. Alt jeg visste om ham før jeg dro til Las Vegas var at han er en dyktig engelsk bridgespiller som i flere år har gjort det glimrende på Shugarts lag sammen med Geir Helgemo. I tillegg hadde jeg hørt rykter om at han var en svært vanskelig makker, noe som ble understreket av at folk ønsket å vedde om hvor lenge makkerskapet vårt ville holde! Men kjemien mellom oss – bank

i bordet – var langt bedre enn jeg hadde våget å håpe på. Og da også systemet falt på plass kjapt, bestemte vi oss for å stå over Blue Ribbon Pairs for å være maksimalt opplagte til Reisinger.

Helt fritt for bridge ble det imidlertid ikke. Etter forespørsel fra Rita spilte Forrester og jeg hver vår sesjon med hennes engelske venn James Mates, ITVs Washington-korrespondent. Mates er en særdeles hyggelig fyr, og da gjør det ikke all verden at bridgearsenalet hans ikke er så mye å skryte av. Men desto hyggeligere var det at Mates og jeg fikk til en fin formiddagssesjon, og kom på andreplass i puljen vår. Dessverre klarte ikke Forrester og Mates å følge opp det fine utgangspunktet om kvelden, men de fikk i alle fall til et magisk motspill:

♠ D kn 10 9
♥ E D kn 3 2
♦ E D
♣ 10 2
♠ -
♥ 7
♦ kn 10 7 5 4 3
♣ E K kn 9 5 3

Du kan jo se hva du ville ha gjort som spillefører i 6 ruter i syd, etter å ha fått en liten spar ut til østs ess.

Utspillet må du sjele, og du finner trolig ut at beste spilleplan er å trumfe en kløver med ruter dame. Da er du sikret tolv stikk så fremt begge minorfargene

er fordelt 3-2. På andre kløverrunde får du en god nyhet når kløver dame stuper hos øst, og dermed behøver du ikke å bruke ruter dame til en stjeling. Hvordan fortsetter du?

Å spille ruter til esset og ruter dame vil være skjebnesvangert hvis vest har kongen dobbel, siden øst da vil få en kløverstjeling. Derfor bør du spille en ruter til finesse i stikk fire. Øst har imidlertid utstyrt seg med kongen og fortsetter sparangrepet. Du trumfer og spiller ruter til esset... øst saker en kløver! Nå kan du ikke komme deg tilbake til hånden uten at vest blir lengre enn deg i trumf – du er med andre ord trumfmatt. Hele spillet så slik ut:

♠ D kn 10 9	♠ E 7 4 3
♥ E D kn 3 2	♥ K 10 9 6 5
♦ E D	♦ K
♣ 10 2	♣ D 8 4
♠ K 8 6 5 2	
♥ 8 4	♠ -
♦ 9 8 6 2	♥ 7
♣ 7 6	♦ kn 10 7 5 4 3
	♣ E K kn 9 5 3

Du forstår sikkert at det var Forrester som satte øst og klekket ut det drepende motspillet av kløver dame under kongen! Et falscard man må ta av seg hatten for.

Reisinger spilles som Board-a-Match, hvor hvert spill enten vinner (1 poeng), tapes (0 poeng) eller ender uavgjort (1/2 poeng). Det betyr altså ingenting om differansen er 10 eller 1000.

I siste finalesesjon spiller Forrester og jeg bra bridge, og vi blir ekstra gode av at motparten gjør en rekke blunder, blant annet straffekort og revokè, samt at de ikke utnytter våre feil. Halvveis ut i finalesesjonen – sammenligning skjer først etter at alle 28 spillene er unngått – føler vi at vi har en rekke sikre vinstspill og ikke ett eneste tapspill! Så møter vi Zia:

♠ 8 6			
♥ 6			
♦ K kn 8 7 5 4			
♣ K D kn 10			
Vest Rosenberg	Nord Forrester	Øst Zia	Syd Boye
		2 sp	?

Kortene er vel egentlig ikke gode nok for å være med på 3-trinnet, men kaster jeg meg ikke inn i krigen nå, får jeg kanskje aldri gjort det. Jeg satser på at makker har litt minortilpassning, og lempet inn 3 ruter.

Vest Rosenberg	Nord Forrester	Øst Zia	Syd Boye
pass x	3 NT pass	2 sp pass pass	3 ru pass ?

Uff, denne utviklingen håpet jeg virkelig å unngå. Skal jeg la makker dø i 3 grand, eller bør jeg forsøke en rednings-

aksjon? Makker forventer garantert bedre kort hos meg, og Rosenbergs straffedobling er advarselen jeg trenger for å lirke opp 4 kløver.

Vest Rosenberg	Nord Forrester	Øst Zia	Syd Boye
pass	3 NT	2 sp	3 ru
x	pass	pass	pass
pass	5 kl!	pass	4 kl
x	pass	pass	pass

Jeg tror makker må være gal! Forstår han ikke at jeg har en ultrasvak hånd? Heldigvis er det ikke lagkamp, så verre enn et tapt spill kan det ikke bli.

Rosenberg spiller ut spar knekt, og dette er hva jeg råder over:

♠ KD3	
♥ E972	
♦ 9	
♣ E9532	
♠ 86	
♥ 6	
♦ K kn 8754	
♣ KD kn 10	

Zia stikker med esset og fortsetter med en ny spar. Når Rosenberg følger farge, ser ikke dette så verst ut likevel. Jeg er temmelig sikker på at Rosenberg sitter med all ruteren på rygg, men de skal jeg nok få presset ut av ham hvis ikke trumf-sisen er altfor skjev.

I stikk to lar jeg ruter 9 seile rundt til Rosenbergs tier. Hjerterskiftet tar jeg med bordets ess, spiller så to runder trumf, som begge følger på, og trekker ruter konge fra hånden:

♠ KD3	♠ E109542
♥ E972	♥ KD8
♦ 9	♦ 62
♣ E9532	♣ 87
♠ kn 7	♠ 86
♥ kn 10543	♥ 6
♦ ED 103	♦ K kn 8754
♣ 64	♣ KD kn 10

Motparten kan ingenting gjøre for å hindre elleve stikk.



Michael Rosenberg  
& Zia Mahmood

Neste spill er en liten delkontrakt, men i Board-a-Match gir ikke det deg noe pusterom:

♠ 8543	♠ E10762		
♥ EK 1053	♥ 98		
♦ 10	♦ E kn 754		
♣ kn 54	♣ E10762		
Vest Rosenberg	Nord Forrester	Øst Zia	Syd Boye
pass	1 hj	pass	1 ru
pass	pass	pass	2 kl

Rosenberg spiller ut hjerter dame som jeg vinner i bordet. Hvordan bør jeg fortsette?

Jeg stusser litt på at Rosenberg spiller ut makkers farge kontra en mer normal trumf eller spar. Kan det være kortfarge? Jeg har uansett tenkt å legge opp til krysstjeling, men ser at det er liten hjelp (å gå i gang med dette straks, siden jeg ikke har stjeleoverganger til hånden). Derfor spiller jeg en spar fra bordet. Zia går opp på esset og fortsetter med en ny spar som jeg trumfer. Hvorfor skiftet han ikke til trumf, da? Ser ikke han at jeg legger opp til mollespill?

Jeg trekker hjerter 9 fra hånden. Rosenberg følger på med en liten, og jeg be-

stemmer meg for å legge lavt i bordet. Det er vel ikke noen som spiller ut bordets farge fra damen dobbel? Ganske riktig, hjerter ni holder stikk. Nå følger ruter ess, ruter til stjeling, hjerter konge (begge følger) med ruteravkast, spar til stjeling, ruter til stjeling og spar til stjeling. Med tre kort igjen er situasjonen denne:

♠ -	
♥ 105	
♦ -	
♣ kn	
♠ -	
♥ -	
♦ kn	
♣ E 10	

Ruter knekt fra hånden trumfer Rosenberg med damen for å hindre at jeg får stikk på kløver knekt. For å more bakspillerne som alltid følger Zia, undertrumfer jeg med knekten og forlanger resten. "Welcome to America!" utbryter Zia og slår ut med armene. Mye skal til om han ikke må notere to smultringer på runden.

Mot slutten av sesjonen mister vi draget, og klarer ikke å unngå noen blåveiser. Vi får håpe at lagkameratene våre har vært ekstra flinke på akkurat disse spillene.

Shugart og Robson er ingen racere i bridgesporet, og vi står lenge og tripper før de får gjort seg ferdig med siste-

runden. Sammenligningen går derimot unna i et rasende tempo. "Win, win, tie, win, tie, win...." Jeg klarer ikke helt å holde tellingen, men det ser veldig bra ut. Mot slutten må vi dessverre notere noen tapsspill, og sesjonsscoren blir ikke like høy som vi hadde drømt om. Et par-tre plasser bør vi likevel kunne avansere i sammendraget.

Noen minutter etter spilleslutt henges resultatlisten opp: 1. Jacobs, 2. Welland, 3. Meltzer, 4. Shugart, 5. Schwartz. Plaseringen vår er omtrent som forventet, men vi blir overrasket over hvor lite som skiller oss fra å vinne hele sulamitten. Avstanden fram til de italienske stjernene på George Jacobs lag er mindre enn to poeng (spill). Da er det surt å tenke på overstikket som glapp i 1 grand og den ekstra beten vi burde tatt i 2 spar!

Vanligvis ville Fall Nationals nå vært over. Bridgespillerne ville ha samlet seg i hotellets kasino, kjøpt en pils eller paraplydrink i baren og spankulert optimistisk bort til spillebordene. Men ikke i dag. For Reisinger er ikke avgjort! Garner-Weinstein (Welland) har en appell inne mot Bocchi-Duboin (Jacobs). I tillegg har Forrester oppdaget at våre to spill mot Jacobs – tap og uavgjort – var feildoubletter!

Først tre timer senere blir det endelige resultatet kjent. Lag Welland (Roy Welland, Bjørn Fallenius, Steve Garner, Howard Weinstein, Fred Gitelman og Brad Moss) har fått medhold i appellen – en dom som i ettertid har vært svært kontroversiell – og klatrer med det forbi lag Jacobs med 0,46 poeng! Vi får oppjustert vår score noe på grunn av feil-

dublettene, og ender bare 0,80 poeng bak vinnerne, men er fortsatt på fjerdeplass! (At forskjellene ikke er på halve eller hele poeng, skyldes carry over fra kvalifiseringsrundene.)



Roy Welland ledet sitt lag til Reisinger-triumf!

Å tape er surt, men å gjøre det med liten margin er virkelig ille. Før at du skal unngå å havne i samme situasjon selv, serverer jeg et spill som viser at du aldri kan tillate deg å gi opp i bridge, særlig ikke i Board-a-Match:

♠ kn 103 ♥ kn 976 ♦ D6 ♣ 8632  ♠ E98 ♥ K854 ♦ 9852 ♣ EK  			
Vest Boye	Nord Balicki	Øst Du/Forrester	Syd Zmudzinski
pass pass	pass pass	x <sup>2)</sup>	1 NT <sup>1)</sup> pass
1) 15-17 2) I feel lucky			

Makker spiller ut en kløver 4 (fjerde høyeste). Du innkasserer begge kløverhonnørene dine og vrir til en hjerter. Spillefører følger på med treeren, makker legger tieren og bordets knekt vinner stikket. Deretter seiler spar knekt uantastet rundt, og spillefører fortsetter med spar 10. Hva gjør du?

Dette er felt. Du har tatt en råsjanse i meldingsforløpet, og nå får du svi. Spillefører håver inn stikk, og beten kan du se langt etter. Har du allerede mistet interessen for spillet, eller forsøker du å gjøre det beste ut av situasjonen? Planlegg motspillet!

Forrester visste at han hadde tabbet seg ut, og fulgte litt uinteressert opp med å løpere spar ti. Sekunder senere forlangte Adam Zmudzinski ni stikk og 380 poeng.

♠ 7542	♠ N	♠ E98
♥ E102	♥ V	♥ K854
♦ 73	♦ S	♦ 9852
♣ kn 1054	♣	♣ EK
	♠ KD6	
	♥ D3	
	♦ EK kn 104	
	♣ D97	

Jeg håper at du klarte å stikke spar 10, for da har du ennå sjansen til å vinne Reisinger! Din lagkamerat, Rita Shugart, har nemlig snullet hjem åtte stikk i 1 grand doublet – pluss 280! Alt du trenger å gjøre er å spille en hjerter og håpe at

makker har vært flink og lagt hjerter 10 fra ess-ti tredje. Da får du tak i tre hjerterstikk og betaler ut minus 180. Men det holder til å vinne både spillet og Reisinger, og du får ganske sikkert en velfortjent bonus på toppen av det hele.



Skuffet du Rita med minus 380, eller fortjener du en påskjønnelse etter seieren i Reisinger?

I mai drar jeg til Las Vegas for å spille Cavendish-turneringen. Dessverre ankommer jeg en uke for sent til å få sett Oscar de la Hoya mot Fernando Vargas. En annen tittelkamp jeg gjerne skulle fått med meg er Lewis-Tyson. Jeg krysser fingrene for at tidspunktet passer og at "Iron Mike" snart begynner å slå heller enn å bite fra seg.





# Månedens Nøtt

ved Tore Mortensen



Tore Mortensen, 78, er BINs nye nøtte-redaktør. Tore er en erfaren bridge-skrivent, som i 1980 tok over bridgen i Arbeidernes Pressebyrå etter Bjørn Larsen da sistnevnte begynte i VG. I 1985 gikk Tore over til Drammens Tidende, hvor han ennå har en lørdagsspalte.

Av Tores bridgemeritter kan nevnes to NM-finaler for par, med 16. plass som beste resultat. I 1995 gikk vår nye nøtte-redaktør til topps i NM Veteran sammen med Sven Jynge.

I taknemlighet for at jeg kom meg ut av skolelederrollen før det ble aktuelt å evaluere lærernes innsats med tanke på ekstra lønnstillegg til de beste, tar jeg imot utfordringen som ligger i å fordele poeng til BINs nøtteløser. Jeg er oppmerksom på at Månedens Nøtt leses med interesse av mange flere enn de som sender inn sine løsninger. Jeg håper at oppgavene jeg presenterer vil være en utfordring for de gode samtidig som de har allmenn appell. Jeg håper også at de etablerte nøtteknekkerne fortsetter å sende inn sine løsninger, og ser gjerne at flere tar seg bryet med å skrive ned og sende inn sine svar.

I likhet med Reitan junior som nylig overtok ledelsen av Reitan Narvesen-konsernet, er jeg ydmyk overfor oppga-

ven jeg tar på meg. Mens junioren føler seg trygg på at han skal mestre oppgaven, kan jeg ikke si det samme, til tross for at jeg bare skal manøvrere et lite nøtteskall. Men jeg liker nøtter! Godt nytt år, forresten, og lykke til!

## Nøtt 1

- ♠ kn 4
- ♥ kn
- ♦ D 6 5 3 2
- ♣ 10 8 7 5 3



- ♠ E K
- ♥ E K 5
- ♦ K 8 7
- ♣ E kn 6 4 2

Vest	Nord	Øst	Syd
pass pass	3 NT	pass	2 NT pass

Vest spiller ut spar 5, og du stikker med esset. Hvordan planlegger du spillet som syd?

For å være med i kampen om BIN-kruset for denne nøtten, må løsningen være oss i hende innen 15. mai 2002.

## Løsning Nøtt 7

- ♠ KD 10 7
- ♥ kn 7 5 3
- ♦ 6 3
- ♣ E D 4



- ♠ E kn 3
- ♥ E K 6 4 2
- ♦ E 4 2
- ♣ K 7

Mot syds 6 hjerter spiller vest ut ruter dame. Hvordan bør syd gå fram?

Løsningen på denne nøtten kommer fra vår emmente nøtteredaktør gjennom de fem siste årene. Per Fredrik Strømmen:

"Med trumfen 2-2 er det ingen problemer. Sitter derimot hjerter dame tredje,

må syds to små ruter forsvinne på spar og kløver i bordet.

For at denne planen skal fungere, må motspilleren med damen tredje i trumf ha minst tre spar. Derfor skal denne fargen prøves før kløveren. Hvis det viser seg at motspilleren med hjerter dame har fire spar, innkasseres disse stikkene før man går på kløveren. Med sporen 3-3 tas tre ganger kløver etter de tre spar-rundene."

Rett løsning ble belønnet med 10 poeng, mens andre forsøk ikke ga noen uttelling.

Arne Jansson, Stockholm ble trukket ut som rundens vinner av BIN-krus.

Resultatene fra denne nøtteomgangen samt sammenlagtstillingen før siste runde finner du under resultatservicen på fjerde midtside.

En annerledes bridge-påske, 22. til 27. mars:

## Olrud-påsken 2002



Velkomstturnering: Fredag 22/3 kl. 19.00

Hovedturnering: Lørdag 23/3 & søndag 24/3 kl. 10.00

4 puljer: Mester, A, B og C. Forbunds-poeng i alle puljer.

Lagturnering: Mandag 25/3 & tirsdag 26/3 kl. 10.00

Mix-turnering: Tirsdag 26/3 kl. 20.00 & onsdag 27/3 kl. 10.00

Rica Olrud ble totalrenoveret i 2001 og har fra 1/1 2002 skiftet navn til Rica Hotel Hamar. Nye flotte lokaler!

Skriv eller ring etter brosjyre:

Tommy Sandsmark, Bygøy Allé 73 B, 0268 Oslo  
Telefon: 22 43 02 14, telefaks: 22 43 42 99, E-mail: slridge@online.no





# Bridge i Muscat

Av Einar Berg

**I januar reiste jeg og en norsk arkeolog til Oman for å studere helleristninger – av foreløpig ukjente grunner er helleristninger i Oman og i Østfold påfallende like, og dette er noe vi lenge har planlagt å utforske.**

Før vi dro kom jeg til å tenke på min gamle makker Espen Gisvold, som benytter ethvert påskudd til å få spilt lokal bridge når han er i utlandet. "Hvorfor ikke også i Oman?" tenkte jeg. "Det kan da ikke være så stor forskjell på Oman og Omar?"

Det viste det seg nok likevel å være. Jeg kontaktet redaktøren i BIN, som jo er en bereist herremann med mange internasjonale kontakter, men nei. Oman var en hvit flekk på kartet selv for herr Brogeland. Ikke var det noe å finne på det internasjonale bridgeforbundets internettsider heller.

Jeg tok derfor kontakt med Anna Gudge via nettet. Hun er, som noen vet, en edderkopp i det verdensomspennende bridgenettverket. Og ganske riktig, hun ga meg navnet og mailadressen til Mr. Gautam Mukherji, som er ærespresident i Muscat Bridge League. Etter en del fram og tilbake fikk jeg kontakt med ham, og ja, jeg var hjertelig velkommen til å spille når jeg kom til Muscat i Oman – når som helst! Om jeg bare kunne gjøre ham en liten gjentjeneste. Det viste seg nemlig at den gode Gautam hadde jobbet for Norsk Data for 15 år

siden (!), og han lurte på om jeg kunne skaffe ham adressen til en av sine gamle forbindelser i Norge. Heldigvis het han verken Roy Andersen eller Arne Olsen, så det gikk veldig greit.

Vel installert på hotellet i Muscat ringte jeg Gautam. Jeg visste på forhånd at det kom til å bli spilling privat, fordi ingen av de faste datoene for turneringsbridge på Hotel Ruwi Novotel klaffet. Han henvendte meg på hotellet og kjørte sammen med meg ut til Mr. og Mrs. Subodhi, som bodde i en pen leilighet i forstaden Al Qurm. På veien ut fikk jeg vite, litt skuffende men ikke overraskende kanskje, at det ikke ville være noen spillere fra Oman der – alle var indiske og pakistanske gjestearbeidere eller pensjonister. Omanerne hadde ingen kultur for bridge – på menyen sto bare fotball, cricket og landhockey.

Vel ankommet gikk vi rett til verket. Vi spilte en firebords parturering, og jeg følte meg hensatt til mine barneår da mine foreldre spilte i "Den grønne klubb" på Nordstrand i Oslo og var tidvis vertskap for spilling hjemme. Jeg fikk tildelt Mr. Bala Krishna som makker, og med noen raske avtaler om na-

turlig 5-korts major og overføringer satte vi oss til bords. Ett bord var på terrassen, men da det begynte å blåse, flyttet man det inn på soverommet.

Det var vel ikke akkurat glitrende bridge som ble spilt, men hyggelig var det. Etter hvert ble det også vår tur til å flytte inn på soverommet, og der skulle vi møte Mr. Khan (fornavn ukjent) og hans kone Yasmin. Mr. Khan, en litt bisster mann, satt til høyre for meg og skulte med et kontrollerende blikk på sin kone. Etter et par kjedelige plankspill fikk jeg tildelt en pen hånd i nord:

<p>           ♠ E K            ♥ D 10 7 4 3 2            ♦ E D 9            ♣ K kn            ♠ 9 8 5 3 2            ♥ E 9            ♦ kn 10 3            ♣ 6 5 2            ♠ D 10 4            ♥ K 8 6            ♦ 8 7 5            ♣ E 8 4 3            ♠ kn 7 6            ♥ kn 5            ♦ K 6 4 2            ♣ D 10 9 7         </p>			
Vest Mr. Khan	Nord Meg	Øst Mrs. Khan	Syd Bala
pass pass pass	1 hj 4 hj	pass pass	pass 1 NT pass

Kløk av skade fra tidligere meldingsforløp valgte jeg sluggervarianten da makker meldte 1 grand. Jeg ønsket heller ikke å rope så mye om hånden min. Yasmin spilte ut ruter 8 som fort kunne være fra dobbelton. Jeg ønsket ikke å

fortelle om min langsomme trumffarge, så jeg unnlot å spørre om utspillsavtaler. Inne på ruter ess spilte jeg en liten hjerter til knekten og esset hos Mr. Khan, og fikk spar i retur som jeg stakk med esset. Hjerter dame ble stukket med kongen i øst, og en ny spar fulgte til min konge. Jeg trakk en høy trumf mens jeg tenkte gjennom situasjonen.

Uten spar ut kunne det bli ti stikk i grand, og da ville jo ikke 420 være noe godt resultat for oss. Sett at ruteren satt 3-3? Med min mest uskyldige mine trakk jeg kløver knekt fra hånden. Yasmin nølte litt, men la liten, og knekten beholdt stikket. Så var det bare å teste ruter, og da den satt, ble det elleve stikk. De andre hadde spilt 3 grand med ni og ti stikk, så ren topp på meg og en smørblid Mr. Krishna. Mr. Khan kikket enda bistrere på sin kone som krøp litt sammen i sovesofaen, men ingen sa noe.

Bala og Berg endte til slutt som en god nummer to (etter Mr. og Mrs. Khan faktisk), og jeg var i grunnen fornøyd med at vi ikke vant. Det hadde vi ikke fortjent heller med de primitive melde- og motspillsavtalene våre, men moro var det. Jeg fikk en uforglemmelig aften, og flere nye bekjente.

Noe av det morsomste var at kona til Mr. Krishna arbeidet i Omans Radio, som resulterte i at vi ble intervjuet om vårt arkeologiske oppdrag (på en sending som visstnok ble lyttet på i hele Gulfen, og til og med hadde lyttere fra Sverige)! Bridge kan i sannhet være en døråpner når man er ute og reiser, og med litt forarbeid kan ren magi oppstå – det være i løpet av en kveld eller 1001 natt!

# I skrivende stund

ved Tommy Sandsmark

Einar Asbjørn Brenne trakk seg som UK og kaptein for det norske landslaget etter sølvmedaljene i Paris. Lederen for utvalget for internasjonal representasjon (UIR), Arne Thomassen, innstilte den tidligere storspilleren, Per Breck, som ny landslagssjef og UK. Dette skapte imidlertid bruduljer i styret, og det hele endte med at Thomassen trakk innstillingen. Deretter meddelte Thomassen at han trakk seg fra vervet som leder for UIR.



Arne Thomassen (t.v.) og Per Breck

For øyeblikket finnes det derfor ingen sjef for det suksessrike norske landslaget, og såvel UIR som styret har altså slått sprekker. Jeg har jo egentlig ingen ting med det, men jeg tror at en mann som Reidar Lien (Brecks tidligere makker) vil være spiselig for hvem som helst. Han har nylig gått av med pensjon fra

sin jobb som direktør for Bergensbanken, og vil kanskje ønske et engasjement hos NBF velkommen.



Den tidligere landslagssjefen Reidar Lien

Salg av bridgemateriell er flyttet fra Norsk Bridgeforbund til Norges Idrettsforbunds avdeling for Produksjon, Distribusjon og Kundeservice, PDK. Dette innebærer at folk som ikke vet noe om bridge skal selge bridgemateriell, og jeg vil ikke bli overrasket om dette blir en flopp.

En helt annen sak er at NIF tar et betydelig fakturagebyr for hver faktura de

sender ut, og dette vil trolig gjøre varene langt dyrere for NBFs mange kunder. Hvordan man skal tjene mer penger på dette enn på å selge utstyr selv, er mer enn jeg kan forstå, men man skal kanskje ikke forstå alt her i verden?



OL-bridgen ga mer mediedekning enn noe annet bridgearrangement de siste årene. I Norge var det bridgereportasje både i NRK1, TV2 og P4. Synd da at vi ikke gjorde det hakket bedre!

Om bridge vil bli en fullverdig OL-gren i Torino i 2006, skal bestemmes av IOC i november 2002. Vi får håpe at IOC-toppene forsto hva som foregikk selv om man gikk bort fra den opprinnelige planen om å spille Board-a-Match (hvor det rett og slett tildeles 1 poeng for vundet spill, 1/2 poeng for uavgjort og 0 poeng for tapt spill) i Salt Lake City. En slik turneringsform ville trolig gjort bridge mer forståelig og spennende for tilskuerne, og kunne kanskje vært utslagsgivende for hvorvidt bridge blir tatt opp som en fullverdig gren eller ei. Jeg tror imidlertid ikke at et framtidig olympisk mesterskap bør avgjøres på denne måten. Den gamle gode lagtturneringen vil ganske sikkert gi et rettferdigere resultat i det lange løp.



I NEC Cup i Yokohoma, Japan ble det norsk-engelske laget med Geir Helgemo, Glenn Grøtheim og Terje Aa, sammen med Paul, Justin og Jason Hackett nummer tre etter å ha slått E-bridge i bronsefinalen.

Vinnere av NEC Cup ble England (Brian Senior, John Armstrong, David Burn og Brian Callaghan). Engelskmennene slo Canada i finalen.

NEC Cup kolliderte delvis med OL-bridgen, noe som medførte at Geir Helgemo ikke fikk med seg første dag av IOC Grand Prix i Salt Lake City!



Bergen Storturnering ble arrangert 25.-27. januar. På fredagen ble det spilt en auksjonsturnering med 34 par. Lørdag og søndag stilte 90 par til start i to puljer; 52 i mesterpuljen og 38 i A-puljen. Dette er imponerende tall for en norsk helgeturnering!

Standarden på mesterpuljen var svært bra i år, med blant andre landslagsspillere fra England, Norge og Sverige. Vinnere av turneringen og 20.000 norske kroner ble Geir Olav Tislevoll og Erik Sælensminde.



Geir Olav Tislevoll (t.v.) og Erik Sælensminde

De tre utenlandske parene plasserte seg beskjedent, med svenskene Peter Bertheau og Arvid Wikner som de beste på 17. plass. A-puljen ble vunnet av Trygve Undem og Magnus Skaar fra Claim BK.



I den australske sommerfestivalen (!) i Canberra i januar vant Espen Erichsen og Helen Knott den 100 par store mix-turneringen. BIN gratulerer, og håper at giftemålet i september går like bra!



Det første åpne europeiske mesterskap vil bli arrangert i enten Cannes eller Menton i Frankrike fra 14. til 28. juni 2003.



Nå har kleskoden også nådd briden! Fra og med sommerens EM i Salsomaggiore, Italia må alle spille i landslagstrøye og bære en formell landslagsdrakt på åpnings- og avslutningsbanketten. Så her er det bare å sette skredderne i sving, NBF! Tenk deg landslaggutta i nyskreddet busserull og knickers!



Pietro Bernasconi er død. Bernasconi var kanskje ikke så kjent for det brede publikum, men var velkjent for mester-skapsspillere. Han var selv en ypperlig spiller, og representerte Sveits med tidligere WBF-president Jaime Ortiz Patino som makker, på samme lag som legendariske Jean Besse. Bernasconi var sjef for WBFs mesterpoeng, og laget et meget godt program for generering av bridge-hender. Han var også ansvarlig for "the Par Contest", en computer-konkurranse for verdensstoppene som første gang ble arrangert i Geneve i 1990.

I dette spillet forsvarte Bernasconi seg glimrende i en VM-kamp:

♠ D kn 3 ♥ E 8 3 ♦ K kn 9 5 4 3 ♣ 3		♠ 5 4 ♥ K 9 7 2 ♦ 10 8 2 ♣ 8 7 6 3	
♠ E K 9 ♥ kn 10 6 5 ♦ E 6 ♣ D 10 4 2		♠ 10 8 7 6 2 ♥ D 4 ♦ D 7 ♣ E K kn 9	
<b>Vest</b> Bernasconi	<b>Nord</b>	<b>Øst</b> Ortiz-Patino	<b>Syd</b>
1 kl pass pass	1 ru 3 NT	pass pass	1 NT pass

Bernasconi spilte ut hjerter 5. Øst vant med kongen og returnerte fargen. Syd følte seg temmelig sikker på kontrakten. Han ville få fem ruterstikk, to hjerterstikk og minst to stikk i de svarte fargene, ikke sant?

Men se hva som hendte! Syd startet på ruteren, og Bernasconi holdt tilbake esset en gang, men stakk den andre:

♠ D kn 3 ♥ E ♦ K kn 9 5 ♣ 3		♠ 5 4 ♥ 9 7 ♦ 10 ♣ 8 7 6 5
♠ E K 9 ♥ kn 10 ♦ - ♣ D 10 4 2		♠ 10 8 7 6 2 ♥ - ♦ - ♣ E K kn 9

Kan du med åpne kort se hva vest gjorde for å besegle kontraktens skjebne?

Han spilte kløver rett inn i glufseluften! Dermed fikk syd et uventet kløverstikk for nieren, men kunne ikke ta for en kløvervinner til uten å skvise bordet. (Kaster han en spar, kan vest spille tre ganger spar etterpå. Syd vil da være innspilt, og må gi vest beten på den siste kløveren.) Derfor spilte han en spar, men Bernasconi var på høyden og stakk opp med esset for å spille en hjerter. Dermed fikk syd bare ett sort stikk, og kontrakten gikk bet. Det er toppbridge, det!



Pietro Bernasconi



Bridge var faktisk ett av spørsmålene i "Vil du bli Millionær" for en tid tilbake. Deltageren fikk spørsmål om hvilken farge som rangerte høyest i bridge. Nei, det visste han ikke, og han satt lenge og overveide om ikke han skulle ta en råsjanse på ruter, for det trodde han at han hadde hørt et sted. Heldigvis besnnet han seg og bestemte seg for å bruke et hjelpemiddel ved å ringe til sin far.

som var en ihuga bridgespiller. Og pappa visste det, naturligvis! Hva med deg? Nei, jeg bare tuller!



Romania vant OKbridge sin verdensomspennende lagturnering på Internett. I finalen slo de USA, Dorin Petre Musat, Serban Criscota, Alexandre Feber og Catalin Popescu heter de nye verdensmestrene, som dermed forsvarte fjorårets tittel som de vant med Marion Radilescu som femtemann.

For USA spilte Chip Martel og Lew Stansby, som tidligere har vunnet VM både i par og lag (Bermuda Bowl). De spilte sammen med Jan Martel, Jo Anna Stansby, Marty Fleisher (spillende kaptein) og Ron Gerard.

For første gang foregikk finalen elektronisk fra deltagerens egne hjem. Ingen spillere så verken motstandere eller lagkamerater. Mestrene fikk naturligvis trofèer, og begge finalelagene ble tildelt 5000 dollar.



Jeg har fått en ny hjemmeside som er laget av John-Hallvard Skoglund. På [www.xbridge.no](http://www.xbridge.no) kan du finne alt om Bridgens Bokklubb, Sentrum Bridge-skole og Bridge og Kryss. Du kan bestille boka "Det nytter ikke å gråte over spilt bridge!" direkte fra websidene og også utstyr til bridgekurs. Dessuten har jeg en gjestebok og en diskusjonspalte, som foreløpig dessverre ikke virker slik den skal. Men gitt noe tid, vil også dette komme på plass.

**NRK5 BRIDGEFORBUND**  
EVLINGENUT  
Østlandsgate

For: \_\_\_\_\_ Navn: \_\_\_\_\_ Øst: \_\_\_\_\_

Et: \_\_\_\_\_ Navn: \_\_\_\_\_ Øst: \_\_\_\_\_

VENSTRE OPPLYSNINGER  
Cluben opplysningsnr.: 02 462000

GRUPPESYSTEM: Møtely (Øst/Sydgang)

Sponsorkode: \_\_\_\_\_

Konkurranser: 2 A  
A-klasse: 1 A  
A-klasse 2: 2 A  
A-klasse 3: 3 A

Sted: \_\_\_\_\_

REGISTRERINGSPUNKT

Tilføyelse:  Ingen  Ja  Nei  Helt  Delvis  Nei  Ja  Nei  Ja

A-klasse 1 NT:  Ingen  Ja  Nei  Helt  Delvis  Nei  Ja  Nei  Ja

A-klasse 2 NT:  Ingen  Ja  Nei  Helt  Delvis  Nei  Ja  Nei  Ja

A-klasse 3 NT:  Ingen  Ja  Nei  Helt  Delvis  Nei  Ja  Nei  Ja

REGISTRERINGSPUNKT

Utgitt: \_\_\_\_\_

Følgende: \_\_\_\_\_

Dokument: \_\_\_\_\_



# Ekspertklubben

ved  
Peter Marstrander

Ekspertklubben er en konkurranse på årsbasis, der leserne kan sende inn sine svar. 5 av årets 6 oppgavesett teller med i sammendraget. BIN Standard, som ble revidert i 2000/2001, er basissystemet. Premiering av de beste løserne, både i hver omgang og sammenlagt.

Opgavesett 1-02. Svarfrist: 15. mai 2002

## 1. Øst gir, Ø-V i sonen. Parturering.

♠ E D 9 4 2  
♥ E 7  
♦ 7 5  
♣ 10 7 4 2



Vest	Nord	Øst	Syd
1 sp ?	pass	1 ru 2 ru	pass pass

## 2. Vest gir, Ø-V i sonen.

♠ 8  
♥ 3  
♦ E K 10 6 5  
♣ E K 10 8 6 4



Vest	Nord	Øst	Syd
1 kl ?	1 hj	1 sp <sup>1)</sup>	4 hj

1) Minst 5-kort spar

## 3. Vest gir, Ø-V i sonen.

♠ 6  
♥ kn 10  
♦ 10 7 6 5 4 2  
♣ K 9 5 3



Vest	Nord	Øst	Syd
pass pass ?	2 sp <sup>1)</sup> pass	x 4 hj	3 sp 4 sp

1) 5-kort spar + minst 4-kort sidefarge, under åpning

## 4. Syd gir, N-S i sonen.

♠ D 8 5 4  
♥ kn 7 6 4 3 2  
♦ -  
♣ 8 4 2



Vest	Nord	Øst	Syd
pass ?	5 ru	x	4 ru pass

## 5. Vest gir, ingen i sonen.

♠ E D kn  
♥ E 6  
♦ 10 2  
♣ E K D 8 5 3



Vest	Nord	Øst	Syd
1 kl ?	pass	1 sp	pass

## 6. Nord gir, alle i sonen.

♠ 10 9 8  
♥ kn 7  
♦ 10 8 7 4  
♣ K kn 6 4



Vest	Nord	Øst	Syd
pass pass pass	pass 2 kl 3 sp pass	1 kl pass pass pass	1 NT 2 sp 4 sp

Utspill?

## Opgavesett 7

Løserne hadde høyt snitt i denne omgangen. Det innebar gode muligheter for forbedringer av de seks høyeste tellende scorene for de enkelte innsenderne.

Best i omgangen ble Helge Svendsen. Førde med 56 poeng. Han ble fulgt av John Helge Herland, Stavanger, 54 poeng og Helge Leonhardsen, Lillehammer og Odd Tøge, Sandnes, begge med 53 poeng.

Ettersom de to første i sammendraget ikke forbedret sine poengsummer, klatret Helge Svendsen for siste omgang til topps i sammendraget med 308 poeng. Da er det all grunn til å gratulere! Vi går mot en thriller av en sisteomgang for å bestemme årets vinner: Karsten Gamlem, Brattvåg 307, John Helge Herland, Stavanger 306, Bent Billing Hansen, Vinterbro 305, Lars Carnestedt, Brønna 303, Åmund Austdal, Lillehammer 302 og John A. Kvamme, Bergen 301. Her er ingenting avgjort for siste utspill er gjort!

Melding	Poeng	Stemmer i juryen	% av innsenderne
pass	10	14	72
4 NT	8	2	0
4 hj	7	1	14
5 ru	6	1	3
4 ru	4	2	11
3 NT	3	2	0

Løsernes gjennomsnitt..... 8,8

WERDELIN: "4 ruter. Hvorfor doblet ikke makker første gang istedenfor å melde 1 spar? Enten på grunn av manglende generell styrke eller dominerende lengde i spar, tror jeg, og usikkerheten ved disse to muligheter gjør at både en straffepass eller utgangsmelding i minor etter den forsinkete take-out-dobbling nå blir for sjansbetonet."

Trenden i moderne bridge er vel at 5-kortsfarger i major skal meldes selv om man har tilpasning til alle umeldte farger. Dette betyr at de fleste par velger å gå inn med 5-kortsfargen med 5-4 i major over 1 i minoråpning fra motparten. Aktuelt hadde makker ED9xx - - - Ekn10x-EDxx. Hvorvidt de fleste melder inn 1 spar eller begynner med en dobling med disse kortene er usikkert. Personlig foretrekker jeg kanskje en dobling både på grunn av 3-farge hånden og styrken, men det er titt mellom å melde inn 1 spar og å doble. Konsekvensen er at man neste gang må melde spar. Da får man ikke lenger som alternativ å doble 3 hjerter.

Når det gjelder svaret 4 ruter, blir det altfor tomt. Her må det være vanskelig å finne en hånd som ikke gir spill for minorutgang.

MÆSEL: "5 ruter. Øst viser sterke kort med de tre andre fargene ved sin dob-

## 1. Syd gir, ingen i sonen.

♠ -  
♥ E 9 6 5  
♦ 9 8 7 3 2  
♣ K 10 8 4



Vest	Nord	Øst	Syd
pass pass ?	1 hj pass	1 sp x	pass 3 hj <sup>1)</sup> pass

1) Sperr

ling av 3 hjerter. Honnørstyrken kan for en del par være helt opp i 18 hp Men det er vel de færreste som er så sterke. Jeg spør meg hvorfor øst ikke doblet med det samme fienden åpnet med 1 hjerter. Svaret mitt er at fordelingen antakelig er 6 spar med 4-3 i minor. Ut fra dette har jeg til 5 ruter som må være en sjanserik kontrakt."

*5 ruter må være en sjanserik kontrakt, men hvis makker har 3 kort ruter er sjansen til stede for at du må trumfe hjerter med ganske høye trumf. Jeg tror derfor at 5 kløver må være en bedre kontrakt hvis makker har fire kløver og tre ruter. Hvordan skal vi finne beste minortilpasning?*

JOHNSEN: "Makkers fordeling er trolig 5-0-4-4 eller 5-0-3-5, 5-0-5-3. Han bør ha 14-16 hp Har tro på 5 i minor, men problemet vil være å finne den beste tilpasningen. 4 hjerter kan ikke ha noe med sparstøtte å gjøre (da burde vi hatt til 3 spar, så makker bør kunne melde 4 grand med 5-0-4-4. Derfor blir 4 hjerter meldingen for å finne beste kontrakt."

KVANGRAVEN: "Pass. Tror det er nok beit målt mot utgang hos oss. Hvis vi har slem i korta, kan det være feil. Alternativet er å melde 4 hjerter for så å ta ut 4 spar i 5 ruter. (Makker har vel neppe 5-5-3-0, heller 5-4-4-0 eller 6-4-3-0.)" SANDSMARK: "4 grand! "Velg minor, makker!" Opplagt bud, spør du meg!" *Ettersom 4 grand naturligvis ikke kan være Blackwood etter foregående pass, viser denne meldingen entydig begge minorfargene. Det medfører at 4 hjerter bør ha en annen betydning. Og siden flere av juryen er enig om at makker kan ha 6-kort spar, bør nok 4 hjerter vise en semitilpasning til sparfargen sammen med minor.*

SVEINDAL: "3 grand. Ber makker melde minor. 3 grand kan ikke være naturlig i dette meldingsforløpet. Vil ikke spille ruterkontrakt hvis makker har 6-4 i svart. Pass er et alternativ, men hvis makker har ekte ruterpreferanse melder jeg utgang."

AMUNDSSEN: "Pass. Liker å bruke 3 grand her som begge minor. Makker har gode kort, og vi har tempo i utspillet. Da er det for fristende å passe, og hve inn 500 eller mer istedenfor å gjette på høyt treknivå."

*3 grand som begge minor er etter min mening å overdrive. Man kan godt sitte med en halvsterk hånd og dobbelt hjerterhold etter dette meldingsforløpet. For svak til å si 3 grand direkte, men sterk nok til å tro på 3 grand etter at makker viste tillegg med doblingen. Samtidig for kort i trumf til å sitte på doblingen.*

STABELL: "Pass. Makker til å spille ut, og et par sparstjeler bør være nok til å bete kontrakten, uten noen sikker utgang hos oss. Øst bør ha noen motspillsstikk, siden han ofte får pass på denne doblingen."

CHARLSEN: "Pass. Skal være gode muligheter for både 300, 500 og 800. Dropper derfor å gjette om hvilken farge vi skal spille. Skal huske på at i trumfkontrakt trenger vi ikke ha så mange tapere, men det trenger ikke være så mange stikk likevel."

*Jeg er nokså sikker på at det må stå minst utgang i minor etter makkers dobling. Jeg er også nokså sikker på at det er en del bet i 3 hjerter med åpne kort, men makker kan ha en sparbeholdning som gjør at det ikke er så lett å finne spar ut. En liten sviikt i motspillet/utspillet kan kanskje føre til bare 300 inn*

*mot 3 hjerter. (Aktuelt var det 800 med beste motspill og 500 uten umiddelbare sparstjeler). Det er heller ikke noe stort element av gjetting for å finne beste minorkontrakt, selv om vi etter 4 grand risikerer å komme i kløver på 4-4 istedenfor ruter på 5-4.*

BROGELAND: "Pass. Makker spiller forhåpentligvis ut sin farge, og med renons der kan jeg ikke forstå annet enn at dette må gå et par bet. Faren er selvsagt at vi kan ha en enda bedre score i en minorkontrakt."

T.E.HØYLAND: "Pass. Aldri moro å være renons i makkers 5- eller 6-korts farge. Hjerteresset, som er det eneste aktivumet jeg har, er sannsynligvis i makkers renonsfarge! Huff, Kan "Loven" hjelpe oss? Motparten har som mest ni trumf. Med en toseter og sannsynligvis renons ville makker meldt den andre fargen. Vi har derfor også maksimalt ni trumf. Det blir atten til sammen (vi kan jo håpe at det er færre!). Hvis vi har ti eller elleve stikk i minor, skal det være bet i 3 hjerter. Eneste gangen det er mange IMPs å spare er når stikkantallet er ni hver vei. Derfor passer jeg."

SKIMMELAND: "Pass. Vanskelig situasjon. Alternativene er pass, 4 ruter, 4 hjerter og eventuelt 5 ruter. Må igjen referere litt til "Loven". Antar 16-18 trumf til sammen, åtte eller ni hos motparten og det samme hos oss. Dersom vi har elleve stikk i vår lengste minorfarge, vil motparten – etter Loven – gå to bet i 3 hjerter med atten trumf til sammen. Dersom vi kun har ti stikk, vil de da gå én bet. Med sytten, eller kanskje kun seksten trumf til sammen (makker kan ha 5-1-3-4 fordeling), er pass imidlertid opplagt riktig for vår side. Vi er ikke i sonen, så jeg velger den mer defensive lin-

jen denne gangen. Tror også det er rett i lengden."

*Det er mulig det er rett hvis utgang er "limit" for vår side. Det er en liten mulighet for slem. Og med den aktuelle hånden burde vel makker ha meldt 5 grand! For noe særlig mindre enn x-xxx-KDxx-Kxxxx kan vi vel knapt nok ha etter 4 grand? Og da er det godt spill for storeslem, selv om vi etter dette meldingsforløpet ikke har ambisjon om å nå så langt.*

## 2. Nord gir, ingen i sonen.

♠ E 10 4 3  
♥ D 3  
♦ E kn 4  
♣ 10 8 5 4



Vest	Nord	Øst	Syd
	pass	1 hj	pass
1 sp ?	pass	2 hj	pass

Melding	Poeng	Stemmer i juryen	% av innsenderne
3 hj	10	9	36
2 NT	9	5	41
4 hj	7	3	14
3 NT	7	5	0
3 kl	4	0	3
pass	3	0	6

Løsernes gjennomsnitt ..... 8,6

SANDSMARK: "3 hjerter! Makker må ha noe tillegg om det skal være utgang her, så det gjelder å ta ham med på råd! (Synes pass er feigt!)"

*Pass er feigt og dumt og uaktuelt. Heldigvis har ingen i ekspertjuryen valgt å passe. Men flertallet i juryen velger fak-*

tisk bare å invitere til utgang. Da vil jeg ikke bruke ordet feigt, men uansett åpningsstil er dette etter min mening dårlig lagbridge.

T.E.HØYLAND: "3 hjerter. Fine første-kontroller og trumfhonør. Selv om jeg kanskje burde hatt en hjerter til. (Har brent for mange utganger ved å passe i denne posisjonen.)

AMUNDSEN: "3 hjerter. Dette er jo avhengig av hvor tynne åpninger vi kan forvente på andre siden av bordet. Jeg er meget nær å hoppe til 4 hjerter med de aktuelle verdiene jeg har, men frykter at jeg møter meg selv som makker..."

JOHNSEN: "Så tynt som de fleste åpner i dag, kan vi nok ikke melde utgang direkte. Med seks hjerter hos makker, kan veien være enklest til 3 grand. Melder 2 grand som generell invitt."

SKIMMELAND: "2 grand. Naturlig invitt til utgang. Alternativet er 3 hjerter. Makker har nå alltid minst 6-kort farge i hjerter. 3 grand ser fra mitt ståsted ut til å være den mest nærliggende utgangen å være i. Har makker kun EKxxxx i hjerter, har vi normalt åtte stikk og med en sidekonge er 3 grand hjemme, med mindre motparten kan starte med å ta fem kløverstikk. Synes likevel at 3 grand direkte er i hardeste laget, særlig utenfor sonen."

Her serverer du et riktig resonnement, men klarer ikke å dra den riktige konsekvensen av argumentasjonen.

WERDELIN: "2 grand. 3 hjerter forekommer i underkant, så alternativene er for meg 3 grand eller 4 hjerter. Jeg forventer at makker leser min 2 grand som en invitt med partiell hjerterstøtte (og altså ikke som en flukt uti det blå overfor makkers annonserte 6-kortsfarge i hjerter."

Det er en alvorlig ulempe med 2 grand meldingen at den kan være avgitt både med partiell hjerterstøtte (som her) eller uten hjerterstøtte med passende honnørstyrke (hva skulle man ellers si med f.eks. 4-1-4-4 og invitt). Makker vet derfor ikke om EKxxxx er bra (som her) eller om den er dårlig (mot singelton).

BROGELAND: "Invitere eller melde utgang? xx-EKxxxx-Kx-xxx er jo nok til at 3 grand er en god kontrakt, så det blir mitt svar. Men 4 hjerter kan også være rett, spesielt hvis makker har en 4-kort minor på lur som han ikke ville introdusere over 1 spar."

Når EKxxxx i hjerter og en sidekonge gir godt spill for utgang, kan vi ikke nøye oss med en invitt! Hvordan skal han da stole på oss etterpå. Nå hadde makker mye mer Dx-Ekn10xxx-KDx-knx, og de fleste hadde vel kanskje høynet en invitt. Utrolig nok var utgangen bare meldt ved fire av ti bord i 1. divisjon. Alle onde makter var mot oss som hadde meldt utgangen. Riktignok kunne ikke motparten hente mer enn tre kløverstikk mot 3 grand, men både sparkongen og hjerterkongen satt utenfor kutt. (Kløver ut, og vri til spar på et eller annet tidspunkt reiser fem stikk for motparten i 3 grand. Samme motspill reiser fire stikk mot 4 hjerter). Jeg vil tro utgangen aktuelt har 50-60% sjanse i 3 grand og cirka 50% i 4 hjerter. Det er mange hender med mindre honnørpoeng hos makker som gir større sjanse for utgangen. Når vi vet at forholdene er slik, er det meningsløst å invitere.

VOLL: "3 grand. Selv om jeg bare har 11 hp, er det gode kort med to ess og damen i makkers 6-kortsfarge. Veien til ni stikk i 3 grand er derfor kort. Hånden er for sterk til å invitere med 2 grand/3

hjerter, og derfor ender jeg opp med 3 grand."



Leif-Erik Stabell foreslår 2 grand som krav!

STABELL: "4 hjerter. Makker har minst 6-korts hjerter, så det virker søkt å stoppe under utgang. Helst ville jeg ha meldt 2 grand som krav (skal du noen gang stoppe i 2 grand med 6-korts major på en av hendene?), siden det godt kan være like mange stikk (ni?) i grand som i hjerterkontrakt."

2 grand som krav er spillbart, da vil vel retur til 3 hjerter være ukrav.

CHARLSEN: "4 hjerter. To ess og trumfdame er i mitt hode nok til utgang. Hadde du lagt til kløverknekt, hadde vel 10% flere av svarene vært 4 hjerter, selv om kortene ikke er blitt det spor bedre."

Om man skal satse på 3 grand eller 4 hjerter (i mangel av å spille 2 grand som krav må man satse), er svært tett. I virkeligheten satset jeg på 3 grand, men det kan være dumt med singel kløver hos makker. Denne gang har jeg valgt 4 hjerter. Samme det bare man ikke nøyer seg med en blodfattig invitt.

### 3. Nord gir, N-S i sonen.

♠ E 9 8 6 5  
♥ -  
♦ K 7 4 3  
♣ E kn 8 3



Vest	Nord	Øst	Syd
------	------	-----	-----

?	pass	4 kl <sup>1)</sup>	x
---	------	--------------------	---

1) Naturlig sperr

Melding	Poeng	Stemmer i juryen	% av inn-senderne
6 kl	10	14	61
5 kl	8	7	22
4 sp	6	1	0
4 ru	5	0	3
4 hj	5	0	3
xx	4	0	3
pass	2	0	8

Løsernes gjennomsnitt.....8,4

KVANGRAVEN: "På denne oppgaven har jeg sansen for min makkers melding fra 1. divisjon; 6 kløver. Må være store muligheter for at det er toppkontrakten, samtidig som motparten får det vanskelig med å finne ut hva som skjer."

Makker hadde for anledningen x-xx-xx-KDxxxxx. Med ruter ess foran står det 6 kløver. Samtidig har motparten ti stikk i hjerter, og elleve stikk uten spærstjeling fra start. Valg av første melding er derfor mest et valg av strategi. Når er sjansen størst for å beholde en kløverkontrakt, ved å melde 6 kløver direkte eller ved å melde 5 kløver fulgt av 6 kløver om nødvendig.

VOLL: "4 spar. Vi har fort 6 kløver i kortene, men motparten kan ha mange stikk i hjerter. 4 spar sikrer utspill i denne far-

gen dersom motparten ender i hjerterkontrakt (på 6-trinnet?) slik at vi får med oss en stjeling i motspill. Et annet godt alternativ er å melde 6 kløver direkte som i disse soneforholdene må bli doblet på grunn av kravpassreglene."

*Hvis de ikke heller melder 6 hjerter. Er 4 spar krav eller spillemelding? Jeg mener det må være krav, spesielt etter doblingen. Uten doblingen er det mer et avtalespørsmål. Uansett kan ikke en slik tilnærming være hovedpoenget ettersom spillet trolig er tapt dersom motparten spiller kontrakten.*

BROGELAND: "5 kløver. Regner med at motparten doubler oss der, eller melder 5 hjerter. Gjør de sistnevnte, melder jeg 6 kløver, som godt kan stå, og er alternativ melding over doblingen."

MÆSEL: "5 kløver. Hvem som har høyest kontrakt i dette spillet, er ikke godt å si. Vi spiller begge sider høyt i våre kontrakter. Så det er en billig forsikring å tilrive seg kontrakten utenfor sonen. Men i første omgang sier jeg 5 kløver. Melder fienden 5 hjerter, legger jeg på til 6 kløver som meget vel kan stå. Forskjellen på dette meldingsforløpet og å melde 6 kløver direkte, er at jeg tror sjansen for å beholde meldingen i kløverkontrakt er større nå. En direkte slemmelding er som å vifte med en rød klut overfor motparten. Da står de på og melder gjerne videre."

ÖDLUND: "5 kløver. Håper på at de først melder 5 hjerter, og siden tror at jeg ofrer meg når jeg da sier 6 kløver."

*Et valg av strategi. Sjansen for at de via et sent meldingsforløp skal finne ut at 6 hjerter står er veldig liten ettersom 6 hjerter sannsynligvis er minst én bet. Derfor velger de nok å doble "stampen" i 6 kløver.*

SKIMMELAND: "6 kløver. Ser ikke noen grunn til å foreta meg noe spesielt her. 6 kløver kan på en heldig dag stå, og er uansett en god stamp mot motpartens utgang i hjerter. 6 hjerter skal de få spille, trolig udoblet, selv om jeg ikke har stor tro på den kontrakten (går neppe mer enn én bet, med mindre makker har singel spar og kongen i ruter stikk. Tror neppe vi har kløverstikk å hente)."

LINDQVIST: "6 kløver. To fluer i ett smekk. Har makker x-xxx-xx-KDxxxx, står slemmen på ruter ess foran kongen. Ellers er det en god stamp mot 5 hjerter, i tillegg til at motparten nå må gamble."

EKREN: "6 kløver. Med singel spar og ruter ess foran kan dette være nedlegg, og vil nesten alltid ha gode sjanser med hjerter ut."

T.E.HÖYLAND: "6 kløver. Vi har en bråte kløver, mens motparten har en mengde hjerter. Jeg lar dem finne fargen på 6-trinnet. Gi makker så lite som x-xxx-xx-Kxxxxx, og 6 står på esset foran i ruter!"

BAKKE: "6 kløver. Sjansen er stor for singel eller renons spar hos makker etter dette meldingsforløpet, og selv med dobbel spar kan slemmen vinnes uten spar ut da ruterfargen kan gi avkast. Alternativet er 5 kløver, men motparten vil meget sannsynlig melde 5 hjerter som kan stå. Ettersom både 5 hjerter og 6 kløver har vinnere sjanser, kan vi like gjerne frata motparten et meldetrinn og melde 6 kløver direkte. Derved setter vi mer press på motparten som vet lite om samlet styrke."

WERDELIN: "6 kløver. Der burde være særdeles gode sjanser for slem her med sannsynlig hjerterlengde hos makker ved siden av 8-korts farge (?) i kløver. Jeg frykter ikke noen 6 hjerter melding

fra motparten i sonen, men skulle den allikevel komme, vil jeg doble (og starte med spar ess hvis jeg selv skal spille ut). En taktisk "slow approach" kan selvsagt også være vellykket, men det er ikke min stil, og kan dessuten føre til et fantomoffer i kløver senere fra makkers side."

*Jeg tror ikke makker har lov til å ofre foran meg i denne posisjonen. Derimot kan kanskje makker trekke fram en stamp i sistehånd. Derfor er det viktig å doble kontrakten i 6 hjerter hvis du skal melde først. Det er ingen uenighet mellom de som melder 5 kløver og 6 kløver om at slemmen har stor sannsynlighet for å stå. Forskjellen ligger på det taktiske/strategiske plan. Hva som er mest vellykket i det lange løp er umulig å avgjøre, og avhenger nok mest av motpartens personlige karaktertrekk.*

**4. Vest gir, ingen i sonen.**

- ♠ K 4
- ♥ K 8 4
- ♦ D 10 9 7 4
- ♣ K D 9



Vest	Nord	Øst	Syd
1 ru ?	1 sp	2 kl	2 sp

Melding	Poeng	Stemmer i juryen	% av innsenderne
3 kl	10	10	66
2 NT	8	9	25
pass	5	3	3
3 sp	2	0	3
4 kl	1	0	3

Løsernes gjennomsnitt ..... 8,9

LINDQVIST: "Pass. Har ikke makker til å melde en gang til, så er pass best. Spar konge er ofte helt verdiløs! Unntatt i grand på vests hånd når makker har noe sånt som xx-Ex-Exx-Exxxxx. Men da melder han igjen!"

CHARLSEN: "Pass. Viser vel balansert minimum. I forhold til grand mangler vi quick-trickene som skal til dersom ikke makker kan foreta seg noe mer i meldingsforløpet."

*Samme fornavn, forskjellig etternavn.*

ÖDLUND: "Pass. Med en dårlig spar-konge og intet ess har jeg ikke lenger en åpningshånd."

*Det var da voldsomt. Her regner jeg meg til en god åpningshånd med utmerket støtte til makkers farge! Det kan nok være at vi trenger flere livstegn fra makker for at utgang skal stå, men vi må gi ham en oppmuntring i tilfelle nord fortsetter med 3 spar.*

AMUNDSEN: "3 kløver. Frivillig melding får holde med disse kortene, så får makker ta avgjørelsen for oss."

HELLEMANN: "3 kløver, 2 kløver er vel en positiv hånd, men jeg tror ikke på 3 grand uten at makker har tillegg. Tør ikke passe siden kløvertilpasningen er så god, og kan være det makker trenger for å melde 3 spar eller 3 grand."

SKIMMELAND: "3 kløver. Alternativen er 2 grand og pass. Synes det er viktig, særlig i et kompetitivt meldingsforløp, å vise støtten til makker tidlig. Skal vi i 3 grand, får makker kanskje muligheten til å spørre etter sparhold med 3 spar. Makker har svært ofte minst 5 kløver i denne posisjonen."

BROGELAND: "3 kløver. Velger å støtte til 3 kløver selv med bare 3-korts støtte og normal åpning. Håper å finne makker med minst xx-Exx-xx-Exxxxx som

vil gjøre at 3 grand har gode sjanser i praksis."

*Forventer du at makker skal trylle fram flere meldinger med den hånden?*

VOLL: "3 kløver. Enten må jeg melde 2 grand eller 3 kløver. 3 kløver er nok bedre da makker lettere kan oppvurdere kløverfargen med tanke på 3 grand (2 grand viser normalt ikke god kløverstøtte) gjennom 3 ruter eller 3 spar. Synes 3 kløver beskriver hånden best."

EKREN: "3 kløver. Obligatorisk å vise støtte i denne posisjonen, selv med minimum. 3 kløver er ikke krav."

SANDSMARK: "3 kløver! Synes det er viktig å støtte makker. Ved å melde frivillig viser jeg også en hånd som ikke er kliss minimum (synes 2 grand er å overdrive!)"

*Det er to farer ved å melde 3 kløver. Den første er at nord melder 3 spar. Med Dx-Exx-knx-Exxxx får makker et kjempeproblem. Og at du selv nå plutselig skulle legge inn 3 grand, er i beste fall inkonsekvent. Dobbling av 3 spar blir aldri lukrativt og kanskje katastrofalt. Den andre faren, når nord melder pass, er at makker ikke forventer superkløvertilpasning samt sparhold, og vil velge å passe ned 3 kløver framfor å drive på til mulig bet på 4-trinnet.*

JOHNSEN: "Stottedobbling er best, men det er vel kanskje ikke en del av BIN Standard. I mangel av dette forteller 2 grand historien; sparhold og litt kløverstøtte i en balansert hånd."

*Eitersom 2 kløver nesten alltid er 5-kort (3-3-3-4?), ser jeg ikke det store behovet for stottedobbling i dette tilfellet.*

SVEINDAL: "2 grand. Beskytter spar konge."

STABELL: "2 grand. Viser vel 14 (13) gode poeng. Litt hardt, men tilpasning-

gen ser bra ut, og vi får granden på riktig hånd hvis makker har Dxx i spar."

BAKKE: "2 grand. Skal vi nå en utgang, er det mest sannsynlig i grand på vest sin hånd. Kløvertilpasningen er god, og 2 grand hadde vært en klar melding om syd hadde passet. Ser ikke noen grunn til å endre dette selv om syd utenfor sonen har til å høyne sin makkers farge til 2-trinnet."

T.E.HØYLAND: "2 grand. Gode kløverhonnører og sparhold, dog ingen ess. Melder makker 3 kløver, melder jeg 3 grand."

ERICHSEN: "Jeg har grandfordeling, en anstendig åpning og fine kløverhonnører til makker. Finnes det noen annen praktisk melding enn 2 grand?"

WERDELIN: "2 grand. Bør vise denne håndtypen, det vil si kløvertilpasning med sparhold og styrke under grand-åpning, hvis makkers 2 kløver, som jeg går ut fra, er naturlig krav for en runde med minst 10 honnørpoeng."

*Hvor ligger vår utgangssjans? Høyst sannsynlig i 3 grand. Hvilken melding bidrar best til å nå dette målet? Høyst sannsynlig 3 grand. Hvilke risikofaktorer finnes? Omtrent ingen, i mange tilfeller vil det være et stikk mer i grandkontrakt enn i kløverkontrakt i praktisk bridge. En slik enkel cost/benefit-analyse gir svaret. Igjen er det indikasjoner for simpelthen å melde utgangen ettersom makker har dårlig kløverfarge (men kanskje lang). Hadde det ikke vært for at 3 grand nå sannsynligvis betyr 18-19 hp. Dersom makker melder 3 kløver (ukrav), har vest igjen sjansen til å melde utgangen.*

*Aktuelt hadde spillet ingen interesse ettersom makker var sterk med EDx i spar. Alle veier førte til Rom.*

#### 5. Vest gir, N-S i sonen.

▲ kn 9 6  
♥ K kn 9 7 5 4  
♦ E 3  
♣ K 10



Vest	Nord	Øst	Syd
1 hj	pass	2 ru	pass
2 hj	pass	3 kl	pass
?			

Melding	Poeng	Stemmer i juryen	% av innsenderne
3 ru	10	13	41
3 sp	6	5	31
3 hj	5	4	19
3 NT	4	0	6
3 kl	0	0	3

Losernes gjennomsnitt ..... 7,2

HELLEMANN: "3 hjerter. 3 kløver er vel krav til utgang. Har egentlig ikke noe godt bud. 3 spar mener jeg viser kløvertilpass og spar cuebid. 3 ruter bør vel love 3-kort støtte og 3 grand sparhold. Siden jeg ikke har noe av dette, velger jeg 3 hjerter. Til tross for at hjerteren er såpass dårlig, tror jeg at dette er minst farlig."

*Det blir vanskelig å melde en hånd med en hjerter mindre og en kløver mer etter dette meldesystemet. Hvis vi tenker over det, så må honnør dobbel være nok for å preferere. Den samme situasjonen har vi jo etter 1 hj - 1 sp - 2 ru hvor alle ville være enige om at dobbel hjerter er mer normalt enn 3-korts hjerter for å preferere til 2 hjerter.*

EKREN: "3 hjerter. Velger å vise fram den sjette hjerteren. Kunne også meldt 3 spar for å spørre om sparhold, men da

får jeg ikke gitt beskjed om ekstra lengde i hjerter."

CHARLSEN: "3 hjerter. Bekrefter den sjette hjerteren. 3 spar kan være et alternativ (som sier at vi ikke har noe mer å berette), men med min stil vil jeg ikke løfte til 4 kløver med en minimumshånd med fem hjerter og fire kløver."

*Jeg skjønner ikke helt implikasjonen av dette utsagnet? Vil 3 spar bety at man har en viss interesse for kløverkontrakt? I så fall skjønner jeg at 3 spar er uaktuelt.*

SKIMMELAND: "3 ruter. Enkel preferanse med en minimal hånd. Slik jeg spiller er dette den eneste meldingen svarhånden kan passe ned, dersom han ikke lenger har tro på utgang. Synes ikke 3 hjerter med en så "skranten" farge er noe godt alternativ, og 3 spar (fjerde farge) er for hardt og dessuten er jeg ikke i stand til å ta over kontrollen i dette meldingsforløpet."

*Oi-oi-oi. La oss være enig om at 3 kløver etablerer utgangskrav.*

KVANGRAVEN: "3 spar. Synes jeg bør ha 3-kort støtte for å melde 3 ruter."

VOLL: "3 spar. Her blir fjerde farge naturlig å melde. Hjerterfargen er for dårlig til 3 hjerter og ruterfargen for kort til 3 ruter. Ender dermed opp med 3 spar."

BROGELAND: "3 ruter. Med to fine minorhonnører lyver jeg på meg den tredje ruter. Kan ikke se at det vil føre galt av sted da makker nå har muligheten til å vise fram dobbel hjerter med 3 hjerter."

*I mine øyne er det ikke engang en løgn å melde 3 ruter, idet jeg mener honnør dobbel er godt nok. Men hadde det vært sånn at vi hadde en merkelig avtale om at 3 ruter måtte vise tre kort ruter, ville jeg likevel valgt 3 ruter.*

MÆSEL: "3 ruter. Uten sparhold men med fine minorhonnører, støtter jeg makkers minor. Hjerterfargen har jeg meldt nok. Selvsagt skulle jeg helst hatt en ruter til. Men man kan ikke alltid få det som en vil her i livet."

BAKKE: "3 ruter. Viser en minimumshånd og preferansen i minor. Uten sparhold, relativt tynn 6-korts hjerter og bare 12 hp, synes jeg ikke der er noen gode alternativ. Har makker gode kort og går mot slem, tror jeg ruter er best (med mindre makker kommer igjen med hjerterstøtte). Toppkortene i minor er gode og vi kan få stjålet god makkers mulige sidefarge i kløver."

T.E.HØYLAND: "3 ruter. Et fleksibelt bud selv om jeg egentlig har en ruter for lite."

ÖDLUND: "3 ruter. Gjør det bekvemt for makker å vise sekundærstøtte i hjerter eller spørre om hjelp i spar."

*I valget mellom to aktuelle meldinger, bør man velge den laveste. 3 ruter gjør det uendelig mye lettere å melde videre hvis makker skulle ha dobbel hjerter.*

AMUNDSEN: "3 ruter. Minste av flere onder. Jeg skulle ikke gi makker grunn til å hoppe i taket ennå med denne meldingen. Videre kan 3 grand komme på feil hånd hvis makker sitter med esset dobbel i spar."

STABELL: "3 spar. Spør om sparhold, uten å vise tillegg. Vi vil få problemer med å finne 3 grand nå hvis makker har Dx i spar, men alternativet 3 ruter kan virke altfor oppmuntrende på makker, som i så fall knapt nok kan gi seg under slem med noe slikt som Ex-x-KDknxxx-EDxx."

*Makker hadde nesten eksakt den hånden (major var likt, minoren var KDknxx og EDknxx). Meldingsforløpet fortsatte*

*3 sp - 3 NT - 4 kl - 5 kl - 5 ru - pass. Jeg innrømmer at den kontrakten ikke var fullt så god som 3 grand, men nest beste kontrakt er som oftest godt nok. Men det beviser i alle fall at man kan stoppe under slem selv med svaret 3 ruter. Takket være udyktighet fra utspillerne (K32-ED-10852-8653), gikk 6 i minor hjem ved to av tre bord i 1. divisjon. Med meldt hjerterfarge bak ED dobbel i hjerter, burde spar peke seg ut som den mest sannsynlige (tilnærmet eneste) betemulighet. Ellers spilte to bord 5 ruter, fire bord 3 eller 4 grand og ett bord 4 hjerter.*

6. Vest gir, N-S i sonen.			
♠ kn 10 2 ♥ E 9 5 ♦ K 9 ♣ E 9 7 4 2			
Vest	Nord	Øst	Syd
1 kl	1 ru	1 hj	1 sp
x <sup>1)</sup>	2 sp	3 kl	4 sp
pass	pass	pass	
1) 3-korts hjerter			
Utspill?			
Utspill	Poeng	Stemmer i juryen	% av inn-senderne
kl x	10	9	8
kl E	9	9	30
hj x	5	1	8
hj E	4	1	22
sp 2	3	1	17
sp kn	2	1	6
ru 9	2	0	6
ru K	1	0	3
Losernes gjennomsnitt ..... 5,6			

AMUNDSEN: "Spar 2. Motparten har tydeligvis strukket kortene, så jeg spiller ut trumf for om mulig å hindre dem nok stjelestikk til å klare seg."

SANDSMARK: "Spar knekt. Alle andre utspill virker farlige!"

*Få med deg singel spar dame fra makker på utspillet, så er det fullbrakt. Er du ikke det minste redd for avkast på ruterfargen?*

EKREN: "Kløver ess. Med ruter konge i saks er trumf eller ruter ut uaktuelt. Tror utspill av kløver ess holder flere betemuligheter åpne enn hjerter."

KVANGRAVEN: "Spiller ut kløver ess for å se bordet. Er ruterer feit, må vi vel prøve å gå for tre hjerterstikk."



Helge Mæsel

MÆSEL: "Kløver ess. Her kan det virke som vi må raske på for å få med oss beten. Ved å spille ut kløver ess har jeg fortsatt muligheten til å skifte til hjerter."

SKIMMELAND: "Kløver ess. Ser ut til å være et spill hvor det kan være viktig

å hente stikkene våre så fort som mulig. Ruter kongen min sitter ikke godt til og sporen ser ut til å sitte fint for motparten. Kløver ess virker etter meldingsforløpet å være et mindre risikabelt utspill enn hjerter ess."

BAKKE: "Kløver ess. Begge sider kan ha tilpasning i to farger, og det er meget mulig at vi må innkassere stikkene våre straks, før de etter uttrumfing forsvinner på nords ruterfarge. Makker har tross alt meldt kløver og hjerter og har mest sannsynlig sine honnører i disse farger. Hvis makker kaster styrke i kløver, kan vi prøve å ta to kløverstikk og deretter få gjennomspill i hjerter. Syd har fort en hjerterkontroll, for eksempel Kxx, etter sitt hopp til utgang. Hvis makker kaster svakhet i kløver (syd har kløver konge istedenfor hjerterkonge), får vi prøve å få en del hjerterstikk. Hvis ruter ess ikke er i nord, har vi mulighet til å godspille et ekstra hjerterstikk med bare D10xx hos makker og fargen 3-3 hos motparten med minst knekten i nord. Med et passivt sparutspill mister vi tempo til å godspille noe, og toget kan allerede være gått."

*Alt dette virker vel og bra. Etter makkers kløverstøtte virker det som om han heller ønsker seg kløver ut enn hjerter ut. Derfor virker kløver ess ut normalt og minst farlig. Kan vi forbedre dette utspillet?*

VOLL: "Kløver 9 (7). Syd har ut fra våre meldinger funnet ut at kortene sitter gunstig. Det gjør det sannsynlig at han har hjerterhonnører. Makkers 3 kløver viser støtte og kort. Velger derfor å satse på å få inn makker i stikk én for å få hjerter tilbake. Må spille en høy kløver ut for å forhindre at makker tror jeg er renens i ruter."

JOHNSEN: "En viss dobbeltilpasning er nok mulig her. Tipper at syd ikke har mange kløver. Men kanskje han har én, og at hjerteren skal gjennomspilles. Tror derfor liten kløver ut kan være vinneren her."

WERDELIN: "Kløver 4. Med den tilsynelatende gunstige sits for motparten i ruter, virker det som om vi må starte med de første fire stikkene for å få bet, men hvilke og hvordan? Her tyder makkers kløvermelding i retning av et kløverutspill, hvor jeg just in case tar "narrevarianten" i dette tenkte scenario: Nord: Kxx-xxx-ED10xx-Kx og syd: EDxxxx-Kx-knxx-knx."

*Dette er selvfølgelig en mulighet, men hvis kløveren byttes om, forsvinner alle betemuligheter selv med hjerteren 3-3 hos motparten.*

HELLEMANN: "Liten kløver. Motparten har fort ti stikk, kanskje avhengig av om ruterfargen lar seg løse, og det gjør den jo fort med Kx hos meg. Derfor kan det være viktig med et aktivt utspill. Makker har vel fire kløver etter meldingsforløpet, slik at jeg tror mest på kløver ut. Vet ikke om spillefører har dobbel eller singel kløver. Har han singel, vil liten kløver ut og hjerter igjen være rett. Har han dobbel, kan jeg spille ut kløver ess og sette makker inn på kongen i stikk to, slik at han kan vri til hjerter. I begge tilfeller må makker ha kløver konge, så jeg kan like godt spille en liten kløver ut og stole på at makker vrir til hjerter."

SVEINDAL: "Liten kløver. Fienden har dobbeltilpasning, og det må angripes. Tror mer på at syd melder 4 spar med hjerter kongen enn damen tredje, og spiller en liten kløver for det tilfellet at makker har 2-4-2-5 fordeling. Syd har

da 5-3-4-1, og makker må inn for å spille hjerter gjennom."

*Alt dette er jo vel og bra, men er det galt, er det kroken på døren. For å forbedre kløver ess ut må jo makker i tillegg ha eksakt Dkn10x i hjerter og motpartens hjerter være fordelt 3-3 med kongen i kapp! Ikke store forbedringen. Dette må derfor vurderes nøye opp mot kløver ess utspillet som jo sikrer et kløverstikk i kassen selv om motpartens kløvere er fordelt 3-1 og de har kløverkonge. Dessuten kan vi kanskje risikere at makker ikke klarer å legge i kongen med Dknx eller lignende i bordet. Ruter knekt hos makker kan være nok til å sikre det fjerde sticket.*

ÖDLUND: "Liten kløver. Makkers 3 kløver er ukrav, men inviterende. Når fienden – i sonen – melder utgang, så var invitten ikke alvorlig ment. Altså har min tenkende makker forsøkt å hjelpe meg med utspillet. Takk, kamerat!"

*Jeg trodde motparten meldte hardere på utgangene i sonen!? Dessuten er vel 3 kløver fra makker en kompetativ melding som bare kjemper om delkontrakten.*

STABELL: "Kløver 7. For ikke å skuffe makker etter den våkne 3-kløver meldingen. Med xx-Dkn10x-xxx-Kxxx tar vi ett kløverstikk (kløveren 3-1) og tre hjerterstikk (hjerteren 3-3 og kongen hos syd). Med dårlig hånd (som han vel må ha) og dårlig kløver håper jeg at makker ville ha meldt pass på 2 spar..."

*Det er selvsagt mulig at dette er riktig. Situasjonen hvor dette er riktig forutsetter hjerter konge hos motparten og Dkn10 i hjerter hos makker. Klaffer alt dette, må hjerteren sitte 3-3 med kongen i kapp (bare 17% av dette igjen) samt at motparten ikke har kløver konge. Nokså far-fetched.*

*Samtidig må makker følge de samme tankebaner som utspilleren. Han får dermed ikke lov å melde 3 kløver på for eksempel x-KDxx-Dxx-Dknxxx. Her gir kløver ess ut bet, mens liten kløver ut gir kontrakten.*

T.E.HOYLAND: "Velger makkers farge. Har ingen overraskelser, og kløver eller spar ut blir for passivt, ruter for aktivt. Å underspile esset blir ofte for fikst. Derfor hjerter ess."

BROGELAND: "Her må det angripes, og jeg tror tiden er inne for mitt elskede coup; underspilling av ess mot fargekontrakt. Det er i hjerter vi har størst mulighet for å sette opp stikk, og hjer-

ter 9 (for å vekke opp makker hvis det trengs) er mitt valg."

*Dette blir for far-fetched andre veien. Makker har tross alt gitt et aldri så lite signal om kløver. Denne gangen ender det med forferdelse, når utgangen oser hjem på ruterfinessen. Men hva betyr vel det mot den ene gangen man kommer i avisen når man lykkes. Makker hadde x-Dknxx-10xxx-Kknxx, og det var to kløverstikk og to hjerterstikk å hente (hjerteren satt 4-2!). Spillefører hadde EKxxx-K10xx-x-D10.*

*Runderesultatene og sammenlagtstillingen for løserne finner du under resultatservicen på første midtside.*

### Ekspertpanelets meldinger

Ekspertpanel	Ant. runder	1	2	3	4	5	6	Σ	Σ 7/8
Reinert Amundsen, Forus	7	pass	3 hj	6 kl	3 kl	3 ru	sp 2	53	334
Tor Bakke, Fantoft	7	pass	3 hj	6 kl	2 NT	3 ru	kl E	57	386
Boye Brogeland, Bergen	7	pass	3 NT	5 kl	3 kl	3 ru	hj 9	50	355
Thomas Charlsen, Bergen	7	pass	4 hj	5 kl	pass	3 hj	kl E	44	333
Bjørn Olav Ekren, Bergen	6	pass	3 hj	6 kl	3 kl	3 hj	kl E	54	308
Espen Erichsen, England	7	4 ru	2 NT	6 kl	2 NT	3 ru	kl E	50	356
Anne-Lill Hellemann, Oslo	6	pass	3 hj	6 kl	3 kl	3 hj	kl x	55	308
Sam Inge Høyland, Oslo	7	pass	3 NT	5 kl	2 NT	3 sp	kl x	49	355
Tor Eivind Høyland, Oslo	7	pass	3 hj	6 kl	2 NT	3 ru	hj E	52	329
Sverre Johnsen, Oslo	7	4 hj	2 NT	5 kl	2 NT	3 ru	kl x	52	372
Nis Kåre Kvangraven, Kristiansand	7	pass	3 hj	6 kl	3 kl	3 sp	kl E	55	356
Petter Lindqvist, Arendal	7	3 NT	3 hj	6 kl	pass	3 sp	kl E	43	339
Peter Marstrander, Tromsø	7	4 NT	4 hj	5 kl	2 NT	3 ru	kl E	50	367
Helge Mæsel, Vågsbygd	7	5 ru	3 hj	5 kl	3 kl	3 ru	kl E	53	375
Tommy Sandsmark, Oslo	7	4 NT	3 hj	6 kl	3 kl	3 ru	sp kn	50	316
Thorleif Skimmeland, Stavanger	7	pass	2 NT	6 kl	3 kl	3 ru	kl E	58	376
Leif-Erik Stabell, Zimbabwe	7	pass	4 hj	6 kl	2 NT	3 sp	kl 7	51	365
Jon Sveindal, Bergen	7	3 NT	2 NT	6 kl	2 NT	3 ru	kl x	50	354
Erik Sælensminde, Bergen	5	pass	3 NT	6 kl	3 kl	3 hj	kl 2	52	239
Roar Voll, Lomnessjøen	7	pass	3 NT	4 sp	3 kl	3 sp	kl 9	49	342
Stig Werdelin, Danmark	6	4 ru	2 NT	6 kl	2 NT	3 ru	kl 4	51	305
Max Ödlund, Sverige	7	pass	3 NT	5 kl	pass	3 ru	kl x	50	345
Gjennomsnitt		8,3	8,7	9,2	8,5	8,2	8,4	51	353





Særtrykk av BIN Standard  
kommer i mai. Pris: 100 kroner.  
Bestill nå!

**Besøk BINs  
bokbutikk!**



[www.bin.no](http://www.bin.no)

**Kjøp bridgemateriell hos oss:**

- Meldebokser • Autobridge • Kort
- PC-spill • Tops



**Rask levering av  
kvalitetsprodukter!**