

# BRIDGE

*i Norge*



Nr 3

Mai 1995

BRIDGE I NORGE  
BYGDØY ALLE 73 B  
N-0268 OSLO

Telefon: 22 43 02 14  
Telefax: 22 43 42 99



Grünnlagt av Sverre Frich (1975)

Postgiro: 0808.23.75970  
Bankgiro: 9190.25.95320

Årsvarlig utgiver og redaktør:  
I redaksjonen:



Tommy H.S. Sandsmark  
Reinert Amundsen  
Sverre Frich  
Knut Kjærnesrud  
Gaute Kolsberg  
Peter Marstrander  
Jan Mikkelson  
Tore Mostensen  
Leif-Erik Stubbell  
Knut With

Abonnementspris:

300,- for 8 nr i året i Norge  
kr 330,- i Skandinavia  
350,- i Europa  
380,- utenfor Europa

Annonsepriser:



1/1 side: ..... 2500,-  
1/2 side: ..... 1500,-  
1/3 side: ..... 1200,-  
1/4 side: ..... 1000,-

Norske turneringsannonser får 40% rabatt hvis sponsor IKKE er nevnt!

## INNHOLDSFORTEGNELSE

Leder: BIN jublerer! (Tommy Sandsmark) .....	1
Seriemesterskapet for damer (Per Halvorsen & Tommy Sandsmark) .....	2
Pensjonist-bridge (Thorleif Rafto) .....	10
Appeller fra Albuquerque (Tommy Sandsmark) .....	12
Postkassen .....	16
Duellen (Reinert Amundsen) .....	22
Resultatservice .....	Midtside 1 & 4
Hendene i Duellen 7 .....	Midtside 2 & 3
Ebba i Bermuda Bowl (Olav Aakvik) .....	27
Månedens Nøtt 1 (Knut With) .....	29
Svar på Månedens Nøtt 6 (Knut With) .....	30
Svar på Månedens Nøtt 7 (Knut With) .....	31
Løsning på Månedens lille Grukk i nr. 6 .....	32
Ekspertklubben (Peter Marstrander) .....	35

Innsender/annonsefrist for neste nr: ..... 27/2-95

Neste nummer (2-1995) kommer ut..... 22/3-95



# BRIDGE <sup>i</sup> Norge

## Mer rev i seilene!

I forrige nummer skrev jeg om juniorene som var ute i hardt vær. Nå har heldigvis NBF tatt kritikk på dette, og latt nåde gå for rett, slik at de opprinnelige kvalifiserte spillerne fikk lov til å spille, dersom de betalte kontingenten sin.

Men det halseløst firkantede vedtaket ble ikke omgjort uten problemer. I mellomtiden var jo de neste på listene blitt informert om at de fikk lov til å delta, og disse måtte da finalen utvides med. I Bergen Bridgekrets ga dette så rare utslag at de som til slutt fikk lov til å spille NM for juniorer, var nr. 1, 2, 3, 4, 7 og 8, men ikke de som ble nr. 5 og 6. Forstå det, den som kan!

Jeg begriper ikke at ikke NBF forstår at de bare lager ris til egen bak ved slik firkantet overholdelse av meget svakt publiserte nye regler. OK, de brakk inn reversen midt i sin halseløse flukt når det gjaldt juniorene, men for de eldre medlemmene er det ingen som helst pardon.

Nei, disse kan ikke lenger skjule seg bak det at de er unge og uerfarne, så der er det blitt satt en pen, tykk, firkantet strek. Resultatet er naturligvis at ganske mange par over hele landet ikke tilfredsstillt NBFs krav om A-medlemskap i minst en bridgeklubb, og disse får IKKE spille NM-finale, verken i par, lag, senior eller mix.

Men er det så meget forlangt, da, at stivbent gjennomføring av strenge regler blir publisert skikkelig på forhånd? Jeg har meget stor forståelse for alle de stakkars spillere dette går ut over, noen av dem kanskje finalister for aller første gang. Det må være surt!

Litt lempelighet fra NBFs side hadde ganske sikkert vært på sin plass. I en overgangsfase synes jeg det er viktig at man ikke turer for fort frem med nye regler. Man forventer endel bråk omkring dette på årets forbundsting, for tross alt er det NBF som skal være service-organ for medlemmene, og ikke omvendt, slik det ser ut i øyeblikket! Nei, maken til oppfølgende service har nok bridge-Norge neppe vært med på noen gang. Jeg oppfordrer NBF nok en gang til å ta rev i sine seil og bli mere dus med sine medlemmer!

Tommy Sandsmark

# Olrud- Påsken 1995

Ny rekorddeltagelse!  
Tekst & musikk:  
Tore Mortensen



Bridge-Norge kan glede seg over at vi har fått et bridgearrangement som går på tvers av dagens trend. I motsetning til det de fleste andre bridgearrangører opplever, øker deltakelsen i Rica Olrud Hotels påskebridgearrangement hvert eneste år. I år var nesten 500 par i aksjon fra fredag til tirsdag i påskeuka. Årsakene er flere: Et hotell som er nesten skreddersydd for bridge i stor skala, med forholdsvis rimelige hotellpriser, ypperlig teknisk arrangement, og topp utfordring for både elitespillerne, middelhavsfarerne, og de mindre rutinerte.

Det startet med sterk ny deltakerrekord i velkomstbarometeret fredag kveld, med 100 par på startstrekken! Denne oppvarmingsturneringen ble vunnet av **Tom Stenbakk - Gunnar Wikstrand**, Bridgekameratene, med **Roger Bottolfs - Jan G. Ohren**, Krødsherad/Hen på 2. plass.

Lørdag og søndag gikk hovedturneringen av stabelen, med fire puljer: A, to likeverdige B-puljer, og en C-pulje. Ny deltakerrekord: 176 par i alt. Klare vinnere av A-puljen: **Knut Sjømæling - Olaf T. Strand, Molde**, med **Oddbjørn Gravanen - Espen Kvam**, Fræna/Studentene på 2. plass. Mange meget gode par måtte se seg selv middels plassert i den sterke hovedpuljen, hvor det da også ble delt ut 10 forbundspoeng til vinnerne.

Ingen tvil om at bridgen er hovedattraksjonen i Olrud-påsken! En god del spillere samlet seg etter middag i de rom-

melige konferanserommene. Til langt på natt var 15 - 20 bord besatt med robberspillere, noe som kanskje irriterte de mer sosialt innstilte deltakerne? Skulle vi driste oss til et råd til arrangørene, måtte det bli et initiativ til å få enda mer sosial fellesskapsopplevelse. Det etter hvert obligatoriske besøket på Gildehallen, med gratis øl søndag kveld, er ypperlig i så måte. Den daglige bulletinen, Påske-egget, er et fint bidrag til å gi deltakerne noe å samles om: Presentasjon av interessante spill, morsomme historier, og ikke minst resultatene - de studeres grundig av hver eneste deltaker. Bulletinredaktør **Christel Gundelach** leverte nydelige trykksaker med mange fine spill - vi gjengir de beste.

48 lag i lagturneringen mandag og tirsdag er også solid rekord. Modum & Omegns **Roger Bottolfs - Gunnar Nordberg, Ola Tom Evje - Håvard Jensen**, ledet denne turneringen til det gjenslo to

runder. I nest siste runde gikk de på en kjempesmell, og **Tom Høiland - Martin Rehnertsen, Agder, Jorunn Feness - Terje Lie, Vestfold**, gikk av med seieren - og 10 forbundspoeng til hver.

Mixen samlet i år færre par enn de to siste årene, men kvaliteten var meget god. Suverene vinnere: **Signy Johansen - Geir Helgemo, Studentene, med Sølvi Remen - Espen Erichsen, BAK/NHH** på suveren 2. plass.

Dette spillet ble kåret til Olrud-påsken beste, og spillerprisen gikk til **Pål Haga, Bridgekameratene**.

♠ 10 9 4  
♥ E K 8 6 5  
♦ kn 4  
♣ K D 7

♠ K D 8 7  
♥ D kn 7 4 2  
♦ 8 7 3 2  
♣ -

♠ 6 5  
♥ 9  
♦ K 10 6 5  
♣ E 10 9 8 6 2

Vest	Nord Pål Haga	Øst	Syd Arve Førstad
pass	1 hj	pass	1 sp
pass	1 NT	pass	2 NT
pass	3 NT	pass	pass
pass			

Kløver 10 ut til kongen, Vest la en ruter. Spar 9 til damen, Vest var allerede i vansker, han vridde til ruter 3, 4, konge og ess. Hjerter 10, 2, 5 og 9. Ruter 9 til knekten. Kløver 7! - Øst måtte legge kløver 8 (stikker han med esset, har Nord 3 kløverstikk), kløver knekt fra bordet, Vest la en

hjerter. Ruter ess - kløver konge i avkast fra N. Hjerter til knekt og ess. Hjerter konge og mer hjerter til Vests dame. Vest måtte nå spille spar - han prøvde seg med kongen til esset, men Nord kunne spille liten spar til nieren og ta det ellefte stikket med en godspilt hjerter. Ren topp!

♠ E K kn  
♥ kn 10 8  
♦ E D 10 5  
♣ kn 10 4

♠ 5 2  
♥ D 6 4 3  
♦ kn 9 3 2  
♣ D 9 6

♠ D 6  
♥ K 9 7 5 2  
♦ 8 6 4  
♣ K 8 7

♠ 10 9 8 7 4 3  
♥ E  
♦ K 7  
♣ E 5 3 2

Vest	Nord Tore Mortensen	Øst	Syd Asbjørn Ø. Larssen
pass	2 NT <sup>2)</sup>	pass	1 sp <sup>1)</sup>
pass	3 ru <sup>4)</sup>	pass	3 kl <sup>3)</sup>
pass	4 ru <sup>6)</sup>	pass	3 NT <sup>5)</sup>
pass	6 sp <sup>6)</sup>	pass	4 hj <sup>7)</sup>
pass		pass	pass

1) Presisjon, 5+ kort, 11-15HP. 2) Utgangskrav - spillpassning. 3) Minimum, en singleton eller renons. 4) Hvor? 5) I hjerter. 6) Ruterkontroll, benektet kløverkontroll, steminteresse. 7) Ess eller renons - ikke helt uinteressert, men lover ikke særlig, annet enn kløverkontroll. 8) Liker kløver J10 og ruter 10, håper på renons i hjerter, og kjenner makkers spillstyrke.

Vest spilte ut en liten hjerter. Asbjørn Ø. Larssen, Tromsø, fortrakk ikke en mine da blindemann ble lagt på bordet. Han ba om hjerter 8, Øst bidro med hjerter 9, esset tok stikket. Hvordan takler du dette?

Asbjørn tok for spar ess og konge, damen kom pent seilende fra Øst i andre

sparspill. Fortsettelsen: Hjerter til trumf og liten kløver mot bordet! Vest la lavt - går han opp med damen, blir det lett, Syd hadde bestemt seg for å spille på fordelte kløverhonnører - det mest sannsynlige. Øst fikk stikket for kongen og fortsatte med kløver. Opp med esset, spar til knekten - Vest var skviset, han pakket sammen kortene og noterte vunnet lilleslem - toppscoren delt med et annet par.

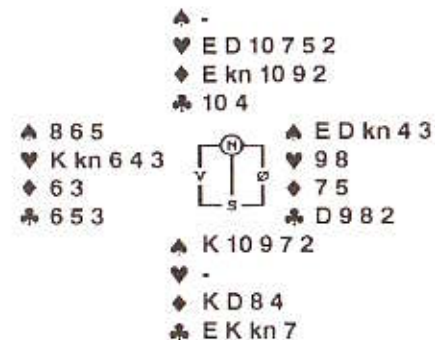

Vest	Nord	Øst	Syd
Frank Svindahl	Tore Skoglund	Thor-Erik Hoftaniska	Jan Einar Sætre
	1 hj	1 sp	2 kl
pass	3 ru	pass	3 sp
pass	4 ru	pass	4 NT
pass	6 ru <sup>1)</sup>	pass	7 ru <sup>1)</sup>
pass	pass	pass	

1) Singel spar og to ess.

Thor-Erik spilte ut trumf, beste utspill. Nord stakk, tok for hjerter ess og trumfet en hjerter, spar til trumf og nok en hjerter til trumf - det så ikke lyst ut da Øst saket en spar. Nok en sparstjeling og hjerter fra hånden. Øst følte seg beklemt og trumfet, overtrumfet med bordets siste trumf. Undertrumfingen av Øst var bare en utsettelse: Spar til trumf, og følgende kort var igjen:

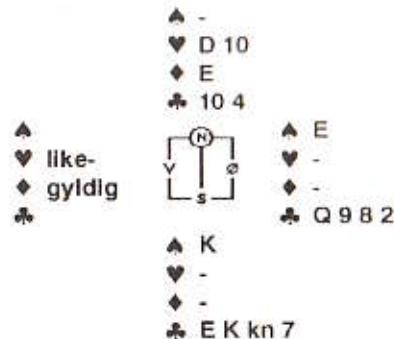

På ruter ess måtte Øst kaste inn håndklede, han var skvist sønder og sammen. Vunnet storeslem ga fin uttelling, +21 til Nord-Syd.

Artur Malinowski - Anna Malinowski meldte også 7 ruter slik:

Vest	Nord	Øst	Syd
	Artur		Anna
	1 hj	1 sp	pass <sup>1)</sup>
pass	2 ru	pass	2 sp
pass	3 ru	pass	6 ru
pass	7 ru <sup>1)</sup>	pass	pass

1) viste 3 førstestruer

Artur spilte seg fram til samme sluttposisjon som Tore, og vant sin kontrakt.

### Olrud-påsken 1995

Arrangement .....	*****
Atmosfære .....	*****
Lokaler .....	*****
Ledelse .....	*****
Premiering .....	****
Presse .....	****
Hovedinntrykk .....	*****



«Den helle skapning stundar, no fram til sumars tid», sler dikteren og gir en grell oppsummering av følelsene som trenger seg på i disse dager. Riktignok har det vært en vinter her på kyststripa som skal få trøbbel med å forsvare tittelen sin når status skal gjøres opp, til stor sorg for de som liker å ferdes på ski og meler, men til atskillig mer vederkvegelse for oss som gjerne har mer direkte kontakt med Mor Norge året rundt.

Ikke desto mindre er det godt å merke at det fremdeles kan rykke så smått i en gammel kropp når sola haler seg opp etter armene, det begynner å lukte tang og bunnstoff og til og med kranene på Kaldnes Mek. ser ut til å få et grønnskjær.

Mangelen på snø har ikke lagt noen nevneverdig demper på bridgeaktiviteten, selv om vi dessverre i likhet med flere andre steder ser en generell tilbakegang i deltakelsen rundt i klubbene.

Du skal som vanlig få ta del i noen av de vinterlige bridgehendelsene i vår del av verden, og skulle noe av det være litt sterk kost, får du passe på å ha noe å holde i. Du kan jo f.eks. prøve med en halvliter med valgfritt innhold.

Du får først en hånd som du i utgangspunktet ikke får for mange vårfornemmelser av:

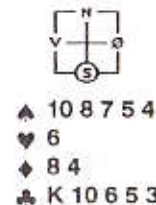

Det er partturnering, du sitter Syd, alle i sonen, og meldingene går:

V	N	Ø	S
1 hj	2 ru	pass	pass
3 kl	3 ru	3 hj	pass
4 hj	pass	pass	pass

Hvilket kort tror du er det mest betydningfulle på denne hånden? Tradisjonen tro avslører jeg det mot slutten av artikkelen.

Jeg var inne på at det kunne forekomme sterke scener, og vi går rett på en Haukerød-slem som sjelden er noe for de med sarte nerver:

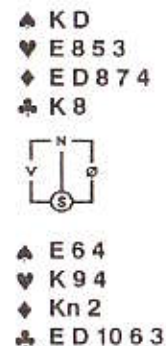

Etter å ha åpnet en smule hardt med 1 NT (15-17) som Syd, plasserer makker deg i 7 av den sorten. Vest spiller ut kløver fem, og bordets åtter beholder stikket i det Øst bidrar med en liten hjerter. Du kan sikkeret regne med en bukett hestehov eller noe i den retning fra makker hvis du spiller hjem denne kon-trakten. Hvordan må det sitte?

Kristian Thorsen brukte ikke lang tid på å finne ut av det. Han la ned ruter ess, og Vests konge forsvant som en snømann i vårsola. Ø-V hadde:

♠ 9 8 7 5 2      ♠ Kn 10 3  
♥ 7                    ♥ D Kn 10 6 2  
♦ K                    ♦ 10 9 6 5 3  
♣ Kn 9 7 5 4 2      ♣ -



Kristian Thorsen - Øst smeltet som varmt smør i hans kyndige hender!

Etter ruter ess plukket Kristian med seg spar konge, dame og kløver konge, spilte ruter til knekten og tok de svarte stikkene på hånden. Mot slutten så det slik ut:

♠ -                    ♠ -  
♥ E 8 5              ♥ D Kn 10  
♦ D 8                ♦ 10 9  
♣ -                    ♣ -

♠ 9 8                    ♠ E  
♥ 7                    ♥ K 9 4  
♦ -                    ♦ -  
♣ Kn 9                ♣ 10

På spar ess med hjerteravkast smeltet Østs kort helt sammen.

### Å stikke eller ikke.....

Med denne lette omskrivning av prins Hamlets udødelige uttalelse får du ta stilling til et motspillsproblem. Du sitter Vest og ser disse kortene:

♠ 8 6 5  
♥ K Kn 6 5 2  
♦ E K  
♣ K 10 8

♠ E Kn 2  
♥ 10  
♦ 7 6 4 3 2  
♣ D 9 5 3



Syd har havnet i 6 hjerter, og du spiller ut en ruter. Spilleren fortsetter med ess og dame i trumf og din makker følger. Så kommer kløver ess og konge, ruter konge som spilleren kaster en kløver på, og så stjeler han en kløver på hånden. Trumf til bordet, og så er situasjonen denne:

♠ 8 6 5  
♥ Kn 6  
♦ -  
♣ -

♠ E Kn 2  
♥ -  
♦ 7  
♣ D



Nå følger en spar til Syds konge, og så er det din tur, Hamlet!



Jeg håper du ikke var for rask til å stikke, for da spilte du beten av din hånd. Syd har lagt opp til en klassisk eliminasjon, og lar du deg spille inn, må du enten spille minor til dobbel trenons eller spar til saks:

♠ 8 6 5  
♥ K Kn 6 5 2  
♦ E K  
♣ K 10 8

♠ E Kn 2  
♥ 10  
♦ 7 6 4 3 2  
♣ D 9 5 3

♠ 7 4 3  
♥ 7 3  
♦ D Kn 10 9 8  
♣ Kn 4 2

♠ K D 10 9  
♥ E D 9 8 4  
♦ 5  
♣ E 7 6



Vi tar et motspill til og ser om du er kommet deg ut av vårslappheten:

♠ E 8 5 4  
♥ Kn 6 3  
♦ Kn 4 2  
♣ E Kn 6

♠ K D 10 9 3  
♥ -  
♦ D 6  
♣ D 10 9 7 4 3



Du sitter Vest, dere er i sonen, og meldingene går:

V	N	Ø	S
2 sp	pass	pass	3 hj
pass	4 hj	pass	pass
pass			

Din 2 spar viser eksakt 5-kort spar og en sidefarge og 7-10 hp. Du spiller ut spar konge som bordets ess tar seg av, og så følger en hjerter til makkers toer og spillerens dame. Syd ser litt forbauset ut når du saker en kløver, men fortsetter med

kløver konge, kløver til knekten og kløver ess som din makker trumfer med hjerter ni. Syd kaster spar knekt og trumfer makkers sparratur. Deretter kommer en ruter til din dame, og nå kan du se:

♠ 8 5  
♥ Kn 6  
♦ Kn 4  
♣ -

♠ D 10 9  
♥ -  
♦ 6  
♣ D 10



Dere har fått to stikk, og hva returnerer du?

Din makker har dobbelton i begge de svarte fargene, sannsynligvis fire trumf og altså fem rutere. Velger du en "sikker" spar? Nei, da kommer makker i saksen. Vi tar hele fordelingen:

♠ E 8 5 4  
♥ Kn 6 3  
♦ Kn 4 2  
♣ E Kn 6

♠ K D 10 9 3  
♥ -  
♦ D 6  
♣ D 10 9 7 4 3

♠ 7 2  
♥ K 10 9 2  
♦ K 10 9 7 5  
♣ 5 2

♠ Kn 6  
♥ E D 8 7 5 4  
♦ E 8 3  
♣ K 8

Sparen vil Syd trumfe, spille hjerter ess og mer hjerter, og så må din makker spille opp i rutersaksen. Du må fortsette i ruter etter å ha fått for damen. Da kan makker hente stikk for ruter konge når han kommer inn på trumf.

Nå er du antakelig så skjerpet og våryr at vi slipper deg løs på en spilleføring:

♠ 10 3  
 ♥ K 9 3 2  
 ♦ K 4 2  
 ♣ Kn 8 6 3



♠ E K Kn 7 6 4  
 ♥ Kn 10 7 4  
 ♦ E  
 ♣ K 5

Med alle i sonen har meldingene gått:

V	N	Ø	S
		pass	1 sp
pass	1 NT	2 kl	3 hj
pass	4 hj	pass	pass
pass			

Vest spiller ut kløver fire til esset, og en ny kløver stjal han. Det fulgte en ruter til esset, og hva tenker du om fortsettelsen?

Hvis du tenker å la hjerter knekt løpe i håp om at Vest har damen, får du nok nordavind i fleisen i stedet for varm vårsol. Hvis det sitter slik, kan du nemlig aldri vinne. Hvis Øst kommer inn på hjerter ess, spiller han bare mer kløver, og dermed kan du ikke hindre at Vest også får for hjerter dame.

Nei, spill hjerter til kongen, så vinner du både kontrakten og makkers aktelse:

♠ 9 8  
 ♥ E 8 6 5  
 ♦ D 10 8 7 5 3  
 ♣ 4

♠ D 5 2  
 ♥ D  
 ♦ Kn 9 6  
 ♣ E D 10 9 7 2

Du vinner også om Vest skulle ha trumf ess tredje i stedet for fjerde, mens det er riktig å la knekten løpe bare hvis Vest har begge honnørene.

Kjell Otto Kopstad fra Haukerød spiller bra uansett årstid, og her skal vi se på en omsorgsfull spilleføring i 3 NT:

♠ Kn 7 2  
 ♥ E K Kn 9 8  
 ♦ K D Kn  
 ♣ K 4



♠ E 10 8  
 ♥ 3 2  
 ♦ 8 5 4  
 ♣ E 10 7 5 3

Han endte som Syd i 3 NT uten meldinger fra motparten og fikk spar tre (norske) ut til damen og esset. Framdriftsplan?

Hvis du grovspeller uten krøss og B, klemmer du kanskje i vei med en hjerter til knekten? Ja, da blir det sannsynligvis mest ulyd (i makker?):

♠ K 9 6 4 3  
 ♥ 10 6 5  
 ♦ E 7  
 ♣ 9 8 6

♠ D 5  
 ♥ D 7 4  
 ♦ 10 9 6 3 2  
 ♣ D Kn 2

Ø-V godspiller sparen, og siden Vest har ruter ess, må det bli bet. Hele 14 spilleførere hadde gått på en utbetaling, men ikke Kjell Otto.



Kjell Otto Kopstad, Haukerød, som spiller med både "krøss & b"!

Han satte seg en stund i solveggen og kom fram med løsningen, nemlig ruter i 2. stikk. Nå ble Vests farlige tann trukket, og det endte med 10 stikk og delt topp.

Forsvar mot skvis kan være noe av det vanskeligste å finne ut av i bridge, men du skal få en leksjon av Henrik Lunde fra Sandefjord:

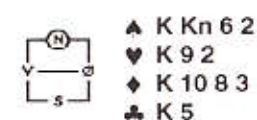

♠ K Kn 6 2  
 ♥ K 9 2  
 ♦ K 10 8 3  
 ♣ K 5

♠ -  
 ♥ D Kn 8 4  
 ♦ E D Kn 6 2  
 ♣ Kn 10 8 4

Han satt Øst, og meldingene gikk:

V	N	Ø	S
	1 kl	x	xx
1 sp	x	pass	2 sp
pass	2 NT	pass	3 ru
pass	3 NT	pass	pass
pass			

Utspillet var liten spar til Vests ess, spar igjen til tieren og knekten, og så skal du ta en avgjørelse om fortsettelsen.

Hvis du prøver deg med spar konge og mer spar, er du ute å kjøre:



Henrik Lunde - en ivrig leser av William B. Herseiths bok "Drep Skvisen". Her formelig myrdet han den!

♠ D 10 9 7  
 ♥ E 7 3  
 ♦ 7 4  
 ♣ E D 9 3

♠ K Kn 6 2  
 ♥ K 9 2  
 ♦ K 10 8 3  
 ♣ K 5

♠ -  
 ♥ D Kn 8 4  
 ♦ E D Kn 6 2  
 ♣ Kn 10 8 4

Nord godspiller kløveren og siden blir Øst skvist i rødfargene. Henrik Lunde lot seg imidlertid ikke forlede til å utsette seg for en slik skjebne. Han spilte ruter i tredje stikk, og fortsatte med den fargen da han kom inn på kløver konge. Dermed var det ikke mulig å gjennomføre skvisen.

Det neste spillet har svært lite med Vestfold å gjøre, men det er såvidt spesielt at jeg synes det absolutt forsvarer en plass. Alf Andersen, ex Finnmark, nå hjemmehørende i Oppland, og fjorårets mixmaster sammen med sin kone Ingeborg, gjennomførte det under årets innledende NM-runder:

♠ Kn 5 4  
 ♥ K 9 5  
 ♦ E K 7 6 4 3  
 ♣ 2



♠ E 8 6 3  
 ♥ E 8 7 6 4  
 ♦ -  
 ♣ E K 5 4

Den godeste Alf satt Syd og havnet i en noe optimistisk 6 hjerter etter følgende meningsutveksling:

V	N	Ø	S
		pass	1 hj
x	xx	pass	pass
1 NT	3 kl	pass	3 ru
pass	3 hj	pass	3 sp
pass	4 ru	pass	6 hj
pass	pass	pass	

Vest spilte ut spar konge til esset, og så gjelder det å finne halmstrået.

En nødvendig forutsetning er at Øst må ha eksakt D,Kn,10 i trumf og at kortene for øvrig må sitte noenlunde jevnt fordelt. For eksempel slik:

♠ K D 7	♠ 10 9 2
♥ 3 2	♥ D Kn 10
♦ D Kn 10 9	♦ 8 5 2
♣ D Kn 8 6	♣ 10 9 7 3

Etter spar ess spilte Alf kløver ess, konge og kløver til stjeling. Ess, konge i ruter med sparavkast og ruter til stjeling, kløver til stjeling og nok en ruter til trumf. Etter hjerter til kongen «livna det i lundar»:

♠ Kn	♠ 10
♥ -	♥ D Kn
♦ 7 6	♦ -
♣ -	♣ -

og da Alf spilte en stående ruter fra bordet, «lauvast det virkelig i li». Hvis Øst bruker en av trumfene sine, forsvinner sparen, og hvis han kaster sin spar, får Syd stikk for trumf åtte. Et sånt spill er

nok til å gi vårstemning langt utover høsten!



Alf Andersen - en utrolig sympatisk og dyktig spiller. Spilte Frühlingsrauschen så det var en fryd for øynene!

Vi beveger oss over til eventyravdelingen og ser hvordan det kan bli både 17.mai, julaften og påskeaften på en gang:

♠ E 10 8 6	♠ K 2
♥ Kn 10 5 2	♥ K 9 3
♦ 4	♦ K Kn 3 2
♣ Kn 10 8 2	♣ E D 7 4

Med Ø-V i røde, gufne soneforhold gikk meldingene:

V	N	Ø	S
	pass	1 kl	1 sp
2 sp	pass	2 NT	pass
3 NT	pass	pass	pass

Min åpning som Øst viste 16+. Syd spilte ut hjerter seks som jeg tok med bordets dame og spilte et par runder ruter, Nord la svakhet i spar! Jeg regnet med at Syd hadde ess, dame i fargen etter meldingene å dømme, og for å godspille det niende stikket, spilte jeg spar til kongen som overraskende beholdt stikket. Nå fulgte resten av ruterne, Syd la en kløver, en spar og to hjertere, og da så det slik ut:

♠ E 10	♠ -
♥ Kn	♥ K 9
♦ -	♦ -
♣ Kn 10	♣ E D 7

Etter å ha fulgt med på kastene var det farefritt å dukke en hjerter til Syds ess, og han trodde selvfølgelig at jeg hadde spar ess igjen, så han prøvde med kløver, og dermed ble det utrolige 12 stikk - ikke uventet en topp i feltet.

Så er vi ved veis ende og kan avsløre sannheten om innledningsspillet. Hele bildet så slik ut:

♠ E 3 2	♠ K Kn 9 6
♥ E 10 9	♥ 8 7 3 2
♦ E K 10 9 6 3	♦ Kn 5 2
♣ 2	♣ 8 4

Du har vel nå forlengst sett at hjerter seks er kortet som gjør susen her. Eva Beckstrøm spilte ut ruter ess, konge og en liten som Vigdis Wick trumfet med seks-eren, og Vest måtte stikke over med knekten.

Nå vokste Evas hjertere til to stikk og den andre beten som ga sus over scoren.

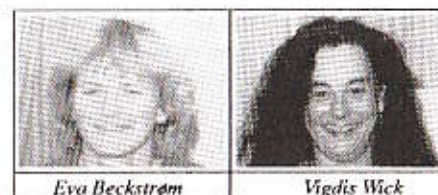

Det var alt for denne gang. Rop på sommer'n så kommer'n, og kommer du en tur nedover, så har vi kortstokker, uansett årstid!

### In Memoriam.

Min venn gjennom 40 år Reidar Larsen er gått bort. Et mangfold av gode minner strømmer over meg. Mange med meg hadde gjennom årene gleden av å ha ham som makker - denne kloke og elskelige mannen som valgte bridge som sin hobby.

Som bridgepartner var han en drømmemakker - aldri et bebreidende ord, men bare smil og trøst når en hadde gjort kjempetabber. Reidar var stor som bridgespiller og stor som venn. Han dannet sammen med Roy Johansen et av Norges beste par. De utviklet sammen Vienna til nesten det Presisjonskløver er blitt i dag, og spilte for Norge i Europamesterskapet i Oslo i 1959.

Det varme og gjestfrie hjemmet til Gerd og Reidar var åpent året rundt for venner og venners venner. Reidar var god å dele sorger og gløder med. Han stilte opp i alle situasjoner med den største selvfølgelighet. Alle som hadde Reidar som makker visste at det ble en hyggelig turnering. Det var en stor glede å være hans venn og han vil bli dypt savnet.

Florry J. Sandsmark



# Postkassen

## Pressemelding

Ekofisk Bridgeklubb arrangerte 3. og 4. desember den årlige Phillipsturneringen. Årets turnering samlet 56 par hvor alle møtte alle. Ekofisk Bridgeklubb har som hovedmål å tilby bridge som en positiv fritidssyssele for ansatte på Ekofiskfeltet i Nordsjøen.

Ekofisk drives av Phillips Petroleum Company Norway på vegne av Phillips Norge gruppen.

De ti beste i turneringen var som følger:

1. Geir Helgemo - Ståle Frøyland, Stud./Ekofisk ..... 524
2. Børje Brøgeland - Erik Sælensminde, Bergen akad. .... 468
3. Ingvar Erga - Lars David Auestad, Gann ..... 428
4. Reinert Amundsen - Jan Fjælberg, Debutanten ..... 374
5. Sven-O. Høyland - Knut Hjørnsen, Bg. Akad./Gann ..... 333
6. Paul Bang - Leif Kvamsdal, Stavanger ..... 317
7. Per Halvorsen - Kåre Kristiansen, BK Sparte ..... 283
8. Juney Boelsg - Halgeir Ravndal, Gann ..... 283
9. Harald Gjende - Inge Vatland, Kvernvik ..... 282
10. Reidar Laland - Reinert Kvernaland, Kvernaland ..... 277

Turneringsleder var Pål Navestad, og Lars Hetland hadde regnskapet.

Halvorsen-Kristiansen ledet over natten med en 4-5 par halsende etter. Dette paret falt imidlertid noe av utover søndagen. Helgemo-Frøyland fortalte tidlig på søndag hvordan dette skulle gå med å knuse Brøgeland-Sælensminde og Amundsen-Fjælberg i løpet av de første tre rundene.

Konkurransen om beste spill/melding ble vunnet av Kjetil Sunde med denne perlen:

♠ 9 3  
 ♥ E D 4 2  
 ♦ 6  
 ♣ E D 10 9 5 2

♠ D 8 4  
 ♥ 9 7 6  
 ♦ 10 8 5 4  
 ♣ 8 6 4

♠ kn 7 5 2  
 ♥ K 10 8 5  
 ♦ K kn 2  
 ♣ K kn

♠ E K 10 6  
 ♥ kn 3  
 ♦ E D 9 7 3  
 ♣ 7 3

Vest	Nord	Øst	Syd
	1 ♣	x	xx
pass	pass	1 ♥	2 ♦
pass	3 ♣	pass	3 ♥
pass	3 gr	pass	pass
pass			

Nord var Martin Reinertsen og Kjetil Sunde satt Øst, og de hadde følgende tvekamp:

Sunde spilte ut liten spar som gikk til damen. Hjertersticket gikk til kongen og Reinertsen stakk neste spar med tieren i bordet. Fortsettelsen var kløver til tier og KONGE. Skift til ruter og Reinertsen vant med esset. Hjerterknekt og Ess, Kongen i spar ble innkassert før kløver til nieren og den umulige knekten. Sunde fortsatte med to ganger ruter og makker fikk den andre beten med ruter 10. Fortjente 24+ for å tore å gjennomføre noe av det vi alle drømmer om.

Spillet ble referert av Geir Helgemo som tyvensynlig også har øyne for andres perler.

Det er alltid kjekt å melde 7 NT. Paul Bang og Leif Kvamsdal viser oss hvordan i det følgende spillet.

♠ E K 9 6 5 3 2  
 ♥ E D  
 ♦ E  
 ♣ 10 8

♠ D 10  
 ♥ K kn 9 6 4  
 ♦ D 3  
 ♣ E D kn 3

Vest	Nord	Øst	Syd
	2 ♣	pass	2 ♦
pass	2 ♠	pass	3 ♥
pass	3 ♠	pass	4 gr
pass	5 ♦	pass	5 gr
pass	6 ♥	pass	7 gr
pass	pass	pass	

Bang i Nord vurderte hånden god nok til 2 kløver (hel eller halvkrav). 2 ruter var enten svak eller sleminteressert. 2 spar, 3 hjerter og 3 spar var naturlig hvor 3 hjerter viste sleminteresse. Etter 3 spar tok Kvamsdal ansvaret med Roman Key Card. 5 ruter viste ett eller 4 ess av 5 med spar konge som det 5. esset. 5 NT spurte etter tillegg og 6 hjerter viste tillegg og hjerterdame.

Etter dette er det bare å telle 6 sparstikk, 5 hjerterstikk og to ess. Den 7. sparen gir 14 stikk, men dessverre kan vi ikke ha slike ekstrastikk til gode.

Kun 6 par fant 7 NT, mens 5 fant 7 spar.

At Lars David Auestad og Ingvar Erga's 3. plass ikke er noen tilfeldighet bør følgende parti fortelle om.

♠ E D kn 2  
 ♥ 2  
 ♦ K D 9 7 4 3  
 ♣ K 10

♠ 10 7 6  
 ♥ kn 8  
 ♦ 6 2  
 ♣ E D kn 5 3 2

♠ K 8 4  
 ♥ 9 5 4 3  
 ♦ kn 8 5  
 ♣ 9 8 4

♠ 9 5 3  
 ♥ E K D 10 7 6  
 ♦ E 10  
 ♣ 7 6

Lars David satt Øst og hadde hørt at Nord meldte ruter og spar og Syd hjerter for Syd parkerte Nord i 6 ruter. Utspillet var kløver til esset og fortsettelsen var:.... Ja, som så ofte er det i stikk 2 det skjer. Lars David fant den betende hjertersticket, som holdt spillfører nede på 2 hjerterstikk og en bet. Synd for spillfører som var den eneste som ikke fikk 12 stikk i ruterkontrakt. For å si det med Ingvar Erga; glimrende Lars David.

Reinert Amundsen fortalte om følgende parti:

♠ 5 2  
 ♥ 8 7 3  
 ♦ E 8 7 6 5 3  
 ♣ K 5

♠ 10 9 8 6 3  
 ♥ kn 10 6 2  
 ♦ kn 10 2  
 ♣ 8

♠ E D 4  
 ♥ D 5 4  
 ♦ 9 4  
 ♣ E kn 10 7 6

♠ K kn 7  
 ♥ E K 9  
 ♦ K D  
 ♣ D 9 4 3 2



Vest	Nord	Øst	Syd
pass	pass	1 ♣	1 gr
pass	3 ♦	pass	3 gr
pass	pass	pass	

Reinert Amundsen var Syd og Jan Fjælberg satt Nord. 1 NT var komisk; enten 15-18 eller svak hånd med langfarge. Da Fjælberg meldte 3 ru regnet han nok med den svake varianten, men det fungerte jo OK som et kombibud her. Reinert var vel ikke direkte uheldig som fikk spar ut til esset og fortsettelse med spar dame. Men det hjelper ikke mye med tur hvis man ikke kan benytte seg av det. KD i ruter, spar knekt og så tre ganger hjerter fra topp. Vest kunne nok reddet dagen med å legge hjerter knekt første gangen slik at makker avblokkerer med damen.

Dette skjedde imidlertid ikke og Øst var innspilt, med 10 stikk som resultat i 3 NT. Som en ser koster ikke Reinerts spille-måte noe, da det ikke er noen legitim måte å vinne 3 NT på. Dette ga 21 av 25 poeng.

Erik Sælensminde viste at han kunne benytte seg av aktive motstandere i følgende spill. Erik Sælensminde satt Øst med Boje Brogeland i Vest,

♠ E 6			
♥ D 10 3			
♦ kn 10 7 4			
♣ 10 4 3 2			
♠ kn 10 4		♠ K 9 7	
♥ E K 9 5		♥ kn 6 4 2	
♦ E 8 6		♦ K 9	
♣ E 9 5		♣ D kn 7 6	
♠ D 8 5 3 2			
♥ 8 7			
♦ D 5 3 2			
♣ K 8			

Vest	Nord	Øst	Syd
x	2 gr	4 ♥	2 ♠
pass	pass		pass

2 sp viste en svak hånd med 6 sp og 4 ruter. 2 NT var søk etter minor.

Motpartens meldinger gjorde at Erik kunne danne seg et godt bilde av motpartens kort. Syd "måtte" ha sidefarge i ruter som meldingene hadde gått.

Utspillet var spar 3 til esset og mer spar til kongen. Erik trakk to runder trumf fra toppen før han fortsatte med kløver dame til konge og ess. Ruter ess for å forvirre, deretter kløver 9. Dette kortet er ikke bare riktig med den aktuelle sitsen, men også rent teknisk siden den eneste gangen dette kan bli feil er med K 10 dobbel i Syd. Etter dette var det bare å avgi stikk til trumf dame og notere 11 stikk. Bra kortlesing, kombinert med god teknikk ga Erik en fortjent alene topp.

### Åpent brev til Sveriges Bridgeförbund v/Bo Lindberg

#### Tylösandsväckan 1994

Takk for brev av 22. august, som svar på vår henvendelse av 15. august. Vi beklager at det har tatt lang tid før vi kommer tilbake med ytterligere betraktninger om temaene premiering og resultatservice i Tylösandsväckan 1994. Vi har vært i kontakt med arrangørene av Sørlandets Internasjonale Bridgeuke, ved Roald Mæssel, for å få bakgrunnsmateriale for et sammenligningsgrunnlag - og på denne måten påvise at det går an å høyne premienivået og allikevel sitte igjen med et overskudd.

Vi har mottatt et fullstendig regnskap fra arrangørene av SIB, og basert på de opplysningene vi leser av dette, kan vi foreta følgende oppstilling:

SIB:	TYLÖSAND:
Turneringsinntekter: 153.600	Turneringsinntekter: 225.550
Premiebudsjett: 120.000 (brutto) 88.000 (netto)	Premiebudsjett: 77.500 (brutto/netto?)
Sponsor & Annonser: 21.500	Sponsor & Annonser: 0?
Turneringsutgifter (ex premier): 70.000	Turneringsutgifter (ex premier): 143.000
Inntekter cafeteria: 34.000	Inntekter cafeteria: 0

SIB sitter igjen med et overskudd på 57.000 fra alle aktiviteter (inkl. overskudd fra i fjor, renteinntekter + differanse brutto/netto innkjøpte premier). Mens SIB kun betaler 8000 kroner for leie av lokaler i 1 uke, betaler SBF hele 65.000 - litt av en forskjell. Uten at vi selv har foretatt undersøkelser i markedet, vil det være naturlig å antyde at det her er muligheter til å spare noen kroner. Og hva med sponsorinntekter - er dette et vanskelig marked i Sverige?

Det kan opplyses at ved innkjøp av gavepremier, fikk SIB en rabatt på 25% av utsalgspris. Sponsorpremier hadde en verdi av ca. 15.000 kroner + opphold på et hotell i RICA-kjeden til en verdi av ca. 2.000 kroner.

Utgiftene vedrørende godtgjørelse til TL, sekretariat, korthjelpere etc. beløp seg i SIB til 16.000 kroner - her har dere antagelig større utgifter.

SIB delte opp hovedturneringen i 3 puljer: Par A 56 par, Par B 40 par x 2. Premieoppsettet var som følger (pr par) - Startavgift A: 300/spiller (102 spill) - B: 250/spiller (102 spill):

	A	B1	B2
1. pr:	8.000	3.500	3.500
2. pr:	5.000	2.500	2.500
3. pr:	3.000	1.500	1.500
4. pr:	1.500	Bruksting for 8.500	Bruksting for 8.500
5.-13. pr:	Bruksting for 9.500		

I lagturneringen deltok 53 lag (8 spill x 12 kamper). Premieoppsettet var som følger (pr. lag) - Startavgift 1.000:

1. pr:	8.000
2. pr:	5.000
3. pr:	3.000
4.-12. pr:	Bruksting for 14.000

I Mixturneringen deltok 72 par. Premieoppsettet var som følger (pr. par) - Startavgift 200/spiller (80 spill):

1. pr:	4.000
2.-18. pr:	Bruksting for 15.000

Det som i SBFs regi kalles "extrapriser" - og som ble delt ut som ordinære premier ved slutten av premielisten - var i SIBs regi det som kalles "spurtpremier", som ble delt ut i forhåndsbestemte runder til det beste paret i nettopp den runden. Vi må presisere at vi i våre sammenligninger ikke har informasjon om størrelsen på premiene i Tylösandsväckan.

Vi vedlegger for ordens skyld kopi av innbydelsen/programmet - denne utgis på halvstiv, farget papp.

Når det gjelder resultatservicen, viser vi til vedlagte informasjonsskriv fra Willy Brown, en meget habil turneringsleder i

Norge - han er også dataspesialist, og har laget sitt eget program for barometerturneringer. Det er vanlig i Norge ved store barometerturneringer at alle parene i samme pulje spiller de samme 2 (3 - 4) spillene samtidig, og at resultatene foreligger i neste eller den derpå følgende runde - med en resultatslipp til hvert par, delt ut ved bordet av en av medhjelperne til turneringslederen. Sluttresultatet foreligger på denne måten bare kort tid etter at siste runde er avsluttet - med unntagelse selvfølgelig der det foreligger en protest i noen av de siste rundene.

Noen endelig fasit er det ikke vår oppgave å komme med, men vi har åpnet for en diskusjon omkring temaet og håper at den informasjonen vi her har bidratt med kan være til nytte for SBF, og at dere kan ta opp til ny vurdering både premieringen og resultatservicen for neste års bridgeuke i (Tylösand) Halmstad. Samtidig håper vi at andre har lyst til å bidra med synspunkter i saken. Det burde imidlertid fremkomme med all tydelighet at vår mening er at det kan være mulig for SBF å senke utgiftene, samtidig som inntekten kan økes (bl.a. ved hjelp av sponning), slik at premienivået kan bedres/høynes. Resultatservicen kan opplagt bedres ved å legge litt om på organiseringen av turneringen (ref. vedlegg fra Willy Brown).

For ordens skyld vil vi tillegge at det som fremkommer i våre brev til Sveriges Bridgeförbund ikke bare er synspunktene til de to undertegnede, men gir et bilde av oppfatningen til de fleste i den norske deltagerkontingenten. Og våre innlegg er i hvert fall ingen oppfordring til å "bevaka Heges intressen"!! (ref. svarbrev fra SBF v/Bo Lindberg).

Vi er også klar over at Norge er et fore-

gangsland når det gjelder kvalitet på premieringen i bridgeturneringer.

Som sist sender vi kopi av vårt brev - sammen med kopi av svarbrevet fra SBF av 22.08.94 - til Bridge i Norge, Bridgenytt, Bridgetidningene og Dansk Bridge.

Vi er allerede på utkikk etter boliger og gleder oss til å tilbringe uke 31/95 i Tylösand.

Med vennlig hilsen  
Hege Falster og Odd Erik Nansen

## EN MULIG ARRANGEMENTSFORM FOR PARTURNERING PÅ 100 BORD.

På forespørsel fra Hege Falster har jeg satt opp en skisse over hvordan jeg ville lagt opp en parturnering på 100 bord.

Utgangspunktet er et barometerprogram jeg har utviklet og som er det ledende på markedet i Norge for øyeblikket. Programmet har vært i bruk i ca. 7 år, og blir bl.a. brukt i alle turneringer arrangert av NBF. Den største turneringen programmet er brukt i så langt er NBFs jubileumsturnering med ca. 90 bord fordelt på fire forskjellige spillesteder, med bruk av telex.

Det er ingen tekniske hindringer i veien for å bruke programmet med opptil 150 bord (med noen endringer 200 bord). Men jeg vil advare mot å bruke det på en stor sal uten at noen som har inngående kjennskap til det er med i arrangementet. Hvis det skulle dukke opp noen problemer er det viktig å løse dem raskt da det kan være hardt å ta igjen tapt tid.

Utsalgsprisen for programmet er NOK 1.200,- for en versjon for opptil 150 bord (2 spill pr. runde). Hvis ønskelig følger det

med versjoner for flere spill pr. runde, med færre bord (f.eks. 40 bord, 18 spill pr. runde) inkludert i prisen.

I eksempelet under tar jeg utgangspunkt i 100 bord, men programmet kan som nevnt takle langt flere. Forskjellen blir antall i stab, antall PC'er osv.

### 1. Forutsetninger

100 bord  
2 spill pr. runde  
Det spilles samme spill på alle bord i samme runde.

### 2. Behov for kort

Behovet for dubletter er avhengig av om man ønsker å ha nok til å kunne legge begge spillene på bordet ved rundens start (100 ex.) eller om man har hjelpere til å bytte spill etter hvert som man blir ferdig (ca. 65 ex.).

### 3. Gjennomføring av turneringen

Registrering av resultater skjer på to PC-er, en hovedmaskin og en hjelpemaskin. Det er mulig å øke til tre maskiner (en hoved- og to hjelpemaskiner) avhengig av hastigheten på inntastingen. All utskrift kjøres fra hovedmaskinen. Resultater inntastet på hjelpemaskiner overføres til hovedmaskinen via diskett, all retting av feilregistrering skjer på hovedmaskinen. Når en hjelpemaskin har lagret en runde på diskett kan den med en gang benyttes til neste runde.

Resultatslipper deles ut med en ekstra rundes forsinkelse (runde 1 deles ut i runde 3 osv.). Pga. tiden for registrering og utskrifter vil utdeling i neste runde bli vanskelig med så mange bord. Min erfaring er at det er bedre å dele ut slippene

et par minutter inn i annen runde etter at de er spilt enn å gjøre det mens spillerne er i ferd med å avslutte en runde, og mange er i ferd med å forlate bordet.

Utskrifter pr. runde vil bli:

Resultatslipper:	17 sider
Spillutskrift :	2 sider
Resultatliste :	3 sider
Totalt	22 sider

Med en laserskriver (8 sider pr. minutt) tar dette i underkant av 3 minutter. Med matriceskriver tar det en del lengre tid, og det vil jeg ikke anbefale med mer enn ca. 60 bord.

### 4. Mannskapsbehov

#### A. Regnskapet

Registrering:	2 personer
Sjekkning av feilførte slipper/ oppdeling av slipper/ utdeling av slipper:	2 personer

Dette avhenger helt klart av hvor rutinert og hvor rask man er. For meg selv regner jeg det som en behagelig jobb å registrere slipper for en turnering med 60 bord alene, og jeg skulle ikke ha noen store problemer med 100 bord og gode medhjelpere til å sjekke feilførte slipper.

Problemene dukker opp med feilførte slipper hvor staben må ut til spillerne for å sjekke resultatet (gal sone, uoverensstemmelser omkring antall stikk/score osv.). Hvis det er mye galt kan to personer være for lite, mens ellers kan en være nok.

#### B. Turneringsledelse

Turneringsledere	2-3 personer
------------------	--------------

## C. Salen

Utdeling av mapper/  
annet arbeid i salen 4-6 personer

## 5. Behov for datautstyr

2 vanlige PC-er (286 er bra nok), må ha bra tastatur. Jeg anbefaler som nevnt laserprinter med så mange bord. I et så stort arrangement burde man alltid ha ekstra utstyr tilgjengelig (1 PC, 1 printer).

## 6. Annet utstyr

Til føring ved bordet trenger man slipper. Programmet fyller ut disse med bordnummer, runde nr, parnummer (NS og ØV), spillnr. og faresone. Slike spesialslipper må leveres fra Norge. Med en ekstra PC og matriseprinter kan utfyllingen gjøres underveis i turneringen (spesielt når antall par er ukjent for start).

Plansjer med bordnummer og flyttehenvisninger kan også skrives ut av programmet. Dette bør for de fleste bord gjøres før spillestart. Når endelig bordantall er kjent skrives det ut for de høyeste bordnummerne.

Jeg legger ved noen demoutskrifter fra programmet.

Vennlig hilsen  
Willy Brown

## Ad. løsningen på julenøtt nr. 4/94

Jeg forslo å spille på at Vest hadde hjerter K D blokk. Min spilleplan avhenger kun av dette.

Løsningen sier at en av motspillerne må ha hjerter K D blokk, og at sparen må sitte 3-3.

Jeg må nesten be om å få presentert det regnestykket som viser at din løsning gir større odds enn hjerter K D blokk hos Vest.

Personlig tenkte jeg sånn: La oss si at hjerter K D blokk hos Vest gir A% sannsynlighet for suksess. Vi vet at sparfargen 3-3 gir 35% sannsynlighet. Hjerter K D blokk hos en av motspillerne gir 2 x A%. Din løsning gir derfor dobbelt så gode muligheter som min løsning når det gjelder hjerterfargen. Men du er OGSÅ avhengig av sparfargen. Totalt skulle du derfor ha 2 x A x 0,35% sannsynlighet for suksess. Og dette blir jo mindre enn min A%.

Slik jeg ser det kan derfor nøtt nr. 4 være gjenstand for feil poenggivning. Vennligst se på saken en gang til.

Vennlig hilsen  
Rune Langset, 8050 Tverlandet

## Til Bridge i Norge v/Tommy Sandmark

I anledning BINs 20 års jubileum sender jeg kr. 1.000,- som en liten jubileumsgave. Som alderspensjonist har jeg dessverre begrensede ressurser å rutte med. Men hvis andre lesere kunne tenke seg å gi en liknende gave, kan vi kanskje også glede oss til et 25 års jubileum om 5 år. Sverre Frichs tap ligger dessverre langt utenfor mine dekningsmuligheter, men jeg sender ham min hjerteligste takk for det initiativ han tok for 20 år siden.

Vennlig hilsen  
Rolf Parelius, Molde

Dette var altfor mye, Rolf, men tusen takk i alle fall. BIN har ingen planer om å rulle inn årene!

Red.

## Til BIN

1. Jeg minnes at jeg i sin tid argumenterte for å få alle appeller som lovutvalget fikk innberettet fra turneringsledere rutinemessig distribuert ut til registrerte turneringsledere for informasjon. (Kanskje med unntak av helt trivielle appeller). Ditt initiativ i BIN nr. 1-1995 hilser jeg derfor med stor glede, og håper vi får riktig mange instruktive referater.

2. Jeg kan ikke se at den situasjonen Tore Mortensen beskriver i sitt leserbrev overhodet skulle by på noe problem. Dersom man ikke uten videre innser den fulle konsekvensen av lovenes § 64 C, bør man finne frem og slå opp i "Commentary on the Laws of Duplicate Bridge", som NBF i sin tid reklamerte så sterkt for (og med full rett!!):

Først har vi på side 199 kommentar 64.2 (som gjelder de situasjonene der revoke ikke skal straffes) i siste avsnitt:

*Nonwithstanding these provisions the Director will ensure equity for the non-offending side (see § 64.8 below).*

På side 201 har vi kommentar 64.8:

*The Director has a duty to maintain equity. If he is satisfied that the operation of any of the foregoing arrangements under Law 64 leaves the non-offending side with a worse result than they could reasonably have expected to obtain had there been no revoke on the deal, he should award an adjusted score. Law 64 C provides the authority for this. The adjustment is not to include any notion of penalty as in Law 64 A, but should aim to restore as nearly as possible an equitable result in line with expectations as they*

*were immediately prior to the revoke.*

Klarere kan det vel ikke sies, og dersom Tore Mortensens appell ble godkjent "mot internasjonal praksis", er det på høy tid å sjekke denne praksisen.

Hilsen Sven Pran.

Det er klart at dersom svart hadde vært bare svart, og hvitt hadde vært bare hvitt, kunne livet være meget lett å leve.

Men livet består dessverre også av en mengde nyanser i grått, og det er ikke slik at alle er enige om alt. Slik også når det gjelder turneringsledelse. Jeg har selv under EM blitt instruert om IKKE å akseptere revokeanmeldelser som ikke faller innenfor tidsfristen.

Grunnen er egentlig ganske enkel for utlendinger, men ikke så helt enkel å forstå for medlemmer av det nordiske bridgefelleskap. Her oppe i det kalde nord lider vi nemlig under den illusjonen at INGEN JUKSER!

Slik er desverre ikke i utlandet, spesielt i USA og i sydlige/østlige land. Der tror man i utgangspunktet at ALLE jukser, inntil det motsatte er blitt bevist. En rekke skandaler i vår tid har vært med på å underbygge denne oppfatningen.

Skulle man godta revoke etter tidsfristen, må man derfor ta som utgangspunkt at partene IKKE har sammenstøttet seg for å bedre resultatet til ett av partene. Dette gjør man imidlertid ikke internasjonalt, selv om jeg synes det ville vært god praksis. Enig med Pran der!

Red.



### NØTT NR. 3

♠ D 7 5 3  
 ♥ E 8 5 3 2  
 ♦ E K 4  
 ♣ 8  
 ♠ K 10 8 4  
 ♥ -  
 ♦ kn 9 2  
 ♣ K D kn 9 5 3  
 ♠ kn 9 6  
 ♥ kn 9 7  
 ♦ 10 8 7 6 3  
 ♣ 6 2  
 ♠ E 2  
 ♥ K D 10 6 4  
 ♦ D 5  
 ♣ E 10 7 4

Denne gang skal du få lov til å se alle 52 kort og spille hjem 7 hjerter på Syds plass. Vest spiller ut kløver konge.

Din løsning merket "Nøtt nr. 3" må være BIN, Bygdøy Allé 73 B, 0268 Oslo, i hende senest 20/6-1995.

Beklageligvis har setteren vært ute og tuklet med navnene under løsningen til julenøtt nr. 1. Premievinneren var egentlig

**Helge Svendsen fra Haugesund.**

I BIN nr. 2 sto det Helge Leonhardsen, Haugesund, men vi vet da alle at Helge Leonhardsen bor på Lillehammer. For å gjøre en lang historie kort, så får begge Helgene en premie hver. Begge nevnt, ingen glemt.

### LØSNING NØTT NR. 1

♠ kn 8 3  
 ♥ kn 10 9  
 ♦ 10 7 4  
 ♣ D 9 8 6  
 ♠ 9 6 5 2  
 ♥ 4 2  
 ♦ K D kn 3  
 ♣ 5 4 2  
 ♠ 10 7 4  
 ♥ E D 6  
 ♦ E 9 8 5 2  
 ♣ K 7  
 ♠ E K D  
 ♥ K 8 7 5 3  
 ♦ 6  
 ♣ E kn 10 3

Vest	Nord	Øst	Syd
3 ♦	pass	1 ♦	x
pass	4 ♥	pass	3 ♥
pass		pass	pass

Du sitter på Syds plass og skal forsøke å spille hjem 4 hjerter. Vest spiller ut ruter konge, og fortsetter med ruter dame.

Vi har nå satt inn Vest/Østs kort for at nye lesere og løserne lettere skal følge med i forklaringene.

Trumfen må ikke sitte 4-1, for da blir Syd trumfmatt. Når Vest viser ruter konge og dame, bør Øst ha resten av de høye kortene. Det er dårlig med overganger til bordet. Vi kan forsøke å spille kløver til bordets nør og Østs konge. Øst fortsetter med ruter til Syds trumf. Nå har vi inn-

komst til blindemann ved hjelp av kløver ti til damen. Når vi spiller hjerter knekt går Øst opp med esset og spiller spar til Syd. Det kan jo tenkes at Syd har vært forutseende nok til å fjerne sine tre spar-honnører før han spilte kløver til bordets dame. Da kan Øst etter hjerter ess fortsette med ruter til dobbeltrenons. Bordet kommer inn, og spiller hjerter ti som Øst selvfølgelig ikke dekker. I fortsettelsen kan Øst stjele tredje kløverspill med hjerter dame.

Hvis Syd forsøker å skaffe bordet innkomst på hjerter, får Øst for hjerter dame. Han fortsetter med tredje ruter til Syds trumf. Syd er nå nede i to trumf. Syd spiller hjerter konge, og får beholde stikket for den. Neste hjerter tar Øst, og fortsetter med ruter.

Har du ved gjennomgåelsen funnet frem til at hjerterkongen vanskeliggjør fortsettelsen i spillet? Helt riktig! Du stjeler derfor annet ruterspill med hjerter konge. Så fortsetter du med hjerter, og Øst kan aldri nekte deg innkomst på hjerter til den nødvendige kløversaks.

Det blir det samme om du stjeler tredje ruterspill med hjerter konge. Spiller du hjerter konge, lasjerer Øst. Nå kommer du aldri inn på bordet.

Flere av våre drevne nøtteknekkere har tatt litt for lett på oppgaven, og sikret seg en liten smultring i starten.

Følgende 23 rodde i land 10 poeng på årsbarometeret:

**Leif Bakke, Austrheim**  
**Tore Bergesen, Øystese**  
**Håkon A. Bergsrud, Sortland**

**Rolf Gade, Sandefjord**  
**Fleming Jacobsen, Odense**  
**Arne Jansson, Stockholm**  
**Knut Knutsen, Nesna**  
**Jon Kornrud, Sylling**  
**Per O. Langland, Ler**  
**Rune Langset, Tverlandet**  
**Erlend Langstrand, Fygle**  
**Helge Leonhardsen, Lillehammer**  
**Helge Myhre, Ski**  
**Ragnar Normann, Oslo**  
**Thorleif Rafto, Paradis**  
**Dagfinn Schinstad, Stabekk**  
**Rolf Seljelid, Oslo**  
**Annie Struksnæs, Oslo**  
**Bergljot Sukkestad, Stathelle**  
**Helge Svendsen, Haugesund**  
**Dag I. Torgersen, Masfjordnes**  
**Torvald Torgersen, Lindås**  
**Odd Wiulsrud, Lier**

Etter loddtrekning går premien til

**Bergljot Sukkestad, Stathelle.**

Vi gratulerer premievinneren og de øvrige 22 med gode løsninger.

*Ad. Julenøtt nr.4/94.  
For å få fullt hus (10 poeng) må både hjerter konge-dame blokk hos Vest eller Øst være nevnt i løsningen. En løsning basert på konge-dame blokk hos Vest betraktes som en halv løsning til 5 poeng.*

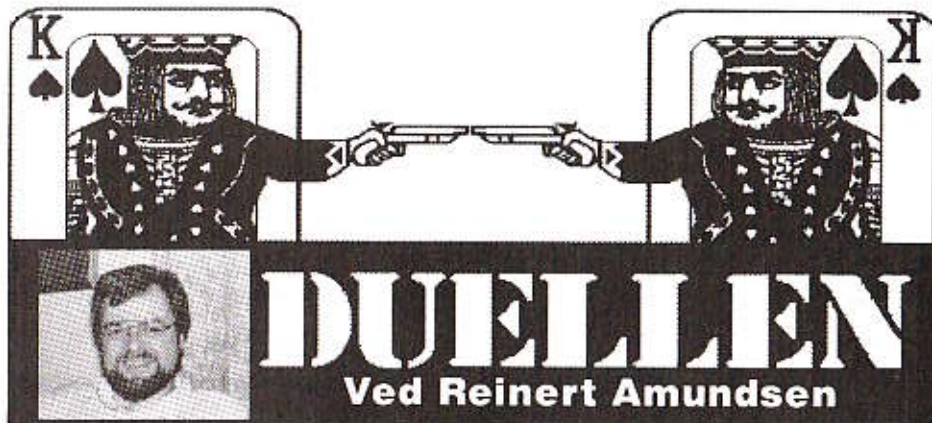

### DUELLEN 3/95

Vår stadige søken etter verdige duellanter fører oss idag til Bergen.

Boje Brogelands dialekt avslører at han stammer fra søndre del av Rogaland (som det tidligere er sagt: L'etat c'est Moi - på norsk: staden det er Moi). Han er 22 år gammel og student. Han har vært fast inventar på norske juniorlandslag den siste tiden, og vi vil få gratulere med seieren i Pepsi-Cola Cup som ble holdt i Nederland i januar 95. Erik «Sild» Sælensminde er 30 år gammel og student.

Partnerskapet deres startet i 92, og sammen har de en annenplass fra NM lag 94 og har vært NM-finalister i 93 og 94. Systemet er Presisjonskløver, 2 ru er Ekrens (minst 4 kort i hver majorfarge og 3-10 hp) og 2 hj/sp lover 5-6 kort og 3-10 hp.

Regjerende mestre er Peter Marstrander og Rune Anderssen fra Tromsø. De spiller også med sterk kløver, men bruker ellers 4 kort i åpning på 1-trinnet.

Spillene er datagitt med Svein Parnas' budtreningssystem.

## Mestrene



Peter Marstrander



Rune Anderssen



Boje Brogeland



Erik Sælensminde

## Utfordrerne

Resultat-service



### RESULTATSERVICE

binger resultater som turneringsarrangører og interesserte lesere sender inn til BIN.

Resultater BIN ikke mottar blir selvfølgelig IKKE publisert.

### OLRUD-PÅSKEN 1995

#### Velkomstbarometer

100 Par	Middels = 0
1. Tom Stenbakk - Gunnar Wikstrand, Bridgekam	333
2. Roger Bøttøfs - Jan G. Ohren, Krodsherad/Hen	311
3. Marie Holenbakken - Geir Helgemo, Ruterkn/Stud	297
4. Geir Enge - Øystein Lørdal, Verdal	284
5. Jan Gulbrandsen - Arnold Digre	279
6. Rolf Tjørsvaag - Terje Pedersen, Bråkam/Dstm	269
7. Ivar Aaneke - Arge Bratt, Sor-Fron/Øyer	237
8. Terje Skjæran - Arne Tveit, Mo/Stramme	230
9. Hans P. Jevanord - Leif Holmen, Brumunddal	223
10. Tore Mortensen - Asbjørn O. Larssen, Dr./Tromsø	220
11. Thomas Charlsen - Sam I. Hoyland, Str./Bergen	217
12. Jon Aabye - Per Lowe, Sirius	213
13. Håkon Sunde - Paul Henning Loen, Stryn	212
14. Harald H. Nilssen - Kjell O. Vermo, Skodje/Raufoss	203
15. Tom Høiland - Martin Reinertsen, Krsand/Farsund	201
16. Karsten Syversen - Torodd Tønseth, Hein 46	198
17. Øyvind Saur - Boje Brogeland, RICA Norge jr	190
18. Per Nikolaisen - Petko Napetov, Akad/Bridgekam	185
19. Asbjørn Davidsen - Tommy Sandmark, H-46/BK	152
20. E. Helvorsen - Asbjørn Skramstad, A-ABC/Hemar	147

### Hovedturneringen

#### A-puljen

52 Par	Middels = 0
1. Knut Sjøsmøling - Olaf T. Strand, Molde	338
2. Oddbjørn Gravanes - Espen Kvam, Fræne/Stud	271
3. Lasse Aaseng - Geir Helgemo, Studentene	257
4. Øystein Lørdal - Geir Enge, Verdal	239
5. Roar Aasen - Lars Aasen, Gjøvik & Verdal	224
6. Lars Eide - Bjørn Buer, Hein 46/Hurdal	182
7. Jon E. Furunes - John K. Schjøn, Akademisk	175
8. Beard Dahl - Stig Johansen, Akademisk	168
9. Johnny Holmbakken - Alf Andersen, Lillehammer	153
10. Jim Idar Hoyland - Ann Mari Mirkovic, Bg. Akad.	147
11. Berre Lund - Per Erik Austberg, Heimdal	141
12. Arvid Haugseth - Rolf A. Ronning, Hein 46/Brdal	138
13. Per Lowe - Jon Aabye, Sirius	118
14. Svein Erik Bjørnstad - Bjørn Westmo, Hein 46	103
15. Geir Norderhaug - Anton Gunnarsson, Bridgekam	95
16. Arne Vermund - Odd Henriksen, Lilleh./Kirkener	89

#### Pulje B1

44 Par	Middels = 0
1. Aksel Napstad - Stein Brateng, Raufoss	267
2. Bjørn Kvaran - Rune Kvaran, Ogdal	256
3. Odd Kristiansen - Arild Hovde, Moelv/Brumunddal	236
4. Gunnar Nordby - Anders Fodstad, Torpa/Lena	235
5. Per E. Nordby - Anbjørn Meisingset, Elver/Fore kl.	189
6. Leif Johan Lundal - Johannes Lundal, Askim	165
7. Espen Fastag - Kjell Heiseit, Fr stad/Notodden	134
8. Olav Molberg - Tor Menzén, Hein 46/Ridabu	123
9. Hans Arne Jensen - Ulrik Nesset, Krsund/Hobbet'n	117
10. Anders Mjelset - Claus Frøngsrud, Blommenholm	108

### Pulje B2

45 Par	Middels = 0
1. Bjørn S. Gulheim - Atle Hjør-Larsen, Ringnes	384
2. Åmund Austdal - Frode Johnstuen, Lillehammer	284
3. Henning Oddegården - Hans Verpe, Skien	219
4. Lise Mari Johansen - Leif Arne Fjotum, Ridabu	194
5. Reidar Bårseth - Stig Lovmo, Singås/Hovin	190
6. Roger Bøttøfs - Asle Bøttøfs, Krodsherad	184
7. Tom Stenbakk - Gunnar Wikstrand, Bridgekam	172
8. Jorunn Fenes - Else Mari Helbo, Tonsberg	164
9. J. O. Foseng - Henning Lantzen, Munken/Ridabu	148
10. Stein H. Gjerlaugsen - Terje Haug, Sborg/Rstad	135

### Pulje C

35 Par	Middels = 0
1. Kjetil Vermund - Trond Hagen, Lillehammer	277
2. Karsten Hebet - Per Johansen, Ridabu	254
3. Arne Bakken - Harald Brattbakken, Brumunddal	229
4. Rødd Hodne Larsen - Hilde Tørkelsen, Flingsveien	206
5. Kristine Kvernstrøm - Lars Rasch, DCOOP	182
6. Knut Johansen - Trond Waagan, Brufoss	149
7. Birger Molde - Torbjørn Midtun, Ridabu	144
8. Florry Sandmark - Magne Sandmark, Astra/ABC	142

### Lagturneringen

48 Lag	Middels = 160
1. Martin	220.0
Jorunn Fenes, Tom Holand, Martin Reinertsen, Terje Lio Laffon	218.0
Bjørn Sørensen, Olaf Strand, J. Holmbakken, Knut Sjøsmøling	216.0
Kakken	216.0
Leif Erik Bru, Asbjørn Skramstad, Grethe Tokaun, Bjørn Dalseth	211.5
Førstad	211.5
Oddbjørn Gravanes, Ole Johnny Tøsse, Arve Førstad, Pål Hagen	207.5
Martell	207.5
Gunnar Nordberg, Håvard Jensen, Roger Bøttøfs, Ole Tom Evje	205.0
Smith & Smule	205.0
Evan Ulven, Stein Willy Andreassen, Vidar Smith, Stein Bjørtnes	197.0
Hoyland	197.0
Sven O. Hoyland, Sam I. Hoyland, Jon E. Furunes, Jim I. Hoyland	197.0
Olrudbanden	197.0
Tommy Sandmark, Harald Skjæran, Finn Brandenes, Willy Brown	197.0
Bridgebytt	197.0
Lasse Aaseng, Geir Helgemo, Jørgen Molberg, Espen Kvam	196.5
Tjørs	196.5
Øystein Lørdal, Geir Enge, Terje Pedersen, Rolf Tjørsvaag	196.5

### Butler Olrud

125 par	Middels = 0
1. Pål Hega - Arve Førstad, Førstad	147
2. Ole Tom Evje - Håvard Jensen, Team Martell	128
3. Tom Høiland - Martin Reinertsen, Martin	117
4. Asbjørn Skramstad - Leif Erik Bru, Kakken	105
Johnny Holmbakken - Bjørn Sørensen, Laffon	104
Stein Bjørtnes - Stein W. Andreassen, Sm & Smule	94
Harald Skjæran - Tommy Sandmark, Olrudbanden	77
Tore Skoglund - Jan Einar Sætre, HMM	72
Beard Clay Aasen - Asbjørn Kindsbekken, Bakhus	68
Frank Røddal - Frode Johnstuen, Krappyla	63

Forts. 4. midtside

# DUELLEN

Nr 3-1995

## VESTS HENDER

1. Vest gir, alle i sonen.

♠ E D kn 7 2  
♥ D 6 5 2  
♦ -  
♣ 5 4 3 2

2. Øst gir, ingen i sonen.

♠ E 3  
♥ K 2  
♦ D 6 2  
♣ D kn 8 6 5 2

3. Vest gir, Ø/V i sonen

♠ K D 2  
♥ 6  
♦ E 10 9 6 2  
♣ E 10 7 6

4. Vest gir, alle i sonen.

♠ D 8  
♥ E 9 6 4 3  
♦ 7 5 2  
♣ E 9 7

5. Øst gir, N/S i sonen.

♠ K 8 6  
♥ K 8 7 2  
♦ E 4 3  
♣ K 10 2

6. Vest gir, ingen i sonen.

♠ 5  
♥ D 9 5 2  
♦ E 10 6 5 4 2  
♣ E 6

7. Øst gir, Ø/V i sonen.

♠ E K D 10 8  
♥ kn 9 3  
♦ 10 5 3  
♣ E 10

8. Vest gir, alle i sonen.

♠ E D kn 9 2  
♥ E 9 8 3  
♦ 5 3  
♣ 10 3

# DUELLEN

Nr 3-1995

## ØSTS HENDER

1. Vest gir, alle i sonen.

♠ 10  
♥ kn  
♦ K kn 3 2  
♣ E K kn 10 9 8 6

2. Øst gir, ingen i sonen.

♠ kn 9 8  
♥ E kn 10 9 5  
♦ E kn 9  
♣ K 9

3. Vest gir, Ø/V i sonen

♠ -  
♥ K kn 10  
♦ K kn 8 7 3  
♣ K D kn 9 3

4. Vest gir, alle i sonen.

♠ K 6 4 3  
♥ K  
♦ E K 10 8 3  
♣ D 8 2

5. Øst gir, N/S i sonen.

♠ E 7 5  
♥ 3  
♦ K D kn 10 9 8 6  
♣ E 8

6. Vest gir, ingen i sonen.

♠ E 9 7 4 2  
♥ K kn 8 6  
♦ K D  
♣ K 9

7. Øst gir, Ø/V i sonen.

♠ 6 5 2  
♥ E 4 2  
♦ kn 7 6 2  
♣ K D 6

8. Vest gir, alle i sonen.

♠ K 10 5  
♥ D 7  
♦ E 10 7 6 4 2  
♣ E 5

# Resultat-service



## RESULTATSERVICE

bringer resultater som turneringsarrangører og interesserte lesere sender inn til BIN.

Resultater BIN ikke mottar blir følgende IKKE publisert.

Bulleren Olrud lag (forta fra 1. midtside)

11. Thomas Charlsen - Espen Erichsen, Babu-Babu	61
12. Knut Sjømeiung - Olef Strand, Laffen	56
13. Randi Skjæran - Arne Tveit, Magne	55
Terje Pedersen - Rolf Tjørsvaag, Tjors	55
15. Geir Ege - Øystein Lerfald, Tjors	52
16. Tore Mortensen - Asbjørn Ø. Larsen, Paa egg	51
17. Øyvind Saur - Boje Brogeland, Rica Norge jr	50
18. Søn Inge Hoyland - Jon-Egil Furunes, Hoyland	48
19. Tor Ivar Bang - Odin Svendsen, 3 NT	47
20. Karsten Syversen - Svein Myklebust, Lailen Linie	46

### Olrudmixen

50 Par	Middels = 0
1. Sigry Johansen - Geir Helgemo, TT/Studentene	595
2. Selvi Remen - Espen Erichsen, BAK/NHH	413
3. Kenneth Skov - Reidun Flødesth, Molde/Grand	338
4. Ingeborg Andersen - Alf Andersen, Gausdal	331
5. Randi Skjæran - Sam-I. Hoyland, Br kam/Bergen	310
6. Anna Malinowski - Bjørn Sørensen, A-ABC/Lilleh	285
7. Siv Thoresen - Vidar Smith, Akad/Vikersund	266
8. Elinor Lund - Kjell Fjæstad, Stange	254
9. Anne Trine Espås - Audun Follestad, Asker	240
10. Jorunn Feness - Tom Holland, Torsberg/Kr.sand	228
11. Anne Marie Ve - Henning Rise, Pass/Astra-ABC	227
12. Kirsten Rogstad - Øyvind Ludvigsen, Optimisten	203
13. Siv Anita Hunnes - Ole Johnny Tosse, Frenn/Stud	195
14. Britt Stensrud - Trond Kleiven, Bridgekameratene	163
15. Flory Sandmark - T. Sandmark, A-ABC/Br kam	149

### PÅSKECUP

#### Vestvågøy BK og BK Trimplex

24 Par	Middels = 0
1. Håkon A Bergsrud - Kai Bergsrud, Scrlf./Svolvær	189
2. Pål T. Fondevik - Geir A. Ellingsen, Stokmarknes/Akad	167
3. Tor-A. Andreassen - Skjalg Solum, Trimplex/St.m.nes	134
4. Olav Ellingsen - Gunnar Harr, Sortland	117
5. Bjørn Bruun - Geir Hansen, Stokmarknes	92
6. Helge Jertøft - Knut Storøde, Trimplex	89

### KM-MIX

#### Fjordane Krins

27 Par	Middels = 0
1. Synnove Balevik - Anders Balevik, Balestrand	118
2. Irma Hoyland - Svein Hoyland, Gulen	101
3. Aud Marit Hage - Anders Espeseth, Gulen/Sande	97
4. Nora Hoyvik - Henry Solheim, Kyrkjebø/Gulen	75
5. Lisbeth Yri - Geir Engebretsen, Olden	51
6. Solveig Gjengedal - Kjell Gjengedal, Indre Gloppen	44
7. Kristin Hesjedal - Trygve Leirpoll, Gulen/Dale	39
8. Solveig Berg - Helge Grytten, Jolster/Førde	38
Anne Marit Mowatt - Harry Mowatt, Sortvåg	38
10. Randi Aven - Jan Sæbo, Høyanger	34

### OM PAR FINALE

#### Oslo Bridgekrets

46 Par	Middels = 0
1. Geir Godal - Frode Mo, Akademisk	275
2. Tor Helness - Jan P. Sissener, Sirius	256
3. Knut Koppang - Arne Olsen, Pass	236
4. Ut Anonsen - Henning Høllemann, Bridgekam.	222
5. Pål Haga - Noel Mikåsen, Bridgekameratene	210
6. Pelko Napetov - Åge Salin, Bridgekameratene	208
7. Finn Brandsnes - Willy Brown, Br kam/Akad	205
8. Per Löwe - Kåre Knutsen, Sirius/Bridgekam	201
9. Ivar Uggerud - Jon Aabye, Sirius	188
10. Anna Malinowski - Artur Malinowski, Astra/ABC	174
11. Jon-Egil Furunes - Jon K. Schjelderupsen, Akad	153
12. Bjørn Henning grandal - Terje Nybord, Knzta	150
13. Arild Aubert - Stig Drangsholt, Akademisk	149
14. Erik Hynning - Arnold Digre, Astra/ABS/Sinsen	145
15. Runar Lillevik - Jan Mikkelsen, Akademisk	130

### RUTERNÅLTURNERINGEN 95

#### Oslo Bridgekrets

18 Par	Middels = 0
1. Jan M. Hornseth - Thomas Sagplads, DOOP	50
2. Knut Kolloen - Ingvar Hagen, DOOP	44
3. Ole Smaaland - Ole Bjerge, DOOP/Pass	42
4. Pernille Lindås - Desirée Øvreteit, Akad./OBK Klkn	31
5. Eskil Hagen - Solvi Østmo, Akad./Br kam	28
6. Knut Norrøde - Ronny Torgersen, Akademisk	20

### PAR KM 95

#### Sortland Bridgeklubb

30 Par	Middels = 0
1. Håkon A. Bergsrud - Gunnar Hair, Sortland	195
2. Sigve Smardal - Pål T. Fondevik, Stokmarknes	172
3. Olav Ellingsen - Rolf Lehn, Sortland	158
4. John E. Pedersen - Harry Johansen, Andenes	121
5. Terje Ingvaldsen - Bjørn Bruun, Stokmarknes	95
6. John Pedersen - Helge Jacobsen, Myre	90
7. Randi Iversen - Harald Hansson, Andenes	89
8. Ola Carlsen - Svein Johnsen, Straume	88

### PÅSKEN 1995

#### Bergen

38 Par	Middels = 0
1. Thomas Charlsen - Trond Hantveit	180
2. Kristine Brøvik - Sven O. Hoyland	174
3. Helge Sæverud - Rolf Engebretsen	148
4. Karsten Kleppevik - Leif G. Kleppevik	134
5. Atle Sæterdal - Svein Chr. Johannessen	120
6. Leif Fagerli - Rolf Hansen	116
7. Tor Helness - Erik Lunder	104
8. Rigmor Kleppevik - Karsten Kleppevik	97
9. Magne Elde - Stein A. Juvik	92
10. Jon Sveindal - Helge Hantveit	85

### 1. Vest gir, alle i sonen.

▲ E D kn 7 2	▲ 10
♥ D 6 5 2	♥ kn
♦ -	♦ K kn 3 2
♣ 5 4 3 2	♣ E K kn 10 9 8 6

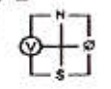

Peter	Rune
pass	2 kl
4 ru	4 hj
4 sp	4 gr
5 ru	5 sp
5 gr	7 kl
Boye	Erik
2 ru	3 gr
4 kl	5 kl

Etter forhåndspassen startet Rune med naturlig 2 kløveråpning. Peter Splintermeldte 4 ru, og 4 hj og 4 sp var cuebids. 4 gr var hvilemelding med fortsatt sleminteresse. 5 ru og 5 sp var nye cuebids, og Peter meldte nå 5 gr som store, frie ettersom han tolket 4 hjerter som første-rundekontroll. Rune hadde 2 topphonor i kløver, og da heter det 7 kl. Uten hjerter ut har kontrakten en liten sjanse.

Ekrens 2 ru-åpning fra Boje lover minst 4-4 i major og 3-10 hp. 3 gr var spilleforslag, og 4 kl lover ekstrem fordeling. Erik hadde ingen sleminvitter på lager, og høynet til 5 kl.

6 kl	10
5 kl	8
3 gr	7
4 sp	4
4 kl, 2 gr	3
3 sp, 7 kl	2

Stillingen:	
Marstrander - Anderssen: .....	2
Brogeland - Sælensminde: .....	8

### 2. Øst gir, ingen i sonen.

▲ E 3	▲ kn 9 8
♥ K 2	♥ E kn 10 9 5
♦ D 6 2	♦ E kn 9
♣ D kn 8 6 5 2	♣ K 9

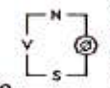

Peter	Rune
2 kl	1 hj
2 hj	2 hj
pass	
Boye	Erik
2 kl	1 hj
pass	3 gr

Runes hjerteråpning lover minst 4 kort og 11-15 hp. Det var litt overraskende at Peter kunne passe 2 hj ettersom han vel ikke har helt minimale verdier og Rune kan melde 2 hj med nesten maksimum. Her var det jo et rett valg når utgangen blir vanskelig å spille hjem.

Eriks 3 gr er mer etter min forståelse av Presisjonskløver (selv om det sto 2 gr med denne hånden i min bok med maksimum og 5332). I praksis kommer man vel alltid i utgang på disse kortene i et sterkt kløversystem.

3 hj, 2 gr, 4 kl	10
3 gr (V)	9
3 gr (Ø)	7
4 hj	6
5 kl	5

Stillingen:	
Marstrander - Anderssen: .....	12
Brogeland - Sælensminde: .....	15

### 3. Vest gir, Ø/V i sonen

♠ K D 2  
 ♥ 6  
 ♦ E 10 9 6 2  
 ♣ E 10 7 6

♠ -  
 ♥ K kn 10  
 ♦ K kn 8 7 3  
 ♣ K D kn 9 3

Peter	Rune
1 ru	2 ru
3 kl	3 hj
3 sp	4 kl
4 hj	4 sp
5 kl	5 sp
6 ru	pass
Boye	Erik
1 ru	2 ru
3 hj	4 sp
5 sp	6 ru
pass	

Mestrene hadde et detaljert meldingsforløp til slemmen: 2 ru var utgangskrav med rutertilpass og 3 kl var naturlig (5-4 eller 4-5 i minor). 3 hj viser hjerterverdier og 3 sp sier: «jeg er for sterk til bare 3 gr.» 4 kl, 4 hj, 4 sp, 5 kl og 5 sp var cuebids. Peter hadde gjort sitt, og slo av med 6 ru.

Bojes ruteråpning kan være basert på kortfarge i ruter, slik at Erik krevde med 2 ru som også viser ruterfarge. 3 hj er Splinter. 4 sp er en melding jeg har sansen for: Exclusion Blackwood (vis ess utenom spar). 5 sp lover 2 ess og trumf dame (Boje opphører den femte ruter). Dermed kan Erik komfortabelt avslutte med 6 ru.

6 ru	10
6 kl (farge for ruterstjelling hvis klover 3-1)	8
5 ru, 5 kl, 4 gr	6
5 gr	5
delkontrakt	2

#### Stillingen:

Marstrander - Anderssen: .... 22  
 Brogeland - Sælensminde: ... 25

### 4. Vest gir, alle i sonen.

♠ D 8  
 ♥ E 9 6 4 3  
 ♦ 7 5 2  
 ♣ E 9 7

♠ K 6 4 3  
 ♥ K  
 ♦ E K 10 8 3  
 ♣ D 8 2

Peter	Rune
pass	1 ru
1 hj	1 sp
2 ru	pass
Boye	Erik
2 hj	2 gr
3 gr	pass

Tromsøværingene hadde en kontrollert meldesekvens til 2 ru. Ruteråpningen lover minst 4 korts ruter. Dermed roet Peter ned i 2 ru istedenfor 1 gr.

Bojes 2 hjerteråpning lover 5+ kort og 3-10 hp. Dermed valgte Erik å kreve med 2 gr. 3 gr viser 3532 og maksimum. Litt luftig etter min smak der det ser ut til at Erik er nødt til å bruke tryllestaven.

2 gr, 3 ru	10
3 gr	7
4 ru	5

#### Stillingen:

Marstrander - Anderssen: .... 32  
 Brogeland - Sælensminde: ... 32

### 5. Øst gir, N/S i sonen.

♠ K 8 6  
 ♥ K 8 7 2  
 ♦ E 4 3  
 ♣ K 10 2

♠ E 7 5  
 ♥ 3  
 ♦ K D kn 10 9 8 6  
 ♣ E 8

Peter	Rune
2 ru	1 ru
3 gr	3 hj
4 ru	4 kl
5 kl	4 sp
6 ru	5 sp
	pass
Boye	Erik
1 hj	1 ru
3 gr	2 gr
4 hj	4 ru
4 gr	4 sp
6 ru	5 kl
	pass

Igjen var 2 ru utgangskrav. 3 hj fra Rune viser enseter i ruter og singleton i hjerter. 3 gr er forslag til kontrakt. Med sine gode kort startet Rune en cuebidserie før Peter bremset i 6 ru.

Eriks ruteråpning benekter 5 korts major, og lover 11-15 hp. 1 hj er naturlig og 2 gr viser maksimum med minst 6 korts ruter. Boje var ikke imponert, og roet ned med 3 gr. Det skal mer til å bremse en bergenser, og Erik insisterte med 4 ru med sin tette farge (en feilsild?). 4 hj og 4 sp var cuebids før Erik spurte i 4 gr. 5 kl lover 0 eller 3 av 5 ess, og da kunne også Boje avslutte med 6 ru.

6 ru	10
5 gr	9
5 ru	8
6 gr	7
delkontrakt	2

#### Stillingen:

Marstrander - Anderssen: .... 42  
 Brogeland - Sælensminde: ... 42

### 6. Vest gir, ingen i sonen.

♠ 5  
 ♥ D 9 5 2  
 ♦ E 10 6 5 4 2  
 ♣ E 6

♠ E 9 7 4 2  
 ♥ K kn 8 6  
 ♦ K D  
 ♣ K 9

Peter	Rune
1 ru	1 sp
2 ru	2 hj
4 kl	4 ru
4 hj	pass
Boye	Erik
1 ru	1 sp
2 ru	2 hj
4 hj	4 gr
5 sp	6 hj
pass	

Peter åpnet med sine gode 10 hp, og 1 sp var naturlig. 2 ru viste minimum og 2 hj var krav. Peters hånd vokste, og han inviterte med 4 kl som cuebid. Rune viste ruterkontrollen, men Peter hadde gjort sitt. Rune hadde heller ikke mer å tilføye.

Utfordrerne startet likt, men Boje viste sine minimale verdier med hoppet til 4 hj. Erik så ennå gode muligheter for slem, og spurte med 4 gr. 5 sp lover 2 ess og trumf dame. Dermed var de i den brukbare slemmen. Merk at Erik har mulighet til å bremse i 5 hj dersom Boje ikke har hjerter dame!

6 hj	10
6 ru	8
5 hj, 5 ru, 3 gr	7
delkontrakt	2

#### Stillingen:

Marstrander - Anderssen: .... 49  
 Brogeland - Sælensminde: ... 52



7. Øst gir, Ø/V i sonen.

♠ E K D 10 8  
♥ kn 9 3  
♦ 10 5 3  
♣ E 10



♠ 6 5 2  
♥ E 4 2  
♦ kn 7 6 2  
♣ K D 6

Peter	Rune
	pass
1 sp	1 gr
pass	
Boye	Erik
	pass
1 sp	1 gr
2 gr	3 sp
3 gr	pass

Raskt utviklet meldingsforløpet for mestrene ettersom Peter passet ned 1 grand. Med 6 korts spar hadde han gått videre, men nå ble det for spekulativt.

Boye var ikke «skuggeredd», og gikk videre utan tvekan. 2 gr var en OK invitt, og Erik viste sekundærtillpassen i spar. Dermed kom bergenserne i toppkontrakten.

3 gr .....	10
3 sp, 2 gr .....	5
4 sp .....	1
<b>Stillingen:</b>	
Marstrand - Anderssen: .....	54
Brogeland - Sælensminde: .....	62

8. Vest gir, alle i sonen.

♠ E D kn 9 2  
♥ E 9 8 3  
♦ 5 3  
♣ 10 3



♠ K 10 5  
♥ D 7  
♦ E 10 7 6 4 2  
♣ E 5

Peter	Rune
1 sp	2 ru
2 hj	3 kl
3 sp	4 kl
4 ru	4 sp
pass	
Boye	Erik
1 sp	2 ru
2 hj	4 sp
pass	

Peters sparåpning lover minst 4 kort. Rune krevde med 2 ru, og 2 hj var naturlig. Nå kunne Rune krevd med naturlige 3 sp, men valgte 3 kl som 4. farge. Meldingsforløpet krøllet seg til ettersom Rune kontrollmeldte 4 kl - mens Peter tok det som naturlig, og prefererte til ruter. Sluttkontrakten var det imidlertid ikke noe å si på.

Erik meldte kort og konsist 4 sp etter 2 hj, og sikret sammenlagtseieren med det.

4 sp .....	10
3 sp .....	7
4 ru .....	5

Sluttstillingen:	
Marstrand - Anderssen: .....	64
Brogeland - Sælensminde: ...	72

Et jevnt og spennende duellsett som vel ble avgjort allerede i det første spillet. Vi takker Peter og Rune for god innsats og gratulerer vårt nye mesterpar fra Bergen. Velkommen tilbake i neste runde.

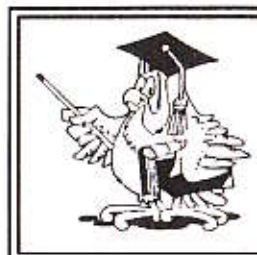

## Den tekniske spalte

### Avanserte motspillssignaler av Dag Stefansen

*Det er mangt som skulle vært syngt, sa kjerringa, hu bladdé i salmeboka.*

#### To admit Ignorance is to exhibit wisdom

Millioner hjerneceller satses for å utvikle og lære seg til dels kompliserte meldesystemer. «Systemet» er for bridgespillere helligere enn Koranen er for dem som ikke oppfatter Rushdie som en konvensjon. Spilleteknikker studeres og læres med en iherdighet som om det ligger et avis-spill i hver en kortmappe.

Moderne motspillteknikk derimot forkastes av de fleste som om det skulle være uetisk å tilegne seg fordeler ved at vi er motspillere dobbelt så ofte som vi er spillesjåførere, men det koster for meget energi å tilegne seg og bruke de laserpresise signaler som er utviklet, publisert og utprøvd med suksess for de få brukerne. At man trenger en doktorgrad i motspillteknikk eller 100 megabytes i internminne for å tilegne seg og bruke de nye signaler er en villfarelse på høyde med det å tro at morsesignaler er telefonen overløgen i mellom-menneskelig utveksling av informasjon.

For å anskueliggjøre den melkeveiveldige variasjon av signalmuligheter vi kan kode ut av få kort i motspillsituasjoner, nevnes at en motspiller med 2-3-4 i trumf kan legge disse på seks forskjellige måter, med 2-3-4-5 er det tjuetvåne forskjellige måter. I dag bruker vi stort sett i beste fall to av dem, de fleste av oss semicomatøse bruker ikke trumfsignaler i det hele, men tar det kortat som tilfeldighetene har plassert nærmest venstre tommel. For de av dere som har prøvd å få makker og lagkamerater modernisert til autoriserte motspillere, men blitt rammet av en janteoverbeærende nogativitet, vil jeg gjennom

BIN publisere noen få av de nyere teknikker. Kanskje svinner immuniteten hvis man kan lese svart på hvitt at det er mulig å tilegne seg noe av det Helgenes'ske talent med tillært teknikk; i alle fall de av dere som innrømmer å ikke være bridgens svar på Casanova. Har man ikke gude-gaver som gjør jobben av seg selv, hjelper det å kunne anatomen. Og teknikken.

Fordelingssignaler er nyttige, men dessverre ikke alltid tilstrekkelige. I et spill fra kvartfinalen i siste suksess-VM referert i VG av nesten-verdensmester Helgemo, hadde nesten-verdensmesterkollega Sveindal kun utilstrekkelige morsesignaler tilgjengelige for å bete en lilleslem:

♠ 10  
♥ -  
♦ D 5 2  
♣ E K D kn 8 6 5 4 2

♠ E D kn 9 8 7  
♥ 8 5 2  
♦ 4 3  
♣ 10 3



♠ 6 5 4 2  
♥ D 4  
♦ K kn 9 8 6  
♣ 9 7

♠ K 3  
♥ E K kn 10 9 7 6 3  
♦ E 10 7  
♣ -

#### Trusselfarvefordeling

A moment insights is sometimes worth a lifes experience

Høflige Helgemo gir i sin spalte Sveindals ekspertise skylden for at kontrakten ikke ble betet ved dette bordet og heller ikke ved de tre andre bordene der det også satt en ekspert på Vest's varme sete; spar oss i utspill, så skulle en kryss-rakett i form av kløver i neste stikk drepe bordet

og hjerterlilleslemmen. Ingen ble tiltalt for mordforsøk, da offeret ikke fant noen grunn for anmeldelse. Kan kontrakten beles av en vestlig ekspert?

Aber selbstverständlich, hvis man bruker trusselfarvefordelingssignal. Bruker man svensk fordeling, legges spar to i første stikk som antyder et like antall kort i bordets trusselfarve, kløver. Bruker man norsk fordeling til vanlig, legges spar seks i første stikk.

## Et spill fra lagturneringen

♠ D kn 8  
♥ 8  
♦ D kn 7 6 5  
♣ 6 5 4 3

♠ E K 9 5 2  
♥ 9 5 4  
♦ E 9 8 4  
♣ 8

V/ØV

♠ 10 7 6 4 3  
♥ 2  
♦ 10 2  
♣ D 10 9 7 2

♠ -  
♥ E K D kn 10 7 6 3  
♦ K 3  
♣ E K kn

Vest	Nord	Øst	Syd
1 sp pass	pass pass	3 sp pass	6 hj

Utspill spar konge til stjeling. Syd spiller ruter konge i stikk to. Alle morsere jeg har vist spillet, har skuffende riktignak unnlatt å stikke med esset.

Men dette har skjedd etter at de avhengig av overbevisning har kontaktet sine åndelige overhoder ved å legge hodet bakover og stirre stivt i taket de brøkdeler av sekunder som skal overbevise makker om at de ser og har vurdert problemet og at de absolutt ikke bare stoler på femti-prosentguden som lønner de urettferdige halve bridgelivet.

Også her ville fordelingsvisning i trusselfarven gitt mye større vellykkethetsodds, svensken legger spar 3 for å vise sitt liketall av trusselrutere, norske nordmenn legger spar ti/sju med samme overbevisende nøyaktighet.

**It is sure to be dark  
if you shut your eyes**

Fordelingsvisning i en trusselfarve ved hjelp av påspill, er en relativ gjenganger i motspillsbøker. For dem som fortsatt leser denne artikkel, tar jeg med to spill fra jordmødrene til forsvarssystemet «Cincinnati», Judy Cohn og Jerry Fink. Dette er et komplett forsvarssystem med mange nytenkninger. Morsomt er å se at disse forsvarsspesialistene etter gjennomgang av forskjellige moderne sekvensutspillsystemer gjør vår egen Vinje til sin suverene landingsplass. Når det gjelder fordeling i trusselfarve, har de latt laseren finbestemme motspillsmakkers antall kort:

♠ K kn 7 4 2  
♥ E 9 4  
♦ 10 9 7 6 2  
♣ -

♠ E 9 8  
♥ 8 5 3  
♦ 8 4  
♣ 9 7 5 3 2

♠ D 10  
♥ K kn 10 7 6 2  
♦ E kn 5 3  
♣ 8

♠ 6 5 3  
♥ D  
♦ K D  
♣ E K D kn 10 6 4

Vest	Nord	Øst	Syd
pass	pass	1 hj pass	5 kl

Her er sparfarven den klare trusselfarven. Vest spiller ut hjerter 8 til esset. Øst legger hjerter to (søta bror), for å vise et likt antall spar. Vest ønsker gjerne å vite nøyaktig antall spar, takk. Dette viser Øst ved å bruke «sammensatt» fordelingsignal (compound count). Når spillefører i stikk to spiller hjerter til stjeling, legger Øst hjerter konge etter nedenforstående signalsystem:

Lite likt og så lite ulikt = 0 eller 4  
Høyt ulikt og så høyt likt = 1 eller 5  
Lite likt og så høyt ulikt = 2 eller 6  
Høyt ulikt og så lite likt = 3 eller 7

Her får Øst nøyaktig to spar, Vest dukker spar til tredje gang farven spilles og scoren skrives lengst til høyre i protokollen.

Samme system kan brukes ved valg av hvilken topphonor man spiller på til første stikk, Vinje-modus. Ess/Dame viser likt antall, Konge viser ulikt antall kort i trusselfarven.

♠ 8 6 5 4  
♥ 4  
♦ K D 10 7  
♣ 7 6 5 3

♠ kn 2  
♥ 5 2  
♦ E 8 5 3 2  
♣ kn 10 8 4

♠ E K 10 9 7 3  
♥ D 9 7  
♦ kn 9 6  
♣ 2

♠ D  
♥ E K kn 10 8 6 3  
♦ 4  
♣ E K D 9

Vest	Nord	Øst	Syd
pass	2 ru	2 sp	2 kl
pass	3 NT	pass	4 hj
pass	pass	pass	

Vest spiller ut spar knekt og alles øyne dras håpentligvis mot blindemanns ruterfarve. Dette er en typisk trusselfarvesituasjon. Øst vinner stikket med kongen og viser med dette et ulikt antall ruter. Når Øst så i stikk to spiller spar 10 = ulikt - likt og derved markerer nøyaktig tre ruter, kan og skal Vest stikke med ruter ess når Syd spiller ruter mot bordet første gang.

**Genius does what it must,  
talent does what it can**

## Første avkast

benyttes tradisjonelt til styrke-/svakhetsmarkering. En enkel modell til videreutvikling av morsesignalene er å kombinere dette kastet med farvepreferanse: Lavt kort er styrke i denne farven, høyt oddetallkort viser styrke i høyeste sidefarve, høyt liketallkort styrke i laveste. For dem som tror på seg for lite internminne til å

huske dette, kan man memorere like tall med laveste.

♠ 5 4  
♥ K D kn  
♦ kn 9 8 6  
♣ K 8 7 5

♠ kn 9 6 3 2  
♥ 10 6 2  
♦ E 3  
♣ D kn 9

♠ D 10 8 7  
♥ 9 5 4 3  
♦ K D 10 2  
♣ 10

♠ E K  
♥ E 8 7  
♦ 7 5 4  
♣ E 6 4 3 2

Vest drar ut spar mot 3 grand, til 4, medlemmen og esset. Spillefører tar for kløver ess, konge og slipper så inn Vest. På andre kløverstikk legger en modere Øst spar ti som her representerer høyt likekortssignal for laveste farve. Ruter-skift og bet.

♠ E 7 5 4  
♥ K D kn  
♦ kn 9 8  
♣ 10 8 6

♠ K  
♥ 9 5 4 3  
♦ 10 2  
♣ 9 7 5 4 3 2

I sparkontrakt tar Vest, som passet i åpning, de tre første stikk ved hjelp av kongefamilien i ruter. Hans majestet sparkongen har derved allerede hodet på blokken dersom Vest ikke fortsetter i ruter. På tredje ruter saker derfor Øst hjerter 9, høyt oddetallkort, som ber makker vennligst følge opp suksessen så langt med å fortsette sitt ruterspill.

**No gain without pain**

## Trumfsignaler

brukes en del, men stort sett på morsesetadiet. Noen bruker trumfeko for å markere stjelingmulighet, noen Oddball der «styrkevisning» i trumfpåkast markerer styrke i utspills-

farven. Dette er dog i rettferdighetens navn en relativ modernisering av morsealfabetet og gjør godt i kroppen i mange motspillsituasjoner. For fordelingsfanatikere er Vinjesplitten et godt alternativ:

En hånd på tretten kort kan ha 39 forskjellige fordelinger, varierende fra 4-3-3-3 til 13-0-0-0. Ved å dele disse i to kategorier forenkles innlesingen av fordelingsmonstret. Man har enten en hånd med en oddetallfarve og resten partall (4-3-3-3, 5-4-2-2) eller motsatt, har man én partallsfarve, resten oddetallfarver (4-4-3-2, 5-4-2-2). For å vise om den «enslige» farven er oddetall eller partall, legger man fordeling i trumf farven.

♠ kn 9  
♥ kn 6  
♦ K 10 8 4 2  
♣ E 10 8 4

♠ K 8 7 6  
♥ K 10 8 7 3  
♦ 5  
♣ D kn 7



Vest	Nord	Øst	Syd
pass	pass	pass	2 NT
pass	3 kl	pass	3 ru
pass	4 ru	pass	4 hj
pass	5 kl	pass	6 ru
pass	pass	pass	

Åpningen viser 22-23 HP, 3 kløver er Baron. Ruter er naturlig, resten er Q-bidding.

Singel trumf ut vinner over de andre dårlige utspillalternativer. Makkers ruter 6 vinnes med spilleforers ess. Stikk to er også et ruterstikk, makker legger nieren. Så følger Konge/Ess i kløver og du spilles inn på kløver dame. Was nun?

Ved å anvende Vinjesplitten viser nå makker en håndtype med en oddefarve (hvis man bruker norsk fordeling), og har derved sannsynlig 4-4-2-3-fordeling da spillefører har en balansert hånd. Spillefører sitter nå med åpent gap for å sluke deg med sine to ess-damegaffer i majør. Du betar derfor kontrakten ved å spille hjerter, mot hjemgang dersom spar spilles. (Spar til

knékt, spar til ess, spar til stjeling. 13. kløver til avkast av hjerter dame).

Spilleforers hånd:



♠ E D 2  
♥ E D  
♦ E D kn 7 3  
♣ K 5 3

Andre og enklere trumfsignaler er tilgjengelige for dem som finner Vinjes geniale trumfsignaler like nyttige som «a dead mouse in a loaf of bread». Legger man enkelt liten-stor for å signalisere verdier i en av minorfarvene eller i andre minor dersom minor er trumf, viser man allerede talent.

Utvikes dette med å legge høy-lav for å indikere verdier i en av majørfarvene eller i andre majørfarve dersom majør er trumf, er dette direkte rørende. Dersom man har tre små trumf, får man vist spesifikk preferanse ved å legge lavt for laveste farve, høyt for høyeste farve og mellomste for mellomfarven. Dette er bra, enkelt og fungerer.

Men vil man utnytte dette prinsippet til fulle, kan det utvides betraktelig både med hensyn til farver og også i grandspill. Har man tre små kort i spilleforers farve, brukes rekkefølgen man legger dem i egoistisk nok for å gi mastermind tvers over bordet muligheten for beste motspill. Mønsteret er som følger:



"Elementary, my dear Watson...."

	Hvis spillefører spiller en minorfarve	Hvis spillefører spiller en majørfarve
L-M-H	Hjerter & andre minor	Kløver
L-H-M	Spar & andre minor	Ruter
H-L-M	Hjerter	Andre majør & kløver
H-M-L	Spar	Andre majør & ruter
M-L-H	Begge majør	Andre majør
M-H-L	Andre minor	Begge majør

Dette signalet forekommer oftest i delkontrakter. For høyere kontrakter kan det i stedet brukes et squeezebeskyttet signal kombinert med farvepreferanse, men dette er såpass avansert at det er beyond the scope of this article.

Et eksempel på ovennevnte signalsystem (fra Cohn/Fink):

♠ 6 3  
♥ K 8 4  
♦ E 7 5 3 2  
♣ kn 8 7

♠ D kn 2  
♥ kn 10 5 3  
♦ D kn 10  
♣ D 10 9

♠ 9 7 5  
♥ E 9 7 2  
♦ 8 6  
♣ K 5 3 2

♠ E K 10 8 4  
♥ D 6  
♦ K 9 4  
♣ E 6 4

Syd spiller 3 spar, utspill ruter, klok svakhet fra Øst. Når så spillefører trekker tre ganger trumf, legger Øst 9-5-7. 9-5 viser interesse i hjerter, kombinasjoner 5-7 signaliserer kløver. Ville Øst kun signalisere hjerter ville han logge 7-5-9, kløver alene 5-7-9.

«Liker de Kipling?», ble en fin frue i det fine selskapet spurt. «Jeg vet faktisk ikke», svarte den

fine fruen. «Jeg har aldri kipleet». Hun hadde heller ikke hørt om moderne motspillsignaler.



"Det gjelder å kiple med måte...."

Churchill hadde hørt at de eksisterte: "Give us the tools, and we will finish the job!" (Radiotale 1941.) «En ufristet kvinne skal ikke skryte av sin dyd», håper jeg frister noen til å oppgi sin dydsiretro om at det er en der oppe som styrer våre motspill på beste måte for at vi skal slippe anstrengende tenkearbeid i denne delen av spillet. Har jeg ikke klart det, er det Sodoma og Gomorra på nytt, og bekrefter min påstand om at alle esler ikke er firbente.

Det er laget presise motspillsystemer som vil erstatte dagens velprøvde og enkle signaler. Nye tanker er ikke alltid veien, men om vi ikke vurderer dem, vil det være like dumt som å la konkurrentene få enrotten til den nye gullskøyta. Jeg har plukket noen saksprøver fra de nye signalsystemene, anbefaler at man sammen med makker og logkammerater vurderer om de kan bedre land- og sjøforsvaret. En tilleggs effekt er at konsentrasjonen i forsvarsarbeidet blir meget bedre, samtidig som mer presise signalsystemer fjerner noe av nødvendig tenkearbeid i hvert eneste motspill.

En artikkels skjebne avhenger av leserens forstand.

Acta est fabula. Plaudite!

En bridge-spillar oppe på Helgelainn sa: Motspill er akkurat nokka vi kann Nye tanka Bærre forvanska Signallys høre heime på Karl Johan!

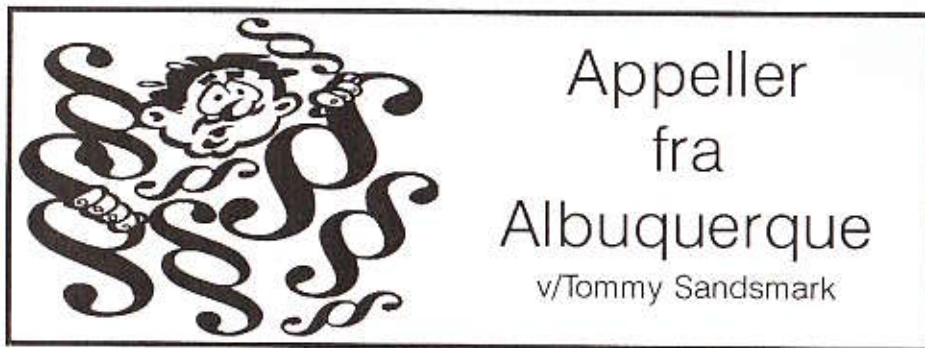

Tommy Sandsmark tar i denne serien for seg endel av de appellene som ble hørt under VM i bridge i Albuquerque, New Mexico i september 1994. Det er bare rett og riktig at norske bridgespillere, turneringsledere og lovkomiteen får nyte godt av de avgjørelser som ble tatt der, og får vite på hvilket grunnlag de ble tatt.

### Appell nr. 3.

Sesjon 3, mixturneringen.

Komiteformann: Bobby Wolff, USA.

Medlemmer: Paul Chemla, Frankrike, Mazhar Jafri, Pakistan, Tommy Sandsmark, Norge.  
Scribe: Grattan Endicott, England.

#### Given:

♠ 9 7 5 4  
 ♥ kn 10 8  
 ♦ K kn 5  
 ♣ D 10 4  
 ♠ E K 10 8  
 ♥ K 7  
 ♦ 9 6  
 ♣ kn 9 6 3 2  
 ♠ kn  
 ♥ D 6 4 3 2  
 ♦ 10 7 4 3 2  
 ♣ E K  
 ♠ D 6 3 2  
 ♥ E 9 5  
 ♦ E D 8  
 ♣ 8 7 5



V	N	Ø	S
pass	1 sp	pass	1 kl
pass	pass	1 NT	2 sp
		pass	

## Appeller fra Albuquerque

v/Tommy Sandsmark

#### Fakta:

Nord gikk 3 beter, -300.

#### Spillerne:

Nord spurte om Østs 1 NT, og forsto av svaret som Vest ga at Øst var "balansert". Vest hevdet på sin side at svaret hun hadde gitt, var "balansering" (dvs. å holde meldingsforløpet i gang). Spilleføreren, som mente å ha fått forklaringen "naturlig (balansert)", spilte en spar fra bordet, og dukket da knekten kom på, et spill som kunne tjene, og som ikke kunne tape dersom Østs hånd virkelig var balansert. Hvis Syd hadde visst at Øst hadde en tofargehånd, ville han automatisk ha dekket sparknekten, og -100 ville bli resultatet i stedet for -300.

#### TLs avgjørelse:

Turneringslederen ble kalt til bordet etter at hånden var ferdigspilt. Han slo fast at der hadde forekommet misinformasjon, men at denne ikke var avgjørende for utfallet av spillet. Derfor dømte turneringslederen at N/Ss score på -300 skulle stå.

#### Komiteens drøftelser:

Det gikk klart frem av høringen at Nord hadde funnet forklaringen på 1 NT "merkelig". Videre ble det funnet at Vest hadde a) tolket sin samtale med Nord basert på hennes forklaring av "balansering", og b) i turneringslederens nærvær hadde hun unngått å protestere mot Nord's bruk av ordet "balansert" under beskrivelsen av samtalen slik Nord så den. Øst påpekte at Nord's spilleføring var temmelig dårlig.

#### Komiteens avgjørelse:

Hvorvidt spilleføringen var god eller dårlig ble aldri noe avgjørende punkt når det gjaldt komiteens avgjørelse, selv om enkelte av komiteens medlemmer ikke var spesielt imponert over spilleføreren's prestasjon da han tillot spar knekt å beholde stikket.

Komiteen hadde ingen vanskeligheter med å komme til en enstemmig konklusjon. En så glimrende spiller som Nord burde ikke ha noen problemer med å innse at en så glimrende spiller som Øst aldri ville ha balansert i sonen, etter først å ha passet i åpning, med en balansert hånd. At Nord skulle tro på den forklaringen han mente å ha fått, var for komiteen helt uforståelig, da den generelle bridgeforståelse som er involvert her, lar seg lett forstå av spillere av selv meget beskjedent format.

Komiteen slo fast at Nord hadde misforstått forklaringen (§21 A), og var en spiller av et slikt format at han burde ha innsett dette. Selv om turneringslederens dom manglet noen fakta i grunnlaget, lot komiteen hans dom bli stående: -300.

Et flertall i komiteen var så imponert over spillestyrken til N/S at de mente at N/S

burde ha tenkt seg om både 2 og 3 ganger før de appellerte denne saken. Appellen ble derfor funnet frivol, og pengene beholdt.

#### Sluttord

Etter min oppfatning har komiteen dømt riktig i dette tilfellet. Nord har ganske enkelt misforstått forklaringen, og tatt det for gitt at hans egen tolkning av "balansering" til å bli uforståelige "balansert" var riktig, selv om det strider imot all sunn fornuft.

Nord var en anerkjent spiller, som ikke burde ha noen som helst problemer med å lese Østs innmelding av 1 NT, selv uten noen forklaring, og han kan bare ganske enkelt ikke skjule seg bak en slik misforståelse som ganske opplagt er feil.

Det kan virke som om N/S i dette tilfelle har gjort et dårlig spill, og søker "pose-og-sekk"-kompensasjon fra appellutvalget. Heldigvis ble dette gjennomskuet av appellutvalget. Dette mente at N/S IKKE var i god tro, og beholdt derfor de 50 dollarene som paret hadde innbetalt på forhånd.

Etter min mening har appellutvalget her gjort et presedenssettende vedtak som det er all grunn til å merke seg. Du kan ikke tolke ting slik du ønsker det i etterhånd. Du kan heller ikke fritas for å tenke, selv om den informasjon du mottar kan være tvetydig. Dessuten: en god spiller vil bli vurdert for det han er, og kan ikke søke noe trygt vern bak appellutvalget. Gode spillere forutsettes å være gode fordi de forstår bridge bedre enn dårligere spillere. Det nytter derfor ikke å komme i etterhånd og si at "jeg trodde det hun sa var sant!", når det påståtte er langt fra det man kaller fornuftig bridge.

# EKSPERTKLUBBEN

Peter  
Marstrander



**BIN STANDARD**

ACOL  
5-k. spar  
1 NT-15-17  
Flannery.  
Halles 2  
Svenske  
Ulikt

**OPPGAVESETT nr 3-1995**

Ekspertklubben er en konkurranse på landsbasis, der leserne kan sende inn sine svar. Et ekspertpanel vil danne grunnlag for poengsettningen. 6 av 8 oppgavesett teller med i konkurransen. Systemet er BIN Standard (beskrevet sist i nr 3-1988). Premiering både i hver omgang og på årsbasis.

## 1. Øst gir, Ingen i sonen.

♠ E 10 8 6 4  
♥ E K  
♦ kn 5 4  
♣ K 8 6



Vest	Nord	Øst	Syd
2 gr ?	3 ♦	2 ♠ <sup>1)</sup> pass	pass pass

<sup>1)</sup> 2 sp = "Omvendt" Flannery, 5 spar + 4 hjetter. 11 - 15.

## 2. Syd gir, Ingen i sonen.

♠ E 6 5 4  
♥ 4  
♦ E D kn 6  
♣ kn 9 7 4



Vest	Nord	Øst	Syd
pass 3 ♣ ?	2 ♣ 3 ♥	x pass	1 gr <sup>1)</sup> 2 ♦ pass

<sup>1)</sup> 1 gr = 14 - 16 HP

## 3. Øst gir, NS i sonen.

♠ 8 4  
♥ E D 5 3  
♦ kn 8 7  
♣ D kn 10 8



Vest	Nord	Øst	Syd
pass ?	pass	1 ♦ 2 ♦	2 ♣ 2 ♣

## 4. Nord gir, ØV i sonen.

♠ E kn 5 3  
♥ 10 9  
♦ K kn 10 7 4  
♣ 6 3



Vest	Nord	Øst	Syd
3 ♠ ?	2 ♣ <sup>1)</sup> pass	x 4 ♥	2 gr <sup>1)</sup> pass

<sup>1)</sup> 2 kl = Finesjon, 5-kl, 11-15 HP

<sup>2)</sup> 2 gr = overføring til 3 kl.

## 5. Vest gir, alle i sonen.

♠ -  
♥ K kn 8 6 5 4  
♦ E 9 7 6 3 2  
♣ 5



Vest	Nord	Øst	Syd
1 ♥ ?	3 ♣	4 ♥	4 ♠

## 6. Vest gir, alle i sonen.

♠ 10 8 6 4  
♥ 8 2  
♦ E 10 7 4 2  
♣ kn 10



Vest	Nord	Øst	Syd
pass pass 6 ♦ pass pass	pass pass pass 7 ♠ pass	4 ♥ 5 ♦ pass x	5 ♣ 5 ♣ 7 ♣ pass

Hva spiller du ut?

## EKSPERTKLUBBEN nr 1/95

Velkommen til ny årskonkurranse i Ekspertklubben. Alle deltakere starter med blanke ark, både løserne og eksperter. Det vil bli rikelig med anledninger til å eksponere seg i Ekspertklubben i 8 omganger framover. Første stikk vant Torvald Torgersen, Lindås med 56 poeng fulgt av Asbjørn Skramstad, Brumunddal med 54.

## 1. Nord gir, alle i sonen

♠ E K kn 2  
♥ E 2  
♦ D 8 5  
♣ E K 3 2



V	N	Ø	S
2 ru <sup>1)</sup> ?	pass 2 hj	pass 2 sp	pass 3 hj

<sup>1)</sup> Multi, svake 2 hj/sp eller balansert 20-21 HP

Melding	Poeng	Stemmer i juryen	% av innbenderne
x	10	9	8
4 hj	9	2	8
4 kl	7	4	40
4 sp	5	2	24
3 NT	3	0	12
3 sp	2	1	8
Løsernes gjennomsnitt .....			6,0

Hvordan skal vi tolke makkers sparmelding?

**WERDELIN:** «Dobler. Vanskelig å forstå makkers 2 spar, som vel må være basert på at min Multi var den svake variant. Dobler nu må vise den sterke grandtype uten, som jeg oppfatter det, å si noe spesielt om majorfargenes lengde eller bonitet.»

**VIKEN:** «4 spar. Basert på at makker har minst 4 trumf og litt støtte i minor.»

**BAKKE:** «4 spar. Makker må forutsette at jeg har 20-21 hp når jeg åpner med 2 ruter i 4. hånd. (Med en god 6 kort spar og ca 10 hp ville jeg åpnet med 1 spar). Makker bør derfor ha 5 korts spar, og en dame og knekt i minorfargene er nok for utgang siden jeg har helmax med god tilpass.»

Jeg synes nok at Tor Bakke stiller vel store krav til makkers sparlengde. Jeg ser heller ikke bort fra at det er lov til å åpne i Multi i 4. hånd. Makker vet jo at poengene er jevnt fordelt rundt bordet, og 2 ruter gjør det litt vanskeligere for motparten å komme inn enn 1 spar-åpning. Likevel må jo makker ha en viss interesse av sparfargen, og sitter iallfall ikke fet i hjertet. Slemmulighetene er jeg også redd forsvinner med en 4 spar-melding hvis makker virkelig skulle ha en sparfarge.

**GRØTHEIM:** «4 kløver. Gratis å komme med et cuebid. Kan vel knapt ha bedre kort. F eks x x x x x i spar og K J x x i ruter vil være nok til slem. At jeg har balansert 20-21hp bør ikke komme som noen overraskelse på makker etter åpning i 4. hånd!»

**STØVNENG:** «Har makker minst 4 korts spar nå? I så fall kan vi trygt gå forbi 3 grand og cuebidde 4 kløver. Eller kan makker bare «ha litt kort» og vil vi skal fighte med 3 spar over 3 hjetter? Nei, det blir for dumt! Melder 4 kløver!»

OK. Vi har altså meningsforskjeller her. Noen mener 2 spar er en genuin sparfarge, noen mener 2 spar er minst 4-kort og atter andre mener 2 spar er ønske om å spille 2 spar dersom makker har en svake-to-åpning i spar. En ting kan vi vel være enige om: makker har ikke særlig mye i hjertet.

**T.E. HØYLAND:** «Dobler. Hva viser makkers 2 spar? Jeg spiller dobling i den

posisjonen som 4 korts spar, men det er jo ikke vanlig. I alle fall, jeg får vise den sterke granden med en dobling.»

Hvls dobling viser 4 kort spar, hvor mange spar viser da 2 spar-meldingen? Det virker mer naturlig for meg å la 2 spar vise spar, mens doblingen ber makker vise hånden dvs. melde spar med svake 2, og passe eller finne på noe annet med 20-21 grand. Dobbling og 3 grand i oppgaveposisjonen må naturligvis begge vise 20-21 hånden. 3 grand vil naturligvis(?) vise bedre hjerter enn dobling, men i denne posisjonen vil jeg fortrinnsvis ha en mer balansert hånd for å doble, f eks en hjerter mer og en spar mindre. 3 hjerter doblet kan vi nemlig risikere at makker passer på med dobbel hjerter. **S.I.HØYLAND:** «Dobler. Alternativet er 3 grand for å vise 20-21 grand. Dobler er meir fleksibel. Makker har sjansen å passe ned, eller vi kan finne ein betre kontrakt enn 3 grand.»

**JOHNSEN:** «Dobler. Makker har neppe så veldig mange spar. Viser håndtypen.»

**MÆSEL:** «Dobler. Jeg dobler for å vise 20-21. Men hvordan finne 4-4 i spar nå?»

**VOLL:** «Dobler. Både 3 grand og dobler viser her den sterke hånden. Dobler er opplysende, og med sparfarge samt enkelt hjerterhold velger jeg dobler.»

Jeg er uenig i at makker nå kan dra den konklusjonen at du har fire kort spar med dobling. Dobbling må du gjøre med alle sterke hender som ikke egner seg for å melde 3 grand med.

**KOLSBERG:** «Både dobler og 3 grand ville vært 20-21- selvfølgelig. Med bare ett hjerterhold må det doubles. Makkers sparfarge kan være helt nede på Dx.»

**SANDSMARK:** «Dobler. Må være opplysende med sterk grand! Synes hjerterholdet er for dårlig til 3 grand! Har makker vist 4 kort spar etter dette meldingsforløpet?»

En dåre kan spørre mer enn ti vise kan svare. Men jeg holder fast på at makker har vist sparinteresse og har lite hjerter. Synd å måtte gi 10 poeng til dobling når vi har en melding som må bety fire kort spar, vise sleminteresse og hjerterkontroll (perfekt!)...

**ÖDLUND:** «4 hjerter. Håper han forstår at jeg forsøker å vise den aktuelle hånden.»

Jeg kan ikke forstå at det skal være mulig å misforstå. Spørsmålet kommer hvls makker melder 5 i minor - er det spillemelding eller cuebid med spar som trumf? (D x - x x - K J 10 x x - D J x x). Jeg tror det bør være spillemelding, makker vet nok om hånden vår til å plassere kontrakten etter 4 hjerter. Så, hvorfor kan vi ikke begynne cuebid-serien vår der vi pleier - med den laveste kontrollmeldingen 4 kløver?

**LINDQUIST:** «4 kløver - cuebid med spar som trumf. Viser da 20-21 og god spartilpasning!!»

**KJÆRNSRØD:** «4 kløver kan vel ikke være annet enn et cuebid med spar som trumf og vise den sterke hånden. Det er ikke følt mye som skal til hos makker for det står slem.»

Jeg tror at 4 kløver bør reserveres for den sterke hånden med kløverfarge eks. E K x - x x - E D x - E D J x x fordi jeg ikke føler meg sikker på at makker bestandig har genuin sparfarge, enn si 5 kort spar.

**RIISE:** «Poengtet ved slike meldesituasjoner er å få gitt supplerende opplysninger ved siden av at jeg sitter med en 20-21 grand. Dobler eller 3 grand viser selvsagt en slik hånd, men begge meldinger er et sprang i mørket, når det er min gode sparfarge jeg gjerne vil tale om som et alternativ til 3 hjerter doblet eller 3 grand. Jeg tror en pass her bør vise en svak 2 spar slik at meldingen 3

spar viser god spar (4-5 kort) og 20-21 hp. God oppgave!»

Jeg er enig i kommentarene, men jeg liker ikke løsningen på problemet. Da vil du være avskåret fra å melde 3 spar med alle "svake to"-hender. Med E K x x x x - x - K x - x x x x må det da være lov å melde en gang til?

## 2. Vest gir, ingen i sonen

♠ kn 10 7  
♥ kn 9 6 3  
♦ E 10 9 4  
♣ K 8



	V	N	Ø	S
pass		2 ru*	pass	2 hj
pass		2 sp	x**	3 sp
?				

\* Multi  
\*\* opplysende dobling

Melding	Poeng	Stemmer i juryen	% av innsenderne
4 hj	10	15	64
x	6	3	16
4 ru	3	0	12
pass	2	0	8
Løsernes gjennomsnitt .....			7,9

**KJÆRNSRØD:** «Makker har sagt seg villig til å spille på minst tre-trinnet, og da må jeg uten frugg av dårlig samvittighet kunne si 4 hjerter her.»

**SANDSMARK:** «4 hjerter. Temmelig opplagt etter min mening. Alt annet vil være IDIOTII!!»

**KOLSBERG:** «Makker skal ha en fullverdig opplysende dobling av svake 2 spar i denne sekvensen. Da er det vel ganske opplagt å melde 4 hjerter.»

Pass opp for disse gutta med skylapper. Misforstå meg ikke, jeg har ingenting imot å melde 4 hjerter på denne

hånden, det er kanskje til og med beste melding. Men reservasjonsløst og uten motforestillinger? Makker skal vente ganske lenge før han får den ideelle doblingshånden med 16 poeng og singel spar!

**GROTHEIM:** «4 hjerter. Av og til er en bare «nødt» til å melde, som for eksempel her. Det finnes mange 12 poengere hos makker der 4 hjerter er spillbart. Makker har singel eller dobbel spar og 4 kort hjerter, siden han passet første gang.»

**JOHNSEN:** «4 hjerter. Bør ha gode sjanser selv om makker i min verden har be- nektet 16 hp.»

**MÆSEL:** «4 hjerter. Tilpasningen virker bra, så jeg strekker kortene litt og melder utgangen i hjerter.»

**S.I.HØYLAND:** «4 hjerter. Her kan vi ha tilpasning i ruter i tillegg til hjerter så dobling (som er alternativet) er for spekulativt.»

Men dobling er jo ikke straffedobbling, men en responsiv eller styrkevisende dobling.

**VOLL:** «4 hjerter. Makker har sannsynligvis singel spar, og vi er i grenseland for utgang i hjerter. Alternativene er pass, dobler og 4 hjerter. Jeg velger som vanlig den hardeste meldingen.»

**BAKKE:** «4 hjerter. Makker har fort singel spar og da er sjansene gode for ti stikk i hjerter.»

Den nærmeste til å avgjøre om makker har singel spar eller ikke, det må da være ... makker. Så hvorfor ikke doble? Makker vil jo bestandig ta ut med singel spar. Det sier seg selv. Vi må ha klart for oss at doblingen ikke er en straffedobbling, men en responsiv dobling som lover litt poeng. Så korri- gerer vi uttaket til 4 hjerter og spiller en god kontrakt. Men skal makker være forhindret fra å doble opplysende i en posisjon hvor meldingsforløpet

fort dør ut med f.eks: x x - E x x x - K D x - E D x x? 4 hjerter er sjanseløst, mens 3 spar doblet samler fort opp 300. Dersom hjerter og kløverfargen byttes om har imidlertid 4 hjerter sjanser, mens 3 spar fortsatt er 300. Hvis doubleren har singel spar vil han imidlertid alltid ta ut og hele salen havner i 4 hjerter. Ganske tett avgjørelse og langt fra opplagt etter min mening. LOVEN til Cohen støtter doblingen, hvis motparten har 8 spar og vi har 8 hjerter er det bare 16 stikk til sammen. Hvis utgang står vår vel er det hele 3 bet i spar. Nok et indslum på at dobling er en riktig avgjørelse (forutsatt at makker tar ut med singel spar).

**RIISE:** «Lang grukk og doubler er en yndet fremgangsmåte hos enkelte par, men neppe anvendbar i Ekspertklubben. Jeg tror en dobling gir det beste resultat i lengden. Kontrakten 4 hjerter balanserer ofte mellom 9 og 10 stikk, mens doubler som regel gir inn (gjennomsnittlig) 300.»  
Ingen ekstrapoeng for grukken.



Henning Riise - på vei tilbake til grukkeland?

**VIKEN:** «Hvis makker har singel spar og motparten har berre dei 3 stikka utanom trumf som gjer dei samanlagt ni stikk, kan vi med tilpassen i ruter eller hjerter gå eit trinn opp og redusere motpartens score med beitespel i raudfarge. Difor doblar eg kompetitivt og tek ut svaret 4 kløver, om så galt skjer.»

Dette var intet optimistisk syn på egne muligheter.

### 3. Nord gir, ingen i sonen

♠ E 9  
♥ K kn 10 6 4 2  
♦ K 8  
♣ K 6 4



	V	N	Ø	S
		pass	pass	1 kl
1 hj		pass	2 hj	x
?				

Melding	Poeng	Stemmer i juryen	% av innsenderne
4 hj	10	9	52
xx	7	5	0
3 kl	6	1	4
2 NT	5	1	0
3 hj	3	2	28
pass	2	0	12
2 sp	2	0	4
Losernes gjennomsnitt..... 6,6			

**VIKEN:** «4 hjerter, og avgjerande for hopp til fire er posisjonen bak Syd si sterke hand.»

**LINDQUIST:** «4 hjerter - hardt kanskje, men manglende ess sitter mest sannsynlig foran kongene og det bør derfor være en sunn utgang!?»

**KJÆRNSRØD:** «4 hjerter. Med kongene bak åpneren må det være en god sjanse å si 4 hjerter. Det kan vel også hindre motparten i å finne en sparkontrakt som godt kan gi mange stikk.»

**STØVNENG:** «4 hjerter. Står hvis makker har E x x x i hjerter og x x i kløver. Setter uansett litt press på motparten.»

**S.I.HØYLAND:** «4 hjerter. Har tru på at 4 hjerter kan stå vår veg uten at makker klarer å løfte, og samtidig blir det mindre melderom for motparten.»

**BAKKE:** «4 hjerter. Med 3 stikk i sidefargene kan redobler være et alternativ, men 4 spar kan fremdeles stå hvis mot-

parten har hjerteress. Hvis makker har hjerteress er dobbel kløver nok for utgang vår vei. Andre meldinger gjør det lettere for motparten å avgjøre om det er rett å melde 4 spar. Melder motparten 4 spar nå, doubler jeg, og makker får heller ta ut hvis han har Dxxx i hjerter og ellers er blank.»

**WERDELIN:** «4 hjerter. For å besværliggjøre det for motparten å komme i 4 spar, som ofte står hos NS. Det er mindre sannsynlig at vi selv kan klare 4 hjerter, men en bet skulle være OK.»

En mer pessimistisk vurdering av sistnevnte, men han kom til samme konklusjon.. Jeg må si jeg liker kortene, og det skal svært lite til for at utgang står vår vei, jfr. Jon Andreas Støvnengs eksempel. Dersom 4 hjerter ikke står kan motparten være svært nær 4 spar. En mer vitenskapelig avmelding av egne verdier er redobling etterfulgt av 3 hjerter. Dette blir en konstruktiv invitt. Fordelen er at du kan stoppe i 3 hjerter når dette er riktig (eller feil). Ulempen er at motparten finner sparfargen på et behagelig nivå dersom de har 8 spar tilsammen.

**RIISE:** «Redobler er vel anvendbar her - viser max for innmeldingen og jevn(?) hånd (iallfall for de som bruker kortfargetrialbids). Fristende med 4 hjerter direkte - det skal svært lite til for 4 hjerter står.»

**GRØTHEIM:** «Redobler. Vurderer kortene til en utgangsinvitt. Redobler skulle da være mest fleksibelt. Melder 3 grand på 2 grand/3 kløver og passer 3 grand, ellers kommer vi i hjerterkontrakt.»

Hvilke andre invittmuligheter har vi?  
**JOHNSEN:** «2 grand. Generell invitt. For mange hjerter til redobling.»

For oss oldtimere vil 2 grand være invitt til 3 grand. Det har du jo på sett og vis til, men det var kanskje ikke det du mente det som? I våre dager er det

noen som bruker 2 grand som poteten, invitt til et eller annet. Jeg har på følelsen at det er slik Sverre mener det.  
**VOLL:** «3 kløver. Hvis makker har de riktige kortene står 4 hjerter. Jeg velger derfor 3 kløver som utgangsinvitt med «langfarge». 3 hjerter i denne posisjonen er sperrebetont.»

Jeg liker redoblingen bedre. Det er lettere for makker å verdsette spar konge etter en redobling. Nå kommer du ikke i 4 hjerter hvis makker har K x x - E x x x - x x x - x x x. Jeg er likevel glad for bemerkningen om hva 3 hjerter betyr. 3 hjerter er sperr, sperr, sperr og skal forbli det så langt jeg kan se inn i framtiden.

**KOLSBERG:** «3 hjerter. Litt for god kanskje, både defensivt og offensivt. Ville mislike 3 spar fra Nord og to passer. 3 kløver er et hårete alternativ.»

**T.E.HØYLAND:** «3 hjerter. Ingen grunn til ikke å gjøre det enda vanskeligere. Vi har ni trumf. Da er tre-trinnet passelig.»

Du vil vel ikke påstå at du skal spille på 3-trinnet hver gang du har 9 trumf? Juster for dine perfekt plasserte konger og utgangsmulighetene er legio. Hvordan kan du være sikker på at du ikke har ti trumf forresten?

### 4. Vest gir, ingen i sonen

♠ kn  
♥ kn 6  
♦ E kn 10 6  
♣ E kn 9 8 7 4



	V	N	Ø	S
	1 kl	pass	1 ru	pass
	2 ru	pass	2 hj	pass
	3 kl	pass	4 kl	pass
	?			

Melding	Poeng	Stemmer i juryen	% av inn-senderne
4 ru	10	8	36
4 sp	9	8	28
4 NT	4	1	4
5 kl	3	1	8
5 ru	2	0	24
Løsernes gjennomsnitt .....			7,0

Forvirringen er fullkommen. Hva er trumf? Det ene jurymedlemmet etter det andre har skrevet ned spørsmålet «hva er trumf» for deretter å stryke det ut igjen. Har makker x x x - E K x - K D x - K D x x eller x x x - E K x x - K D x x - K x? Eller kan han ha en langt svakere hånd - kanskje 4 kløver ikke er krav en gang?

**WERDELIN:** «5 kløver. Min singleton spar er et aktivum, men ikke så stort at en slemnivitt er berettiget her, hvor det hersker tvil om selv 4 kløver er krav??? Eller er det annerledes definert i BIN-standard?»

Med 3-3-3-4 fordeling må makker være så sterk at han kan kreve til utgang - ellers hadde han nøyd seg med å melde grand eller støtte kløveren. Med 4 kort ruter og utgangsnivitt ville han meldt 3 ruter på 3 kløver. Ergo, 4 kløver må være krav.

**ØDLUND:** «4 spar. Håper at makker også mener at 4 kløver er krav.»

**T.E.HØYLAND:** «4 ruter. Makker viser en god hånd, og jeg skjemmes ikke over min. Meldet av ruterer, så får vi se hvor vi havner. (Er ikke kløver trumf sier du? Da burde makker meldt noe annet enn 4 kløver, f.eks. 3 ruter).»

**S.I.HØYLAND:** «4 ruter. Er usikker på hva som er trumf, men antok at det er kløver sidan makker må melde ny farge med kløverstøtte og minst utgangskrav. Makker kunne og ha meldt 3 ruter over 3 kløver for å fastsette ruter som trumf. 4

ruter cuebid altså, og melder 4 spar over makkers 4 hjerter.»

Men er 3 ruter krav etter 3 kløver? Kanskje siden 3 kløver viser litt tillegg. På meg virker det ikke helt opplagt. Makker kan jo ønske å gjøre en beskrivende invitt f.eks. med K x - E 10 9 x - K D x x x - x x. Ville det ikke da være naturlig å melde 2 hjerter etterfulgt av 3 ruter uten dermed å være forpliktet til å melde utgang? Jeg tror derfor ikke en 3ruter-gjenmelding bør være krav. 3 spar (4.farge) og 4 ruter må derimot være krav.

**MÆSEL:** «4 spar. Makker har vist hold/cuebid i to farger. Jeg får melde av cuebid i spar.»

**BAKKE:** «4 spar. Oppfatter 4 kløver som kontroll/hjelp i kløver, f.eks. K x og ikke som fastsettelse av ny trumf. Når makker har vist toppkort i hjerter i tillegg, er tilpassen ypperlig og sparkontrollen må vises. (Det er ikke sikkert makker melder 4 hjerter over 4 ruter, og da kan det bli vanskelig å vise sparkontrollen på et ufarlig nivå).»

Jeg tror det er mest sannsynlig at makker prøver å fastsette kløver som trumf for han har ingen alternative meldinger med kløvelengde og mangel på andre firkortsfarger. Uansett kan ikke 4 spar bli så mye galt for du må ha ruterhonor for å kontrollmelde sparen. Spørsmålet er om noe går tapt ved å kontrollmelde ruterer? Makker må da melde 4 hjerter over 4 ruter, han kan jo ikke mangle hjerterkontroll? I det tilfellet makker ikke kontrollmelder hjerterer over 4 ruter så står vel heller ikke slem. (Eks: x x x - E x x - K D x - K D x x).

**VIKEN:** «4 grand. Seier pass til 5 ruter, melder 6 ruter om vi har alle ess.»

Og dermed får du ikke meldt slem med ess, konge i hjerter og konge,dame i begge minor hos makker.

## 5. Syd gir, ØV i sonen

♠ E kn 10 4  
♥ 10 3  
♦ kn 5  
♣ E D 8 3 2



V	N	Ø	S
			1 kl
pass	pass	x	pass
?			

Melding	Poeng	Stemmer i juryen	% av inn-senderne
2 kl	10	7	24
pass	7	5	24
2 sp	6	5	32
3 sp	5	1	4
2 NT	3	0	8
1 sp	1	0	8
Løsernes gjennomsnitt .....			6,5

**KOLSBERG:** «Pass. 4.håndsdoblinger har jeg definert som alltid fullverdig åpning, men det er vel en smakssak. 1 kløver dolet er jeg fornøyd med, og blir den tatt ut i 1 hjerter eller 1 ruter får jeg vist hånden med å melde 3 spar.»

Hvor sterk er doblingen i siste hånd? Ikke nødvendigvis så sterk som dobling i direkte posisjon, likevel kan den utmerket godt være så sterk som en vanlig opplysende dobling.

**ØDLUND:** «2 spar. En sistahandere «låner» 3 hp av sin makker. Altså har jeg 11-3=8 fine hp tilbake (ruterknekt ikke medregnet), og inviterer til utgang.»

**WERDELIN:** «2 spar. Sonestillingen taler mot en straffepass, selvom det ikke er sikkerhet for utgang vår vei. 2 spar er tilstrekkelig her hvor ca 5 hp allerede er «vandret» fra Vest til Øst for å muliggjøre konkurranse om kontrakten med så lite som K x x x - K x x x - K x x x - x.»

Selv har jeg alltid foretrukket å gjøre det på denne måten: En sistehåndsdobling kan godt være svakere enn en andrehåndsdobling, men svarhånden svarer som om det var en fullverdig dobling. Dette innebærer at denne svarhånden er for god til å melde 2 spar.

**SVEINDAL:** «2 kløver. Tar ingen sjanse på at Syd kan skrape sammen 5-6 stikk! Krever først og lander så i 3 grand eller 4 spar - avhengig av hva makker har.»

**S.I.HØYLAND:** «2 kløver. Pressar på til utgang, 4 spar (dersom makker har 4 spar) eller 3 grand.»

Dette er nok en kraftig overmelding dersom vi er enig om at makker kan ha tyne kort i balanseringsposisjon.

**JOHNSEN:** «2 kløver etterfulgt av 2 spar er mitt valg, men pass er et godt alternativ. Foretrekker at 4.håndsdobling også viser åpningsverdier.»

**KJÆRNSRØD:** «Mye kan være rett her. Jeg overmelder 2 kløver for deretter å melde spar. Da bør jeg ha fortalt om åpningshånd med 4-kort spar (og kløver).»

**VIKEN:** «2 kløver, det er ikke utgangskrav etter BIN standard.»

**BAKKE:** «2 spar. Å passe på disse kortene er neppe så innbringende som det kan synes. Vi kan fort ha en soneutgang mens motparten er en billig bet. De gangene det er mer innbringende å passe vil Nord kunne redde billig i 1 ruter eller hjerter i disse soneforholdene. Dermed er ddet sjeldent mye å vinne, men kan være mye å tape på å passe. Dessuten har Syd fort like mye toppstikk i rødt som makker hvis jeg spiller disse farger, og skal Vest og Syd vekselvis stjele i spar og røde farger blir det ikke mye bet. Valget står mellom 2 kløver og deretter melde 2 spar over makkers sannsynlige hjertermelding, eller 2 spar direkte. Problemet med 2 kløver først er at en slik melde-



serie normalt viser 5 spar og at makker vil vurdere feil når han etterpå skal velge mellom 3 grand og 4 spar. 2 spar bør ikke makker passe hvis han har en normal åpningshånd og da kan vi etterpå melde 3 grand. Bare hvis doblingen var mer beskyttende i tilfelle Vest var sterk med bare kløverfarge (makker har f eks 8-10 hp med singel kløver) vil han passe, og da gir neppe 2 spar noen dårlig score.»

Vests hånd er begrenset av at han tidligere ikke har meldt inn over 1 kløver. Det betyr at han normalt har max 14 hp (med 15+ ville han ha meldt 1 grand) og at han ikke har 5 gode spar (da ville han ha meldt inn 1 spar). 2 kløver etterfulgt av 2 spar vil derfor bety: 11-14hp med 4 kort spar og sannsynligvis bare dobbel hjerter (ellers ville han ofte ha opplysningsdoblet 1 kløver). Makker har nå ganske eksakt kunnskap om kortene og kan til og med passe 2 spar fordi Vests hånd er maksimalt til 14 hp og 4 kort spar. 2 spar derimot ville ha betydd 8-10 hp slik jeg melder (som etter en vanlig opplysende dobling). Kan dolete better i 1 kløver kompensere for mistet utgangssjans?

**SANDSMARK:** «Pass! Tror på 3-800 inn i et spill der det ikke trenger å stå noen ting vår vei. Makker behøver ikke ha all-verden i 4.hånd.»

**STØVNENG:** «Pass. Behøver ikke være optimalt, men synes best i lengden. Kan melde 2 spar over et evt. uttak som ikke doubles av makker.»

**RIISE:** «Med kløver 8 i bagasjen passer jeg glatt. I blant står soneutgang (3 grand eller 4 spar), men det får ikke hjelpe (spill på plussen - iallfall i par - gratis godt råd)». Jeg tror også på pluss i 1 kløver do-blet fra 100-800 med 300 som det mest normale. Imidlertid tror jeg at sone-utgang står i spar svært ofte. Selv om makker kan være svak i balanserings-

posisjon er det mest normale en vanlig åpningshånd. Hvorfor? Fordi Nord er nærmest blank og fordi Syd har en vanlig åpningshånd. Har makker 4 kort spar er sjansene meget gode.

**LINDQUIST:** «3 spar. Melder bare 3 dersom makker kun har en balanseringshånd!»

Han mister dermed sjansen til å komme i 3 grand når det er riktig, og mister sjansen til å stoppe i 2 spar når dette er riktig. Ellers gir vel meldingen et noenlunde korrekt bilde.

#### 6. Syd gir, alle i sonen

♠ K 10 4 3  
♥ K 5 2  
♦ 8 6 5  
♣ K D 7



	V	N	Ø	S
				1 ru
pass		1 hj	pass	3 NT
pass		pass	pass	

#### Utspill?

Utspill	Poeng	Stemmer i juryen	% av inn-senderne
kl K (D)	10	11	52
hj x	7	6	8
hj K	5	1	8
sp x	4	0	32
Løsernes gjennomsnitt .....			7,4

Hva har Syd? Normalt lang ruter, 6 eller 7 kort med hold i de to svarte fargene. Vi kan se på våre kort at Syds ruterfarge høyst sannsynlig er gående. Hva kan vi forvente av makker? Hvis motparten har alle tre essene må 3 grand stå. Derfor må makker ha et ess hvis det skal bli bet. I tillegg til det kan

vi forvente oss max en knekt eller en dame.

**ÖDLUND:** «Kløver konge. Antar at Syds 3 grand er gambling med fet ruter og kort hjerter? I så fall er spar ut rett bare når makker har femkortsfarge.»

Ingen i vår ekspertjury har valgt en spar ut. Det er ikke tilfeldig. For det første vil Syd ofte ha god sparbeholdning, spar dame tredje er vel et minimum. Det betyr at makker må ha ess knekt femte i spar (uten å ha meldt inn) for å ta direkte bet. Det igjen betyr at bordet har singel spar og dette er høyst usannsynlig. Spar ut gir ofte det niende stikket på direkten på f eks DJx eller ess, dame og gir dårligst betesjanser. Hvis Syd har 7 gående ruter må vi ta beten på direkten.

**VOLL:** «Kløver konge. Syd har gående ruter, og beste betemulighet er kløver-utspill da dette krever kun ess femte i kløver.»

Det er jo mulig at Syd kan ha meldt 3 grand på Jxx i kløver eller lignende, men jeg holder det ikke for sannsynlig. Med en åpen umeldt farge vil Syd kunne ha andre gjenmeldingsmuligheter. Fordelen med å satse på kløver er jo at vi ikke trenger å finne makker med annet enn esset femte i kløver, mens liten hjerter ut krever minst E J 9 x x i hjerter.

**GRÖTHEIM:** «Hjerter 2. Nesten «close race» med kløver konge, men skal en ta de fem første stikkene, må det mest sannsynlig skje i hjerter (spesielt mot en «serios» syd!). Slett ikke usannsynlig har spillefører singel hjerter og en får da bare håpe at bordet har maks D x x x. Det ser vel ikke ut som det sitter spesielt ugunstig for spillefører?»

**JOHNSEN:** «Hjerter 2. Beste betesjans er fem hjerterstikk. Åpneren er som regel kort her.»

**S.I.HØYLAND:** «Hjerter 2. Etter eit slikt

meldingsforløp har Syd trolig 0-1 hjerter og stoppar i spar og kløver. Trur største sjansen til beit er fem hjerterstikk eller at vi ikkje gir motparten ekstrastikk i utspelet, og då trur eg hjerter er mest safe.»

**LINDQUIST:** «Hjerter 5. Spilleføreren har gående ruter med spar og kløverhold - og ofte singel hjerter! Syd har 7 stikk i ruter og 2 svarte ess f eks? Og makker har E J 10 eller E J 9 x x i hjerter! Jeg må derfor inn en gang til for å få tatt de 5 første stikkene!?»

**BAKKE:** «Hjerter 5. Temmelig opplagt med hjerter ut etter et slikt meldingsforløp. Syd har 6 eller 7 gode ruter og vi ser at ruterfargen ordner seg for spillefører. Han er forberedt på spar ut (har f eks E D slik at spar ut kan være det niende stikket). Normalt har han også kløverhold, dvs esset. Sannsynligheten er meget stor for singel hjerter, så hvis bordet dukker opp med Dxxx kan vi innkassere 5 hjerterstikk på direkten.»

Jeg tror liten hjerter er beste utspillet dersom det er nødvendig å ta de fem første stikkene. Men jeg er ikke overbevist om at det er så ofte nødvendig. Jeg ville f eks gjenmeldt 3 grand med E x x - x - E K D 10 x x - E x x. 3 grand står bare på at makker har hjerter ess eller en svart konge eller masse andre sjanser. 6 kort ruter er dessuten i utgangspunktet langt mer sannsynlig enn 7.

**WERDELIN:** «Kløver dame. Syd bør ha en lang minst semigående ruter, misfit til hjerter og hold/dobbelhold i begge de sorte farger. Spar kan lett gi det niende stikk og hjerter et tempotap. Hvorfor jeg satser på kløver dame fremfor kongen er gammel vane, da vi spiller med at kongen krever avblokkering mot grand.»

Dersom spillefører bare har 6 gående ruter, kan kløver ut godspille beten dersom makker har minst J10xx i kløver og et sideess.

**SVEINDAL:** «Kløver konge. Syd har gående ruter med et (eller to) hold utenom. Han er ofte forberedt på sparutspill, så alternativet til kløverhonor er faktisk hjerter konge! Men ser egentlig ingen tungtveiende grunn til å fravike det utspill som krever minst av makker for å bete.»

Som vi tidligere har vært inne på er liten hjerter best, dersom vi straks trenger fem stikk i hjerter. Hjerter konge kan også være godt nok, men da trenger makker så mye som E D 10 x x. Hvis derimot spillefører bare har 6 gående ruter og vi velger å spille ut hjerter er hjerter konge nesten alltid best. F eks hvis D x x x eller J x x x ligger i bordet mot henholdsvis singel J eller D vil liten hjerter ut være fatalt. Du får også problemer med liten hjerter ut med f eks D 9 x x i bordet mot singel 10 (du blir innspilt eller må gi bordet et hjerterstikk). Har makker et annet ess en hjerteresset kan også hjerter konge være riktig, f eks med E 9 x x i bordet mot singel dame. Sist, men ikke minst er liten hjerter galt dersom makker har esset, men ikke god nok hjerter under til å godspille fargen. La oss si at bordet dukker opp med f eks D x x - D J 10 x x - J x x - J 9 x. Med liten hjerter ut er forsvaret redningsløst fortapt. Skift til kløver kan

ikke gi mer enn 2 kløverstikk og 2 hjerterstikk. Med hjerterkonge ut, som står, kan du derimot skifte til liten kløver og hvis makker har 10xxx går dette i orden. Kløver 9 blir lagt første gang og kløveresset lasjert til tred-je gang. Oppsummering: Hvis spillefører har 7 gående ruter må vi høyst sannsynlig ta de fem første stikkene. Kløver krever minst hos makker, men meldingsforløpet antyder liten hjerter. Hvis spillefører bare har 6 ruterstikk er hjerter konge best hver gang makker har hjerter ess, vi kan skifte farge eller plukke opp motpartens hjerterfarge med rikelig av inntak til å spille hjerter flere ganger gjennom bordet. Noen ganger kan hjerter konge være veldig dumt hvis makker har et svart ess.

#### De beste i første omgang:

Torvald Torgersen, Lindås .....	56
Asbjørn Skramstad, Brumunddal .....	54
Arlid Årnot, Kongsvinger .....	53
Knut Knutsen, Nesna .....	50
Dag Inge Torgersen, Masfjordnes .....	50
Kjetil Byrkjeland, Skjåk .....	49
Harald Hoseth, Steinkjer .....	49
Sigve Smørdal, Sandnessjøen .....	49



**Tenk KURS før det er for sent!**  
Til høsten er det på tide å starte med kurs over hele landet! Vi har opplegget for a) kurs for begynnere, b) kurs for "litt øvet" og c) kurs i utspill, motspill & spill.

**Sentrum Bridgeskole**  
Tlf.: 22 43 02 14

## JURYMEDLEMMENES SVAR:

JURYEN	Ant. omg.	1	2	3	4	5	6	P	Σ 6/8
Jon Sveindal, Bergen	1	x	4 hj	xx	4 ru	2 kl	kl K	57	57
Knut Kjærnsrud, Torød	1	4 kl	4 hj	4 hj	4 sp	2 kl	kl K	56	56
Sam Inge Høyland, Knuarrevik	1	x	4 hj	4 hj	4 ru	2 kl	hj 2	54	54
Jon Andreas Støvneng, Trondh.	1	4 kl	4 hj	4 hj	4 ru	pass	kl K	54	54
Max Ödlund, Sverige	1	4 hj	4 hj	4 hj	4 sp	2 sp	kl K	54	54
Helge Mæsel, Kristiansand	1	x	4 hj	xx	4 sp	2 sp	kl K	52	52
Roar Voll, Lomnessjøen	1	x	4 hj	3 kl	4 ru	2 sp	kl K	52	52
Glenn Grøtheim, Melhus	1	4 kl	4 hj	xx	4 ru	2 kl	hj 2	51	51
Sverre Johnsen, Vesterøy	1	x	4 hj	2 NT	4 sp	2 kl	hj 2	51	51
Tommy Sandsmark, Oslo	1	x	4 hj	xx	4 ru	pass	hj x	51	51
Tor Eivind Høyland, Oslo	1	x	4 hj	3 hj	4 ru	pass	kl K	50	50
Peter Marstrander, Tromsø	1	4 hj	x	4 hj	4 ru	2 kl	hj K	50	50
Gaute Kolsberg, Kolsås	1	x	4 hj	3 hj	4 sp	pass	kl K	49	49
Stig Werdelin, Danmark	1	x	4 hj	4 hj	5 kl	2 sp	kl D	49	49
Petter Lindqvist, Arendal	1	4 kl	4 hj	4 hj	4 sp	3 sp	hj 5	48	48
Tor Bakke, Bergen	1	4 sp	4 hj	4 hj	4 sp	2 sp	hj 5	47	47
Oddvin Viken, Lysaker	1	4 sp	x	4 hj	4 NT	2 kl	kl K	45	45
Henning Rllse, Oslo	1	3 sp	x	xx	4 sp	pass	kl K	41	41
<b>Gjennomsnitt:</b>		<b>8,2</b>	<b>9,3</b>	<b>7,7</b>	<b>8,8</b>	<b>7,8</b>	<b>8,7</b>	<b>50,6</b>	<b>50,6</b>

## Storefjell-festivalen 1995

2.-5. juni (3 døgn)

Storefjellbord og dans fredag kveld.

Fasittumeringer lørdag og søndag formiddag, Storefjellbord.

Hovedturnering over tre sesjoner lørdag, søndag og mandag formiddag.

Storefjellbord og premieutdeling mandag ettermiddag.

Spilleavgift kr. 300,- pr. spiller.

1. premie: Gratis opphold for to personer i en uke til hver av vinnere, verdi 10.000,-. 2. premie: 5.000,- til hver. 3. premie: 3.500,- til hver. Pengepremier til de ni beste, resten brukspremier.

Forutsetter 106 par.

Turneringens hovedansvarlig: Alf Stensrud

TL: Audun Stanghelle og Trond Kleiven

Påmelding: Alf Stensrud, Jotunveien 12, 1185 Oslo

Odd Moripen, Etterstadstetta 84, 0659 Oslo

Koordinator: Odd Moripen

Regnskap: Willy Brown

Tlf.: 22 28 55 42

Tlf.: 22 67 40 99



**BLAD**

REIDAR LIEN

FJELLIEN 5 A

5019 BERGEN

21303

Bygdoy Allé 73 B  
0268 Oslo 2Ettersendes ikke ved varig adresseendring, men sendes tilbake  
til senderen med opplysning om den nye adressen**BLAD**

Tromsø BK inviterer til sin årlige bridgefestival på Universitetet:



# Midnight Sun Bridge Festival

**TROMSØ 6. - 9. juli 1995**

**Torsdag 6/7 & Fredag 7/7:** ..... **Lagturnering. Monrad.**  
 Turneringsleder: ..... Asbjørn Øivind Larssen.  
 Regnskapssjef: ..... Hilde Elvik.  
 Antall lag: ..... Ubegrenset.  
 Antall kamper: ..... 9 kamper a 10 spill.  
 Start: ..... Torsdag kl. 13.00.  
 Startavgift: ..... Kr. 1200,- pr lag.  
 Mesterpoeng: ..... 3-1 Forbunds-poeng + krets-poeng.

**Lørdag 8/7 & Søndag 9/7:** ..... **Parturnering. Barometer.**  
 Turneringsleder: ..... Peter Marstrand.  
 Regnskapssjef: ..... Hilde Elvik.  
 Antall par: ..... Maks 66.  
 Antall spill: ..... Maks 102.  
 Start: ..... Lørdag kl. 10.30.  
 Startavgift: ..... Kr. 530,- pr spiller.  
 Mesterpoeng: ..... 6-4-2-1 Forbunds-poeng + krets-poeng.

**Bulletin** etter hver dag under redaktør Reinhold Fjeler. **Rabatter:** juniorer betaler halv pris, om de sier fra ved påmelding. Begge turneringer for kr. 600,-!!! **Pengepremier** til 1/5 i begge turneringer. **Butlerpremie** til de tre beste par i lagturneringen. Vi hjelper med **innkvartering**. **Sosialt samvær** etter spillingen alle dager. Natbridge i Bridgens Hus onsdag.

**Påmelding innen 3. juli 1995 til:**  
**Trond Bårdsen, Frøyas vei 21, 9019 Tromsø**  
**Tlf.: 776 77022**