

BRIDGE

i Norge



1
1980

Landsorgan for Norsk Bridge

Ansvarlig utgiver:
Redaktør:
I Redaksjonen:

Sverre Frich
Jan Marstrander
Leif Erik Stabell
Tommy Sandsmark
Sverre Johnsen
Noel Mikalsen
Brynjulv Hauksson
Dag Jensen
Jan Mikkelsen
Per Løwe
2 26 64 68
Postboks 6765 St. Olavs Plass, Oslo 1
Welhavens gt. 1 B, Oslo 1
Mandag, 15-18 (02) 20 77 08

Postgirokonto nr.
Postadresse:
Kontor:
Kontordag:

Abonnementspris:
Annonsepriser:

10 nr. i året: kr. 68.-
1/1 side : Kr. 600,-
1/2 side: Kr. 300,-
1/4 side: Kr. 150,-
Linje- og rubrikkannonser etter avtale.

INNHOLDSFORTEGNELSE

| | |
|---|-----------|
| Leder | 1 |
| T.Sandsmark: Spill jeg helst vil glemme | 2 |
| T.Reese: 'Defend with your life' | 4 |
| A.Dormer: VM for lag (II) | 5 |
| Erling Olsen in memoriam | 15 |
| L-E.Stabell: Duellen | 16 |
| Postkassen | 21 |
| R.Aune: Drømmespillet | 23 |
| L-E.Stabell: Ekspertklubben | 24 |
| L-E.Stabell: Månedens nøtt | 3.omsl.s. |

I disse dager sender vi ut innbetalingsblankettene for 1980.
Vi gjør oppmerksom på at de som ikke har betalt innen 1/4 - 80
automatisk vil bli strøket i vårt register (uten flere advarsler).

FRIST for innlevering av oppgaver i dette nummeret: **15.mars.**



BRIDGE i Norge

Landsorgan for norsk bridge

Ved inngangen til et nytt tiår er det kanskje på tide å stoppe opp og reflektere en smule over den retning bridgen har tatt i de senere årene. Det som øyeblikkelig slår en, spesielt hvis vi ser ut over våre landegrenser, er at det stadig blir mer og mer alminnelig med penger i bridgen. Ren profesjonisme, som f.eks. i USA, eksisterer foreløpig ikke hos oss, men når vi ser hvordan det har gått med tradisjonsrike idretter som f.eks. fotball og tennis, er det vel ingen tvil om at profesjonisme snart vil være alminnelig i bridgen, også her i landet. Og vi kan bare se på premieringen i vanlige parturneringer her på berget: Riktignok har vi ikke de svimlende premiesummer som det av og til opereres med på kontinentet, men vi er kommet så langt at pengepremier nå er det mest alminnelige også hos oss. Og selv om mange hevder at dette er en gal og usunn utvikling er det opplagt at de fleste bridgespillerne støtter opp om pengepremier, for turneringer med slik premiering trekker til seg langt flere spillere enn andre turneringer. (De gode spillerne kommer fordi det er penger å tjene, og de 'middelmådige' fordi de gjerne vil møte de gode.)

Så mye tyder på at det snart blir slutt på den tiden da æren talte mest i bridge. Allerede nå kan vi ofte se eksempler på dette: I bykamper, kretskamper, klubbkamper osv. unnlater stadig mange av de beste spillerne å stille opp, fordi det ikke er noen penger å hente, og de ikke vil 'kaste bort' en helg på slike turneringer. Mens de helgen etter gjerne er med i en stor turnering, forutsatt at det er 'skikkelige' premier i denne turneringen. Og i litt større målestokk: Noen land har faktisk rett som det er problemer med å stille sine beste lag i EM og VM, nettopp på grunn av dette!

Og rett nok: Det er slett ikke så lett å være 'toppspiller' som de fleste tror. Man bør stadig være i form, alle (ikke minst en selv) venter at man skal gjøre det bra, og ikke minst: man må holde seg orientert om alt som foregår innen bridge for ikke å bli akterutseilt. Og det vil ikke si så rent lite, for også teknisk sett er sporten inne i en rivende utvikling, og det dukker stadig opp mer og mer kompliserte systemer og signaler som 'menigmann' ikke har en sjanse til å følge med i.

Men heller ikke denne utviklingen vil kunne stoppes så lett. Eller vil det kanskje komme en 'ny giv' på de forskjellige områdene innen bridgen i 80-årene?

L-E.S.

I nr. 1 1979 startet BIN en serie som vi kalte «Spill jeg helst vil glemme». Hensikten med denne serien er at vi er interessert i å få belyst de sidene ved bridgen som sjeldent eller aldri blir berørt, og i hvertfall ikke ofte av spillerne selv. Det hele dreier seg om opplevelser ved det grønne bord som man av en eller annen grunn husker med redsel og gru, m.a.o. grove feil eller andre ting som har kostet langt mer enn de smakte. Normalt er våre toppspillere mest interessert i å belyse sine glimrende prestasjoner, og denne serien vil derfor kunne bli en nyttig balanse til Wagles «Spill jeg husker». BIN ser gjerne at våre lesere uoppfordret sender innlegg til denne spalten, vedlagt fotos eller annen form for illustrasjon. Husk: det er «bjelken i eget øye» som er mest interessant, men man har vel heller ikke så meget imot «splinten i makkers.....»

TOMMY SANDSMARK:



«spill jeg helst vil GLEMMER»

Denne gangen skal vi ikke stifte bekjentskap med «bjelken i eget øye», men derimot med «splinten i makkers». Saken er nemlig den at vi i dette nummer av BIN skal få følge Per Brecks nasjonale og internasjonale flauter, sett med hans makkers, Reidar Liens, øyne. Spillene som er referert er naturligvis sporty godkjent av vår venn Per Breck, så det vil neppe bli noe oppgjør på kammerset i Bergen etter utgivelsen av dette nummer.



Per Breck

Det første av spillene er hentet fra Landsseriens 1. divisjon 1979:

Jon Sveindal
 ♠ D 9 x x
 ♥ -
 ♦ E K D x x x
 ♣ E D Kn

Henning Riise
 ♠ -
 ♥ Kn x x x
 ♦ 10 x
 ♣ K x x x x x x

Lars Eide
 ♠ E Kn 10 x
 ♥ E K D x x x
 ♦ x x
 ♣ x

Per Breck
 ♠ K 8 7 x x
 ♥ x x x
 ♦ Kn x x
 ♣ x x

| Sveindal | Eide | Breck | Riise |
|----------|------|-------|-------|
| 1 ru | dobl | 1 sp | 2 kl |
| 4 sp | dobl | pass | pass |
| pass | | | |

Henning Riise spilte ut en hjerter, som ble stjålet på bordet. Nå spilte Breck spar Dame! som Eide selvfølgelig stakk øyeblikkelig med Esset og returnerte spar Knekt. Breck stakk opp med Kongen, og spilte en hjerter til røff med bordets siste trumf. Så spilte han ruter Ess og ruter til Knekten (eliminasjon av ruter) og så spar 8, som Eide tok med tieren.

♠ -
 ♥ Kn x
 ♦ -
 ♣ K x x x

♠ -
 ♥ 7 x
 ♦ x
 ♣ x x

♠ x
 ♥ K D x x
 ♦ -
 ♣ x

Eide slo nå hjerter Konge, og fridde seg med en liten kløver opp i saksen, men uansett om Breck nå spilte ruter eller kløver, så kunne Lars Eide stjele med sin siste trumf og gjøre en bet.

Dette må kunne sises å være et typisk utslag av honnörblindhet, for hvis Breck hadde hatt færre mellomhonnörer i trumf, ville han uten tvil ha funnet varianten. Nå trodde han at han spilte på to trumftapere og en hjertertaper, men det var altså feil. Kontrakten er sikker som banken, og det ryktes at Sveindal som Nord himlet med øynene



Betenkt Sveindal

da Breck hadde klart å spille seg til en strevsømt dobbelt bet. Med følgende trumfbeholdning går det nemlig ikke an å gå bet på denne hånden:

D x x x

K x x x x

I stedet for å forsøke å holde trumftapere nede, burde Breck ha lagt seg på 3 trumftapere og tråklet hjem 10 stikk: Altså hjerter ut som han stjal på bordet. Så en liten spar til Kongen (Alle vet jo hvor trumf Ess sitter!) en liten hjerter til stjeling, ruter tilbake til knekten, og en ny hjerter til stjeling. Og så kan man sette seg rolig ned og spille ruter til man blir trøtt i armen, for Øst kan nå bare få tre trumfstikk!

Dette er dyre, sure spill i en viktig lagkamp, forteller Reidar Lien, og han bör jo vite det! (Jfr. artikkelen om Lien i nr 9/10 1979).

Det andre spillet med Per Breck i anti-helterollen er hentet fra fjorårets EM i Lausanne mot «fosterbroder i øster».

♠ K x x
 ♥ E K 10 x x x
 ♦ E x
 ♣ D x

♠ Kn x
 ♥ D x
 ♦ Kn 9 x x x x
 ♣ D x x

♠ D x x x x
 ♥ Kn x x
 ♦ x
 ♣ Kn x x x

Per Breck!
 ♠ E x x
 ♥ x x
 ♦ K D 10 x
 ♣ E K x x

Ved en ørliten misforståelse kom Breck i dette spillet i 7 NT som Syd, fordi han trodde at hjerteren var gående. Vest spilte ut en liten ruter, forøvrig det

eneste utspill som kan ha muligheten for å gi Breck kontrakten. Breck lot den gå til tieren, og besluttet etter en lang tenkepause at den beste sjansen for å vinne kontrakten var at Dame, Knekt tredje i hjerter satt hos Vest. Følgelig gjorde han prosessen meget kort, idet han spilte en liten hjerter til tieren i annet stikk og gikk sin velfortjente bet.

Men: Det ville ikke ha kostet noe å se litt nærmere på sitsen før man prøver hjerteren. Allerede ved annet ruterspill vil Breck kunne se at Øst opprinnelig bare hadde singel ruter. Hvis han så hadde spilt 3 ganger kløver, ville alle ha fulgt, og Vest ville da ha vist frem tilsammen 9 kort i minor. Sjansen for at han har 2-2 i major er da enormt mye større enn at han har begge hjerterhonnørene, og da ligger det an til en opplagt skvis mot Øst så snart ruterer spilles til bunns. Inne på hånden spiller nå Breck ruter Konge, og Øst er suksessivt skvist i tre farger:

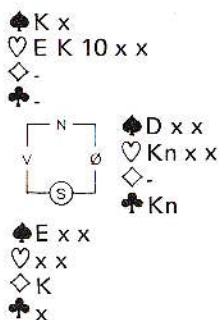

Ved det andre bordet spilte Sverige 6 hjerter med 12 stikk, og det ble derfor 14 IMP ut istedenfor 11 IMP inn på dette spillet. Pinlig, ikke sant? spør Reidar Lien.

Dette spillet har vært referert i BIN tidligere, nærmere bestemt i nr 6 1979, og Leif-Erik Stabell skrev da at dersom Breck hadde vært mer våken i dette spillet, og spilt på den måten som er oppskissert, ville han ha hatt gode sjanser til å vinne den ettertraktede "BOLS-PRISEN" for beste spilleføring eller motspill.



TERENCE REESE

Defend with your life

Det er sent på kveld, dere lå under ved halvtid og det har ikke gått så bra hittil i 2. halvrunde. Men det er ingen grunn til å gi opp, kanskje lagkameratene har utrettet mirakler ved det andre bordet!

Du spiller ut ru K, Øst legger ru 5 og Syd stikker med ru E. Syd spiller sp E og nok en spar, Øst legger sp 3 og sp 5. Syd trumfer ruter-returen, går inn på bordet i trumf, og lar kl 10 seile, Øst legger kl 6 og Syd kl 9. Hva nå?

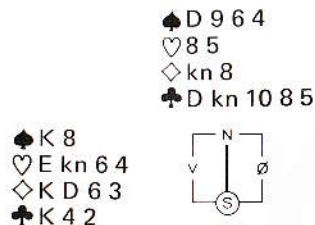

Meldingsforløpet:

| | S | V | N | Ø |
|------|---|------|---------|------|
| 1 sp | | dobl | 3 sp(!) | pass |
| 4 sp | | pass | pass | pass |

I 1976 vant USA over Italia i en finale som ble overskygget av de bitre episoder omkring Burgays lydbånd. (Som kjent beskyldte italieneren Burgay endel av sine landsmenn for fusk, og la frem et lydbånd som 'bevis'.) Det var da 20 år siden USA hadde maktet å beseire et italiensk topplag.

I 1977 forsvarte USA sitt mesterskap mot Sverige og resten av verden.

Denne rapporten fra finalen i verdensmesterskapet 1979 – etter 9 innledende kvalifiseringsrunder mellom 6 nasjoner – er skrevet av Albert Dormer. Han tar Dem med rett inn i tilskueratmosfæren med 200 snart rasende og snart jublende italienske tilskuere, som sammen med tilskuere fra alle de soner som Verdensbridgeforbundet består av, satte farve på finalen.

ALBERT DORMER

DAGBOK FRA

RIO DE JANEIRO

(FORTSETTELSE FRA NR. 9 - 10 1979)

HER ER HOVEDPUNKTENE:

'Jeg spiller aldri mer for Italia', sier verdens topprankede spiller.

Den amerikanske laglederen Ed Theus velger å sette inn Brachman som er den eneste amatører i det profesjonelle amerikanske laget, i de første 32 spillene..... Hva skjer??Med Brachmans hjelp tar USA ikke alene igjen de 37 IMP som Italia leder med etter kvalifiseringen, men sikrer USA ledelsen i kampen.....

Garozzo og Lauria spiller bare 48 av finalens 96 spill, mens Belladonna og Pittala spiller 80 spill i finalen.....

Da 15 spill gjenstår ser det ut til at all spenning er over, fordi USA leder med hele 66 IMPs.....

Goldman og Soloway bryter sammen i innspurten og begår bommert på bommert mot Belladonna, som kjemper som en løve for å avslutte sin karriere i VM med seier.....

Og en Belladonna som tror at hans strålende liste vil gi seier, bryter sammen da han får vite sluttresultatet.....

For en begivenhetsrik finale!

Rio, 18.okt.-79.

'Dette er siste gang jeg spiller i Bermuda Bowl. Jeg har ikke lenger noe ønske om å spille offentlige representasjonskamper for Italia. Jeg har ikke lenger sterkt nok hjerte, påkjenningen blir for stor for meg. Jeg røker for mye, og jeg blir dårlig under kampene. Jeg vil fortsette å spille i turneringer som Carancas og Marbella, men aldri mere for Italia, bare for egen regning..... De yngre spillerne ønsker å få sjansen – la dem få den. De hevder å være sterke spillere – all right!'

Dette sa Belladonna til Dorthy Francis da hun intervjuet ham i går-dagens bulletin. Som De ser er det ikke den gamle løvehjertede Belladonna fra tidligere dager. Vi ser ikke noe til den sterke kampglød som er nødvendig hvis USA stiller med sine sterkeste spillere.

Likevel er det neppe fornuftig å anta at Belladonna er slått på forhånd. Han er god nok selv, men han er en spiller som er avhengig av godt kameratskap innen laget, og det er noe som hittil har vært en iøynefallende mangel ved det italienske laget. Faktisk ser det tvertimot ut til at atmosfæren innen laget bare blir dårligere og dårligere ettersom mesterskapet nærmer seg sin avslutning.

Men likevel er Belladonna ved bordet en helt annen enn den Belladonna som blir intervjuet av pressen. Når han spiller går han helhjertet inn for oppgaven, og han vet faktisk ikke hva det er ikke å yte sitt beste.

I presserommet var det derfor ingen som undervurderte Italias sjanser i finalen, spesielt fordi laget kunne ta med seg en ledelse på 37 IMP etter de innledende kampene mot USA.

Begge lag presenteres for Ramapublikummet før de går til spillerommene, der ingen tilskuere har adgang. Et par minutter senere starter Ramaet og TV-kameraene. Publikum får da se at Belladonna — Pittala skal spille de første 16 spillene mot Texasmillionæren Malcom Brachman, som ikke har noen VM-rutine, og hans meget dyktige makker Mike Passell.

For å kvalifisere seg som verdensmester (i tilfelle USA skulle vinne) må Brachman spille minst 32 spill. Noen vil sikkert tro at Ed Theus bare gir Brachman belønningen for å ha betalt alle utgifter for laget under de amerikanske

uttagingene. Mer forståelsesfulle mennesker vil si at hvis laget virkelig ønsker å gi Brachman hans sjanse, ville det være dumt ikke å gi ham den.

Allerede i finalens første spill kommer Brachman i vanskeligheter:

| | | | | |
|-------|------|------|------|----------------|
| | | | | ♠ E D kn 6 5 3 |
| | | | | ♥ 10 5 4 |
| | | | | ♦ 2 |
| | | | | ♣ K 6 5 |
| | | | | N |
| S | V | Ø | S | |
| ----- | | | | |
| | | | pass | 2 sp |
| x | 2 gr | x | 3 kl | |
| pass | 3 sp | pass | ? | |

Passells 2 grand var anmodning til Brachman om å klarlegge sin hånd. 3 kløver viser maksimum av en svak 2 åpning og en honnør i kløver - sannsynligvis Kongen. Hva skal Brachman melde nå?

Så snart 2-åpnerens makker har meldt 2 grand, kan hånden ikke bli spilt i noen lavere kontrakt enn 3 spar. Derav følger rent logisk at når 2-åpneren viser maksimum, må meldingene fortsette til utgang. Ramapublikummet anser Brachman for å ha en ypperlig hånd, slik at han nå har god råd til å vise sin singleton i ruter. Men Brachman ser det tydeligvis ikke på samme måten. Tro det eller ei — han sier PASS til 3 spar!

Det viste seg at Passell var sleminteressert, for han hadde:

| | |
|-------------|---|
| ♠ K 2 | N |
| ♥ E 2 | |
| ♦ 10 9 8 5 | |
| ♣ E D 9 7 3 | |
| V | Ø |
| S | S |

Alt sitter pent, og det er ingen sak å ta hjem 12 stikk. Men når blindemann

kommer på bordet blir Brachman så u-lykkelig og forvirret at han bare får 10 stikk.

Ramapublikummet som kan følge spillet ved begge bord, fordi hvert bord har sitt eget rama, ser straks at også Italia har bommet på slemmen. Men utgang er iallfall meldt, og Lauria tar lett hjem sine 12 stikk.

Skjebnen vil at Brachman blir spillfører i 6 av de 8 første spillene. Han viser tegn til nervøsitet, men får slett ikke noe sammenbrudd. Italia vinner 11 IMP på disse spillene.

Men så dukker 'svingspillene' opp. USA taper 10 IMP i det Goldman og Soloway havner i en dårlig stampe-melding, men tar mye tilbake når Garozzo melder en hard, men sjanserik utgang, og går 800 i bet i det trumfen sitter 5-0.

I neste spill avgir Pittala en glimrende melding:

| | | | | |
|---------|---------|----------|------|---------|
| | | | | N |
| | | | | V |
| | | | | Ø |
| | | | | S |
| ----- | | | | |
| | pass | 1 hj | 3 ru | 3 gr |
| V | pass | 4 kl | pass | ? |
| Passell | B'donna | Brachman | Ø | Pittala |

Italienerne spiller med Canape, så makker har nå vist lengre kløver enn hjerter. Hva tror De Syd meldte?

Pittala vurderte situasjonen slik at når makker kunne ta ut 3 grand med såpass svak kløverfarve og uten hjerter Konge, måtte en slem være innen rekkevidde. Han hadde ikke anledning til å

spørre etter Ess (4 grand ville ha vært spillemelding), så han gikk rett i 6 kløver. Belladonnas hånd var:

| |
|---------------|
| ♠ E kn 2 |
| ♥ E D 6 2 |
| ♦ — |
| ♣ K 9 8 7 6 5 |

Slemmen var opplagt. Ved det andre bordet fikk Lauria spille 5 ruter den andre veien med 900 i bet. 10 IMP til Italia.

I spill 15 klarer ikke Brachman motspillsproblemet:

| | | |
|--------------------|---|---|
| ♠ 10 6 | N | |
| ♥ E K D kn 7 5 4 3 | | |
| ♦ 5 | | |
| ♣ D 4 | | |
| ♠ E K 8 4 2 | V | Ø |
| ♥ 8 | S | S |
| ♦ kn 10 6 4 | | |
| ♣ K 9 5 | | |

Belladonna som Syd spiller 4 hjerter, etter at Pittala har åpnet med 4 kløver (overføring).

Brachman spiller ut E og K i spar. Passell (som Øst) legger spar 7 og 5, som viser et likt antall i spar, mens Belladonna legger spar 3 og 9. Hva skal Vest fortsette med?



En smilende Belladonna, men....

Det er klart at Passell ikke kan ha flere spar, for med D kn 7 5 ville han ha lagt Damen første gang. Belladonna er derfor markert med 2 godspilte spar, og Ø/V må derfor ta sine stikk omgående. Et kløverskift ser ut til å være opplagt, men Brachman velger å spille nok en spar. Dette kunne ha godspilt et hjerterstikk hos Passell hvis han hadde hatt alle de gjenværende trumfene slik at Belladonna var renons. Men slik satt det ikke. Belladonnas hånd var nemlig:

♠ D kn 9 3
♥ 2
♦ E 8 7 3
♣ 10 6 3 2

Belladonna stjeler med hjerter Ess, tar ut trumfen og forlanger 10 stikk. Vi ser at både kløver og ruter i 3.stikk ville ha betet kontrakten, og ved det andre bordet får da heller ikke Goldman mer enn 9 stikk i 3 hjerter. 10 IMP til Italia, som leder 78-35.



Malcolm Brachman jobber med en kontrakt.

ANNEN SESJON: SPILL 17 – 32

Etter et kvarters pause går det et gisp av forbauselse fra Ramapublikummet når de blir klar over at Brachman og Passell skal fortsette å spille. Og Texasmillionæren gjør det øyeblikkelig klart at

han er kommet for å k j e m p e ! I første spill, hvor ingen er i faresonen, åpner Lauria i første hånd med 1 hjerter, og Brachmann hopper til 3 ruter med:

♠ E 10 3
♥ 10 5 2
♦ E 8 6 4 3 2
♣ 2

Meldingen ville ha kostet 300 hvis han hadde blitt doblet, men det blir han ikke. Isteden melder Garozzo - Lauria seg opp i en håpløs 5 kløver, som Passell burde ha doblet. Det gjør han ikke, og resultatet blir 2 bet.

Den amerikanske stilen med alle slags forhindringsmeldinger ga valuta også i spill nr. 19:

♠ D 6
♥ 9 7
♦ K D kn 9 7 6
♣ kn 9 6

♠ 10 5
♥ E D 6 5 2
♦ 2
♣ K 8 7 5 2

♠ K kn 7
♥ K kn 10 3
♦ E 10 5
♣ D 10 3

♠ E 9 8 4 3 2
♥ 8 4
♦ 8 4 3
♣ E 4

Ved det ene bordet åpnet Kantar som Syd med en svak 2-åpning i spar. Eisenberg høyner til 3 (!), og dette ble kontrakten. Italienerne tok raskt 2 ruterstjeler, og Kantar hadde ingen sjanser til å unngå 4 bet = 200 til Italia.

En kan vanskelig forlange at Vest skal melde over 2 spar, og det er like liten grunn til å forlange at Øst skal doble opplysende. Men faktum er at 4 hjerter er en enkel kontrakt å vinne, og denne utgangen ble da også nådd ved det andre bordet etter at Garozzo som Syd passet i åpning. Dessuten gjorde

ikke Garozzo det noe vanskelig for motparten, da han startet med spar Ess for deretter å underspile kløver Ess !

Men vær sikker: Garozzo reparerte sin feil ved brilliant spill i det følgende spillet:

♠ 8 4
♥ D 8 7 3
♦ 10 4
♣ E 7 6 4 2

♠ E
♥ K 9 6 4
♦ K kn 7 3 2
♣ D 10 9

♠ D kn 7 3 2
♥ kn 10 2
♦ E D 8
♣ K kn

♠ K 10 9 6 5
♥ E 5
♦ 9 6 5
♣ 8 5 3

Ved begge bord havnet Vest i 3 grand, og ved begge bord spilte Nord ut en liten kløver.

Hvor Franco spilte for Italia, fortsatte han i 2.stikk med hjerter knekt. Damen tok stikket og kløver kom tilbake. Franco er bet - han har bare 8 stikk.

Passell valgte en annen spilleplan som ved første øyekast ser ut til å vinne. Han spilte spar til Esset, gikk inn på ruter, og trakk spar Dame som tilsynelatende etablerte det niende stikket. Men hva tror De Garozzo returnerte?

Hvis Garozzo returnerer spar, kløver eller hjerter, står kontrakten. Men Garozzo returnerte ruter!

Fremdeles kan Passell vinne ved å stikke på bordet og spille hjerter til Kongen. Men han valgte å ta for spar knekt, og fortsatte så med kløver. Nord kom inn, spilte hjerter til Garozzos Ess, og dermed tok Syd 2 sparstikk til. 1 bet og uavgjort spill.

Noen småspill gikk i USAs favør, og i det spill nr.24 kommer på bordet er Italias ledelse redusert til 18 IMP.

♠ E 7 5 4
♥ K D 10 5
♦ 8 4
♣ E 10 4

♠ 10 9 6 2
♥ 4 3
♦ 9 5 3
♣ K D kn 9

♠ K D 8 3
♥ E kn 9 8
♦ 10 6
♣ 8 7 2

♠ kn
♥ 7 6 2
♦ E K D kn 7 2
♣ 6 5 3

Eisenberg åpner som Nord med 1 kløver, får svaret 1 ruter og sier 1 grand som Syd høyner til 3. Franco starter med spar Dame, og spillerens problem er om han skal lasjere utspillet eller ikke.

Dette er et stadig tilbakevendende problem, og det er vel verd å legge merke til den taktikk en så ypperlig spiller som Eisenberg benytter seg av.

Hvis han vinner og fortsetter med hjerter Konge, vil han vinne hvis sparen sitter 4-4.

Eisenberg bestemte seg imidlertid for å lasjere de to første sparrundene i håp om å kunne vinne med 5-3 fordeling i spar. Men risikoen er naturligvis at motparten skifter til kløver, for da er han ferdig!

Men det skjedde ikke. Franco spilte spar K, D og 8. Eisenberg vant dermed lett sin kontrakt, og den lærdom vi kan trekke av dette er at man ikke alltid skal anta at motparten spiller et motspill som om de har røngenyne. En drepende skift, som står helt klart for spilleren, vil ikke alltid være like lett å oppdage for motparten.

Ved det andre bordet inntreffer en katastrofe for Italia. Lauria åpner som Nord med 1 hjerter. Garozzo melder 2 ruter. Nå velger Lauria å behandle sin sterke 4-kortsfarve som 5-kortsfarve,

og melder 2 hjerter. Garozzo høyner til 4 hjerter, og Lauria går 2 bet....

Stakkars Garozzo. Han kommer ille ut også i neste spill:

♠ E K 10 5 3 2
♥ K kn 9
♦ D 8
♣ 8 2

En slik hånd er verd 2 spar i Garozzos system. Nestemann dobler opplysende og det går pass rundt. Med trumfen 6-0 kan ikke Garozzo unngå 3 bet = 500 til USA. Ved det andre bordet åpner Kantar med 1 spar, blir doblet, og går bare 1 bet etter slapt motspill. 9 IMP til USA.

Men Garozzos ulykker er ikke over:

♠ E K kn 8 5 3 2
♥ —
♦ K 8 7 4 3
♣ D

Etter 2 passer valgte Garozzo med alle i sonen å åpne i 4 spar. Pass rundt, og Pittala la opp:

♠ 10 7
♥ K 9 8 4
♦ E D kn 2
♣ 5 4 2

Det ble lett 11 stikk, men ved det andre bordet gikk meldingsforløpet slik:

| N | S |
|-----------|--------|
| Eisenberg | Kantar |
| pass | 1 sp |
| 1 gr | 3 ru |
| 5 ru | 6 ru |

Kantar - Eisenberg har spilt aldeles fremragende. USA har nå plukket opp 64 IMP på rad, og de italienske tilskuerne er målløse. Sesjonen slutter med en ledelse til USA på 106 - 81.

Brachmann er naturligvis overlykkelig. Etter min mening overdriver nok redaktøren av den offisielle bulletinen når han skriver at 'Brachmann hadde en glimrende liste'. Men rett skal være rett: Han gjorde ikke mye galt. Og nå når han har spilt 32 spill vil han bli verdensmester hvis USA klarer å beholde ledelsen.

TREDJE SESJON: SPILL 33 - 64

Det var ingen overraskelse for ramapublikummet at de par som nå skulle gå ut var Brachman - Passell og Garozzo - Lauria.

Pittala starter ypperlig ved å ro i land en vanskelig 4 spar kontrakt som Goldman ikke klarer å vinne. Nye 13 IMP til Italia fra en heldig slem som Franco - de Falco melder på en finesse. Deretter går USA bet i 3 grand ved å velge gal variant, og det gir 12 IMP til Italia. Dermed har Italia på nytt gått opp i ledelsen, og de italienske tilskuerne er i topphumør. 'La oss få Brachman tilbake', begynner noen av dem å rope.

Tordnende applaus i rama når Belladonna spiller hjem 5 ruter som Soloway ikke klarer å vinne. Førsøk om De kan klare det:

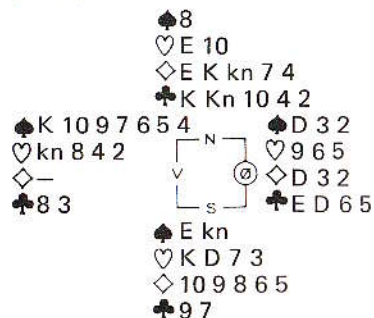

Ved begge bord åpnet Vest med 3 spar i 3.hånd. Nord meldte 4 grand som spørsmål etter minorfarver, og Syds 5 ruter avsluttet meldingene. Kløverutspill ville ha drept kontrakten, men begge Vestspillerne valgte å starte med hjerter 2.

Belladonna vant utspillet med hjerter 10, og tok for E K i ruter. Så fulgte hjerter Ess, spar til Esset, hjerter Konge, spar knekt til stjeling, og inn med Øst på ruter Dame. Han var innspilt og måtte røre kløverfarven eller spille spar til dobbeltrenons. Vest kunne ha gjort det litt vanskeligere for spilleren ved å kaste hjerter knekt på Kongen, men dette er ikke lett i praksis. (I så fall måtte Belladonna ha gjetet hvem som har den siste hjerteren. Hvis han forsøker å ta for hjerter Dame, kan Øst stjele og fri seg i spar.)

Ved det andre bordet stakk Soloway med hjerter Ess i første stikk(!), og dermed var det ikke lenger mulig å vinne kontrakten.

Men allerede i neste spill tok USA igjen det de tapte på dette spillet:

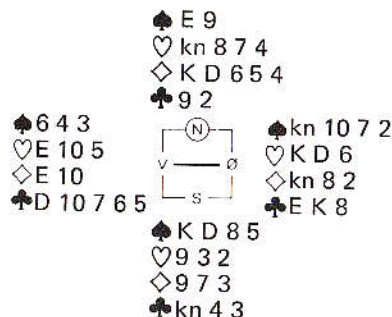

HUSK BINS KONTORTID
MANDAGER KL 1500-1800
TLF (02) 207708

| S | V | N | Ø |
|---------|--------|---------|-----------|
| Pittala | Kantar | B'donna | Eisenberg |
| | | pass | 1 kl |
| pass | 3 kl | 3 ru | pass |
| pass | 3 gr | pass | pass |
| 4 ru | pass | pass | x |
| pass | pass | pass | |

| S | V | N | Ø |
|---------|----------|---------|--------|
| Goldman | de Falco | Soloway | Franco |
| | | pass | 1 sp |
| pass | 1 gr | x | pass |
| 2 kl | x | 2 ru | pass |
| pass | 2 sp | pass | pass |
| pass | | | |

Ø/V har bare 24 honnørpoeng til sammen, men 3 grand er opplagt. Det er ingen som vet om Eisenberg ville ha meldt denne kontrakten uten Belladonnas hasardiøse innmelding. Nå startet Ø/V med 3 ganger hjerter og 3 ganger kløver. Nord kom inn og spilte en spar til Damen og ruter mot hånden. Vest stakk opp på ruter Ess og fortsatte med nok en kløver, hvorpå Øst også måtte få for ruter knekt. 4 bet, 700 til USA, mot 110 ved det andre bordet, der italienerne ikke var i nærheten av utgangen.

Nå fulgte et par uinteressante delkontrakter, før dette instruktive spillet dukket opp:

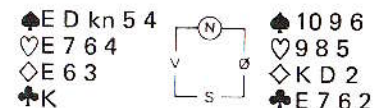

Franco var spillefører i 4 spar som Øst, og fikk hjerter Konge ut fra Syd. Hvordan ville De ha spilt? (Nord følger i første hjerterrunde).

Franco stakk med Esset, tok for kløver Konge, gikk hjem på ruter Konge og kastet en hjerter på kløver Ess. Deretter fulgte spar 10 som løp til Nord's Konge, og Soloway returnerte en ny hjerter. Goldman som Syd hadde:

♠ 3
♥ K D kn 10
♦ 10 9 8 5 4
♣ 10 8 4

Han tok sine to hjerterstikk, og Nord kvittet seg med sin siste ruter. Dermed fulgte en ruter til stjeling, og 1 bet.

Det hadde heller ikke hjulpet for Franco å spille spar Ess og en ny spar etter å ha fått for hjerter Ess. Nord lar bare være å stikke, og Øst er ferdig. (Forsøk selv!).

Den vinnende spilleplan, som ikke skulle være umulig å finne ved bordet, er å fortsette med liten spar i stikk 2. Tieren vinner stikket, og når Syd så viser renøns i neste sparspill, nøyer spilleren seg med spar knekt fra Vest. Nord får for Kongen, men kan ikke hindre Øst i å ta sine 10 stikk.

Ved det andre bordet kom kontrakten på Vests hånd, med kløver Dame ut fra Nord. Dermed hadde ikke Kantar noen problemer med å få 10 stikk.

I spill nr. 48 fikk Syd et meldeproblem:

♠ 5
♥ E D kn 9 8 3 2
♦ 9 8
♣ E 5 4

| S | V | N | Ø |
|---------|----------|---------|-----------|
| Goldman | de Falco | Soloway | Franco |
| Pittala | Kantar | B'donna | Eisenberg |
| 1 hj | x | 1 sp | pass |
| ? | | | |

Makkers 1 spar kan være meget svak, og Goldman nøyde seg med 2 hjerter. Pittala meldte 3 hjerter og Belladonna løftet til 4, som sto.

Dermed er finalen halvspilt, og USA leder med 10 IMP. De samme parene fortsetter, men amerikanerne bytter bord.



Et av Italias utallige lagmøter

Spill nr. 49 inneholder et vrient teoretisk problem. Belladonna og Pittala er meget normale spillere som sjelden skaper unødvendige problemer, men på dette spillet var de ikke på bølgelengde. Hvordan ville De ha meldt her?

♠ E 10 8 2
♥ kn 7
♦ E 10 2
♣ K D kn 4

♠ kn 5
♥ E D 3
♦ D 8 7 5 4
♣ E 8 6

♠ K 9 3
♥ 10 4 2
♦ K kn 9 3
♣ 7 5 2

♠ D 7 6 4
♥ K 9 8 6 5
♦ 6
♣ 10 9 3

| S | V | N | Ø |
|---------|---------|---------|---------|
| Pittala | Goldman | B'donna | Soloway |

1 gr pass
2 ru x pass 3 ru

1 grand viste 15-17p, 2 ruter var

overføring, og Vests dobling viste ruter. Er Syds dobling 'negativ' eller straffedobling?

Som De ser forsøker Pittala, som har vist hjerter ved å melde 2 ruter, å gjøre det klart at han også er åpen for andre kontrakter. Etter min mening altfor fantasifullt, og jeg ble ikke overrasket da Belladonna oppfattet det som en ordinær straffedobling og sa pass.

Pittala spilte ut ruter 6, og ramapublikummet så at spilleren måtte tape 1 trumfstikk, 2 kløverstikk, 1 hjerterstikk og 1 sparstikk. Eller.....?

Soloway ser en sjanse til å vinne kontrakten. Etter meldingene er det klart at Nord sitter med en dobbelton i hjerter, og Soloway spiller seg frem til denne situasjonen: (Vest er inne)

♠ 10
♥ -
♦ -
♣ K D 4

♠ -
♥ 3
♦ D
♣ E 8

♠ -
♥ 10
♦ K
♣ 7 5

♠ D
♥ K
♦ -
♣ 9 3

Soloway fortsetter med kløver Ess fra bordet, og publikum piper da Belladonna unnlater å avblokkere. Spilleren fortsetter med kløver, og dermed er Belladonna innspilt og må spille til dobbeltrenøns.

Etter å ha fått hjem dette spillet slapper Soloway av og tillater 13 IMP å forsvinne mellom fingrene. Dekk over Nord's og Syds kort og se om De kan spille bedre:

♠ 10 8 4 2
♥ 3 2
♦ K kn 8 7
♣ 9 4 2

♠ E kn 6 5
♥ -
♦ 10 6 4 3
♣ K D 6 5 3

♠ K D 9 7 5
♥ E K D 10 7
♦ 9
♣ kn 8

♠ -
♥ kn 9 8 6 5 4
♦ E D 5 2
♣ E 10 7

| S | V | N | Ø |
|---------|---------|---------|---------|
| Pittala | Goldman | B'donna | Soloway |
| 1 hj | x | pass | 2 hj |
| 3 ru | pass | pass | 3 sp |
| pass | 4 sp | pass | 4 gr |
| pass | 5 ru | x | 5 sp |
| pass | pass | pass | |

Pittala spilte ut ruter Ess, og fortsatte med ruter til Nord's Konge. Soloway stjal en la ned spar Konge, som Syd kastet en hjerter på. Deretter fulgte en kløver til Kongen og en ny kløver til knekten og Esset hos Syd. Pittala fortsatte med ruter som Øst måtte stjele, og dermed er Soloway ved det avgjørende punktet i spillet.

Skal han nå ta 3 hjerterrunder og kaste bordets småkort i kløver og ruter, eller skal han nøye seg med en runde, og isteden spille på 3-3 sits i kløver? Soloway valgte å spille 3 runder hjerter, og da Belladonna kunne stjele den siste ble det 1 bet.

Hvis De vurderer mulighetene, vil De se at det antagelig bare er nødvendig å spille 3 runder hjerter dersom Syds fordeling er 0-5-4-4. (Med 0-6-5-2 hos Syd kan ikke spillet vinnes i noe fall.) Men meldingsforløpet har gjort det klart at det ikke er noen grunn til å anta at Pittala ville ha meldt 3 ruter (fremfor 3 kløver, doubler eller 2 grand) med en

slik fordeling, så beste sjanse er opplagt å spille på kløveren 3-3.

Omgangens gjenstående spill er ganske spennende, og da spillingen slutter like over midnatt leder USA med 189 - 170.

Rio, 19.okt.-79.

Etter å ha overvært 2 tidligere Verdensmesterskap i Syd-Amerika (begge i og for seg brukbart arrangert, men i beskjedne målestokk) må jeg åpent tilstå at dette års VM har overgått alle mine forventninger. Til å begynne med trodde jeg at arrangørene hadde vært altfor optimistiske og ærgjerrige på nær sagt alle områder. Og jeg var av den bestemte mening at gassen ville gå ut av ballongen lenge før dette 11 dagers maratonarrangementet var over. Men når den siste sesjonen nå skal ta til, er det helt klart at jeg har tatt feil. Ramarrangementene, utregningene, appellene, måltidene — alt har fungert perfekt. Presseservicen — ledet av så rutinerte eksperter som Alan Truscott, Guidio Barbone, Edgar Kaplan og Australias Denis Howard — har vært enestående. Og den daglige bulletinen redigert av Henry og Dorothy Francis har vært ypperlig. Jeg kan heller ikke huske noe VM der assistentene har vært til de grader elskverdige alle sammen.

Den drivende kraft bak hele arrangementet er som de fleste kanskje vet Ernesto d'Orsi, som er finansdirektør i et stort konsern i Sao Paulo. Merkelig nok er han den eneste som ser litt misfornøyd ut. Kanskje det bare er hver gang han får øye på meg? D'Orsi trykker nemlig den daglige bulletinen på tungt og tykt papir, og jeg har overbevist ham om at International Bridge Press Bulletin, som jeg er redaktør av, sparer store

portobeløp ved å bruke lettere papir.

På veien til ramarommet møter jeg den italienske lagkapteinen Sandro Salvetti sammen med en alvorlig gruppe italienere som inngående diskuterer den italienske lagoppstillingen som ikke er klar (til tross for at reglene for finalen foreskriver at lagoppstillingen skulle ha vært offentliggjort for 20 minutter siden.) Jeg anser Salvetti for å være en meget god lagkaptein — behersket, observant og skarp. Men det er tydelig at det foreligger interne vanskeligheter som han har vondt for å takle.

De italienske tilskuerne blir temmelig deprimeret da italienerne starter med rene tapsspill. Eisenberg og Kantar klarer å avspore Garozzo og Lauria to ganger etter hverandre så de mister den riktige sluttkontrakten. USA øker sitt forsprang til 46 IMP på de første 10 spillene. Så følger denne slemmen som ikke er lett å spille. De har anledning til å prøve Deres dyktighet mot Laurias (som sitter Syd):

| | | |
|-------------|----------------|--------------|
| ♠ 9 2 | ♠ 7 6 4 | ♠ D 10 8 |
| ♥ kn 10 8 | ♥ E 6 | ♥ 9 7 4 3 2 |
| ♦ K D 8 5 3 | ♦ 9 6 | ♦ kn 10 7 2 |
| ♣ K 10 7 | ♣ E kn 9 5 4 3 | ♣ 6 |
| | | ♠ E K kn 5 3 |
| | | ♥ K D 5 |
| | | ♦ E 4 |
| | | ♣ D 8 2 |

Lauria spiller 6 kløver, og Goldman (Vest) har vært inne med en rutermelding. Utspillet blir ruter Konge. Hvordan legger De opp spillet?

Lauria spilte slik: Utspillet ble stukket med Esset, og deretter fulgte en kløver til Esset og tre runder hjerter

med ruteravkast hos Nord. Syds siste ruter ble stjålet hos Nord, og så fulgte en kløver til Damen. Dersom Vest hadde hatt K x i kløver ville han nå ha vært innspilt, men Vest kunne fri seg med kløver 10, hvorpå Lauria måtte ta sparfinessen allikevel.

Men — USA var fremdeles i siget, og vant 2 IMP på spillet i det Kantar lett vant 6 spar ved det andre bordet.

Også i de siste spillene vinner USA noen strøpoeng, og omgangen slutter med 55 IMPs ledelse til amerikanerne. (Fortsettes i nr. 2 1980)

ERLING OLSEN IN MEMORIAM

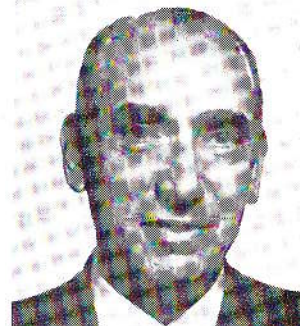

En av pionerene i norsk bridge, Erling Olsen, er død etter et langvarig sykeleie.

Erling Olsen stiftet sammen med Karstein Lunder bridgeklubben Astra i 1933. Duplikatbridge som konkurranseform var den gangen relativt ukjent og begrenset til klubbmiljøet. Norsk Bridgeforbund ble startet i 1933, men besto bare av enkeltmedlemmer. Oslo Bridgekrets kom først senere.

Erling Olsen var en ildsjel i arbeidet med å skape et organisasjonsmønster norsk bridge kunne være tjent med. I et ekstraordinært ting i Bridgeforbundet 7. desember 1934, hvortil landets bridgeklubber var invitert, møtte Erling Olsen som Astras representant. Årsaken til møtet var en utbredt misnøye med den organisasjonsform Norsk Bridgeforbund hadde, noe ikke minst Erling Olsen ga uttrykk for. Resultatet av møtet ble da også at forbundet ble basert på klubber istedenfor medlemmer. Siden har det som kjent foregått en ytterligere utvikling på det felt.

I det nye styret som ble etablert i Norsk Bridgeforbund ble Erling Olsen innvalgt. Han var styremedlem i hele 8 år, fra 1934 til 1942 og deretter varamann til styret fra 1942 til 1945.

En av Erling Olsens ideer som han brente for, var å få i stand et Norgesmesterskap for klubber. Det var mange som hadde store betenkeligheter med det av rent økonomiske

årsaker. Men Erling Olsen la fram detaljerte planer og det første NM for klubber gikk av stabelen i 1935 i en form som vel stort sett er beholdt for ettertiden.

Erling Olsen var selvsikren som formann i Astra, en jobb han skjøttet glimrende og ikke bare organisatorisk. Hans mål var å gjøre Astra til en stjerneklubb, noe han lyktes med. Robert Larsen f. eks. som vi alle husker, ble oppdaget av Erling Olsen og overtalt til å melde seg inn i en bridgeklubb, Astra. Andre fra den tid, Gunnar Johansen, Rolf Abrahamsen, Ivar Dæhlin o. fl. kom nok også inn i klubben ved aktiv akkvisisjon fra hans side.

Erling Olsen var formann i Astra i over 10 år. Hans evne til å skape interesse for konkurransebridge var fantastisk. Jeg er selv medlem i Astra fra 1934 og vi hadde jo ingen kretskamper eller parmesterskap å glede oss ved, i det hele tatt intet ut over det som skjedde i klubben. Altså måtte vi søke kontakt med andre klubber, mente Erling Olsen. Vi hadde kamper med mange lag, særlig mot arvefiendene 'Kløverknekt' og 'De 4 ess', men også mot utenbys lag. Erling Olsen startet til og med en bridgeklubb som besto av 8 av byens antatt beste klubber. Det var forløperen for den senere kretsserie. Med særlig glede minnes jeg trekantmatchen mellom KFB (senere ABC), Astra og Forcingklubben om Morgenpostens pokal. For oss unge var det en opplevelse å få spille mot koryfeer som Brun og Sommerfelt, for bare å nevne noen. Den turneringen betegnet nok noe av et gjennombrudd for den demokratiske holdning til bridge som idag er en selvfølge, men som ikke alltid har vært til stede. I begynnelsen av 30-årene var turneringsbridge en meget eksklusiv sport, noe den første konstruksjon av Norsk Bridgeforbund bærer bud om.

Personlig var Erling Olsen en hedersmann av de sjeldne. Alltid vel avbalansert, vennlig og forståelsesfull. Han var en mann med en sterk personlighet som fremførte sine meninger med vekt og en mann man hørte på.

Erling Olsen var æresmedlem i Astra og hadde Forbundets hederstegn.

Alle hans venner vil huske Erling Olsen, en mann man bare har gode minner om.

Leif Christiansen

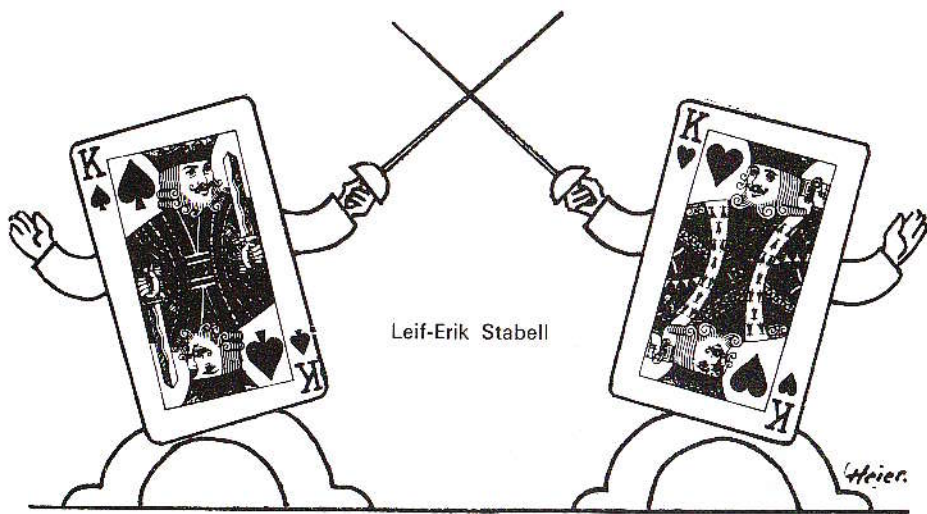

DUELLEN

BIN vil i hvert nummer la to topp-par møtes til meldeduell. Det vil hver gang være 8 meldeproblemer, som hver gir en maksimal uttelling på 10 poeng. Spillene er vedheftet som bilag til midtsidene, så riv dem ut og MELD MED DERES YNDLINGSMAKKER FØR DE LESER VIDERE Husk at kun sluttkontrakten teller – veien dit er likegyldig.

I forrige nummer så vi hvordan Jan Marstrander gikk videre i duellen, mens hans makker Sverre Frich ikke fikk noen ny sjanse. Dermed måtte Marstrander finne seg en ny makker til denne duellen, og valget falt på sønnen Peter, for anledningen hjemme på juleferie fra Tromsø. Han skulle vel være kjent for de fleste leserne: jurymedlem i 'Ekspertklubben', tidligere Nordisk mester for juniorer (falt for aldersgrensen i år) osv. Og Jan Marstrander er som kjent redaktør av dette bladet.

Per Breck og Reidar Lien fra Bergen er våre mestre, og siden sist har de f.eks. vunnet en stor barometerturnering nettopp i Tromsø. Spillene denne gangen er fra Norges kamp mot Spania i siste EM (18-2 til Norge), der Breck - Lien spilte begge halvrunder.

Utfordrerne spiller avansert presisjon, mens Breck - Lien spiller sin 'Viking club'. Og de har altså ikke meldt disse spillene som oss andre, mens spilt dem ved bordet i EM. Om dette er en fordel eller ulempe er ikke godt å si, men det har ihvertfall vist seg å være vanskelig å slå dem ut!



Per Breck

Reidar Lien

Jan Marstrander

Peter Marstrander

1. Øst gir, alle i faresonen.

| | | |
|-------------|--|-------------|
| ♠ E K D 9 2 | | ♠ 10 6 |
| ♥ E K | | ♥ 8 5 4 3 2 |
| ♦ D 9 | | ♦ K kn 7 2 |
| ♣ D kn 10 3 | | ♣ 5 4 |

| | |
|----------|--------|
| VEST | ØST |
| Breck | Lien |
| | pass |
| 1 kl | 1 ru |
| 1 sp | 2 hj |
| 2 gr | 3 gr |
| Peter M. | Jan M. |
| | pass |
| 1 kl | 1 ru |
| 1 sp | 2 hj |
| 3 kl | 3 sp |
| 3 gr | |

2. Øst gir, Ø/V i faresonen.

Nord melder (hvis mulig) 2 ruter.

| | | |
|---------------|--|-------------|
| ♠ K D 9 7 5 2 | | ♠ E 8 |
| ♥ kn 4 | | ♥ K 7 6 3 2 |
| ♦ 8 | | ♦ K 7 4 2 |
| ♣ D 9 6 3 | | ♣ K 2 |

| | |
|----------|-------------|
| VEST | ØST |
| Breck | Lien |
| | 1 hj |
| 1 sp | (2 ru) pass |
| 2 sp | |
| Peter M. | Jan M. |
| | 1 hj |
| 1 sp | (2 ru) x |
| 2 sp | |

En god start for begge par.

Breck åpnet med 1 kløver (minst 17p), og Liens 1 ruter viste 0-2 kontroller og max.5 poeng. 1 spar var krav og fortalte om 5-korts farve, mens 2 hjerter var naturlig. 2 grand fra Vest viste nå en meget sterk hånd, slik at Lien ikke var i tvil om å legge på.

Utfordrerne fikk det ikke så lett. 1 spar var nemlig ikke krav i deres system, og det var under sterk tvil at senior strakk seg til 2 hjerter. 3 kløver viste nå en god hånd, men Øst forsøkte allikevel å bremse i 3 spar, og da junior presset på med 3 grand var han nokså sikker på at han isteden skulle ha passet på 1 spar. Men dengang ei!

Ved bordet gikk 3 grand lett hjem, i det sparen satt 3-3. Det gjorde for sikkerhets skyld også hjerteren, slik at kontrakten heller ikke kunne ha vært betet med åpne kort. Moreno - Marimon fra Spania nøyde seg med 2 spar, og den kontrakten gikk bare akkurat hjem, fordi ruterer satt 6-1. 10 IMP til Norge.

Begge par stoppet pent i 2 spar, og det er utvilsomt den beste kontrakten. Begge de røde essene satt foran Kongene, og sparen satt 3-2, så Breck hadde ingen problemer med å ta 9 stikk. Nord spilte ut kløver (fra kn x x), som Vest vant med Damen for å fortsette med ruter. Nord stakk opp og skiftet til spar 10 (fra 10 x), og dermed fikk ikke Breck stjålet noen kløvere.

Ved det andre bordet satt undertegnede Nord, og våre venner fra Spania slet seg helt opp i 4 spar. De to første stikkene gikk på samme måte, men i 3.stikk tok jeg for hjerter Ess (fra E D dobbel) for å fortsette i ruter(!). Dermed fikk spaniolen i fred og ro sin kløverstjeling, og det ble heller ingen trumfhøyning for Nord, noe det kunne ha blitt ved å fortsette i hjerter i 4.stikk. Tømmelig naivt å håpe på singel ruter hos makker, både fordi han ikke la sin høyeste hjerter på Esset (noe han burde ha gjort med ruterrenons), og fordi spilleren neppe ville ha gått løs på ruterer med 2 små på hånden. 10 IMP tilbake til spanjolene.

| | | | |
|----------------------|----|----------------------|----|
| 3 gr | 10 | 2 sp | 10 |
| 2 gr | 8 | 2 hj, 3 sp | 8 |
| 2 sp | 7 | 2 ru x (N) | 7 |
| 2 hj, 3 sp | 6 | 2 ru (N) | 6 |
| 4 sp | 5 | 4 sp | 5 |
| 4 gr | 4 | 3 hj | 4 |
| 3 hj | 2 | 2 gr | 2 |

Stillingen:

| | |
|-------------------------|----|
| Breck - Lien | 10 |
| Marstrander-Marstrander | 10 |
| (Spania) | 7 |

Stillingen:

| | |
|-------------------------|----|
| Breck - Lien | 20 |
| Marstrander-Marstrander | 20 |
| (Spania) | 12 |

3. Syd gir, alle i faresonen.

Syd åpner med 1 spar,
og dobler senere sparmeldinger fra Øst.
♠ 8 5 2 ♠ D 10 6
♥ E D kn 10 8 ♥ K 6 3
♦ E 9 5 2 ♦ kn 6
♣ 6 ♣ E D 7 5 3



| | | | |
|--------|----------|-------|--------|
| | VEST | | ØST |
| | Breck | | Lien |
| (1 sp) | x | | 2 sp |
| (x) | 3 hj | | 3 sp |
| (x) | 4 ru | (x) | 4 hj |
| | Peter M. | | Jan M. |
| (1 sp) | 2 hj | | 2 sp |
| (x) | pass | | 3 hj |

For en gangs skyld tøyde Breck - Lien seg såpass mye at de kom i en nesten håpløs kontrakt. Motparten startet da også med 3 sparstikk og måtte senere få et ruterstikk, slik at kontrakten gikk 1 bet. Spanjolene stoppet i 3 hjerter etter det meldingesforløpet jeg vil tro de fleste velger (1 sp - 2 hj - 3 hj - pass), og også her ble det 9 stikk, men kontrakten burde ha vært betet.

Breck måtte doble på Vests hånd, i det en hjertermelding ville ha benektet åpning. Lien valgte (noe hardt) å overmelde motpartens farve, og da Vest frivillig meldte 3 hjerter over Syds dubling, regnet Lien med at makker hadde tillegg, og krevde til utgang med 3 spar. Pass fra Breck på doblingen ville kanskje ha reddet situasjonen.

Også redaktøren meldte hardt på dette spillet. Etter makkers innmelding valgte nemlig også han å kreve med 2 spar. Når han så kom igjen med 3 hjerter ventet Peter seg en adskillig bedre hånd, men han så ned på sine 3 små spar og valgte omsider å passe.

| | |
|------------------------------|----|
| 2 hj | 10 |
| 1 gr | 9 |
| 2 gr (Ø) | 7 |
| 3 hj | 6 |
| 1 sp (S) | 4 |
| 4 hj | 3 |
| 2 gr (V), 3 gr (Ø) | 2 |

Stillingen:

| | |
|-------------------------|----|
| Breck - Lien | 23 |
| Marstrander-Marstrander | 26 |
| (Spania) | 18 |

4. Øst gir, alle i faresonen.

♠ D kn 7 ♠ E K 10 8 3
♥ E 10 9 4 2 ♥ K 8
♦ D kn ♦ 4 2
♣ K D 10 ♣ E kn 6 4



| | |
|-------|------|
| VEST | ØST |
| Breck | Lien |
| | 1 sp |
| 2 kl | 3 kl |
| 4 sp | |

| | |
|----------|--------|
| Peter M. | Jan M. |
| | 1 sp |
| 2 hj | 3 kl |
| 3 sp | 4 hj |
| 4 sp | |

Ingen av parene var i nærheten av slem, men det betenkkelige er at det heller ikke var noen som undersøkte om det kunne stå slem.

Brecks 2 kløver på makkers sparåpning var 'kapteinmelding', og ba makker beskrive hånden nærmere. 3 kløver viste 5-4 i svart og 14-15p, og dermed parkerte Breck i 4 spar. Øst ville vel ha meldt på samme måte med singel hjerter og ruterkonger (får vi anta), men det er kanskje ingen sikker måte å finne ut dette på uten å risikere å komme for høyt?

Utforderne meldte naturlig på dette spillet. Vest mente at 3 kløver var utgangskrav, og at 3 spar derfor ikke kunne passes. (Slik bør det vel være i de fleste naturlige systemer, og i 'Eksperklubbens' system er 3 spar i denne posisjonen utvilsomt krav.) Senior trodde derimot at 3 spar bare viste minimum, og med sine topphonnører foreslo han nå å spille 4 hjerter. Vest oppfattet beskjeden, men syntes ikke han kunne gå forbi 4 spar, fordi D kn i ruter virket temmelig verdiløse. Og det var de da også i høyeste grad.

Også spanjolene stoppet i 4 spar, så spillet endte uavgjort.

| | |
|----------------------|----|
| 5 sp | 10 |
| 5 kl | 9 |
| 4 hj | 6 |
| 6 sp | 3 |
| 3 gr, 5 hj | 2 |
| 5 gr | 1 |

Stillingen:

| | |
|-------------------------|----|
| Breck - Lien | 33 |
| Marstrander-Marstrander | 36 |
| (Spania) | 28 |

JEG KAN LØSE ALLE DERES PERSONFORSIKRINGSSPØRMÅL:

INDIVIDUELL LIVS- OG PENSJONSFORSIKRING
KOLLEKTIV PENSJONSFORSIKRING - GRUPPELIVSFORSIKRING
FORRETNINGSFORSIKRINGER

Terje Pedersen

KONTOR: KARL JOHANSGT: 16, OSLO 1
TELEFON: (02) 42 18 30



**Tiden går
GJENSIDIGE
består**

HAWK OPEN '80

Turneringen arrangeres 19. og 20. april 1980.
Premiesum kr. 10 000, i tillegg mesterpoeng (6-4-2-1) og pokaler.
Startkontingent kr. 175,-.

Skriftlig påmelding til:
Hawk Bridge Club
Ø. Torggate 6
3000 Drammen

Nærmere opplysninger ved henvendelse:
Tlf. (03) 83 53 53, Svein Lund / Trine Borge.

VESTS HENDER – nr.1 – 1980

1. Øst gir, alle i faresonen.

♠ E K D 9 2
♥ E K
♦ D 9
♣ D kn 10 3

2. Øst gir, Ø/V i faresonen.

♠ K D 9 7 5 2
♥ kn 4
♦ 8
♣ D 9 6 3

3. Syd gir, alle i faresonen.

Syd åpner med 1 spar,
og doubler senere sparmeldinger fra Øst.

♠ 8 5 2
♥ E D kn 10 8
♦ E 9 5 2
♣ 6

4. Øst gir, alle i faresonen.

♠ D kn 7
♥ E 10 9 4 2
♦ D kn
♣ K D 10

5. Øst gir, alle i faresonen.

Syd melder (hvis mulig) 1 ruter.

♠ E kn 10 4 3
♥ E K kn 5
♦ E K 2
♣ 6

6. Øst gir, Ø/V i faresonen.

♠ K 4
♥ K 6 2
♦ E K
♣ kn 9 7 6 5 3

7. Vest gir, ingen i faresonen.

♠ 10 8 4 3 2
♥ E K kn 6 3
♦ D kn 3
♣ –

8. Øst gir, N/S i faresonen.

♠ kn
♥ E D kn 9 8 3
♦ E kn 7 5 2
♣ E

ØSTS HENDER – nr.1 – 1980

1. Øst gir, alle i faresonen.

♠ 10 6
♥ 8 5 4 3 2
♦ K kn 7 2
♣ 5 4

2. Øst gir, Ø/V i faresonen.

Nord melder (hvis mulig) 2 ruter.

♠ E 8
♥ K 7 6 3 2
♦ K 7 4 2
♣ K 2

3. Syd gir, alle i faresonen.

Syd åpner med 1 spar.

♠ D 10 6
♥ K 6 3
♦ kn 6
♣ E D 7 5 3

4. Øst gir, alle i faresonen.

♠ E K 10 8 3
♥ K 8
♦ 4 2
♣ E kn 6 4

5. Øst gir, alle i faresonen.

♠ K 8 7 6 5
♥ 9 8 3
♦ –
♣ K kn 10 4 2

6. Øst gir, Ø/V i faresonen.

♠ E kn 9 5 2
♥ kn 10 8 7 5
♦ 7 4
♣ 4

7. Vest gir, ingen i faresonen.

♠ 9
♥ D 10 9 8 5 4
♦ 8 4
♣ K D 6 2

8. Øst gir, N/S i faresonen.

♠ K D 6 5
♥ 10
♦ K 8 3
♣ K D 10 7 6



RESULTAT Service.-

PORSANGERTURNERINGA 1979

| | |
|-------------------------------|-----|
| 1. L. J. Jensen - A. Jensen | 420 |
| 2. K. Monsen - H. Brynjulfson | 346 |
| 3. P. I. Aronsen - T. Strand | 270 |
| 4. B. Leinan - T. Johansen | 251 |
| 5. P. Utsi - I. Bull | 244 |
| 6. S. E. Bull - M. Berg | 210 |
| 7. A. Andersen - B. Lillebo | 203 |
| 8. A. Paulsen - K. Solheim | 175 |
| 9. O. Lyngedal - E. Moen | 156 |
| 10. K. Tomassen - H. Lyngstad | 150 |

Middels 0

ATLANTEN CUP 1979

| | |
|-----------------------------------|------|
| 1. O. Sveen - B. Nyberg | 2473 |
| 2. H. Storset - O. H. Sira | 2448 |
| 3. P. Magnussen - G. O. Tislevoid | 2428 |
| 4. G. Juell - A. Søderlund | 2421 |
| 5. A. Holmeide - R. Voll | 2411 |
| 6. J. Rappe - F. Olsen | 2411 |
| 7. J. Jonassen - U. Nesset | 2388 |
| 8. O. Vinjevoll - A. Giske | 2387 |
| 9. S. Voll - P. Lange | 2377 |
| 10. A. Augdal - O. Innhaug | 2375 |

Middels 2162

Kvernaland BK's JULECUP

| | |
|----------------------------------|------|
| 1. T. Aunestad - B. Gudmestad | 4234 |
| 2. K. E. Ljung - J. Vaaland | 4234 |
| 3. F. Solheim - S. Sjørtveit | 4209 |
| 4. P. Bang - J. Mikkelsen | 4200 |
| 5. T. A. Sivertsen - P. Finnvold | 4185 |
| 6. P. Dubland - E. Varhaug | 4168 |
| 7. R. Kvernaland - L. D. Auestad | 4157 |
| 8. P. Hellevik - R. Paulsen | 4107 |
| 9. B. Kvía - Ø. Jensen | 4107 |
| 10. H. Gjellestad - L. Holen | 4106 |

Middels 3660

40 ÅRS JUBILEUMSTURNERING TROMS OG OFOTEN BRIDGEKRETS

| | |
|-----------------------------------|-----|
| 1. P. Breck - R. Lien | 416 |
| 2. B. Sand - T. Hegrand | 209 |
| 3. O. Smestad - S. Hemmingsen | 168 |
| 4. S. Øines - J. Trollvik | 147 |
| 5. A. Eriksen - R. Kjærstad | 144 |
| 6. S. Vorren - T. Bremseth | 136 |
| 7. O. A. Ovesen - I. Jenssen | 129 |
| 8. O. Michaelsen - S. Jacobsen | 120 |
| 9. A. Ø. Larsen - R. Andersen | 112 |
| 10. P. Marstrander - B. H. Larsen | 94 |

Middels 0

VADSØTURNERINGA 1979

| | |
|----------------------------------|-----|
| 1. P. Jonassen - B. Iversen | 399 |
| 2. B. Skattør - E. Breivik | 383 |
| 3. K. Bull - T. Johansen | 336 |
| 4. A. Jensen - W. Johansen | 325 |
| 5. J. Bertheussen - T. E. Hansen | 284 |
| 6. B. Mathiesen - A. Andersen | 263 |
| 7. R. Samuelsen - V. Benjaminsen | 252 |
| 8. K. Solheim - A. Paulsen | 240 |
| 9. A. Anthonen - P. Aronsen | 216 |
| 10. H. A. Strøm - H. Brynjulfson | 211 |

Middels 0

KOPPANGCUPEN 1979

| | |
|-----------------------------------|------|
| 1. G. Dufseth - B. Dufseth | 2519 |
| 2. K. Fjæstad - M. Hestnes | 2345 |
| 3. S. E. Bjørnstad - E. Rosenberg | 2306 |
| 4. J. Farstad - J. Johnsen | 2303 |
| 5. S. Jacobsen - O. Michaelsen | 2239 |
| 6. S. Vorren - A. H. Johansen | 2235 |
| 7. A. Haugseth - B. Westmo | 2224 |
| 8. H. Andersen - L. Rønning | 2208 |
| 9. T. Willgohs - E. Losgård | 2146 |
| 10. B. Amundsen - J. Røros | 2141 |

Middels 1980

5. Øst gir, alle i faresonen.

Syd melder (hvis mulig) 1 ruter.

| | | |
|---------------|---|---------------|
| ♠ E kn 10 4 3 | N | ♠ K 8 7 6 5 |
| ♥ E K kn 5 | V | ♥ 9 8 3 |
| ♦ E K 2 | Ø | ♦ - |
| ♣ 6 | S | ♣ K kn 10 4 2 |

| | | |
|--------|----------|--------|
| | VEST | ØST |
| | Breck | Lien |
| (1 ru) | x | pass |
| | 3 ru | 2 ru |
| | 6 sp | 4 sp |
| | Peter M. | Jan M. |
| (1 ru) | x | pass |
| | 4 gr | 2 sp |
| | 5 gr | 5 ru |
| | 7 sp | 6 hj |

Kort og greit fra Breck - Lien, mens utfordrerne satte seg utenfor seditlinjen på dette spillet.

Over makkers opplysende dobling er Liens 2 ruter rundekrav. 3 ruter fra Vest er nå krav til utgang og viser begge majorfarvene, og dermed plasserte Lien kontrakten i 4 spar. Trodde han. Men Vest var såpass sterk at han anså lilleslem for å ha en fair sjanse, og med den gode tilpasningen bød ikke denne kontrakten på noen problemer. Faktisk ville det ha stått 7 dersom Øst hadde hatt Esset istedenfor K kn i kløver, men ville de da ha meldt anderledes?

Det ville sannsynligvis ikke utfordrerne ha gjort, for da junior spurte etter Ess fant senior ut at ruterrenonsen måtte være god som gull, og dermed annonserte han et Ess. På 5 grand viste han trøstig frem sine to Konger, og selv om Peter nå begynte å fundere på hvor Syds åpning kunne være, og hvorfor makker hadde valgt å passe i åpning, mente han at det burde være godt spill for 7 spar.

Moral: stol ikke på makker (heller). Spanjolene gjorde det så kort som mulig: (1 ru) - x - 2 sp - 6 sp. 12 stikk.

| | |
|------------|----|
| 6 sp | 10 |
| 5 sp | 6 |
| 3 gr, 4 hj | 5 |
| 4 gr | 4 |
| 5 hj | 3 |
| 6 hj | 2 |

Stillingen:

| | |
|-------------------------|----|
| Breck - Lien | 43 |
| Marstrander-Marstrander | 36 |
| (Spania) | 38 |

6. Øst gir, Ø/V i faresonen.

| | | |
|----------------|---|---------------|
| ♠ K 4 | N | ♠ E kn 9 5 2 |
| ♥ K 6 2 | V | ♥ kn 10 8 7 5 |
| ♦ E K | Ø | ♦ 7 4 |
| ♣ kn 9 7 6 5 3 | S | ♣ 4 |

| | | |
|--|----------|--------|
| | VEST | ØST |
| | Breck | Lien |
| | 2 kl | pass |
| | 3 sp | 2 sp |
| | Peter M. | Jan M. |
| | 1 gr | pass |
| | 2 ru | 2 kl |
| | 3 hj | 2 hj |
| | | 4 hj |

Begge par tøyde seg på dette spillet, men i det aktuelle tilfellet satt det usedvanlig pent: Både kløveren og sparen satt 3-3, spar Dame satt riktig plassert, og hjerteren satt 3-2. Lien vant derfor lett sin kontrakt, og også 4 hjerter ville ha gått hjem. Men det merkeligste av alt: Også spanjolene var i 3 spar, etter at N/S hadde meldt 3 ruter, noe som kunne ha kostet 500 med en dobling og godt motspill.

Brecks 2 kløveråpning viste maksimalt 16p og kløverfarve. 2 spar fortalte om minst 5-korts spar og 6-9p, og nå var det nok så hardt av Breck å lette til 3 spar. Men slik det satt fikk faktisk Lien hele 10 stikk, da motparten angrep hjerter(!).

Peter Marstrander likte ikke å åpne med 2 kløver på den tynne farven, så han valgte 1 grand isteden. Det falt forsåvidt heldig ut: 2 kløver var søkemelding, 2 ruter benektet major, mens 2 hjerter var utgangsvitt med 5-kortsfarve. Vest hadde lyst til å passe, men syntes han måtte gi makker lillefingeren med 3 hjerter (1 grand viste 13-15p), og Øst lettet til 4 under tvil. Og ved bordet hadde dette utvilsomt vært riktig, men her blir det 'bare' 6 poeng på spillet.

Legg forøvrig merke til at Øst ganske riktig meldte 2 hjerter, og ikke 2 spar over makkers ruter melding. Med en sterk hånd og 3-2 i major bør derfor Vest melde 2 spar over 2 hjerter, slik at man på denne måten ofte vil kunne finne den beste tilpasningen, samtidig som man kan komme ned på beina hvis Øst har tatt en 'sats' med 4-4 i major.

UB Universitets bokhandelen

Universitetssenteret
Postboks 307 Blindern
Oslo 3

Her finner De landets største utvalg i bridgelitteratur, både norsk og utenlandsk. Vi har de nyeste og mest aktuelle bøker om moderne meldeteori, og en rekke glimrende bøker om spilleføring og motspill, av forfattere som Hugh Kelsey og Terence Reese. Velkommen til et besøk. (For eksempel før 1. sesjon av Akademiskturneringen!)

| | |
|----------------------|----|
| 2 hj | 10 |
| 3 hj | 8 |
| 2 kl, 2 sp | 7 |
| 4 hj | 6 |
| 1 gr, 3 sp | 4 |
| 3 kl | 3 |
| 2 gr, 4 sp | 2 |

Stillingen:

| | |
|-------------------------|----|
| Breck - Lien | 47 |
| Marstrander-Marstrander | 42 |
| (Spania) | 42 |

7. Vest gir, ingen i faresonen.

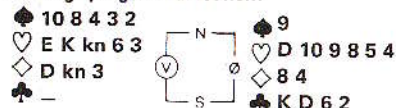

| | |
|----------|--------|
| VEST | ØST |
| Breck | Lien |
| 1 sp | 2 hj |
| 4 hj | |
| Peter M. | Jan M. |
| 1 sp | 1 gr |
| 2 hj | 3 hj |
| 4 hj | |

Utfordrernes meldingsforløp er naturlig, og ingen av dem var inne på å passe underveis. Det er opplagt en fordel for Vest ikke å ha noen sparhonnører, i det Øst maksimalt kan ha 2 kort i denne farven!

Mindre enn halvparten av honnørstyrken, men allikevel fikk Breck - Lien melde i fred ved bordet, og kom lett i utgang. 2 hjerter over 1 spar var nemlig spillemelding, men med den fine fordelingen Breck hadde, regnet han med at det måtte stå utgang en eller annen vei, og klemte til med 4 hjerter.

Ved det andre bordet produserte Syd en superlett åpning med 1 ruter, hvoretter Vest gikk inn med 1 spar. Men dermed overtok N/S fullstendig, og meldte seg opp i 5 kløver med 1 bet. 9 IMP til Norge.

| | |
|----------------|----|
| 4 hj | 10 |
| 3 hj | 6 |
| pass | 3 |
| 1 sp | 2 |

Stillingen:

| | |
|-------------------------|----|
| Breck - Lien | 57 |
| Marstrander-Marstrander | 52 |
| (Spania) | 44 |

8. Øst gir, N/S i faresonen.

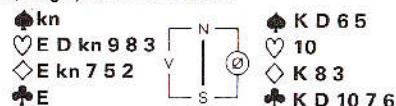

| | |
|----------|--------|
| VEST | ØST |
| Breck | Lien |
| 3 hj | 2 kl |
| 4 ru | 3 gr |
| | 5 ru |
| Peter M. | Jan M. |
| 3 hj | 2 kl |
| 4 kl | 3 sp |
| 5 ru | 4 hj |
| | 5 hj |

Begge parene bremset på dette spillet, og det sto da heller ikke noen slem i praksis. Ruterer satt 4-1 med Damen foran knekten, mens hjerter Konge satt tredje bak Esset.

Liens 2 kløver - åpning viser som kjent kløverfarve og maksimalt 16p. 3 hjerter var utgangskrav med 6-kortsfarve, mens 3 grand og 4 ruter var naturlige meldinger. Med 5 ruter forsøkte Lien å fortelle makker at han ikke hadde noe av verdi, og Breck oppfattet dette og passet.

Det er vel et spørsmål om ikke Vest like gjerne skal overse ruterfarven fordi hjerteren er så sterk, og Peter Marstrander meldte da heller ikke 5-kortsfarven. Over 3 hjerter valgte senior av en eller annen grunn å introdusere sparfarven (han vaklet ellers mellom 3 grand og 4 hjerter), hvoretter Vest forsøkte å få makker med på notene ved å støtte kløveren. Men Øst slo av i 4 hjerter, og over 5 ruter (cuebid) bremset han på nytt i 5 hjerter, så Vest måtte omsider gi seg.

Spanjolene meldte over stakk og stein på dette spillet, og landet omsider i 6 ruter med 1 bet. 10 IMP til Norge.

| | |
|----------------|----|
| 5 gr | 10 |
| 4 hj | 9 |
| 5 hj | 8 |
| 5 ru | 7 |
| 6 gr | 6 |
| 5 kl | 5 |
| 6 ru | 4 |
| 6 hj | 3 |
| 6 kl | 1 |

SLUTTRESULTAT:

| | |
|-------------------------|----|
| Breck - Lien | 64 |
| Marstrander-Marstrander | 60 |
| (Spania) | 48 |

POSTKASSEN

SYSTEMFLORAEN

Meldesystem i bridge er et språk, beregnet på den spesielle kommunikasjon som må til ved bridgebordet. At enkelte språk er forbudt å bruke, må vel til en viss grad forstås, særlig når man tenker på hjemmelaget kråkemål. På den annen side har alle systemer og konvensjoner som i dag er akseptert, på ett eller annet stadium vært ukjent for andre enn opphavsmannen. Bruk og misbruk har så ført til nødvendig publisitet.

Jeg synes NBF's Lovutvalg har formulert seg på en slik måte at det er tatt hensyn til at bridgen utvikles, samtidig som man vil unngå det værste misbruk. Hvis man leser Lovutvalgets publikasjon i BIN 7/79 "slik fanden leser bibelen", hvilket jeg mistenker Sverre Johnsen for å ha gjort, finner man snart grunnlag for å angripe Lovutvalget. Konstruktiv kritikk som kan skape "luft i luka" vil på den annen side alle se positivt på.

Amerikanske forhold med slik inndeling som S.J. brenner for, tviler jeg på passer i Norge. Vi er for få, og avstandene er for lange, da med unntak av Oslo-gryta, det er også svært ofte de samme spillere man møter. Jeg kan i farten ikke komme på noen turnering (unntatt NM-par), hvor det har vært problemer med de system og konvensjoner som ble anvendt. Muligens er mitt vurderingsgrunnlag noe spinkelt, men jeg kan ikke se at vi har de helt store problemer her på berget. Det kunne vært interessant å få vite om d'herer som bruker VIKING CLUB har fått mange protester på sitt system, hvis de finner det formålstjenlig å svare, vil jeg gjerne vite d'operens navn også.

Det er en annen ting jeg virkelig lurar på, hva i all verden er en destruktiv melding eller et destruktivt system? Alle meldinger ved bridgebordet vil alltid være destruktive for den ene side og konstruktive for den andre.

Hvis det springende punkt er hvorvidt system og konvensjoner er kjent eller ikke, vil jeg anbefale en fast spalte i BIN som redigeres av en med riktig mental innstilling til bridgens mangfoldige språk.

I fred og fordragelighet
John-E. Pedersen

MENINGSLØS MENINGSLØSHET

I BIN nr. 8 1979 har Tommy Sandmark et intervju med presidenten i Norsk Bridgeforbund, Finn Søderstrøm. Sandmark stiller mange relevante spørsmål som det burde være en selvfølge at NBF's president kan gi fyldestgjørende svar på. Man må kunne gå ut fra at NBF's styre klart har definert NBF's målsetninger, retningslinjer og politikk i spørsmål som er av sentral betydning for NBF. Det burde være elementært at en organisasjon og dens president har klart for seg målene og virkemidlene for å nå målene.

Av de svar som nå gis fremgår det at NBF klart har forsømt sin oppgave på dette område. Det er så en må gni seg i øynene for å være sikker på at man leser riktig. På en rekke av de spørsmål som stilles, gis det utelukkende svar av "Goddag mann - Økseskaft"-typen.

Innledningsvis i intervjuet går det fram at NBF's valgkomite ved forrige valg ikke maktet sin hovedoppgave, nemlig å finne fram til en "skikkelig" presidentkandidat. I denne "krisesituasjon" fant Finn Søderstrøm, formann i valgkomiteen, ut at til tross for visse betenkeligheter måtte han etter oppfordring fra et av de andre medlemmene i valgkomiteen stille til valg. Jeg har ingen forutsetninger for å vurdere valgkomiteens innsats for å finne en skikkelig kandidat, langt mindre for å vite valgkomiteens kriterier for skikket. Uansett må det imidlertid være en fallitterklæring å måtte velge som eneste kandidat en person innen valgkomiteen. Jeg aksepterer ikke uten videre at det ikke finnes skikkelige kandidater utenfor komiteens rekker.

Det fremgår videre at NBF har hatt ETT såkalt samtlende styremøte siden presidentvalget i mai. På denne bakgrunn blir det forståelig at styret ikke prioriterer tid til policy-spørsmål særlig høyt. Dette faktum avsløres gjennom de spørsmål og svar som gis.

For eksempel:

Sp: Ville det kunne tenkes å bli aktuelt å opprette kontakt med BIN for lettere å kunne spre informasjon om forbundets virksomhet på grunnplanet?

Sv: Det har jeg ikke tenkt på ennå, men det skal jeg gjøre!

i neste åndedrag fremheves det at kontakten med medlemmene er veldig viktig. Likevel har man altså ikke tenkt særlig på

saken. Men — ut fra det inntrykk man får av intervjuet er det kanskje ikke noe problem, idet man sannsynligvis ikke har noe å informere om.

Sp: Kunne du tenke deg å gå inn for at NBF overtar BIN?

Sv: Det spørsmålet kan jeg ikke svare på, jeg har ingen mening om dette.

Presidenten fremhever i denne sammenheng det økonomiske spørsmål om hva det vil koste å sende ut et slikt tidsskrift til samtlige medlemmer. Han glemmer da helt at BIN's lesere idag betaler for abonnementet, hvilket de fortsatt burde gjøre selv om NBF overtok ansvar for drift og distribusjon. Hvis man tenkte litt konstruktivt kunne bladet kanskje bli en netto inntektskilde istedetfor en belastning for NBF's økonomi, og kunne fungere som et talerør overfor myndighetene.

Sp: Synes du forbundets nye meldekort er gode?

Sv: Det med meldekort føler jeg meg ikke kompetent til å ta noe standpunkt til!!

Dette uttales av en forbundsautorisert turneringsleder! Videre følgende banalitet: "Meldekort bør være slik at de dekker på en enkel måte det som bør være med." Toppen på kransekaken nåes med følgende uttalelse: "Jeg tror nok brorparten av de som spiller idag spiller et enkelt system. De skjønner ikke dette her! og hvis de ikke har lest på disse systemene, så er det ikke noen vits i å lese på et meldekort heller!!" Dette er uttrykk for en negativ holdning som ikke kan aksepteres. Konklusjonen blir altså at meldekort er unødvendig for flertallet av bridgepillere fordi de

allikevel ikke har forutsetninger for å skjønne hva de forskjellige meldinger og konvensjoner betyr.

Videre mener presidenten at det er vanskelig å si noe som helst om behovet for å rydde opp i systemfloraen. Til overmål påstår han at kun et fåtall av våre turneringsledere har forutsetninger for å kunne uttale seg om saken. Klarere kan han ikke uttrykke mistillit til sin egen stand.

Presidentens forhold til damebriden virker også heller ullent. Her må man ta hensyn til økonomiske sider av saken, selv om det siste år var stort overskudd i NBF. Tidligere vedtak om å nedprioritere damebriden skal fortsatt stå ved makt. Den fantastiske begrunnelse er at saken i år ikke var oppe på tinget! Hvem andre er det som skal fremme slike saker enn NBF selv? Igjen et eksempel på manglende tenkning med hensyn til NBF's målsetting.

På spørsmålet om deltagelse med dame-lag i EM og Nordisk Mesterskap uttaler presidenten: "Nei, det kan jeg ikke svare på nå. Jeg tror jeg ville foretrekke å se på det økonomiske først og fremst." Hvis økonomien i NBF er et presserende problem, burde et av organisasjonens fremste mål være å arbeide aktivt for at myndighetene innser hvilken rolle briden kan spille for å skape kontakt og utvikle et godt miljø både mellom og innen de ulike aldersgrupper. Ikke minst bør bridge ses på som et godt tilbud for ungdom og pensjonister.

Christen Bremer
Sinsen BK

Svar på "Defend with your life". Oppgaven står på side 4.

Det er få ting en kan regne som sikre her i livet. I bridge kan man imidlertid gå ut fra som sikkert at hver spiller starter med 13 kort i hver giv. Mye godt spill, spesielt motspill, bygger på denne enkle grunnsetningen.

Mot 4 spar spiller Vest ut ru K, Syd spiller to runder spar, trumfer ru D, spiller trumf til bordet og lar kl 10 løpe.

Å lasjere er ikke lurt, Syd kan tenkes å legge ned kl E og nok en kløver. Vest må stikke med kl K straks, og ta en opptelling. Syd er markert med syv kort i hjerter og kløver, så han kan ikke kvitte seg med nok hjertepapere på bordets kløver. Alternativt kan Vest telle spilleførerens stikk: fire i kløver, fire i spar og ett i ruter er ikke mer enn ni. Det er ingen grunn til å bli desperat og legge ned hj E. Returner en kløver og vent på eventuelle hjertestikk.

♠ D 9 6 4
♥ 8 5
♦ kn 8
♣ D kn 10 8 5

♠ K 8
♥ E kn 6 4
♦ K D 6 3
♣ K 4 2

♠ 5 3
♥ D 7 3
♦ 10 9 7 5 4 2
♣ 6 3

♠ E kn 10 7 2
♥ K 10 9 2
♦ E
♣ E 9 7

ROALD AUNE :

drømmespillet

En kveld seinhøstes i fjor befant jeg meg i et robberbridgelag. Ikke av den vanlige sorten med en tynn en eller to mens humøret stiger og spillferdigheten synker. Nei, denne gangen ble det spilt uten kommentarer, selv spydigheter fra makker uteble. I tillegg virket alt som forhekset, og selv om kursen var lav, minket pengebeholdningen raskt. Ikke en variant ble riktig, og var det spørsmål om å melde utgang eller buklande i en delkontrakt, var det avgjort på forhånd: Det ble alltid galt.

Til venstre for meg satt en person jeg aldri hadde sett tidligere, og ikke siden, heldigvis. Etter hvert har jeg blitt vant til å tape, det var ikke det som plaget meg, men hver gang jeg gjorde en feil nærmest utstøtte kryptet en latter som var en blanding av snøfting og hikst. Det var bare håpet om at spillelykken ville snu seg som fikk meg til å sitte. Igjen var det min tur til å gi og jeg tok opp følgende kort:

♠ E K 6 5 4 3 2
♥ E
♦ E K
♣ K 9 3

Jeg åpnet med 2 kløver, motparten passet. Makker meldte 2 ruter, jeg 2 spar som makker løftet til 4 spar. Nå avsluttet jeg med 6 spar.

Mens jeg ventet på utspill fra den ekle fisken til venstre, bøydde jeg meg over bordet og grep blindemanns kort. Fornøyd så jeg at han hadde:

♠ kn 10 7
♥ kn 10 9 5 2
♦ 10 8 7 4 3
♣ —

Så dette var vendepunktet, endelig strøk fru Fortuna mitt kinn!

Nå kunne jeg ikke gjøre noe galt. Det var jo bare å trumfe kløver med blindemanns trumfer. Bare trumfuttspill eller sparen 3-0 i mot ville holde meg nede på 12 stikk. Tilfreds lente jeg meg tilbake i stolen og ventet på utspillet som tok uvanlig lang tid. Omsider kom det: spar Dame. Jeg la liten i bordet, og Vest kastet kløver!

Langsomt gikk sannheten opp for meg, det var som å våkne fra en drøm. Jeg var allerede beit! Om jeg trumfet to kløvere måtte jeg allikevel avgi et trumfstikk, og kløver Ess greidde jeg ikke å trylle vekk. Og det var klart at en person som var infernalsk nok til å spille ut trumf Dame fra D-9-8 ikke ville utstyre seg med tre ruter slik at jeg fikk godspilt den fargen. Mens jeg satt og kjente nederlaget sige inn over meg, hørte jeg hikstelatteren begynne til venstre, og den steg til å bli høyere enn noen gang tidligere. Nærmest motvillig forsøkte jeg ruterer, selv om jeg visste det var fåfengt. Det gjenstod bare å gjøre opp uten å takke for spillet, ta på seg frakken og gå.

Jeg hadde ikke nok penger igjen til drosje, vinden kom rett imot og pisket regnet mot ansiktet så jeg måtte krype sammen for å komme meg fremover. Men været plaget meg ikke, etter dette laget jeg hadde vært sammen med kjentes uværet og ensomheten som en befrielse, og jeg forbannet alt som hette kortspill i sin alminnelighet, og spar Dame i særdeleshet. Samtidig slo det meg at den idioten som hadde funnet på det der med "tap og vinn med samme sinn", umulig kunne ha spilt kort, i alle fall ikke bridge.

Defensive meldinger

SYSTEM: m/20/2/11/11

Offensive meldinger

Spillekonvensjoner

Leif Erik Stabell

EKSPERT KLUBBEN

I denne spalten inviterer BIN leserne til å konkurrere seg imellom på landsbasis. Deltakerne sender i hver omgang inn sine svar innen den frist som er angitt på 2. omgangsside (fristen vil vanligvis være ca. 1 måned). Svar som kommer inn senere enn dette, men før bladet med løsningene er sendt ut, kan være med å konkurrere om sammenlagtpremien, men ikke om månedspremien. Månedspremien består av to plastkortstokker, og til sammenlagtvinginneren vil det vanke en større premie, samt hederlig omtale. Dessuten vil sammenlagtvinginneren bli invitert til å være gjest i juryen i et år.

Dersom noen skulle oppnå 60 poeng på en runde, vil i tillegg han eller hun bli invitert til å være gjest i juryen i 1 måned.

Forøvrig består juryen av 12-14 norske og utenlandske spillere, og om 'makker' vet De bare at han/(hun?) er en meget god spiller som kan sine ting.

Systemet som blir brukt er stort sett naturlig, og siste gang det sto en oversikt over de konvensjoner som blir benyttet, var i nr. 9/10 - 79.

Der intet annet er angitt spilles det lagtturnering.

1.OMGANG 1980

1. Øst gir, ingen i faresonen.

♠ kn 6
♥ E K 9 8 5
♦ E 4
♣ E kn 9 8

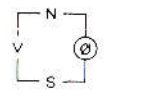

| V | N | Ø | S |
|------|------|------|------|
| 1 hj | pass | 1 ru | pass |
| 2 kl | pass | 1 sp | pass |
| ? | | 2 sp | pass |

2. Vest gir, alle i faresonen.

♠ E 10
♥ D kn 7 4 2
♦ kn 7 3
♣ kn 8 5

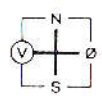

| V | N | Ø | S |
|------|------|------|------|
| pass | pass | 1 ru | pass |
| 1 hj | x | x x | 1 sp |
| pass | 2 sp | x | pass |
| ? | | | |

3. Øst gir, alle i faresonen.

♠ D 10 9 6 3
♥ E K 5
♦ E kn 6
♣ 7 2



| V | N | Ø | S |
|------|------|------|------|
| 1 sp | pass | 1 ru | pass |
| ? | | 2 ru | pass |

5. Øst gir, N/S i faresonen.

♠ K 5
♥ K D 7
♦ E K 9 4 3
♣ kn 7 4



| V | N | Ø | S |
|------|------|------|------|
| 2 ru | pass | 3 kl | pass |
| 3 hj | pass | 3 sp | pass |
| ? | | | |

4. Vest gir, Ø/V i faresonen.

♠ E
♥ 7 5 3
♦ K D kn 8 4
♣ E kn 10 7



| V | N | Ø | S |
|------|------|------|------|
| 1 ru | 1 hj | 1 sp | pass |
| 2 kl | pass | 3 kl | pass |
| 3 hj | pass | 4 gr | pass |
| ? | | | |

6. Nord gir, N/S i faresonen.

♠ D 7 4
♥ E
♦ K D 9 8 2
♣ K D 6 5



| V | N | Ø | S |
|------|---------|------|---------|
| pass | 1 gr(!) | pass | 6 hj(!) |
| pass | pass | pass | |

Første stikk: Kløver Ess - 5 - kn - 3.
Hva bør Vest fortsette med?

EKSPERTKLUBBENS OPPGAVER I NR. 8

Forholdsvis beskjeden opplutning om 'Ekspertklubben' i julerushet, og blant jury-medlemmene savner vi denne gangen Erik Bølviken og Louis Andre Strøm. Bølviken giftet seg for 1/2 år siden (det forklarer kanskje noe av hans hyppige fravær i denne spalten), og oppholder seg for tiden på Sri Lanka.

Forøvrig minner vi om at systemet som blir brukt i denne spalten sto beskrevet i Bin nr. 9/10 - 79.

1. Vest gir, Ø/V i faresonen.

♠ K 5 3
♥ E D kn 8 5
♦ D 7 6
♣ K 2

| N | Ø | S | V |
|------|------|------|------|
| pass | 2 ru | pass | 1 hj |
| | | | ? |

| Melding | Poeng | Stemmer i juryen | % av inn-senderne |
|----------------|-------|------------------|-------------------|
| 3 kl | 10 | 3 | 4 |
| 3 gr | 9 | 3 | 10 |
| 2 gr | 7 | 2 | 29 |
| 2 sp | 6 | 2 | 22 |
| 3 hj | 5 | 1 | 7 |
| 3 ru | 3 | 1 | 6 |
| 2 hj | 1 | 0 | 22 |

Opgavene denne gang var vanskeligere enn på lenge, noe juryen også har gitt uttrykk for.

Dette er f.eks. en 'umulig' hånd for systemet, i det 2 grand nå vil vise 12-14p, mens 3 grand viser 18-19p (altså hender som enten er for svake eller for sterke til en grand-åpning). Dette er de fleste av jurymedlemmene enige om, og det finnes flere teorier om hvordan slike hender skal behandles, noe vi skal komme tilbake til etter hvert.



KRISTIANSEN: ' Vi bruker 15-17 grand i faresonen, og da forstår jeg ikke hvorfor vi åpner med 1 hjerter på en slik balansert hånd. Men når dette er gjort velger jeg 3 hjerter med den tette farven.'

PEDERSEN: ' 2 spar. Har ingen dekkende melding, hvis man da ikke bruker 2 grand som 15-16p og 5-korts hjerter. (Antar dette vil vise 12-14p uten nærmere avtaler). Men mitt spørsmål er: Hvorfor ikke åpne med 1 grand ?'

GUTHWERT: ' 2 grand. Synd at man ikke får åpne med 1 grand, da er ihvertfall styrken vist med en gang, og 5-korts hjerter får vi nok allikevel vist.'

Denne gruppen mener altså at vi burde ha åpnet med 1 grand, hvilket utvilsomt ville ha gjort livet lettere med slike hender. Men det finnes også andre muligheter:

WERDELIN: ' 3 grand. En særdeles vanskelig situasjon hvis man spiller med 15-17 grander, og jeg er ikke så begeistret for 3 grandmeldingen. Denne meldesituasjonen bør være avtalt i et fast makkerpars system.'

MICHALSEN: ' 3 grand. Et spørsmål om meldestil. Siden vi bruker vridd grand (dvs. 2 grand viser 12-14p) viser 3 grand sonegrand med 5-korts hjerter.'

Dette er utvilsomt en annen mulighet. Men hvordan får vi da skilt mellom denne hånden og en 18-19-poengs hånd?

Den tredje gruppen av jurymedlemmer har gitt opp å få vist denne hånden skikkelig, og satser isteden på å få vite så mye som mulig om makkers hånd:

LIEN: ' 2 spar. Utgangskrav etter makkers 2-over-1. Makker kan nå vise en evt. 3-korts hjerter. Hvis ikke melder jeg 3 grand.'

Ulempen er imidlertid at makker neppe klarer å passe 3 grand med 4-korts spar.

SANDSMARK: ' 3 kløver. En avventende melding som er langt mindre farlig enn 2 spar. Makker vil nok kvie seg for å gå forbi 3 grand. Jeg er meget interessert i å høre 3 hjerter, og på 3 ruter sier jeg 3 grand.'

MARSTRANDER: ' 3 kløver. Dette er hva jeg aldri har likt, at den vridde granden også gjelder etter major. Avgjort for sterk til å si 2 grand, og 3 grand viser 18-19. Også for sterk til 3 ruter, og etter eliminasjonsmetoden gjenstår da bare 3 kløver. 2 hjerter er beste melding hvis 2-over-1 er definert som krav til 2 grand.'

Her kom det frem enda en mulig løsning på problemet, og vi har dermed disse mulighetene på slike hender:

1) Åpne med 1 grand med 5-korts major. Dermed forvinner problemet helt, men

til gjengjeld dukker det opp endel andre: Vi vil ofte måtte spille 1 grand med 5-3 eller 5-4 i major, og etter 1 gr - 3 gr vil vi ofte ha 5-3 i major, og en bedre kontrakt i 4 hj eller 4 sp. Dessuten blir svarhånden til grand-åpneren av og til nødt til å søkemelde med bare 3-korts major (i håp om 5-3) og dermed røpes fordelingen og styrken til åpneren unødige mange ganger, slik at motspillet ofte blir lett.

2) La 2 grand vise 14-16p og (normalt) 5-korts hjerter. Vi gjenmelder altså 2 grand med denne hånden, 3 grand med 17-19 og 2 hjerter med en svakere hånd. Med 12-14p og bare 4-korts hjerter bør vi forsøke å åpne med en annen farve. Med 4-korts minor er saken grei, med 3-4-3-3 kan vi til nød åpne med 1 kløver, men med 4-4 i major er problemet der igjen. En avgjort spillbar variant (spesielt i parturering, der alle sikkert har opplevd til stadighet å spille 1 grand med en 4-4 tilpasning i major, og der det som regel viser seg at det er flere stikk i majorkontrakt) er å la 2 ruteråpningen vise en 'vridd' grand (15-17/12-14) med 4-4 i major. Svak 2 ruteråpning har tross alt ikke samme sperrende effekt som 2 hjerter og 2 spar. Dermed blir både hjerter- og sparåpningen i prinsippet 5-kort.

3) Melde 3 grand med slike hender, og heller forsøke å finne ut mer om makkers hånd med 18-19p, ved å melde f.eks. en 3-kortsfarve. Frekvensen for at det er riktig å gå forbi 3 grand hvis vi har en slik hånd og makker skulle insistere på å støtte 3-kortsfarven vår, er tross alt større jo sterkere vi er.

4) La 2-over-1 være krav til 2 grand. En løsning som egner seg bedre for kløversystemer, i det vi som regel må være veldig sterke for å melde 2-over-1 hvis vi alltid risikerer å havne på 3-trinnet med minimum hos makker.

5) Gjøre som vi nå har gjort, nemlig å la 2 grand vise 12-14p og 3 grand 18-19, og følgelig være nødt til å improvisere med denne hånden.

I 'Ekspertklubben' vil vi foreløpig kjøre videre med denne siste (og kanskje dårligste) løsningen, men vi anbefaler alle som spiller et naturlig system å avtale nærmere hva de gjør med hender som dette.

2. Nord gir, N/S i faresonen.

| | | | |
|---|------|------|------|
| ♠ 3 | | | |
| ♥ D 10 5 | | | |
| ♦ K 10 8 5 4 | | | |
| ♣ E 9 4 3 | | | |
| N | Ø | S | V |
| 2 ru | pass | 2 hj | pass |
| 2 sp | x | 3 sp | ? |
| (2 ru: multi; enten svak 2 hj eller 2 sp-åpn, eller sterk jevn hånd). | | | |

| Melding | Poeng | Stemmer i juryen | % av inn-senderne |
|----------------|-------|------------------|-------------------|
| 4 hj | 10 | 5 | 7 |
| 4 ru | 7 | 3 | 36 |
| x | 6 | 3 | 10 |
| 4 kl | 4 | 1 | 4 |
| 3 gr | 3 | 0 | 3 |
| 4 sp | 2 | 0 | 18 |
| pass | 1 | 0 | 22 |

'Multicoloured' 2 ruter blir stadig mer populært, både her hjemme og i utlandet. Det er ikke alltid like enkelt å forsvare seg mot denne konvensjonen, men de fleste velger å passe avventende med en god hånd, for senere å komme tilbake. Her må vi altså anta at makkers dobling er opplysende, som om Nord skulle ha åpnet med svake 2 spar. En direkte dobling av 2 ruter ville ha vist ruterfarve, mens innmelding ville ha vært naturlig.

Alle jurymedlemmene later da også til å ha spilt mot 'multi' før, så det er ingen uenighet i juryen om hva Østs dobling innebærer. Derimot:

GUTHWERT: ' Dobler. N/S er i faresonen, og fra makkers synspunkt er det ikke usannsynlig at 3 spar kan stå. Så jeg håper han ikke oppfatter meldingen som straffedobling, og jeg er temmelig sikker på at det ikke er noen annen i juryen som har våget denne meldingen!

Dette siste var iallfall feil!

LIEN: ' Dobler. Responsivt, viser 3 hjerter, minortilpasning og ca. 10p. Analog med 1 sp - x - 2 sp - x.'

MARSTRANDER: ' Doblør. Responsive doblinger til og med 3 ruter, står det, men responsiv dobling ved høyning av svake to må da være selvsagt.'

Hvorfor i all verden skal det være noen større grunn til å doble responsivt etter 2 sp - x - 3 sp enn etter 1 sp - x - 3 sp? (Som pr.def. er forslag til straff!). Å doble her er en svært lettvis løsning på problemet, og når det står 'responsive doblings' til og med 3 ruter' på meldekortet, nytter det ikke etterpå å forsøke å overbevise makker om at han skulle ha forstått at en dobling her måtte være responsiv. I så fall ville vel hele juryen ha doblt, men heldigvis har de fleste lest meldekortet:

PEDERSEN: ' 4 kløver. Makker viser kløver og hjerter, sannsynligvis med lengst kløver.'

Hvorfor skulle ikke makker også kunne ha ruter? Motparten har da ikke meldt mer enn en ekte farve, og makker ville vel ikke ha doblt 2 ruter (for å vise ruterfarve) med f.eks. 2-4-4-3?

MICHALSEN: ' 3 gr - 4 ru. Hvis jeg har avtalt situasjonen med makker, melder jeg 3 grand for å vise begge minor, ellers melder jeg 4 ruter for å unngå misforståelser.'

WERDELIN: ' 4 ruter. Øst må kunne melde 4 hjerter hvis det er der vi skal spille.'

En tvilsom påstand. Hvis Øst har en minimumshånd, vil han neppe kunne melde noe mer i det hele tatt, og der er under alle omstendigheter tvilsomt om han vil kunne introdusere en 4-korts hjerterfarve uansett.

Men er det da så opplagt at vi skal spille hjerterkontrakt hvis makker bare har 4-korts hjerter?

Ja, sier et klart juryflertall, og argumentene virker overbevisende:

RIISE: ' 4 hjerter. Makker viser vel med sin forsinkede dobling en hånd som han normalt ville ha opplysningsdoblet 2 spar med. Han har sannsynligvis minst 4-korts hjerter, og da den korte hånden evt. vil bli kortet i trumf, antar jeg 4 hjerter må være en god kontrakt.'

KRISTIANSEN: ' 4 hjerter. Mye tyder på at makker har 5-korts hjerter, til tross for at han ikke meldte 2 hjerter over 2 ruter. 2 ruter-åpneren har neppe mer enn 3-korts hjerter, mens hans makker ofte ville ha meldt 3 hjerter over 2 ruter med støtte i begge major-farvene.'

SVEINDAL: ' 4 hjerter. Med god tilpass i begge major ville vel Syd ha meldt noe annet

enn 2 hjerter i første melderunde. Nord skal normalt ikke ha 4-korts hjerter ved svak 2-åpning. Dersom makker har 4-korts hjerter skulle følgelig sjansen for 3-3 sits og 10 stikk i hjerter være meget store, og makker kan jo dessuten ha 5-kortsfarve.

Nettopp. Ved første øyekast kan 4 hjerter se ut som en vill sjansetagning, men ved nærmere ettertanke er det overveiende sannsynlig at hjerteren sitter meget pent hos motparten.

Og kanskje en responsiv dobling (som makker oppfatter som straffedobling) derfor lønner seg best allikevel? 3 hjerterstikk med E K hos makker, kløveress og kanskje et par andre stikk.....

Vi kommer forøvrig tilbake i et senere nummer med en artikkel om 'Multi' og 'for-svar mot 'Multi'.

3. Øst gir, N/S i faresonen. Parturnering.

| | | | |
|---|---------|---|---|
| ♠ | K D kn | | |
| ♥ | K 9 4 | | |
| ♦ | 7 6 4 3 | | |
| ♣ | 8 4 2 | | |
| N | Ø | S | V |

| | | | |
|----------------|-------|------------------|-------------------|
| | 1 hj | pass | ? |
| Melding | Poeng | Stemmer i juryen | % av inn-senderne |
| 1 sp | 10 | 4 | 14 |
| 2 hj | 9 | 4 | 36 |
| 1 gr | 7 | 4 | 50 |

Jevnt i juryen, men det ser ut for at det ikke er så mange som har tenkt på at 1 spar er en mulighet. De aller fleste som har kommet på ideen har valgt denne meldingen, mens svært få av både 1 spar - og 2 hjertermelderne har hatt 1 grand som alternativ. Derfor denne poengsettingen, til tross for at alle tre meldingene fikk like mange stemmer i juryen.

Over til juryens kommentarer:

SANDSMARK: ' 1 grand. Hva er egentlig problemet? Hvis det skal være de to udekkede farvene, vil jeg bare si at man kan ikke ha alt. Jeg synes ikke man lover så mange hold med 'nødmeldingen' 1 grand, som iallfall dekker en viss honnørstyrke. I 9 av 40 tilfeller spiller Nord spar ut, noe som vil være meget kjær-komment.'

PEDERSEN: ' 1 grand. Ofte en god parturneringskontrakt med denne sterile fordelingen.'

MICHALSEN: ' 1 grand. Med god vilje skal jeg kunne forsvare to alternativer i tillegg.'

WERDELIN: ' 2 hjerter. Fordi det er parturnering. Odds for flere stikk i farve enn i grand med denne hånden.'

KRISTIANSEN: ' 2 hjerter synes ganske selvklar med honnører bare i to farver og med honnør tredje i makkers farve. Dette til tross for 4-3-3-3.'

LIEN: ' 2 hjerter. Hva er alternativet?'

I praksis ville vel de fleste ha meldt 1 grand eller 2 hjerter ved bordet, og uansett utfall ville ingen ha kritisert dem for det. Men vi spiller om poeng, ikke om ære, og for dem som gjerne lar makker bli med på å ta avgjørelsen, og dessuten liker å leve litt farlig, finnes det et utmerket alternativ:

GUTHWERT: ' 1 spar. Med to helt åpne farver vil det være aldeles galt å melde 1 grand. Hvis noen skal spille grand må det være makker. Riktignok kan det i visse fall være vellykket å spille 2 hjerter, men dit kan man også komme etter 1 spar.'

MARSTRANDER: ' 1 spar. I beste parturneringsstil. Alternativ 2 hjerter. 1 grand er ikke aktuelt.'

RIISE: ' 1 spar. Den mest fleksible meldingen.'

Hvis ikke makker støtter sparen direkte, er vi temmelig sikre på å havne i riktig kontrakt. Ialffall kommer da sluttkontrakten på makkers hånd, og om han skulle melde 2 spar, kan jo det fremdeles være en god kontrakt, med f.eks. 4-4-3-2-fordeling hos makker.

4. Syd gir, alle i faresonen.

| | | | |
|---|------------|---|---|
| ♠ | E 10 9 6 5 | | |
| ♥ | K 6 4 | | |
| ♦ | K kn 7 | | |
| ♣ | 9 3 | | |
| N | Ø | S | V |

| | | | |
|------|------|------|------|
| pass | 2 kl | pass | 1 sp |
| | | pass | ? |

| Melding | Poeng | Stemmer i juryen | % av inn-senderne |
|----------------|-------|------------------|-------------------|
| 2 sp | 10 | 7 | 58 |
| 2 ru | 6 | 3 | 23 |
| 2 gr | 6 | 2 | 17 |
| 2 hj | 0 | 0 | 2 |

MARSTRANDER: ' 2 grand. Vridd grand. Viser 12-14p og balansert hånd i disse soner. Makker kan vise sekundær spartilpassing på 3-trinnet.'

Etter å ha lest igjennom oppgave 1 skulle man kunne vente at nesten hele juryen ville ha meldt 2 grand på denne oppgaven. Når dette ikke har skjedd er det fordi nesten alle regner med at 2 grand ikke viser 12-14p, men derimot en litt sterkere hånd (men makker kan tydeligvis passe). Siden sparåpningen som regel viser 5-kortsfarve, melder vi altså etter forslag 2) i oppgave 1 etter 1 sp - 2 kl/ru, og det er derfor ikke så lett å forstå hvorfor de fleste jurymedlemmene ikke også melder slik etter 1 hj - 2 kl /ru. Men en 'skole' innen Acol/Goren åpner med hjerter så ofte som mulig, og spar bare med 5-kortsfarve, og dermed blir det vesentlige forskjeller på disse to meldingsforløpene. Konklusjonen må iallfall bli at vi ikke bruker 'vridd grand' etter sparåpning!

Dermed har vi bare to muligheter:

WERDELIN: ' 2 ruter. En uheldig åpningsmelding, som gjør ethvert svar nå lettere misvisende. 2 grand over 2 kløver bør vise mer enn minimum, da meldingen sperrer hele 3 meldinger.'

RIISE: ' 2 ruter. Hva annet?'

PEDERSEN: ' 2 ruter. Gir et bra bilde av hånden, selv om jeg lover en ruter mer.'

At 1 sp - 2 kl - 2 ru kan gi et bra bilde av denne hånden, kan det ikke være mange andre som mener. Riktignok er ikke sparfarven mye å skryte av, men det må vel være bedre å spille 2 spar på 5-2 enn 2 ruter på 4-3 eller kanskje 3-3. Og hvis makker skulle være så sterk at han har slemambisjoner, vil vi aldri klare å gi 'et bra bilde av hånden' etter 2 ruter. Det vil vi ha større sjanser til etter 2 spar, for makker venter seg ikke all verdens sparfarve etter denne minimumsmeldingen.

SANDSMARK: ' 2 spar. I presisjonskløver vil le 2 ruter ha vært en riktig melding, men siden den edle klubb av småekspertes spiller et naturlig system, vil gjentakelse av selv en så dårlig farve være den eneste måte å få vist minimum på. Melder Henning Riise 1 grand?'

At 2 ruter ville ha vært noe mer riktig i Presisjon er ikke lett å skjønne, men 1 grand ville utvilsomt ha vist Vests verdier aller best.

KRISTIANSEN: ' 2 spar. Jeg kan ikke se noen grunn til å melde kunstig, så det blir 2 spar som viser minimum, men ikke nødvendigvis 6-kortsfarve.'

MICHALSEN: ' 2 spar. Beklager, men synes dette er like problemfritt som foregående oppgave.'

LIEN: ' 2 spar. Hva er alternativet?'

5. Syd gir, N/S i faresonen.

♠ 6 4
♥ 9 7 2
♦ E 6 4
♣ E K 9 7 2

| | N | Ø | S | V |
|---------|-------|---------------------|-----------------------|-----------|
| | pass | 4 hj | 3 sp pass | pass ? |
| Melding | Poeng | Stemmer i juryen | % av inn- senderne | |
| pass | 10 | 7 | 55 | |
| 5 kl | 7 | 3 | 12 | |
| 5 hj | 5 | 2 | 23 | |
| 4 gr | 1 | 0 | 6 | |
| 4 sp | 0 | 0 | 4 | |

Et stilspørsmål om man skal gå videre eller ikke, i det vi ikke vet mye om makkers hånd etter dette meldingsforløpet.

RIISE: ' 5 hjerter. Makker sa pass da spillet forekom (i Goliatturneringen) som den pysen han er. Øst hadde:

♠ E
♥ E K D x x x
♦ kn x
♣ kn 10 x x

Med kløveren 2-2 ble det lett 13 stikk.'

Med ruter ut må kløveren være gående både i 6 og 7 hjerter, men makker ville vel ikke ha meldt noe annet enn 4 hjerter med kløver Dame i tillegg. Og da ville det ha vært 13 toppstikk i grand.

Allikevel har de fleste valgt å passe, fordi makker ofte kan ha mindre enn det han nå hadde.



GUTHWERT: ' Pass. Hvorfor skal jeg straffe makker for å ha meldt i en trengt posisjon? Man kan alltid fantasere, men forsiktighet i usikre posisjoner er en dydl'

KRISTIANSEN: ' Pass. Det ser unektelig ut som jeg har gode kort, men jeg foretrekker allikevel den forsiktige linje. Det ser uansett ut til å være langt frem til seks, man kan regne med en spartaper, og jeg er slett ikke sikker på at resten er tapsfritt.'

LIEN: ' Pass. Som regel strekker makker seg en smule i denne posisjonen.'

Og rett nok: Bare bytt om kløveren og ruterer på den hånden Øst hadde da spillet forekom, og det skal sitte usedvanlig pent for at 6 hjerter skal ha noen sjanse. Og makker klarer vel ikke å melde forskjellig med de to hendene?

Om vi skal gjøre et forsøk, er det ikke lett å forstå dem som melder 5 hjerter. Er det meningen at makker skal melde slem med god hjerter, uansett hva han har ved siden av? Er det ikke viktigere å få vist frem kløverkontrollen?

SANDSMARK: ' 5 hjerter. Uhyre vanskelig, men jeg synes jeg har til 'noe mer' når makker kan melde 4 hjerter alene. Jeg tror at makker lett vil kunne misforstå dersom jeg melder 5 kløver som cuebid, og uansett vil jeg vel ikke da få noe annet svar enn 5 hjerter, fordi makker mangler ruterkontroll. Med 5 hjerter får jeg fortalt at jeg har kontroll i minor, svak hjerterstøtte og mangler kontroll i spar. (ihvertfall er dette sannsynlig).'

Imponerende! Makker skal øyeblikkelig plassere oss på minoressene, noen småkort i

major og en Konge etter 5 hjerter! Hvorfor vi ikke meldte 5 kløver (cuebid) vil han kanskje reflektere over, men så lenge Sandsmarks 5 hjerter har en så presis betydning spiller ikke dette noen rolle!

Jeg har en sterk mistanke om at 5 hjerter melderne er influert av makkers hånd da spillet forekom, og det er neppe andre enn T.S. som vil kunne forstå denne 5 hjertermeldingen korrekt (og knapt nok ham selv engang).

Noen fare for at makker skal tro at vi vil spille 5 kløver dersom vi melder det, kan det iallfall ikke være:

PEDERSEN: ' 5 kløver. Cuebid. Vil gjerne gi makker en sjanse. Alternativet er pass.'

MICHALSEN: ' 5 kløver. Cuebid. Benekter sparkontroll. Makker er i en anstrengt posisjon, men det er for pessimistisk å gi opp.'

MARSTRANDER: ' 5 kløver. Cuebid med hjerter som trumf. Makker er i en tvangsposisjon, og kan regne med at jeg har noe kort etter dette meldingsforløpet. Makkers hjerterhonnører er godt plassert. Jeg frykter 2 spartapere, men 5 hjerter må da stå?'

6. Syd gir, alle i faresonen.

♠ E D 4
♥ kn 10
♦ 8 7 5 3
♣ kn 7 6 2

| | N | Ø | S | V |
|------|------|------|------|------|
| | | | 1 ru | pass |
| 1 hj | pass | 3 kl | pass | pass |
| 3 sp | pass | 3 gr | pass | pass |
| 4 kl | pass | 4 gr | pass | pass |
| 5 ru | pass | 6 kl | pass | pass |
| pass | pass | | | |

(3 sp: 4. farve(krav), 4 gr: Blackwood)

Hva bør Vest spille ut?

| Utspill | Poeng | Stemmer i juryen | % av inn- senderne |
|---------|-------|---------------------|-----------------------|
| sp E | 10 | 7 | 81 |
| ru 3 | 9 | 0 | 0 |
| hj kn | 8 | 5 | 14 |
| kl 2 | 0 | 0 | 5 |

Et kinkig utspillsproblem, og juryen delte seg i to nesten like store grupper:

KRISTIANSEN: ' Spar Ess. Jeg tar for spar Ess og håper på et kløverstikk. Jeg kan ikke se noen grunn til at det skal kunne hjelpe spilleføringen med kløverbekandlingen. Det er like naturlig å spille ut et Ess i mange andre situasjoner uten kløverlengde. Syd har vel 2-1-6-4 eller 2-2-5-4, 2-1-5-5, så sporen kan fort forsvinne på hjerteren i bordet.'

LIEN: ' Spar Ess. Nord er neppe renons i spar. Hvis jeg ikke tar for sparesett nå, kan Nords spar forsvinne på Syds ruter.'

MICHALSEN: ' Spar Ess. Poenget er selvsagt at dette utspillet kan fortelle spilleren trumfbehandlingen. Men det er altfor stor fare for at Syds spar forsvinner på hjerter, eller Nords spar på ruter. Fra spillerens synspunkt er derfor spar Ess et naturlig utspill, og ikke så avslørende som en kanskje frykter.'

Mange var av en annen oppfatning:

GUTHWERT: ' Hjerter knekt. Ved å spille ut spar Ess, setter man opp et sparstikk for spilleren. Dessuten har spilleføringen stor sjanse til å finne rett kløverbekandling — gammel variant: Man tar for et Ess mot en lilleslem når man tror man har et trumfstikk også.'

WERDELIN: Hjerter knekt. Syd bør ha spar Konge og en sterk hånd med 3-1-5-4, 2-1-5-5 eller 2-2-5-4 fordeling. Beste sjanse synes å være at makker kontrollerer hjerteren, hvorpå Syd vil få det meget vanskelig uten sparutspill.'

Slik resonnerer også de andre hjerterutspillerne, men da spillet forekom (i en 2. runde kamp i NM for lag i år) hjalp verken spar- eller hjerterutspill:

♠ 8 5
♥ E 9 8 6 4
♦ K 4
♣ D 9 5 3

♠ E D 4
♥ kn 10
♦ 8 7 5 3
♣ kn 7 6 2

♠ 10 9 7 6 2
♥ D 7 6 3 2
♦ 9 6
♣ 8

♠ K kn 3
♥ K
♦ E D kn 10 2
♣ E K 10 4

Ved begge bord spilte Vest ut spar Ess, og begge Sydspillerne gjorde riktig i kløver. Med hjerter ut er det like lett: Utspillet går til Kongen, inn på ruter Konge, hjerter til stjeling med kløver 10, og uttruffing ved hjelp av finessen på kløver 9. Faktisk er det ikke mulig å gjøre galt i kløver etter hjerter-utspill, i det spilleren må stjele en hjerter på hånden for å gjøre seg uavhengig av sparfarven.

Ingen av innsenderne, og heller ingen av jurymedlemmene (inkl. meg selv) var i det hele tatt inne på å spille ut ruter. Men faktum er at dette utspillet ødelegger spillerens for-

bindelser fullstendig, i det han nå ikke kan få stjålet noen hjerter på hånden uten å fjerne inntaket til ruterfarven. Dermed blir spilleren avhengig av et sparstikk, noe som selvsagt gir 1 bet til Ø/V.

Skulle det være helt umulig å forestille seg at ruter ut vil kunne skape problemer? De fleste som spiller ut hjerter gjør dette fordi det virker som et 'safe' utspill, men faktum er jo at ruter ut er nesten like safe, for med 4-kortsfarve hos Vest sitter makkers evt. ruterhønnører ille til uansett.

(Se forøvrig månedens nøtt).

SLIK STEMTE JURYN

| | | | | | | |
|-------------------------------|------|------|------|------|------|-------|
| Tormod Clemetsen, Oslo | 3 ru | 4 ru | 1 gr | 2 sp | pass | hj kn |
| Heinz Guthwärt, Helsingfors | 2 gr | x | 1 sp | 2 gr | pass | hj kn |
| Roy Kristiansen, Moss | 3 hj | 4 hj | 2 hj | 2 sp | pass | sp E |
| Reidar Lien, Bergen | 2 sp | x | 2 hj | 2 sp | pass | sp E |
| Peter Marstrander, Tromsø | 3 kl | x | 1 sp | 2 gr | 5 kl | sp E |
| Harald Michalsen, Klæbu | 3 gr | 4 ru | 1 gr | 2 sp | 5 kl | sp E |
| Terje Pedersen, Oslo | 2 sp | 4 kl | 1 gr | 2 ru | 5 kl | hj kn |
| Henning Riise, Oslo | 2 gr | 4 hj | 1 sp | 2 ru | 5 hj | sp E |
| Tommy Sandsmark, Oslo | 3 kl | 4 hj | 1 gr | 2 sp | 5 hj | sp E |
| Leif-Erik Stabell, Oslo | 3 kl | 4 hj | 1 sp | 2 sp | pass | sp E |
| Louis Andre Straøm, Stavanger | | | | | | |
| Jon Sveindal, Bergen | 3 gr | 4 hj | 2 hj | 2 sp | pass | hj kn |
| Stig Werdelin, København | 3 gr | 4 ru | 2 hj | 2 ru | pass | hj kn |

De beste i denne omgangen ble:

- 53: Thorstein Buserud, Kongsvinger.
Jan Hjertås, Pusnes.
Geir Gismås, Sandnessjøen.
- 51: Per Ove Moe, Moelv.
Olav Storli, Bærum.
Casper Caspersen, Oslo.
Knut With, Kragerø.
- 50: Tor Eivind Høyland, Oslo.
- 49: Leiv Schwingel, Oslo.
Trond Rogne, Trondheim.

Vi gjør oppmerksom på at det er foretatt noen justeringer for dem som sendte inn forsinket korreksjon på problem nr.6 i omgang 4, (der meldingsforløpet ikke var riktig gjengitt).

Sammenlagt er seieren allerede klar før siste omgang, og den gamle sammenlagtrækorden på 317 poeng er også slått. Stillingen før siste runde (6 av de 8 omgangene teller, og dårligste tellende resultat står i parentes) er:

- 329: Tor Eivind Høyland, Oslo (50)
297: Inge Einarsson, Lysekil(Sv.) (45)
295: Herman Larsen, Langhus (39)
288: Knut With, Kragerø (37)
Casper Caspersen, Oslo (32)
Olav Storli, Bærum (41)
- 284: Bjørn Sørensen, Segelstad bru (39)
281: Simen Nordstrand, Lillehammer (39)
272: Geir Gismås, Sandnessjøen (31)
268: Per Støkken, Oslo (36)
Jarl Åge Scharning, Sandefjord (37)
266: Jan Hjertås, Pusnes (32)
262: Arne Rotvik, Saupstad (39)
261: Fridtjof Skaug, Kristiansand (30)
Trond Rogne, Trondheim (25)

Ved loddrekning gikk kortstokkene til Kongsvinger denne gangen.

Månedens NØTT

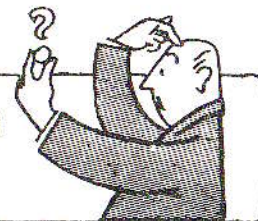

Månedens nøtt i nr. 8 så slik ut:

| | | | |
|------------------|--|--------------|--|
| ♠ E D kn 8 6 4 3 | | | |
| ♥ kn 10 9 | | | |
| ♦ 5 | | | |
| ♣ K 2 | | | |
| ♠ K 10 9 | | ♠ 7 5 | |
| ♥ 8 7 6 4 | | ♥ 5 3 2 | |
| ♦ kn 10 8 7 | | ♦ 6 4 3 | |
| ♣ 7 6 | | ♣ 10 9 5 4 3 | |
| | | ♠ 2 | |
| | | ♥ E K D | |
| | | ♦ E K D 9 2 | |
| | | ♣ E D kn 8 | |

Spørsmålet var: Hvilken kontrakt er den høyeste N/S kan vinne med beste motspill?

Det kom inn svært mange løsninger på denne oppgaven, men under halvparten var riktige. Det er opplagt minst 12 stikk i grand, så vi må tydeligvis undersøke storeslemmene:

7 KLØVER ser ved første øyekast håpløs ut, men det er den langt ifra. Vest spiller f.eks. ut en kløver til nieren og tieren, og spilleren kan nå ta 2 sparstikk(m/finesse), 3 hjerterstikk og 3 ruterstikk. Dermed har vi i alt fått 9 stikk, og ved å stjele den siste rutereren med kløver Konge og spille en spar fra bordet vil vi få 4 trumfstikk till! Øst må bare undertrumfe på slutten, og kan ikke hindre Syd i å ta 13 stikk.

7 RUTER er naturligvis håpløs, i det Vest alltid må få et trumfstikk.

7 HJERTER er en interessant kontrakt. Alle har kommet frem til at vi har 13 stikk uten trumfutspill, men også med hjerter ut bør det kunne bli 13 stikk, på denne måten:

Vi stikker på hånden og spiller K, E og D i kløver. Hvis Vest ikke stjeler tar vi 2 sparstikk og 3 ruterstikk ved siden av, og krysstjeler resten høyt. Så Vest må trumfe. Nord trumfer over, og etter to runder hjerter er stillingen:

| | | | |
|----------------|--|-------------|--|
| ♠ E D kn 8 6 4 | | | |
| ♥ — | | | |
| ♦ 5 | | | |
| ♣ — | | | |
| ♠ K 10 9 | | ♠ 7 5 | |
| ♥ — | | ♥ — | |
| ♦ kn 10 8 7 | | ♦ 6 4 3 | |
| ♣ — | | ♣ 10 9 | |
| | | ♠ 2 | |
| | | ♥ — | |
| | | ♦ E K D 9 2 | |
| | | ♣ kn | |

Nå kommer kløver knekt, og Vest er ferdig! 7 hjerter kan altså vinnes uansett motspill.

7 SPAR, derimot, skal gå bet med beste motspill. Etter hjerterutspill går spillet slik:



Postbol
St. Clara
Oslo 1
Løssalg

HAAGENSEN & MARSTRAND AS 20
POSTBOKS 250
1301 SANDVIKA 592

Spar til knekten, ruter til Esset, ruter til stjeling med spar 3, kløver til Damen, ruter til stjeling med spar 4, kløver Konge til Esset, kløver knekt. Vest må kaste hjerter (ikke ruter!), og Nord stjeler med spar 6. Så kommer hjerter til Kongen, og stillingen er:

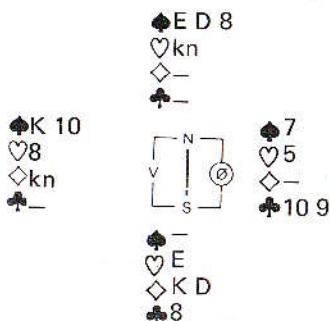

Hvis Nord stjeler en kløver, kaster Vest sin siste hjerter, og hvis han isteden stjeler en ruter, kan Øst kvitte seg med den siste hjerteren. Dermed kommer ikke Syd inn på hjerter Ess, og det må bli en bet. Faktisk er det bare trumfuttspill som kan gi spilleren nok inntak hos Syd til å gjennomføre en trumfreduksjon.

Om sparutspill var det eneste som ga spilleren 13 stikk i 7 spar, er det faktisk det eneste utspillet som betar 7 grand. Med spar ut brytes forbindelsen til den skvisen som ga det 13.stikket i 7 hjerter, og uten sparutspill går spillet på samme måte som i hjerterkontrakt, med den samme sluttposisjonen.

7 hjerter var altså den høyeste kontrakt N/S kunne vinne, og den første riktige uttrukne løsning kom fra Even Ulven, Kontrollstasjonen SBS, KNM T, 5078 Haakonsværn. Vi gratulerer!

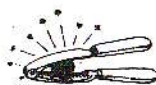

Vi tar igjen en titt på utspillsproblemet i 'Ekspertklubben':

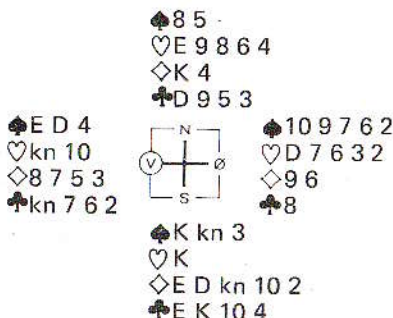

Slik så spillet ut da det forekom ved bordet, og begge Vestspillerne gjorde oppgaven lett for Syd i 6 kløver, ved å ta for spar Ess i utspillet. Men vårt spørsmål er: Kan 6 kløver vinnes med ruter ut fra Vest, forutsatt at Ø/V (fortsatt) presterer beste motspill?

Når De mener De har funnet svaret, så send det til BIN innen den fristen som står angitt på 2.omslagsside. Premien til første riktige uttrukne løsning er som vanlig 2 plastkortstokker.