



BRIDGE

i Norge



3

1978

Landsorgan for Norsk Bridge

Ansvarshavende redaktører:	Sverre Frich William B. Herseeth Leif-Erik Stabell
Postgirokonto nr.:	2 26 64 68
Postadresse:	Postboks 6765 St. Olavs Plass, Oslo 1
Kontor:	Welhavens gt. 1 B, Oslo 1
Kontordag:	Tirsdag, tlf.tid 10-12 (02) 20 77 08 Øvrige dager: Tlf. 20 84 09 (Sv. Frich)
Abonnementspris:	10 nr. i året: Kr. 58,- Klubbabonnement (minst 10): Kr. 48,-
Løssalgpris:	Kr. 7,50 pr. nummer
Annonsepriser:	1/1 side: Kr. 600,- 1/2 side: Kr. 300,- 1/4 side: Kr. 150,- Linje- og rubrikkannonser etter avtale.



BRIDGE I NORGE

Landsorgan for norsk bridge

SYSTEMER KAN VÆRE SÅ MANGT.

Kjenner De ikke engang "enkel avansert Super Match Point Royal Blue Viking Presisjon med tillempninger, tilsnik og avvik?"

Hva er De for en? Hører De kanskje med til den utviklede, imbesille bridgespillertypen som ikke følger med i noe som helst?

Kan De ikke engang spørre? De vet da vel at De har anledning til det! Eller vet De ikke d e t heller?

Spørre?? På hvilket tidspunkt?

Bliir motspillerne sure når De spør for meget, sier De? Ja, det skulle da bare mangle. Her har man brukt lange våkenetter på å utvikle SYSTEMET, og så kommer De bare og setter Dem ned og spør! Sånt gjør man da ikke!

De må da kunne lage noe selv. Noe finurlig, mener jeg. Helst noe som gjør at motparten skjønner minst mulig. Dette er avansert det, skjønner De. Kort sagt: Lag Deres eget meldesprog!

Bliir De sint når De leser dette, sier De? Usaklig??

Ja, det var nå det, da.

Bare et eksempel:

Grandåpning 15-18.deklart.

Men paret er enig om at de ikke åpner med 1 grand med edel 4-kort-farve. Privat avtale.

Spurte De?

Ikke det.

Kravet til fair play er: Alle spillere har en ubestridelig rett til å få kjennskap til motpartens meldesprog.

Vel å merke fullstendig kjennskap.

Avarter av systemet bør derfor tydelig fremgå av deklarasjonen og helst være understreket med rødt - eventuelt meddeles motparten før meldingene tar til.

God Pinse.

S.F.

Overgang til 2. omslagsside

INNHOLDSFORTEGNELSE

Sverre Frich: Systemer kan være så mangt	1
Erling Wagle: Spill jeg husker. Knut Ottem	2
Leif-Erik Stabell: Intervju med Ambjørng Amundsen	5
Leif-Erik Stabell intervjuer Ørnulf Østensen. Mesterpoeng	8
Terence Reese: Spiller De godt nok?	9
Svein Th. Stedding: Kikk i lommeboka før du melder!	10
Postkassen	15
Leif-Erik Stabell: Duellen	16
Svein Erik Bull: Regres	21
Leif-Erik Stabell: Månedens nøtt	24
Leif-Erik Stabell: Ekspertklubben	26

En ekte patriot er parat til å dø for sitt land om det så skal koste ham livet.
3 M

Fortsettelse fra side 1

P.S. Det gjengitte kort denne gang forekommer også i turneringer. Slike kort gir altfor sparsomme opplysninger. Dog har de en fordel: De kan leses opp-ned om det er noen trøst.

D.S.

KREDITKASSEN		DEFENSIVE MELDINGER	
SYSTEM: VIENNA		Til hørd	
Offensive meldinger		Innmelding 1 grand	
Åpning 1 grand: SVIT		Innmelding 2 grand	
Åpning 2 grand: SVIT		Enkel fagmelding	
Åpning 3 grand: SVIT		Fagmelding av åpning	
Åpning 4 grand: SVIT		Forsvar med støtte 2	
Åpning 5 grand: SVIT		Spesialmeldinger	
Åpning 6 grand: SVIT		Avvik	
Åpning 7 grand: SVIT		Spillekonvensjoner	
Åpning 8 grand: SVIT		Utsatt mot bølge	
Åpning 9 grand: SVIT		Utsatt mot støt	
Åpning 10 grand: SVIT		Ferdig oppsett	
Åpning 11 grand: SVIT		Strykeregler	
Åpning 12 grand: SVIT		Utsatt i underretten den viktigste spillet	
Åpning 13 grand: SVIT		EK D1x Dxx Kx	
Åpning 14 grand: SVIT		EKX J10x 10xx Kxx	
Åpning 15 grand: SVIT		K0J 10x D1 D1	
Åpning 16 grand: SVIT		K0x 10x D1 D1	
Åpning 17 grand: SVIT		K0x 10x D1 D1	
Åpning 18 grand: SVIT		K0x 10x D1 D1	
Åpning 19 grand: SVIT		K0x 10x D1 D1	
Åpning 20 grand: SVIT		K0x 10x D1 D1	

SPILL JEG HUSKER!

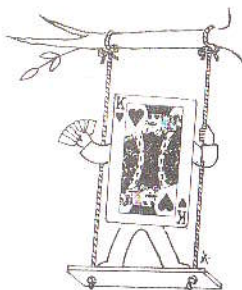

Erling Wagle intervjuer

KNUT OTTEM

Nå er det på tide å la NORD-NORGE slippe til i BIN! Skriv om klubben langt der Nord! Skriv om BÅTSFJORD BRIDGEKLUBB, som befinner seg på 70 gr 57 min Nord!

Ja, slik lød ordren fra de høye herrer i redaksjonen. Det tok sin tid før vi fikk kontakt med folket der oppe ved Ishavet. Forviklinger støtte til, men nå er saken klar: KNUT OTTEM, medlem av Båtsfjord BK gjennom 4 år, har elskverdigst stilt seg til disposisjon som vårt kontaktledd.

Hvorfor akkurat Båtsfjord BK? Jo, fordi klubben ifjor kvalifiserte seg til NM-finalen i Kongsvinger, og gjorde en strålende innsats ved å beseire 3 av 8 finalister. (Laget: Britt og Thor Skattør, Kjell Johansen, Erling Breivik og Knut Ottem.)

—Si meg, Knut Ottem, er ikke du "søring"?

—Jo, men 4 år ved Ishavet har gitt meg et brukbart innblikk i forholdene.

—Mange medlemmer i Båtsfjord BK?

—Nei, bare 5 á 6 bord. Ellers må jeg si at lærerværelset ved Båtsfjord skole utgjør litt av et tyngdepunkt. Av et samlet personale på rundt trediver er det fullt mulig å stille tre lag, med en reserve til hvert lag. Tre av oss som representerte klubben på Kongsvinger finner man som spillere eller bakspillere under den timelange sesansen som avslutter hver eneste skoledag.

Stakkars den som mishandler en kontrakt — han eller hun får ikke dø i synden.

—Du snakker av og til om en som heter "Dracula". Hvem er det?

—Jo, det er vår førstelærer Frank "Dracula" Klausen. Både i klubben og el-

Sivilstand: Gift med bridgespiller.

Sønn 18 år.

Årgang: 1940.

Hjemsted: Sunndalsøra.

Høyde: Seks fot (som så mange cowboyhelter).

Vekt: Variabel.

Sterke sider: Snill, pen og intelligent.

Svake sider: 1. Tenker mere på makkers enn på egne feil.

2. Trimmer for lite.

3—3000. Diverse.

Yrke: Lærer.

For tiden hovedfagstudent med Midt-Østen som emneområde.



lers er han opphav til en uendelighet av hysteriske episoder. Rett som det er dobler han seg selv eller makker, eller han bruker Stayman over motpartens grand-åpning. Veldig festlig for makker som tror det er Astro. Han er som man skjønner en av dem som haiker hjem fra jobben og må haike tilbake igjen for å hente bilen. Vil du ha en prøve på hans distraksjon?

—Jeg er lutrer øre...

—Jo, det gjelder dette meldingsforløpet:

Vest	Nord	Øst	Syd
			(Dracula)
2 hj	2 sp	7 hj	Lang pause

Og så kom det fra Dracula: "E det nån som har sagt nåkka?"

—Problemer når dere skal spille mot andre klubber?

—Ja, det kan du skrive opp. Turene blir som regel lange og strabasiose, særlig i tiden fra nyttår til midten av mai, mens veien over fjellet til Tana er stengt. Det blir charterfly, ofte kombinert med leiebil, eller hurtigrute. Er det noe rart i at vi er litt trette når vi for eksempel ankommer til Tromsø etter 28 timers reise? Her er det snakk om andre divisjon, og da vil jeg benytte anledningen til å takke forbundet for at vi i utkantene får en mulighet til å herde oss til en eventuell NM-finale.

—Noen oppskrift på veien til suksess ved kortbordet?

—Jo, vi forsøker å spille med humør! Å kunne smile til makker over minus 30 IMP ved halvtid, betyr 20 IMP ekstra for laget i neste halvrunde. Det var akkurat det som hendte under kvalifiseringen mot Tromsø og Andenes, da vi lå under med 30 henholdsvis 31 IMP, men vant de to avgjørende halvundene med 58 og 40 IMP.

—Nå er det vel på tide med et spill?

—Vel, da får jeg berette om dette spillet fra den andre halvunden mot Andenes, da vi lå klart under og ikke måtte la oss slå med mer enn 14—6.

Syd/Alle.

♠ 7 6 2
♥ E 9 8 5 3
♦ D 7 4
♣ 8 5



♠ E K 9
♥ K K n
♦ E K 8 6
♣ E K D 2

Nord var Britt Skattør, og vi spilte Presisjon. Problemet lå i å få undersøkt mulighetene for slem. Hos oss gikk meldingene:

Syd	Nord
1 kl	1 ru
3 kl	3 hj (positivt og ekte)
4 gr	5 ru
6 hj	pass

Ruter kom ut fra Øst, som gikk til Damen. Hjerterfinessen holdt, fulgt av hjerter Konge. Derpå 3 ganger kløver og vekk med en spar hos spilleren. Og så E—K i spar og en spar til stjeling. Hjerter Ess avslørte at trumfen satt 4—2, med D 10 x x hos Øst. 13 IMP til Båtsfjord.

o o o

—Ditt syn på konvensjoner og systemer?

—Et system er godt når et makkerpar mestrer det, trives med det, unngår for mange misforståelser og stort sett kommer i kontrakter de ønsker å spille. En konvensjon er god når man har mer nytte av den kunstige meldingen enn av den samme meldingen med naturlig innhold.

—Men hva med motparten som skal følge med i all kunstigheten?

—Jeg skal innrømme at det ikke alltid er så lett å finne ut av de fremmedordbøkene enkelte kaller meldekort. Vi som melder en smule komplisert har plikt til såvidt mulig å unngå å dra fordel av motpartens manglende kunnskaper — i hvert fall på klubbnivå. Vi skal søke å trekke folk til klubbene, ikke skremme dem bort med en ugjenomtregelig systemjungel!

—Jeg forstår at du liker å sysle med meldeteori?

—Ja, jeg gjør det, så derfor kan jeg vel si at jeg selv er en av synderne. Her skal du få et eksempel på det kunstiges triumf:

♠ E K D 9 6 2
♥ 7 5
♦ —
♣ K 10 9 5 4

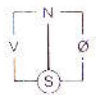

♠ 10 3
♥ E K D 8 6 3
♦ E D K n 4
♣ E

Giver: Syd. Sone: Nord—Syd.

Syd	Nord
1 kl	2 gr
7 sp!	

1 kløver er presisjon, 2 grand viser en uidentifisert gående farge, og siden det var lagkamp (mot Andenes), så jeg ingen hensikt i å tvære ut meldingsforløpet. Makkers gående farge måtte være spar — derfor 7 spar. Makker skulle hatt spar Knekt også — men skitt au.

Liten kløver kom ut fra Vest, bordets nier trakk Knekten fra Øst, og jeg kom inn på Esset. Derpå spilte jeg spar 3 til Esset, fulgt av en liten kløver. Øst fulgte med en liten, men nå ble jeg oppmerksom på Vest som med et eget lys i øynene holdt et kort klart. Jo da. Det var en spar, men heldigvis satt Knekten hos Øst, og dermed ble det Båtsfjord, ikke Andenes, som var klar for Kongsvinger.

o o o

—Apropos, Knut, du er vel godt fortlørlig med kanefart der høyt oppe i Nord?

—Om jeg er! Jeg glemmer aldri den kanefarten i moderne versjon som vi måtte gå gjennom da vi for til KM for par i Tana. Det var greier det. 65 km over Båtsfjordsfjellet, der to og to lå eller satt i kjelker bak hver vår snøscooter. Stummende mørke, kuldegrader og snøfokk.

4

For dem som ikke har opplevd det kan opplyses at som lysttur betraktet har snøscooteren lite for seg. Du slenges opp eller til sides, og når du får medpassasjerens albue i solar plexus, må du huske på at det nok bare var en refleksbevegelse fra hans side, etter at du stakk din venstre tommel i hans høyre øye...

o o o

—Og så var det Kongsvinger, Knut.

—Jeg synes det gikk bra for Båtsfjord, alt i alt. Forøvrig har jo BIN hatt fyldig referat fra turneringen. Men la meg likevel ta med dette minus-spillet, med meg i hovedrollen:

T. Skattør

♠ K 9 4
♥ D 7 5 3 2
♦ D 6 3 2
♣ 6

W. Kinn

♠ E K n 8
♥ E K 10 4
♦ K 9
♣ E K 9 5

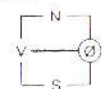

♠ D 10 6 5 3 2
♥ 8 6
♦ 7 4
♣ K n 7 3

I. Kinn

♠ 7
♥ K n 9
♦ E K n 10 8 5
♣ D 10 8 4 2

Knut Ottem

Giver: Øst. Sone: Ø—V.

Øst	Syd	Vest	Nord
pass	3 sp	4 kl (x)	4 sp
4 gr	6 sp!	dobl	pass
pass	pass		

x) Opplysendeabling.

Javisst meldte jeg dristig, men uten et stikk på hånden mente jeg at Ø—V hadde slem i kortene. Jeg gikk 6 beter — 1100, mens våre lagkamerater ved det andre bordet stoppet i 5 kløver.

Så det var kanskje ikke så galt allikevel, i og med at motpartens slem i kløver er utapelig? Den ble meldt av Akademisk, Ski og Mo, og ga 1370 i utbytte, og det er tross alt bedre enn 1100....

o o o

—Dette til tross var Kongsvinger en opplevelse?

—Ja, et minne for livet for alle oss fra Båtsfjord. Da "Haisommer" ble vist på

AMBJØRG AMUNDSEN

Intervjuet av Leif-Erik Stabell



Ambjørg er en flittig EM-reporter. Her overvåker hun EM-kampen mellom Norge og Tyskland. En konsentrert Tolle Stabell til venstre.

Ambjørg Amundsen er vel et kjent navn for de fleste bridgespillere. Hun lærte å spille bridge 10 år gammel, og var med på å starte Arbeidernes Bridgeklubb i 1935, som en tid var landets største med ca. 170 medlemmer. Var medlem i NBFs styre fra 1948 til 1974, varapresident i 1964–1967 og president 1967–1971. I 1950 overtok hun Arbeiderbladets bridgespalte, og hennes lørdagsspalte er antageligvis landets mest leste. I 1971 fikk hun forbundets hederstegn. Har vært lagkaptein for damelandslaget hele 17 ganger.

Ambjørg, mener du virkelig at kvinner er dummere enn menn?

—Nei, absolutt ikke. Fra naturens side tror jeg nok at mannshjernen og kvinnehjernen er nokså like. Men det er likevel et klart behov for egen kvinneklasse i bridge, av flere grunner. Det som først og fremst skiller de beste spillerne på sverd- og spinnesiden, er at menn tilsynelatende har mye lettere for å konsentrere seg. Dette henger sikkert mye sammen med oppdragelsen: alt husstell, barnepass og oppdragelse er det først og fremst kvinnen som skal ta seg av. Midt i et spill kan

det plutselig slå ned: "Åh, lurer på om barnevakten husket det og det." eller: "Husket jeg å slå av platen? Tenk om det blir brann!..." Og så er plutselig et kort ikke sett eller registrert.

—Men det finnes noen damer som hevder seg godt i åpen klasse!

—Åja, men de hører til unntakelsene. Riktignok har vi noen gode mix-par i Norge, men vi har vel nesten aldri hatt noen kvinnelig spiller som har vært aktuell på landslaget i åpen klasse.



Et godt mixedpar: Annelise Koppang og Harald Nordby.

5

—Vil vi noen gang komme dithen at kvinnene stiller i åpen klasse på like linje med menn?

—Vel, i teorien gjør de jo dette i dag, men jeg tror at det alltid vil være behov for en egen dameklasse.

—I det siste har det vært mye snakk om "damenes representasjonskomite". Hva slags forening er dette?

Ingrid Farup
— forkvinne
i Damenes
representasjonskomite.



—Damenes representasjonskomite er en forening som kjemper for at Norge skal bli representert i Dameklassen i de internasjonale mesterskapene, på like linje med herrerne. Jeg var selv med på å stifte foreningen, i 1948 hvis jeg ikke husker feil, og vi har mange, mange ganger vært med på å samle inn penger til damerepresentasjonslagene. Til EM i Venezia i 1952 fant forbundet ut at vi ikke hadde råd til å sende noe lag i det hele tatt, men vi fikk den gangen samlet inn nok penger til både Åpen klasse og dameklassen. I år vil ikke NBF at vi skal få samle inn penger til noe damelag, og det synes jeg må være helt galt.

Danmark går foran med et godt eksempel her, synes jeg. De fant ut at de ikke hadde råd til mer enn to lag til Nordisk mesterskap på Island, og valgte dermed å la juniorene bli hjemme, mens damelaget fikk reise. En rettfærdig ordning, i og med at juniorene tross alt har sitt europamesterskap i Skottland senere i år, mens det ikke finnes noen andre representasjonssjanser for damespillerne. Og

Finland har fulgt Danmarks eksempel, faktisk er det bare i Norge at man prioriterer juniorene fremfor damene!

—Hvorfor vil ikke NBF sende noe damelag i år?

—Nei, det må du ikke spørre meg om! Det kan i alle fall ikke være økonomiske grunner som ligger bak, i og med at de heller ikke er velvillig innstilt overfor oss som vil samle inn penger for å få et damelag av gårde.

—Har du selv vært med på damelandslaget noen ganger?

—Å nei, så god har jeg nok aldri vært, ler Ambjørg. —Men jeg har vært spillende lagkaptein for damene flere ganger, og det er en meget interessant og krevende jobb. En lagleder må alltid holde seg orientert om det som foregår, og vedkommende må følge laget i alle kampene og bedømme de enkelte spillernes innsats.

—Er dagens utgave av damelandslaget bedre enn den gang du var kaptein?

—Nei, det tror jeg faktisk ikke. Det var på en måte mer kampglød for noen år siden, og bedre moral i laget enn jeg har inntrykk av at det er i dag. Den gang jeg var med, forsøkte jeg alltid å holde en viss disiplin i laget, f.eks. var det aldri noen som fikk være sent oppe om kvelden, alle måtte si god natt til meg før de la seg. Dessverre har vi aldri vunnet noe europamesterskap, men 2., 3. og 4. plasser har vi endel av.

—Er de beste norske damene i dag så gode at de i et heldig øyeblikk kan gå helt til topps i et europamesterskap?

—Å ja, absolutt, absolutt. Hvis alle gikk maksimalt inn for oppgaven tror jeg Norge vil kunne vinne Dameklassen såvel som åpen klasse. Men i dag er det alt for liten innsatsvilje i lagene, for å si det rett ut er spillerne alt for sent oppe om kveldene.

Isteden bør de legge seg tidlig, og stå tidlig opp for å dra ut og mosjonere og få frisk luft i lungene og blodomløpet i gang. Hvis det er tid, bør de også ta en rask spurt mellom omgangene, og droppe all diskusjon om spillet. Det er viktigere å koble ut hjernen i pausene, slik at man lettere kan konsentrere seg om bridgen etterpå. Som i all idrett er oppladningen noe av det viktigste, men det later det til at mange bridgespillere overser.

—Motstanderne av egen dameklasse i bridge får stadig høre at det ikke er noen grunn til at lille Norge skulle starte med å boikotte dameklassen når alle andre land sender damespillere.

Men det er jo virkelig flere lag med i åpen klasse enn i dameklassen under europamesterskapene. (22 og 16 siste gang.) Hva kommer dette av?

—Det skyldes nok helt andre grunner enn at landene med hensikt boikotter dameklassen. For det første er det mange land som sliter med så dårlig økonomi at de bare har råd til å sende ett lag. I andre land finnes det dessuten svært få damespillere. Vi må jo huske på at bridge blir sett på som en overklassesport i mange land, tenk bare på England og Vest-Tyskland. Slike forhold som her i Skandinavia finner vi ikke noen andre steder i verden. Hos oss er jo bridge en folkesport!

En liten historie fra det tidligere omtalte mesterskapet i Venezia illustrerer dette godt. En italiensk journalist fikk snusen i at det på det norske laget fantes en parkombinasjon som besto av en skipsreder og en vaktmester. Dagen etter var dette førstesidestoff, mens mesterskapet for øvrig bare ble nevnt i notiser inne i avisen! Det er forøvrig klart at rekrutteringen til dameklassen blir spesielt dårlig i land der bridge fremdeles er en overklassesport.

—Men er det noen damespillere her hjemme på berget som satser så mye som en representasjonsspiller bør?

—Det må jeg avgjort svare ja på. Tenk bare på hva som har foregått i Oslo: Der



Vassøy — Thorsen
sterke damespillere.

har kretsstyret tatt initiativet til en såkalt "damestall", 6 av Oslos beste damepar møtes en gang i måneden og spiller lagkamper. De to parene som til enhver tid ligger best i sammendraget får spille bykamper, mens de to dårligste kan byttes ut med andre par hvis kretsstyret vil gi nye par en sjanse. En glimrende ordning; bare synd at ikke damespillere fra andre steder i landet kan få være med på et slikt opplegg. Jeg må også tilføye at Oslo ikke har tapt en damebykamp på over et år! Og de har møtt sterke lag som London, Gøteborg og København.

—Til slutt, Ambjørg: Hva ønsker du at NBF nå skal foreta seg?

—Jeg håper at forbundet vil trekke tilbake sitt forslag om at vi "inntil videre" ikke skal la oss representere i internasjonale mesterskap i dameklassen. Dessuten vil vi gjerne ha med et damelag til Nordisk Mesterskap på Island i år, og det håper vi at forbundstinget vil bevilge penger til. I motsatt fall må i alle fall de som går inn for saken få lov til å samle inn penger.

—Men hvis dere får samlet inn penger, hvordan skal da et lag tas ut?

—Det beste ville naturligvis være å holde en uttakningsturnering, men dette blir selvsagt dyrt. Det er jo synd at vi ikke har noe eget damemesterskap, da ville det hele ha vært mye lettere. Nå får vi heller håpe at NBF vil opprette en UK, for de kan jo ikke overlate til oss å ta ut laget. Men først må vi altså få forbundstingets velsignelse!

Ørnulf Østensen

MESTERPOENG

Intervjuer: Leif-Erik Stabell

Ørnulf Østensen, medlem av turneringsutvalget i Postens bridgeklubb og ansvarlig for rekruttering og opplæring i klubben. Med jevne mellomrom arrangerer han bridgekurs for interesserte posttjenestemenn (med støtte fra AOF). Resultatet er en tilgang til klubben på 4–6 spillere pr. år.

Var redaktør av Norsk Bridgemagasin i 1962/63 (noe som dessverre ble uteglemt i en tidligere oversikt her i BIN). Var den første i Norge som introduserte en meldekonkurranse basert på jury med kommentarer ("Ekspertklubben"). Har i år levert inn et forslag til Forbundstinget angående en forandring av mesterpoengordningen, noe han gir en nærmere redegjørelse for her.

—Har du hjerternåla, Ørnulf Østensen?

—Nei, langt fra. Ruternåla fikk jeg for flere år siden, men deretter er det et alt-for langt sprang opp til hjerternåla. Særlig synes jeg det er hardt at vi må ha hele 30 MP i krets- eller forbunds-poeng. Den eneste måten en gjennomsnittsspiller i Oslo i dag kan skaffe seg krets-poeng på, er gjennom kretsserien for lag. Og for å klare 300 forbunds-poeng må jeg vinne alle mine kamper i 11 år!

—Men er ikke dette likt for alle?

—Å nei, langt ifra. I Oslo er bridgemiljøet mye tøffere enn de fleste andre steder i landet, og dette går ut over oss gjennomsnittsspillere. De fleste andre steder er det f.eks. langt lettere å bli premiert i en partturnering enn her i Oslo. Men jeg er sikker på at jeg har mange med meg når jeg påstår at spranget mellom ruter- og hjerternåla er for stort. Nå har jeg et bestemt inntrykk av at mange gir opp etter å ha fått ruternåla.

—Du mener altså at det er for vanskelig for en Oslo-spiller å få krets-poeng. Men hvordan er det med forbunds-poengene?

—Der er om mulig skjevheten enda mer fremtredende. Vi må huske på at mester-poengene er innført for å få penger i NBFs kasse, og for at alle landets bridge-spillere skal kunne være med i en slik konkurranse uansett hvor i landet de befinner seg. Men slik utdelingen av forbunds-poeng foregår i dag, er ikke denne konkurransen rettfærdig.



La meg ta et eksempel for å belyse hva jeg mener:

I løpet av siste sesong ble det arrangert 3 turneringer i Oslo bridgekrets med til sammen 51 forbunds-poeng, hvorav 6 gjalt en interkretskamp for damer. Rest: 45 forbunds-poeng.

I alt ble det delt ut 937 forbunds-poeng siste sesong, og med ca. 10% av medlemsmassen burde i hvert fall ca. 100 av disse blitt Oslo bridgekrets til del. Til sammenlikning kan det nevnes at de 5 nordligste kretsene (fra Vesterålen til Øst-Finnmark) fikk tildelt 272 forbunds-poeng i samme tidsrom, med en medlemsmasse på ca. 12%.

—Men det er jo ikke kretsene som tildeles forbunds-poeng. Det er jo opp til den enkelte arrangør å søke direkte til NBF. Og det er vel ikke forbundets feil at de ikke har mottatt flere søknader fra Oslo?

—Nei, naturligvis ikke. Men etter min oppfatning er hele systemet galt. For i dag er jo forbunds-poeng blitt en attest for

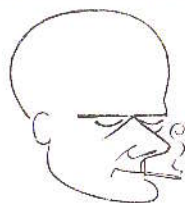

Terence Reese:

SPILLER DE GODT NOK?

Med enerett for Norge

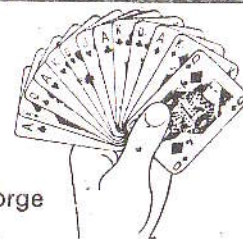

Giver: Øst. Sone: Alle.

♠ Kn 974
♥ Kn 85
♦ E 72
♣ 862



♠ E K 6
♥ K D 10 9 7 3
♦ —
♣ E K Kn 5

Øst	Syd	Vest	Nord
2 kl	pass	2 ru	pass
2 hj	paaa	2 gr(1)	pass
3 hj	pass	4 ru(2)	pass
6 hj(3)	pass	pass	pass

1) Noen spillere vil kanskje foretrekke å støtte hjerter med det samme. Men en 2-kløveråpning lover ikke nødvendigvis en sterk trumffarve, så det er ingen grunn til å antyde en fordelingsstøttehånd ved straks å høyne hjerter.

2) Det er klart at Vest ikke vil introdusere en ruterfarve på 4-trinnet, når han hadde anledning til å melde farven på 3-trinndriftige arrangører i stedet for en belønning til dyktige spillere, slik det opprinnelig var ment å være.

—Men hvordan skulle ellers tildelingen av forbunds-poeng kunne foregå?

—Etter min mening burde hver krets få tildelt en kvote med forbunds-poeng, avhengig av kretsens størrelse, og muligens også avhengig av standarden innen kretsen. (Det siste kan det være vanskelig å vurdere, men kretsens plassering i NM par og lag de siste årene bør kanskje legges til grunn. Men kretsens størrelse er selvsagt det viktigste.) Alle arrangører som er interessert i forbunds-poeng, henvender seg så til kretsstyret, som deler ut forbunds-poengene etter beste evne. Hvis det ikke melder seg nok arrangører, pålegges kretsen selv å arrangere turneringer. Dessuten bør det vurderes om ikke arrangøren av de store båt- og høyfjellsturneringe-

net. Derfor er det klart at 4 ruter må vise ruterkontroll samt sekundærstøtte i hjerter.

3) Kontrollmeldingen i ruter er ikke akkurat den meldingen Øst kunne ha ønsket seg. Men han har god grunn til å anta at kontrakten i verste fall vil avhenge av en kløverfinesse.

Utspill ruter Dame. Når motparten kommer inn på hjerter Ess, er fortsettelsen en ruter. Hvorledes skal spilleren planlegge spillet?

Innløpende analyse:

Når blindemann kommer på bordet, ser ikke spilleren alt for lyst på situasjonen. Han har 3 mulige tapere: 1 i spar og eventuelt 2 kløvertapere. Ruter Ess gir avkast for en av taperne. Men hvilken? Hva er den beste spilleplan? *Fortsetter side 23*

ne bør få tildelt en kvote med forbunds-poeng.

—Men tror du ikke at en slik ordning vil kunne føre til nedgang i antall solgte mesterpoeng?

—Det kan jeg ikke tenke meg. På denne måten vil konkurransen om mesterpoeng få en større sportslig verdi, og forbundet vil jo også lettere kunne kontrollere hvor mange forbunds-poeng som blir delt ut.

Derimot tror jeg heller at prisøkningen på 100% på mesterpoengene (som vi opplevde i fjor) vil kunne legge en demper på interessen for klubbpoeng. Selv om de foreløpige regnskapstall ikke tyder på dette, tror jeg nok at endel klubber vurderer å kutte ut klubbpoengene på spillekveldene. Så det spørs om ikke NBF i det store og hele vil tjene på å redusere prisene noe fra neste sesong.

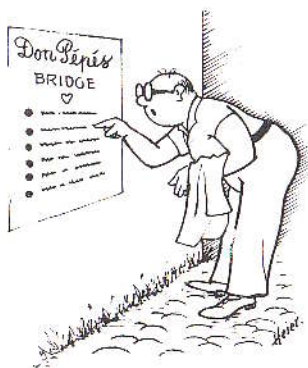

Stedet er Don Pepes bridgeavdeling. For en avdeling er det. En stor informasjonsplakat ved inngangen forteller at avdelingen er bare for bridgespillere. En ny plakat bak foyeren opplyser at minstekursen man spiller er 2 1/2 Pts. pr. poeng. En del andre regler er også nevnt, alt på 3 sprog. Her skal det ikke være noen unnskyldning for å gjøre feil.

Allerede ved 1/2 5-tiden kommer de første spillere ruslende inn. Vertinnen reiser seg fra bordet, hvor hun spiller, og smiler og viser sin sjarm i alle de 105 kg hennes jordiske hylster representerer. Jeg tar hennes plass. Hennes oppgave er å parre de forskjellige spillere som kommer. Har en spiller ikke makker, stiller hun sin plass til disposisjon.

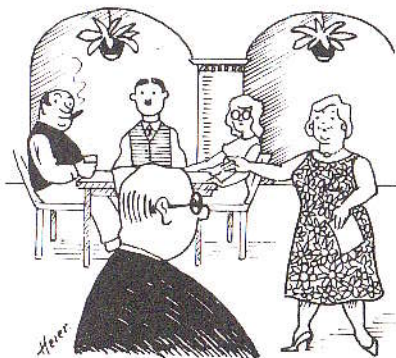

KIKK I LOMMEBOKA FØR DU MELDER!

Det spilles utelukkende robber. Og etter hver robber gjøres det opp etter avtalt kurs. Kort trekkes og nye makkere fordeles. Det kan hende du trekker samme makker. Det må du ta til takke med selv om du ikke likte hans bridgeteknikk. Men du kan rolig trekke deg fra spillet på hvilket tidspunkt du ønsker. Men gjør opp og takk for deg. I morgen er du igjen hjertelig velkommen.

Hver dag spilles det på Don Pepe i Marbella, i et luftkondisjonert smakfullt lokale, hvor tjenende ånder kommer innom og hviskende spør hva du vil drikke. Og det vil du. Det hender du trenger en angstfordriver, når du ikke har vunnet noen robber på en stund og lommeboken liksom føles litt tynnere enn den burde.

Bortsett fra drinkene, må du betale Table cover, ca. 7 kroner. Til gjengjeld ligger nye kortstokker og notisblokker og blyanter alltid klare. Det er nok ikke dette som er dyrt. Det er nok selve bridgen som kan bli en dyr affære. Jeg grøsset litt da jeg satte meg ned første gangen. Jeg spurte ikke etter kursen. Her gjelder det å holde masken, tenkte jeg. Min makker, antakelig en professor fra Cambridge – han virket slik – ramset opp hva jeg skulle spille. Goren, Stayman, 3 and 4 clubs, 2 clubs Goren etc. I stedet for å skape unødige problemer, svarte jeg "Yes", til tross for at jeg ikke forsto mer enn halvparten av variantene. De inntreffer sikkert likevel ikke, tenkte jeg..

Første spillet åpnet spilleren til venstre for meg med 1 kløver. Professoren doblen, og åpnerens makker sa pass. Jeg meldte 2 hjerter på følgende hånd:

†

♠ D Kn 5
♥ K D 10 9 7 6
♦ D 6
♣ 8 7

Åpneren sa 2 spar. Professoren 3 ruter. Åpnerens makker 3 spar. Jeg følte ingen dårlig samvittighet da jeg sa 4 hjerter. Blank i hjerter kan vel en opplysende dobling ikke være, tenkte jeg. Makker la opp etter pass rundt:

♠ K 6
♥ Kn
♦ E K 10 8 7 5
♣ K 9 5 4

Etter utspill av liten spar som ble tatt med Esset etter at jeg hadde lagt Kongen fra bordet, så det hele ikke så ille ut, syntes jeg. Men hvor lenge var Abraham i Paradis. Liten kløver tilbake til Esset og kløver igjen som ble stjålet. Trumfesset forsvant ikke ut av vinduet og jeg var en bet. Professoren stirret kaldt på meg. "Hvorfor meldte De ikke tre grand?" Motparten reddet ansiktet for meg: "Da hadde han gått to doblede bet."

Motparten fikk en tre grand som det var 12 stikk i spar på, og vi klarte å få en pidedestall på 60 da jeg fikk følgende hånd:

♠ E
♥ E K 8 7 6
♦ K D
♣ K D 9 8 5

Jeg var ikke helt inne i Goren's 2 kløver-prinsipp, men kunne ikke se noe galt i å åpne med to kløver. Makker stirret en stund ut i tomrommet omkring seg og deretter på blokken. Og så kom det PASS. Han la opp:

♠ 5 3 2
♥ D 7 6
♦ 10 5 4 3
♣ E 10 5

Man behøvde ikke å ha spilt bridge mange dager for å kunne hale inn 12 stikk enten kontrakten hadde vært hjerter, eller kløver. Jeg spurte forsiktig hvorfor han ikke meldte. Systemet krever svar og dessuten behøvde jeg ikke å ha kløver.

"Ser De ikke at vi har 60 fra før," var svaret. Jeg regnet i hodet hvor mange pengesedler den slemmen kunne ha betydd, sukket, men klarte å holde kjefte.

Mine økonomiske beregninger ble ytterligere svekket i neste spill. Motparten åpnet med en spar, som ble høynet til to. Det var det motparten trengte for å få robber. Noe min makker, professoren, og så hadde funnet ut. Han gikk inn i faresonen med 3 ruter. Den ble øyeblikkelig doblen, og han gikk raskt 4 doblede bet. Det var en ny hundrelapp ut av lommeboka, tenkte jeg. De hadde utgang i kortene, fikk jeg nøre. Det hadde jeg i grunnen aldri tvilt på. Min hånd var:

♠ 4 3
♥ 10 8 6 4
♦ Kn 5 4
♣ 9 7 6 4

Professoren konstaterte at vi ikke hadde noen annen bedre melding i kortene. Det hadde han sikkert rett i. Da han klarte ennå en utgangsforhindrende melding som kostet 500 poeng, så jeg frem med lengsel at motparten skulle få utgang. Nå var det bare en slem for oss eller en devaluering som kunne redde situasjonen. Stemmen kom virkelig, men unormalt. Jeg plukket opp følgende hånd:

♠ E Kn 10 5 4
♥ E 6
♦ E K Kn 5 4
♣ K

Og meldte 2 kløver. Nå har vi ingen pidedestall, så nå passer han vel ikke, var mitt resonnement. Riktig. Etter en tenkepause kom det tre grand. Det var klart. Robberen fremfor alt. Men høyere skal vi, herr professor, tenkte jeg. Når han melder tre grand, kan han vel ikke være særlig sterk i majorfargene. Melder jeg fire grand, kan han finne på å passe etter lommeboka-robber-systemet. Følgelig meldte jeg seks ruter. Pass rundt. Makker la opp:

♠ K D 8
♥ K 10 5 4
♦ 9 6
♣ E 10 8 6

opp. Det var en enkel robber. Motparten hadde fått to utganger. Vi en. Men penge-summen var tre ganger det jeg tidligere hadde vært utsatt for. Jeg spurte "hvorfør". "Hørte De ikke at jeg sa 'triple rate,' " svarte den ene. "Selvsagt, unn-skyld." Den tidligere gevinsten var vekk i løpet av et kvarter. Før jeg hadde ruk- ket å regne ut hva egentlig kursen var, hadde damene allerede fordelt seg på nytt.

To spar, kom det fra øst. Jeg spurte hennes makker om det var sterke eller svake to-meldinger de brukte. Sterke, var svaret. Jeg hadde fått utdelt:

♠ K 6 4
♥ —
♦ Kn 10 7 6 4
♣ K Kn 10 8 7

Her er det noe som må forhindres, hvis jeg ikke skal tynnes helt ut for sedler.

To grand, meldte jeg. Det får være det samme om makker forstår meg. Det gjorde hun sannsynligvis ikke. Hun skrek tre grand straks hun kom til. Den ble promp- te doblen. Jeg flyktet til 4 kløver og makker la øyeblikkelig på til fem. Den ble like raskt doblen av Øst, og like raskt re- doblen av makker. Før blindemann kom på bordet, begynte svetten å sildre som en vårbekk nedover nakken min. Jeg tok av meg brillene og tørket dem. De var og- så fuktige. I mellomtiden hadde blinde- mann kommet på bordet etter utspill av liten spar.

♠ 8 2
♥ 10 9
♦ E D 5
♣ D 9 6 5 3 2

Det lysnet taktisk mange hundre pesetas og da Vests og Østs kort var,

♠ Kn 10
♥ K Kn 6 5 3 2
♦ K 9 8 3
♣ 4

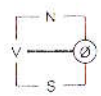

♠ E D 9 7 5 3
♥ E D 8 7 4
♦ 2
♣ E

gikk spillet straks inn.

Det ble sagt endel ting etter spillet. Men jeg fant ingen grunn til å blande meg inn i samtalen. De tre kvinnemenneskene klarte det fint alene. Og langt fra lavmælt.

Neste spill var dette:

♠ K Kn 8 7 5
♥ K D 10 4
♦ 5
♣ 9 5 4

♠ 10 2
♥ E 9 8 7 6
♦ K D 6 4
♣ E 10

♠ 3
♥ Kn 3 2
♦ Kn 9 3 2
♣ D Kn 6 3 2

♠ E D 9 6 4
♥ 5
♦ E 10 8 7
♣ K 8 7

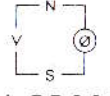

Øst åpnet med en hjerter. Jeg gikk inn med en spar. Vest pass, og Nord som måtte være av den aggressive typen spratt rett i 4 spar. Spar 3 ble spilt ut og løp til meg. Jeg trakk hjerter fem og la 10-eren fra bordet. Øst måtte bruke Esset og re- turnerte straks kløver-ti. Jeg lukket øy- nene og satte i Kongen. Den holdt. Der- etter var det bare å kaste av to kløvere på de godspilte hjerterne og krysstjele res- ten. 12 stikk.

"Hvordan kunne De finne på å fiske på 10-eren i hjerter," ble jeg spurt. "Hvorfor ikke?" "Sitter Knekten sammen med Es- set, taper jeg fremdeles bare ett stikk, idet jeg presser ut Esset etter at Knekten har fått stikket. Sitter Knekten foran, får jeg et ekstra stikk. Det var det som skjedde nå," forklarte jeg, mens damene tømte håndveskene sine for en god slump pesetas.

Neste robber tapte jeg, men vant like- vel kontanter. Motparten fikk to raske ut- ganger, men min makker og jeg rakk en lilleslem. Hun åpnet med tre hjerter. Et- ter å ha studert denne hånden i 10 sekun- der, sa jeg seks i samme farge.

♠ E Kn 6
♥ E
♦ E 9 8 7 5
♣ E K 7 5

POST-KASSEN



Nr. 1/78 — Eva spiller Verdi.

Jeg siterer noen av Sven Novrups linjer: "Verdikonvensjonen opptrådte på atskilli- ge meldekort i OL, i Monte Carlo, hvor jeg som turneringsleder var innblandet i en protestsak fordi en norsk spiller hadde glemt at han spilte Verdi...."

Det er ikke rett fremstilling av saken. Enten har Novrup glemt, eller så har han aldri forstått hendelsesforløpet.

Jeg, Sørtveit, åpnet med 3 kløver (Ver- di) og Solheim svarte 2 ruter. — Turne- ringsleder ble tilkalt og meldingen ble ret- tet til 3 NT.

Etter spillet ble det protestert fordi Solheim ikke banket i bordet ved min kunstige 3-kløvermelding. Dette var ikke fordi han hadde glemt at vi spilte Verdi, men fordi han mente at jeg åpnet i 2 klø- ver, som ikke er kunstig.

Ved rettelsen av melding glemte han rett og slett å banke. — Vi ble tildelt ad- varsel.

Slik var det. *Hilsen Sigurd Sørtveit*

Konvensjonsmenyer

Uten helt å dele Sverre Frichs forakt for kunstige meldinger, særlig siden jeg etter et par år med ham som makker fikk klar- het for at også "naturlig" Culbertson kun- ne ha sine problemer, må jeg være enig i at noe bør gjøres.

Deltagelse i f.eks. Akademiskturnerin- gen presenterer i løpet av 2 dager 47 par med 40 forskjellige meldesystemer — de andre 7 hadde somlet bort kortene sine.

Til tross for at hun bare hadde D Kn sý- vende i hjerter og ruter K singel, gikk spillet inn. "Sa jeg ikke at jeg bruker svake tre-meldinger," hveste hun etter spil- let. "Joda, men jeg glemte kanskje å si at jeg bruker sterke seksmeldinger," sa jeg. Og det var det siste jeg sa ved bridgebor- det den dagen.

Selv om man i årenes løp har snappet opp en del om systemer og konvensjoner, er nok den generelle erfaring at man ikke har lært alt. Derfor blåser man i melde- kortet og spør hver gang motparten avgir en melding, så kanskje man får vite noe.

Svakheten ved dette opplegg er natur- ligvis at makker kan få avgitt en melding før jeg får spurt, eller han hører dessver- re ikke den forklaring jeg blir tiltusket, og så er vi i ulykker likevel.

Siden det uten videre er klart at å "rydde opp" i systemjungelen både er umulig og uønskelig, selv Sverre Frich tror jo nå at Stayman og Blackwood hører til naturlig Culbertson, må konse- kvensen være nokså klar.

Regelen med bank i bordet, samt en streng regel om at unnlattelsessynden er den groveste av alle synder, bør innføres.

Naturligvis vil det bli en knakking uten like, men selv for en nybegynner må det være bedre å bli advart, enn å bli lurert av konvensjoner han aldri har hørt om.

Et enkelt eksempel: Jeg åpnet med 1 grand, motparten går inn med 2 ruter (som viser hjerterfarve), min makker med god ruter sier raskt 3 grand. Kontrakten kan ikke reddes og 4 i farve har vi heller ikke. Et advarende bank i bordet ville kunne gitt oss noen doblede beter, og topp i stedet for deling av bunn med and- re grandmeldere.

At NBF som vanlig ligger 10 år etter enhver internasjonal regel er ikke nytt, så her må folket våkne, og selv grasrota la sin røst høre: "Forøvrig bør det knak- kes."

S.E. Graarud

P.S. BIN har jo nå presentert både Verdi og Regres, kunne det ikke være en ide å avsette en side til systematisk å presen- tere konvensjoner, også de velkjente eldre fra Culbertson til i dag?

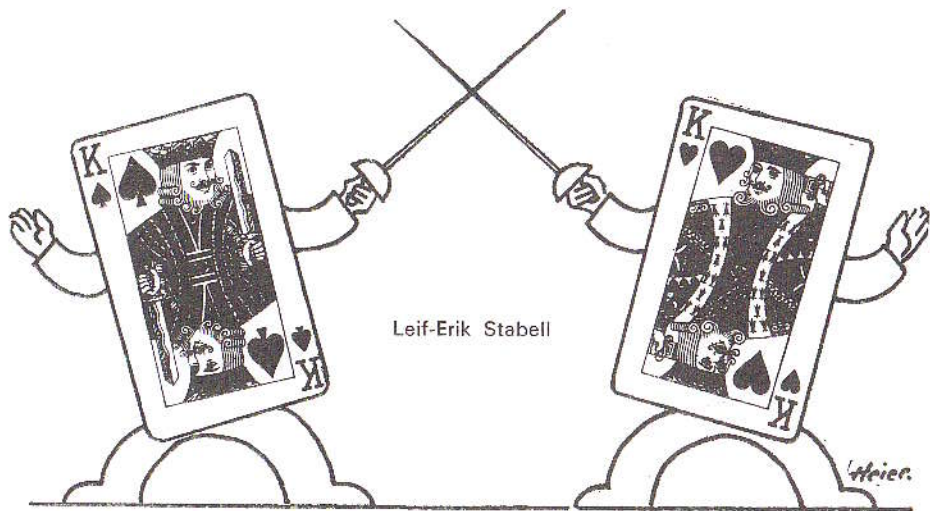

DUELLEN

BIN vil i hvert nummer la to topp-par møtes til meldeduell. Det vil hver gang være 8 meldeproblemer, som hver gir en maksimal uttelling på 10 poeng. Spillene er vedheftet som bilag til midtsidene, så riv dem ut og MELD DEM MED DERES YNDLINGSMAKKER FØR DE LESER VIDERE. Husk at kun sluttkontrakten teller, veien dit er likegyldig

Nok en gang stiller brødreparet Bull opp i Duellen med "Regres", og hittil er det ingen som har klart å slå dem. En omtale av systemet finner De forøvrig et annet sted i bladet (serien om "Regres" startet i nr. 1).

Utfordrerne denne gangen er Oddbjørn Raaum—Berge Nising fra Oslo. De ble nr. 4 i NM-finalen for lag i fjor, og rykket opp i mesterpuljen i kretsmester-

skapet for lag i år. I 1. divisjon i seriemesterskapet ble det en 8. plass denne sesongen, og forøvrig har paret en rekke gode plasseringer i parturneringer.

Utfordrerne spiller et naturlig system, Acol/Culbertson/Goren er vel en dekkende betegnelse. Slemkonvensjonene er Blackwood, cuebids, italienske spørremeldinger, splinter m.m.

Der intet annet er angitt, spilles det som vanlig lagturnering.



Ivar Bull



Svein Erik Bull



Oddbjørn Raaum



Berge Nising

TRØNDERMESTERSKAPET

- | | |
|---|------|
| 1. Stig Andresen—Erling Oterholm, Gaudal/Oppdal | 1906 |
| 2. Birger Lykke—Arvid Stormo, Trondheim | 1855 |
| 3. Svein Asp—Kr. Myhr, Inntrøndelag | 1851 |
| 4. John Holm—Kjell Moen, Namdal | 1833 |
| 5. Jon Barbro—Otto Larsson, Orkladal | 1825 |
| 6. O. Bjerkan—K. A. Bolland, Gaudal/Oppdal | 1794 |
| 7. L. Tuseth—Tore Woll, Inntrøndelag | 1754 |
| 8. Jon Bjørgan—A. Meisingset, Trondheim | 1747 |
| 9. A. Augdahl—O. Innhaug, Inntrøndelag | 1745 |
| 10. T. Eck-Hansen—Hallstein Ofstad, Trondheim | 1742 |

KRETSMESTERSKAPET I NEDRE ROMERIKE

- | | |
|---|------|
| 1. Gerd og Karl Larsen, Høybråten | 1609 |
| 2. Jens Bjørn Haugen—Kjell Solberg, Lørenskog | 1593 |
| 3. S. Rustad—P. Scheie, Lillestrøm | 1570 |
| 4. K. Ruud-Hansen—K. Sjøberg, Lørenskog | 1545 |
| 5. A. Bjørndahl—A. Hval, Lørenskog | 1537 |
| 6. K. Jacobsen—O. Storli, Lillestrøm | 1515 |
| 7. S. Fossum—E. Skogan, Norrøna | 1506 |
| 8. K. Låland—H. Skjønberg, Biaker | 1504 |

OSLOMESTERSKAPET FOR PAR

- | | |
|-----------------------------|------|
| 1. T. Hellnes—L.E. Stabell | 2377 |
| 2. Lars Eide—H. Riise | 2509 |
| 4. B. Melby—L. Salterød | 2477 |
| 4. Koch—Sørvoll | 2474 |
| 5. B. Andresen—K. Moen | 2426 |
| 6. J.F. Monrad—T. Sandsmark | 2397 |
| 7. Hellern—Moripen | 2395 |
| 8. A. Olsen—T. Olsen | 2305 |
| 9. T. Jensen—T. Pedersen | 2389 |
| 10. O. Larsson—K. Skaug | 2354 |
| 11. Brænd—Ronæss | 2316 |
| 12. H. Nordby—K.I. Wang | 2304 |

ELITETURNERINGEN, DAMEKLASSEN:

- | | |
|---------------------------------------|-----|
| 1. Anne Karin Alvås — Laila Nygaard | 508 |
| 2. Dagmar Bendixsen—Raidun Dillerud | 476 |
| 3. Elsa Hauger—Ruth Nielsen | 466 |
| 4. Aaslaug Ramn Johansen—Marit Sveaas | 462 |
| 5. S. Moitzau—Inger Schwercke | 442 |
| 5. Marit Mork—Gunhild Willgohs | 442 |
| 7. Randi Herseeth—Florry Sandsmark | 441 |
| 8. Solveig Bjelke—Lillemor Lyle | 439 |
| 9. Inger Kjellerød—Gudrun Rønbeck | 421 |

AUST-AGDER BRIDGEKRETS NM-Semifinalen 1978

- | | |
|---|------|
| 1. Torleif Andersen—Asbjørn Sletten, Risør | 1865 |
| 2. Ingolf Nilsen—T. Sataaslaatten, Øystad | 1830 |
| 3. Ivar Tvedt—Kristian Lindqvist, Øystad | 1756 |
| 4. Jan Hjertås—Per E. Westin, Arendal | 1747 |
| 5. Riita Johnsson—Odd H. Johnsson, Arendal | 1684 |
| 7. Marit Johnsen—Leif Johnsen, Risør | 1671 |
| 8. Arild Ellefsen—Kristen Mørland, Grimstad | 1669 |
| 9. Randi Christensen—Evelyn Henriksen, Knektene | 1667 |
| 10. Vidar Engenes—Bo Norgren, Øystad | 1655 |
| 11. Helge Kvist—Bo Norgren, Arendal | 1650 |

RANA CUP

- | | |
|---|-----|
| 1. O. Handå—O. Valstad, Mo | 242 |
| 2. J. Pettersen—B. Melå, Lynklubben | 237 |
| 3. B. Buer—E. Rasch, Studenten/Lynklubben | 201 |
| 4. Y. Noren—O. Jästad, Sandnessjøen | 178 |
| 5. H. Ro—S. Selfors, Mo | 177 |
| 6. H. Bulling—D. Pettersen, Ogdal/Mo | 138 |
| 7. I. Justesen—O. Justesen, Nordlys | 116 |
| 8. S. Thomas—A. Davidsen, Bodø | 101 |

DEBUTANTENS PÅSKECUP

- | | |
|----------------------------------|-----|
| 1. Harald Engvik—Bjørn Hauge | 235 |
| 2. Åse Mogstad—Knut Lier | 140 |
| 3. Noel Mikalsen—Tommy Sandsmark | 78 |

Vest's hender

1. Vest gir, ingen i faresonen.

♠ K D 6
♥ E 8 5 3
♦ 6
♣ E D 10 6 3

2. Øst gir, alle i faresonen.

♠ E 6 2
♥ E K 10 7 3
♦ 8 3
♣ D 7 3

3. Øst gir, Ø/V i faresonen.

♠ Kn 7 4
♥ 8 5
♦ K D 8 4 3
♣ 9 5 3

4. Syd gir, N/S i faresonen.

Syd åpner med 1 hjerter.

♠ E K D 7
♥ 8 4
♦ Kn 3
♣ E K D 8 4

5. Øst gir, ingen i faresonen.

♠ E D 10 6 5
♥ K 3
♦ E 10 7
♣ Kn 5 3

6. Øst gir, N/S i faresonen.

♠ E K 7 5 4
♥ —
♦ D Kn 9 4 3
♣ E 6 4

7. Syd gir, alle i faresonen.

Syd åpner med 1 spar.

♠ —
♥ K 10 8 6
♦ D Kn 7 5 3 2
♣ E K 3

8. Vest gir, Ø/V i faresonen.

♠ 8 5
♥ 7 3
♦ E K D 6 3
♣ E K D 5

Øst's hender

1. Vest gir, ingen i faresonen.

♠ Kn 10 7 5 4
♥ 9
♦ E 10 7
♣ K Kn 9 4

2. Øst gir, alle i faresonen.

♠ K 8 5
♥ D Kn
♦ K D 9 4 2
♣ E K 6

3. Øst gir, Ø/V i faresonen.

♠ E D
♥ E K D Kn 7 3
♦ Kn 7
♣ K 10 8

4. Syd gir, N/S i faresonen.

Nord melder (hvis mulig) 2 hjerter.

♠ 10 9 6 5 4 3 2
♥ D
♦ E 7 6
♣ 10 6

5. Øst gir, ingen i faresonen.

♠ K Kn 7
♥ D 10 8 6 5 4
♦ K 4
♣ 10 9

6. Øst gir, N/S i faresonen.

♠ D Kn
♥ D Kn 7 5
♦ E K 7 6
♣ K 5 2

7. Syd gir, alle i faresonen.

Syd åpner med 1 spar.

♠ K 8 6
♥ D 7 2
♦ E 6 4
♣ 10 8 7 6

8. Vest gir, Ø/V i faresonen.

♠ E K Kn 7 3
♥ 4
♦ 9 8
♣ Kn 10 6 4 2

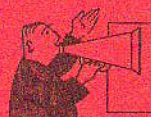

RESULTAT Service.-

SERIEMESTERSKAPET

1978

1. og seriemester	
Bergen BK	138
2. Oslo 2	107
3. Oslo 1	105
4. Trondheim	100
5. Oslo 3	88
6. Østfold	87
7. Sunnmøre og Romsdal	87
8. Oslo 4	70
9. Grønland	69
10. Troms og Ofoten	43

2. divisjon — avdeling A

1. Inntroendelag	126
2. Helgeland	100
3. Trondheim 4	97
4. Trondheim 2	96
5. Salten 2	92
6. Trondheim 3	87
7. Trondheim 5	85
8. Orkladal	79
9. Sunnmøre og Romsdal	66
10. Salten 1	53

2. divisjon — avdeling B

1. Rogaland 1	134
2. Rogaland 2	105
3. Fjordane	103
4. Rogaland 3	102
5. Bergen 2	96
6. Rogaland 4	94
7. Bergen 3	79
8. Rogaland 5	77
9. Bergen 4	67
10. Midhordland	28

2. divisjon — avdeling C

1. Vest-Agder 1	140
2. Oslo 6	121
3. Vest-Agder 2	120
4. Vestfold 1	103
5. Follo 2	83
6. Grønland 2	72
7. Vestfold 2	71

8. Buskerud	64
9. Oslo 7	56
10. Aust-Agder	45

2. divisjon — avdeling D

1. Follo 1	113
2. Nedre Romerike	109
3. Oppland 2	102
4. Glåmdal 1	102
5. Oslo 5	95
6. Oppland 1	92
7. Glåmdal 3	92
8. Valdres	86
9. Hedmark	78
10. Glåmdal 2	14

2. divisjon — avdeling E

1. Vest-Finnmark	135
2. Troms og Ofoten 4	123
3. Troms og Ofoten 3	104
4. Troms og Ofoten 2	101
5. Vest-Finnmark 1	92
6. Øst-Finnmark	84
7. Troms og Ofoten 5	66
8. Midt-Finnmark	66
9. Lofoten	61
10. Vesterålen	47

JUNIOR 'HORTEN' JUBILEUMSTURNERING.

1. Odd Frydenberg—T. Wiborg, Akademisk	168
2. Roy Kristiansen—Tulla Riisnæs, Golia/Junior	154
3. Egil Hansen—Jon Aabye, Moss	148
4. Kristian Frydenberg—Bjørn Syvertsen, Holmestrand	147
5. Henry Carlsen—Jan Erik Carlsen, Avant	127
6. Jon A. Kirkholt—Svein Holtedal, Sandefjord	87
7. Jan Heber—Leif E. Loe, Tønsberg	78
8. Harald Engvik—Dag Jensen, Akademiisk	68
9. A. Andersen—Yngvar Narverud, Holmestrand	66
10. Odd Olafsen—Arne Sjøe, Hof	50
10. Anders Musted—Asbjørn Andersen, Blommenholm	50

1. Vest gir, ingen i faresonen

♠ K D 6	♠ Kn 10 7 5 4
♥ E 8 5 3	♥ 9
♦ 6	♦ E 10 7
♣ E D 10 6 3	♣ K Kn 9 4

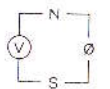

Vest	Øst	Vest	Øst
I. Bull	S.E. Bull	Raaum	Nising
pass	1 sp	1 kl	1 sp
1 gr	2 hj	2 sp	4 sp
2 sp	2 gr		
3 kl	3 hj		
3 sp	4 kl		
4 hj	5 kl		
6 sp			

En aldri så liten misforståelse førte til at Bull—Bull ikke nådde toppkontrakten.

Vests pass viser som kjent minst 13 p, og 1 spar forteller om singel hjerter og 5-korts spar. Deretter starter Vest en rekke spørremeldinger, og de to neste meldinger viser Østs eksakte fordeling (5-1-3-4). Vest oppfattet imidlertid Østs svar som 6-1-2-4, og etter at Øst har fortalt om ruter Ess og kløver Konge, legger Ivar kontrakten i 6 spar. Korrekt nok hvis Øst har 6-korts spar, men med de aktuelle kort kan 6 spar bli slitsom med f.eks. hjerterutspill.

Utfordrerne var ikke i nærheten av slem, men det må sies at Raaum sterkt vurderte å melde 2 hjerter istedenfor 2 spar i 2. melderunde (2 hjerter er en overmelding, like klart som at 2 spar er en undermelding). Han valgte imidlertid den forsiktige linjen, og dermed var selvsagt ikke Nising inne på slemtanker.

6 kl	10
6 sp	8
5 kl, 5 sp	6
3 gr	1

Stillingen:

Bull—Bull	8
Raaum—Nising	6

2. Øst gir, alle i faresonen.

♠ E 6 2	♠ K 8 5
♥ E K 10 7 3	♥ D Kn
♦ 8 3	♦ K D 9 4 2
♣ D 7 3	♣ E K 6



Vest	Øst	Vest	Øst
I. Bull	S.E. Bull	Raaum	Nising
	pass		1 ru
1 kl	1 ru	1 hj	2 gr
1 hj	2 ru	3 kl	3 ru
2 hj	2 gr	3 hj	3 sp
3 gr	4 kl	3 gr	
4 sp	4 gr		

Dette spillet er hentet fra det sydamerikanske mesterskapet i fjor, der Argentina for første gang på mange år klarte å slå de regjerende olympiamestre i Brasil. I dette spillet kom Argentina i 6 grand, som ble vunnet i det ruter Ess satt hos Nord. I åpent rom åpnet den brasilianske Øst med en sterk kløver, hvoretter Syd gikk inn med 1 ruter på Kn x x x I. Dermed trodde Øst—Vest at ruterfarven satt skjevt, og stoppet fornuftig nok i 3 grand. Forklaringen på Syds vellykkede aksjon: han trodde at Nord hadde åpnet med 1 kløver, og svarte derfor bare negativt!! (NB: Det ble brukt meldebokser!)

Over til våre duellanter: Etter pass — 1 kl — 1 ru — 1 hj har Ivar Bull vist minst 12 p, mens Svein Erik har fortalt om 13—18 p og jevn hånd eller minst 19 p uansett fordeling. Resten av meldingsforløpet er naturlig. På 3 grand ville ikke Øst gi seg, og 4 kløver og 4 spar er cuebids. 4 grand viste at Øst ikke hadde mer å tilføye, og det hadde heller ikke Vest.

Nising—Raaum var også i nærheten av slemmen. Østs hopp til 2 grand viste 18—19 p, og 3 kløver var bare rundekrav. 3 ruter viste 5-kortsfarve, og det samme gjorde 3 hjerter. Nå burde vel muligens Nising ha støttet hjerteren med D Kn, hvoretter Raaum utvilsomt ville ha gjort et alvorlig slemforsøk. Nå valgte han isteden å melde 3 spar, som viste at sparfarven ikke var altfor solid med tanke på 3 grand. Og dermed visste Raaum at makker hadde 3-2-5-3, og kunne ikke annet enn å bøye av i 3 grand.

6 hj	10
6 gr	8
5 hj, 5 gr	7
5 ru	5
6 ru	3

Stillingen:
 Bull—Bull 15
 Raaum—Nising 13

3. Øst gir, Ø/V i faresonen.

♠ Kn 7 4 ♠ E D
 ♥ 8 5 ♥ E K D Kn 7 3
 ♦ K D 8 4 3 ♦ Kn 7
 ♣ 9 5 3 ♣ K 10 8

Vest	Øst	Vest	Øst
<i>I.Bull</i>	<i>S.E.Bull</i>	<i>Raaum</i>	<i>Nising</i>
	pass		2 kl
1 kl	1 ru	2 ru	2 hj
1 sp	2 kl	3 ru	3 gr
2 ru	3 hj		
3 gr			

Glimrende meldt av begge par:

Innledningen på Bull—Bulls meldingsforløp begynner vi vel å kjenne: Pass = minst 13 p. 1 kl = 6–11 og jevn hånd, eller over 12 p uansett fordeling. 1 ru = 13–18 p og jevn hånd eller over 19 p uansett fordeling, mens 1 sp viser 6–8 p. 2 kløver er nå krav til utgang, 2 ruter er ruterfarve, og 3 hjerter viser en solid farve. Dermed legger Vest kontrakten i 3 grand. I mange tilfeller burde Øst ha vært spillefører, men med de aktuelle kort spiller ikke dette noen rolle.

Nising—Raaum melder i prinsippet på samme måte, bortsett fra at det her er Øst som tar den endelige avgjørelsen. 2 kløver er Halles, 2 ruter: avslag, og 2 hjerter og 3 ruter er naturlige meldinger. Dermed antar Nising at det sannsynligvis er like mange stikk i grand som i hjerter, og det har han etter alt å dømme helt rett i

3 gr	10
2 hj, 2 gr	7
4 hj	6
2 ru, 3 hj, 4 gr	5
3 ru	4
4 ru	2
5 ru	1

Stillingen:
 Bull—Bull 25
 Raaum—Nising 23

4. Syd gir, N/S i faresonen.
 Syd åpner med 1 hjerter.
 Nord melder (hvis mulig) 2 hjerter.

♠ E K D 7 ♠ 10 9 6 5 4 3 2
 ♥ 8 4 ♥ D
 ♦ Kn 3 ♦ E 7 6
 ♣ E K D 8 4 ♣ 10 6

Vest	Øst
<i>I.Bull</i>	<i>S.E.Bull</i>
(1 hj)	x (2 hj)
	4 sp
Vest	Øst
<i>Raaum</i>	<i>Nising</i>
(1 hj)	x (2 hj)
	4 sp
	5 gr
	6 sp

Tydeligvis en helt forskjellig meldestil på de to parene, eller er det slapphet fra Ivar Bull som får ham til å passe på 4 spar? Eller hadde han kanskje ingen mulighet til å få undersøkt både ruter- og hjerterfarven?

Det hadde i hvert fall ikke Raaum, men han ga allikevel ikke opp. En ruterhonor måtte makker utvilsomt ha etter dette meldingsforløpet, så Raaum valgte å avgi spørremeldingen 5 hjerter for å undersøke om det muligens kunne være to hjertertapere. Med 5 grand fortalte Øst om 2. kontroll i hjerter, og dermed tok Vest sjansen på at makker hadde ruter Ess. Utvilsomt en god sats etter dette meldingsforløpet, for hvis Øst ikke engang hadde hatt dette esset, er det vel et åpent spørsmål om han tross alt ikke ville ha svart negativt på spørremeldingen.

6 sp	10
5 sp	7
5 kl	6
6 kl	4
Stillingen:	
Bull—Bull	32
Raaum—Nising	33

5. Øst gir, ingen i faresonen.

♠ E D 10 6 5 ♠ K Kn 7
 ♥ K 3 ♥ D 10 8 6 5 4
 ♦ E 10 7 ♦ K 4
 ♣ Kn 5 3 ♣ 10 9

Vest	Øst	Vest	Øst
<i>I.Bull</i>	<i>S.E.Bull</i>	<i>Raaum</i>	<i>Nising</i>
	1 gr		2 hj
2 kl	2 ru	1 sp	
2 sp	3 sp		
4 sp			

Godt meldt av Bull—Bull, mens utfordrerne denne gangen ikke kom i gang med meldingsforløpet før det var over.

Svein Eriks grandåpning viser 8–12 p, ingen singelton eller renons og en majorfarve på minst 5 kort. 2 kløver er søkemelding, og 2 ruter viser hjerterfarve og minimum. 2 spar er nå ikke krav, men med den gode tilpasningen syntes både Øst og Vest at de kunne løfte et hakk.

Svake 2-åpninger står ikke på utfordrerens repertoar, så Nising måtte passe på Østs kort. Over makkers 1 spar kunne han ha meldt 3 hjerter (god hjerter pluss 3-korts spar), men han syntes hånden var i svakeste laget, og var heller ikke sikker på om hjerteren var god nok. Dermed nøyde han seg med 2 hjerter, som Raaum (kanskje noe tvilsomt) valgte å passe.

4 sp	10
4 hj	7
2 hj, 3 sp	6
1 gr, 3 hj	5
2 gr	3
Stillingen:	
Bull—Bull	42
Raaum—Nising	39

6. Øst gir, N/S i faresonen

♠ E K 7 5 4 ♠ D Kn
 ♥ — ♥ D Kn 7 5
 ♦ D Kn 9 4 3 ♦ E K 7 6
 ♣ E 6 4 ♣ K 5 2

Vest	Øst	Vest	Øst
<i>I.Bull</i>	<i>S.E.Bull</i>	<i>Raaum</i>	<i>Nising</i>
	pass		1 ru
1 kl	1 ru	1 sp	1 gr
1 hj	1 gr	3 kl	3 hj
2 sp	2 gr	4 ru	5 kl
3 ru	4 ru	5 sp	6 sp
4 hj	5 kl	7 ru	
5 hj	5 gr		
6 ru			

Litt rusk i maskineriet hos begge par, men i motsetning til Bull—Bull kom utfordrerne ned på bena.

Meldingsforløpene er ikke så kompliserte som de ser ut til: Etter de første 5 meldingene har Ivar Bull fortalt om minst 12 p, mens Svein Erik har annonsert 13–15 p og jevn fordeling. (Han har riktignok 16, men nedvurderte hånden pga. D Kn i spar.) 2 spar, 2 grand, 3 ruter og 4 ruter er nå naturlige meldinger, og 4 ruter viser at Øst tross alt har maksimum. 4 hjerter, 5 kløver og 5 hjerter er nå cuebids, mens 5 grand bare er hvilemelding. Nå burde Vest ha vist frem kløver Ess med 6 kløver, hvorpå Svein Erik hadde kunnet legge kontrakten i 7 ruter. På 6 ruter hadde han imidlertid ikke mer å tilføye.

Etter 1 ru—1 sp—1 gr hadde Nising vist 15–17 p og minst 4-korts ruter, og allerede nå tok Vest sikte på 7 ruter. 3 kløver var krav til utgang, og 3 hjerter viste 2-4-4-3. Med 4 ruter mente nå Vest å fastslå trumffarven, men Øst oppfattet dette som spørremelding, og svarte 5 kløver (som skulle vise E K i ruter). Raaum forsto straks hva makker hadde oppfattet 4 ruter som, i og med at 5 kløver ikke kunne ha vært cuebid (Vest satt jo selv med kløver Ess!). På 5 spar var ikke Øst sikker på hva som hadde foregått, han hadde også en mistanke om at 4 ruter ikke var ment som spørremelding, men valgte i alle fall å lette til 6 med D Kn i spar. Dermed regnet Raaum med at makker hadde spar Dame, og i så fall burde 13 stikk i ruterkontrakt ikke by på problemer. Forøvrig var begge enige om at 5 kløver var krav til minst lilleslem, slik at Vest ikke hadde kunnet risikere å få pass på 5 spar.

7 ru	10
6 ru	7
6 sp	6
5 ru, 5 sp, 5 gr	3
6 gr, 7 sp	1

Stillingen:
 Bull—Bull 49
 Raaum—Nising 49

7. Syd gir, alle i faresonen.
Syd åpner med 1 spar.

♠ —
♥ K 10 8 6
♦ D Kn 7 5 3 2
♣ E K 3



♠ K 8 6
♥ D 7 2
♦ E 6 4
♣ 10 8 7 6

	Vest	Øst
	I.Bull	S.E.Bull
(1 sp)	x	1 gr
	2 ru	
	Vest	Øst
	Raaum	Nising
(1 sp)	x	1 gr
	2 ru	3 ru
	3 sp	3 gr

Ungdommelig optimisme straffet seg i dette spillet, der Bull-Bull ikke hadde noen problemer.

Begge Vestspillerne valgte å doble på Vests kort, for så å melde ruterfarven etter makkers grand svar. Hos Bull-Bull viste ikke dette annet enn vanlig åpning og minst 5-korts ruter, og dermed syntes ikke Svein Erik at Østs hånd var verd noe mer.

Hos Osloparet viste imidlertid 2 ruter at Vest hadde tillegg til sin forrige melding, og dermed var Østs hånd opplagt for god for en pass. Nising valgte en disiplinert 3 ruter, og dermed burde meldingsforløpet ha tatt slutt der. Raaum valgte imidlertid å satse på 3 grand, men selv med E D i spar og ruter Konge hos makker (som han håpet på etter meldingsforløpet), er 3 grand langt fra opplagt.

3 ru	10
4 ru	9
1 gr (Ø), 2 hj	8
2 kl	7
3 hj	6
2 gr (Ø), 3 kl	5
4 hj, 5 ru	4
3 gr (Ø)	3
1 sp (S)	2
1 gr (V), 4 kl	2
2 gr (V), 3 gr (V)	1
5 hj, 1 sp x (S)	1

Stillingen:	
Bull-Bull	59
Raaum-Nising	52

8. Vest gir, Ø/V i faresonen.

♠ 8 5
♥ 7 3
♦ E K D 6 3
♣ E K D 5



♠ E K Kn 7 3
♥ 4
♦ 9 8
♣ Kn 10 6 4 2

	Vest	Øst	Vest	Øst
	I.Bull	S.E.Bull	Raaum	Nising
	pass	1 sp	1 ru	2 kl
	1 gr	3 kl	4 kl	5 kl
	3 ru	3 hj	6 kl	
	4 kl	4 ru		
	6 kl			

God avslutning fra begge par.

Bull-Bull hadde ingen problemer i dette spillet: Vests pass viser minst 13 p, og Østs sparåpning forteller om singel hjerter og minst 5-korts spar (dette inngår ikke i det systemet som blir beskrevet et annet sted i bladet, men er en del av den reviderede utgaven av "Regres", som kan bestilles hos Bridge-Bogladan, Faksegade 7, 4. sal th., 2100 København Ø, Danmark, d.kr.35,-). Deretter starter Vest en serie spørremeldinger, og får etter hvert vite om 5-1-2-5 og E K i spar.

Utfordrerne hadde ikke samme "styring", men kom også fram til slutt. Over 1 ruter valgte Nising noe eksentrisk å melde 2 kløver, og dermed var ikke Vest til å stoppe. På 4 kløver ville en ny farve fra Øst ha vært spørremelding, så han hadde ingen fornuftig måte å vise sparkontrollen på. Muligens burde han ha hoppet rett i 6 kløver, men Raaum la på til slem til tross for at Øst avga den mest negative meldingen 5 kløver. Men et eller annet sted måtte han jo ha sine 10 utlovede poeng!

6 kl	10
5 kl	8
4 sp	7
5 ru	6
5 sp, 6 ru	4
6 sp	3
7 kl	1

SLUTTSTILLINGEN:	
Bull-Bull	69
Raaum-Nising	62

Svein Erik Bull

REGRES

Svar på 1 hjerter åpningen

- 1 sp Krav over 13 hp.
- 1 NT 8-12 hp. Balansert. Maks. 3 hj.
- 2 kl 7-13 hp 5 eller flere kl. Maks 3 hj. Spillemelding.
- 2 ru 7-13 hp 5 eller flere ru. Maks. 3 hj. Spillemelding.
- 2 hj 8-12 hp Minst fire hjerter.
- 2 sp 7-13 hp Minst fem spar.
- 2 NT Singelton/renons i spar. Minst 5 hj. 7-13 p.
- 3 kl Singelton/renons i kløver. Minst 5 hj 7-13 hp
- 3 ru Singelton/renons i ruter. Minst 5 hj. 7-13 hp.
- 3 hj Maks. 12 hp. Minst fem hjerter.

Gjenmeldinger

- 1 hj - 1 ap
- 1 NT 8-9 hp. 3 hj eller 3-4-3-3 fordeling
- 2 kl 8-9 hp 4 hj, og 4 eller 5 kl.
- 2 ru 8-9 hp 4 hj, og 4 eller 5 ru
- 2 hj 8-12 hp 4 hj og 4 sp
- 2 sp 10-12 hp 4 hj og 4 sp
- 2 NT » 3 hj eller 3-4-3-3
- 3 kl » 2-4-3-4 eller 3-4-2-4
- 3 ru » 2-4-4-3 eller 3-4-4-2
- 3 hj » 2-4-2-5
- 3 sp » 2-4-5-2

Videre meldinger er naturlige. Etter andre svar enn 1 sp meldes naturlig. Normalt passer åpneren, eller flytter til hj.

Svar på 1 NT åpningen.

- 2 kl Over 13 hp. Krav.
- 2 ru Spørsmål etter majorfarven. Uspesifisert styrke.
- 2 hj Minst 5 hj. Maks 13 hp
- 2 sp Minst 5 sp. Maks 13 hp
- 2 NT Minst 5-4 i minor.
- 3 kl Minst 5 kl. Maks 13 hp
- 3 ru Spørsmål etter majorfarven. Uspesifisert styrke.
- 3 hj Naturlig. Minst 6 korts farve. Maks 13 hp
- 3 sp Naturlig. Minst 6 korts farve. Maks 13 hp

Gjenmelding etter 1 NT - 2 kl.

- 2 ru hjerterfarve 8-9 hp
 - 2 hj sparfarve 8-9 hp
 - 2 sp hjerterfarve 10-12 hp
 - 2 NT sparfarve 10-12 hp
 - 3 kl 4-5-2-2 fordeling. 10-12 hp
 - 3 ru 5-4-2-2 fordeling. 10-12 hp
 - 3 hj 6 kortsfarve 10-12 hp
 - 3 sp 6 kortsfarve 10-12 hp
- Videre meldinger er naturlige.

Svar på 2 kl åpningen.

- 2 ru Krav. Over 13 hp
- 2 hj 5 eller flere hj 7-13 hp
- 2 sp 5 eller flere sp 7-13 hp
- 2 NT 12-14. Invitt til 3 NT
- 3 kl 7-12 hp. 3 eller flere kløver
- 3 ru 6 eller flere ruter, 7-12 hp
- 3 hj 6 eller flere hjerter, 7-12 hp
- 3 sp 6 eller flere spar, 7-12 hp

Gjenmelding etter 2 kl - 2 ru.

- 2 hj 8-9 p. Dårlig femkorts farve (i kl)
- 2 sp 8-9 hp God femkortsfarve (i kl)
- 2 NT 10-12 hp Fordelingen 5-3-3-2. (Tokortsfarven er ukjent)
- 3 kl 8-9 hp 6 korts farve
- 3 ru 10-12 hp 2-2-4-5
- 3 hj » 2-3-2-6
- 3 sp » 3-2-2-6
- 3 NT » 2-2-3-6

Videre meldinger er naturlige.

2 hj, 2 sp, 2 NT og 3 kl åpningene

Alle disse åpningene er reservert for tofarve-hender med minst 5-5 eller 6-4 fordeling.

Disse må betegnes som typiske taktiske åpninger, og det kan bemerkes at siden de må inneholde en singelton/renons kan de også åpnes med 1 kl. Styrken er den samme.

Grunnen til at en tross dette opererer med egne åpningsmeldinger for tofarve hender, er som følger:

1. Sperrer motparten.
2. Man når meget raskt en egen kontrakt basert på tilpasning og forhindrer motparten i å finne gode stamper.
3. Vi tar bort ville fordelinger fra 1 kl-åpningen. Takket være dette inneholder 1 kl-åpningen nesten alltid minst 3-kortsfarve i enhver farve unntatt kortfarven.
4. Forhindrer at en blir utmeldt av motparten.

Selvfølgelig har disse åpningsmeldingene enkelte svake sider. Høy aggressivitet medfører mangel på nøyaktighet.

De videre meldinger bestemmes av mulighetene for både egen tilpasning og om motparten har tilpasning i kortene. Når begge makkerpar har tilpasning bør motparten straks sperres ute.

Vi tar for oss i detalj meldingene etter 2 hj-åpningen.

Svar på 2 hj.

- | | |
|------|--------------------------------------|
| 2 sp | Krav. Over 13 hp |
| 2 NT | Støtte i en farge. Kort i den andre. |
| 3 kl | Sign-off dersom makker har kl/hj |
| 3 ru | Sign-off dersom makker har ru/sp |
| 3 hj | Sign-off dersom makker har kl/hj |
| 3 sp | Sign-off dersom makker har ru/sp |
| 3 NT | Spillemelding |
| 4 kl | Sign-off dersom makker har kl/hj |
| 4 ru | Sign-off dersom makker har ru/sp |

Gjenmelding etter 2 hj – 2 sp

- | | |
|------|-------------------------------------|
| 2 NT | 5–5 eller 6–5 |
| 3 kl | 6 kl–4 hj eller 7 kl–4 hj. 8–9 hp |
| 3 ru | 6 ru–4 sp eller 7 ru–4 sp. 8–9 hp |
| 3 hj | 5 hj–5 kl eller 5 hj–6 kl. 8–9 hp |
| 3 sp | 5 sp–5 ru eller 5 sp–6 ru. 10–12 hp |
| 3 NT | 6–4 med solid minor og sidehold. |
| 4 kl | 7 kl–4 hj. 10–12 hp |
| 4 ru | 7 ru–4 sp. 10–12 hp |
| 4 hj | 6 hj–5 kl. 10–12 hp |
| 4 sp | 6 sp–5 ru. 10–12 hp |
- Etter 2 NT–3 kl–3 ru er farven over krav med naturlige svar. Andre meldinger er sign-off når det meldes i en av åpnerens farver.

Slemteknikk

Når nøyaktig (eller tilnærmet nøyaktig) fordeling og styrke er kjent, har en innført 4 ru som et sluttsignal. Denne meldingen ber makker å melde 4 hj og passe 4 ru melderens neste melding. Dette betyr at etter det siste relay, dvs. når styrken og fordelingen til makker er nøyaktig kjent, gjelder følgende konvensjoner: 3 NT er sign-off. 4 ru er sluttsignal. De fem laveste meldingene, 3 NT og 4 ru unntatt er Ess-spørremelding. Den laveste meldingen viser at makkers lengste farve er avtalt som trumf, den nest laveste meldingen viser at makkers nest lengste farve er avtalt som trumf, osv. Den høyeste Ess-spørremelding viser NT. Når to farver er like lange eller deres eksakte lengde ikke er kjent for spørreeren, lover laveste melding laveste rangerte farve. En bruker trumf Konge som femte Ess.

Svar på Ess-spørremeldingen

Over 13 hp	0 eller 3 Ess	1 trinn
	1 eller 4 Ess	2 trinn
	2 eller 5 Ess	3 trinn
Under 13 hp:	2 Ess	1 trinn
	1 Ess	2 trinn
	0 Ess	3 trinn
	3 Ess	4 trinn

Videre meldinger etter Ess-spørremeldingen

Meldes en farve som er avtalt som trumf er det sign-off. Alle andre meldinger er spørsmål etter honnrører, trumf-farven inkludert. Farvene rangeres etter lengden slik at laveste melding spør etter honnrører i makkers lengste farve. Svarene som brukes er: 1 trinn. Ingen eller K D, 2 trinn. D eller E K, 3 trinn. K eller E D, 4 trinn. E, 5 trinn E K D.

Eksempler på slemteknikken

K x	–
x x x	E x x x
K x	E D K n x x
K K n x x x x	E x x x

- | | |
|-----------------|---|
| 2 kl | 2 ru |
| 3 hj (2-3-2-6) | 3 sp (Ess-spørremelding med kl som trumf) |
| 4 kl (1 Ess) | 4 ru (Spørsmål etter kl honnrører) |
| 4 NT (K el. ED) | 5 ru (Spørsmål etter ru honnrører) |
| 5 NT (K el. ED) | 7 kl. |

E D x x	K x x x
x x	E K x
E D x x x	K x x x
x x	E x

- | | |
|----------------------|---|
| 1 sp | 2 kl (krav, ikke 1 NT som er spillemelding) |
| 3 sp (4-2-5-2 maks.) | 4 hj (Ess-spørremelding med spar som trumf) |
| 4 sp (2 Ess) | 4 NT (spørsmål etter ruter honnrører) |
| 5 hj (K el. ED) | 5 NT (spørsmål etter spar honnrører) |
| 6 hj (K el. ED) | 7 sp |

Når motparten forstyrrer

Etter pass: Innmelding på 1 trinnet. Pass: 0–5 eller over 10 hp med minst tre kort i motpartens farve. Dobler: Over 10 hp med maks. tre kort i motpartens farve. Ellers naturlig, ikke krav.

Etter 1 kl-åpningen. Innmelding på 1 trinnet. Dobler 10–14 hp. Kort i motpartens farve.

Pass. Mulig straffedobling. Andre meldinger er naturlig 10–14 p. Overmelding av motpartens farve er utgangskrav.

Etter 1 ru-åpningen og innmelding på 1 trinnet. Dobler viser over 19 hp. og er krav. 1 NT. 17–20.

Andre meldinger er naturlige. Etter andre innmeldinger og generelt er dobler straff og kun overmelding av motpartens farve er utgangskrav.

Svein Erik Bull

Fortsettelse fra side 9

SLIK ANALYSERER TERENCE REESE:

Når du ellers i livet står overfor en vanskelig avgjørelse, kan du bestemme deg til å sove på saken. Du kan ikke akkurat gjøre det ved bridgebordet (selv om noen spillere synes å gjøre det), men det finnes situasjoner hvor den beste løsningen er å forholde seg avventende.

♠ D 5	♠ E K 6
♥ E 2	♥ K D 10 9 7 3
♦ K 10 8 5 4 3	♦ –
♣ 10 9 7	♣ E K K n 5

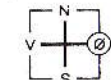

♠ 10 8 3 2	♠ 10 8 3 2
♥ 6 4	♥ 6 4
♦ D K n 9 6	♦ D K n 9 6
♣ D 4 3	♣ D 4 3

Spilleren gikk bet, fordi han stakk med ruter Ess i første stikk og kastet spar 6 fra egen hånd. Senere falt spar Damen på Kongen i annen spar-runde, og spar Knekt ga derfor spilleren bare ett avkast. Følgelig måtte han ta kløverfinessen og gikk bet.

Ved å bruke ruter Ess i første stikk, var spilleren tvunget til å foreta et øyeblikkelig avkast av en av sine tapere. Det riktige spillet er å stjele første ruterstikk, skifte til trumf og stjele ruter om igjen når motparten gir ruter tilbake etter å være kommet inn på trumf Ess. Trumfen tas ut og spar Ess og Konge spilles. Når spar Damen faller, kan spilleren ta finessen med nieren og foreta 2 kløveravkast: 1 på spar Knekt og 1 på ruter Ess.

Skulle Nord ha bløffkastet spar Damen fra D-10-x er det bare å gratulere ham med en vellykket bløff (i tilfelle kløver Damen sitter i saks og spillet følgelig kan vinnes ved en kløverfinesse), for så å huske på å gjøre det samme, hvis anledningen byr seg!

Månedens NØTT

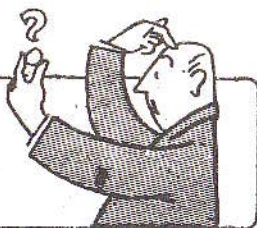

MÅNEDENS NØTT i nr. 10 så slik ut:

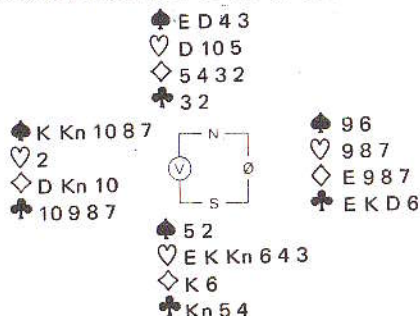

Syd spiller 4 hjerter, og Vest spiller ut ruter Dame. Spørsmålet er som vanlig: Skal Syd gå bet med beste motspill, eller skal han alltid kunne klare sin kontrakt?

Svaret er, som de fleste innsendere har kommet frem til, at Syd skal kunne klare sin kontrakt. For i det hele tatt å ha sjanser til å bete kontrakten, må Øst stikke med ruter Ess og spille hjerter.

Syd stikker med Esset, spiller en spar til Damen og trumfer en ruter lavt. Spar til Esset og spar til lav stjeling (Øst kaster best en kløver). Deretter kløver fra Syd. Øst må ta seg irtn for å spille nok en hjerter, idet stillingen er:

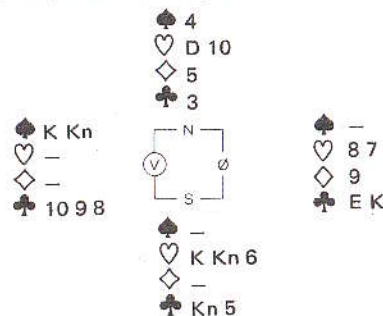

Hjerter 8 får løpe til Nord's tier, og så kommer spar 4. Dermed er Øst utsatt for

en merkelig skvis: "skvis i 3 farver inklusiv trumf"! Kaster han ruter 9, stjeler Syd med Kongen, spiller Knekten til Damen, og tar det 10. stikket for ruter 5. Hvis Øst kaster en kløver, stjeler Syd med Knekten, gir bort et kløverstikk, og får de to siste stikkene. Og hvis Øst setter i en trumf, trumfer Syd og gir bort et kløverstikk. Dermed får han til slutt en kløverstjeling hos Nord. Det kom inn mange riktige løsninger, og ved loddrekningen tilfalt kortstokkene Bertil Strand, Kämpegatan 55, Uddevalla, Sverige. Vi gratulerer.

MÅNEDENS NØTT i nr. 1 så slik ut:

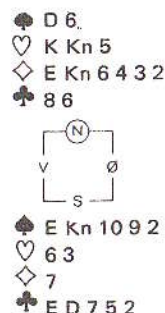

Meldingsforløpet:

Nord	Øst	Syd	Vest
1 ru	1 hj	1 sp	pass
1 gr	pass	3 kl	pass
3 ru	pass	3 sp	pass
4 sp	pass	pass	pass

Vest spiller ut hjerter Dame, som blir dekket med Kongen og Esset. Øst spiller hjerter 10 tilbake til Nord's knekt, og Vest følger farve. Deretter følger en kløver til Damen, kløver Ess og nok en kløver, som Vest til vår store overraskelse trumfer med spar 7. Spørsmålet er nå: Hvordan bør Syd planlegge spillet?

Vi kan røpe så mye som at hvis Vest virkelig bare har to hjertere (som utspillet tyder på), er kontrakten 100% sikker forutsatt at begge motspillerne kan følge farve første gang ruter blir spilt. Tenk litt over dette problemet før De leser videre.

Anta at det sitter så skjevt som mulig, nemlig med alle 6 trumfene hos Vest. Dvs. at sitsen er omtrent slik:

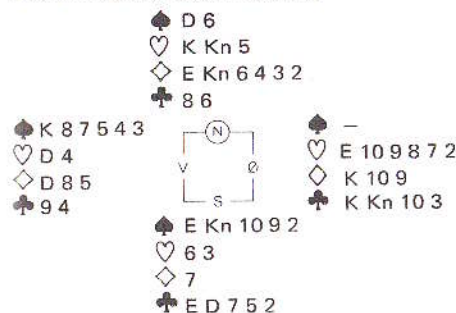

Syd går da frem på følgende måte: Vests spar 7 stikkes over med bordets Dame, og deretter følger ruter Ess og en ruter til stjeling med spar 9! En ny kløver spilles, og Vest trumfer med spar 8 (best) og returnerer en ny spar. Bordets sekser vinner stikket, idet Syd kan krype med toeren. Stillingen er nå:

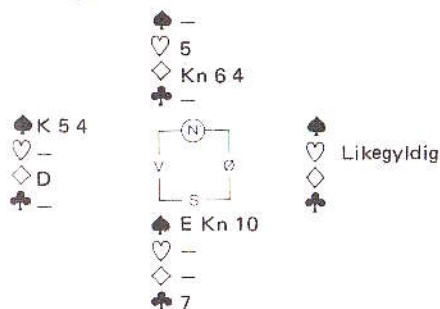

En ruter trumfes med spar 10, og kløver 7 spilles. Vest må trumfe og spille opp i sparsaksen.

Hvis Vest ikke trumfer den 4. kløveren, stjeler Nord med spar 6, og trumfer en ruter med spar 2. Vest trumfer over, må spille en spar til Syds tier, og det sam-

me sluttspillet som ovenfor sikrer kontrakten. Og dersom Vest returnerer spar Konge istedenfor en liten spar (i stikket før diagramstillingen), stikker Syd med Esset, lar Vest trumfe kløver 7, men har så resten.

En meget krevende oppgave, som bare 2 lesere hadde klart feilfritt. Foruten Bertil Strand som vant den forrige nøtten, var det naturligvis vår gamle kjenning Knut With som klarte oppgaven. Han vant loddrekningen, slik at det ble kortstokker til Kragerø i denne omgangen.

Skarpe lesere vil også oppdage at spillet vinnes mot alle tenkelige 5-1 og 4-2 sitser, i det Syd alltid vil oppdage ætue tidsnok til evt. å bytte fot. Hvis f.eks. Øst er renons på 2. ruterspill, trumfer Syd isteden med spar 2, og spiller den 4. kløveren (Øst må da ha 2-6-1-4), og hvis Vest trumfer denne med spar 8. sitter trumfen nå 2-2 ute, og Syd trekker 2 runder trumf så snart han kommer inn.) Og sitter sparen 5-1, oppdages dette når Vest spiller spar tilbake etter å ha fått for spar 8. Syd stikker da over på hånden, trekker spar Ess, og lar motparten trumfe den siste kløveren med spar Konge.

For dem som ennå ikke har fått nok av denne oppgaven: la oss bytte ut Nord's spar 6 med spar 5! Spillet går som før i innledningen, og Vest trumfer den 3. kløveren med spar 6. Hva er nå beste spilleplan? (Vi kan røpe såpass som at dette faktisk er et helt annet problem enn det opprinnelige!) Dette blir altså månedens nøtt til neste gang, og som vanlig er det 2 kortstokker å hente til første riktige uttrukne løsning. For å komme i betraktning, må vi ha løsningene innen 1. juni.

GANN PÅSKE-CUP

- Øystein Jensen—Olav E. Klyve, Kristiansand 1686
- Harald Fjellestad—Knut Johnsen, Kristiansand 1588
- Odd Fjælberg—Hans Ulriksen, Sola 1581
- Per Hellevik—Rolf Paulsen, Gann/SBK 1562
- Per Finnvoll—Thor A. Sivertsen, SBK/Gann 1537



1. Nord gir, ingen i faresonen.

♠ 8
♥ E D 6 5
♦ E K Kn 8 7 3
♣ 7 4

Vest	Nord	Øst	Syd
pass	1 kl	pass	1 ru
	1 hj	pass	?

2. Syd gir, alle i faresonen

♠ E 6 4
♥ D 9 8
♦ E 8 4
♣ E D Kn 4

Vest	Nord	Øst	Syd
x	4 hj	4 sp	1 gr
			?

3. Syd gir, ingen i faresonen.

♠ 9 4 3 2
♥ K D 9
♦ E D Kn 10 8
♣ 8

Vest	Nord	Øst	Syd
pass	1 hj	pass	1 ru
			?

4. Syd gir, ingen i faresonen.
Parturnering.

♠ K 10 4
♥ E K Kn
♦ E 6
♣ E K D Kn 2

Vest	Nord	Øst	Syd
2 ru	pass	3 ru	2 kl
pass	4 hj	pass	3 gr
			?

5. Syd gir, alle i faresonen.

♠ E D 6 3
♥ 10 9 5
♦ 8 5 4 3
♣ D 10

Vest	Nord	Øst	Syd
pass	1 hj	pass	1 sp
pass	2 kl	pass	2 hj
pass	2 sp	pass	?

6. Nord gir, alle i faresonen.

♠ Kn 9
♥ 9 7 2
♦ D 6
♣ E 9 6 4 3 2

Vest	Nord	Øst	Syd
	pass	1 gr	pass
		(13-15)	
2 kl	2 hj	pass	3 hj
4 hj	pass	5 ru	pass
pass	pass		

Hva spiller De ut?

AKADEMISK-TURNERINGEN LUKKET PULJE

1. Trond Risdal--Tolle Stabell, Akad./Astra	305
2. S. Fanavoll--K.E. Robertsen, Astra	270
3. Øistein Eriksen--Kari Jørstad, Skien	205
4. A. Chrenowski--T. Tyminski, Polen	204
5. F. Nikolaisen--W. Olsen, St. Halvard--Golia	185

ÅPEN PULJE

1. Petter Goldænnheim--Johan von Hirsch	586
2. Petter Gierull--Kjartan Hjortnæs	476
3. Arne Almendingen--Audun Stanghelle	421
4. Tor Gjone--Sindre Prestbakkén	414
5. Kåre Laaland--Finn Söderström	404
6. Arne Aalerud--Norolv Kjos	391
7. Thorbjørn Bratland--Erik Eriksen	387
8. Leif Holth--Magne P. Søvik	377
8. Grethe og Bjørn Dufseth	360

NYE JURYMEDLEMMER



Fra venstre: Harald Michalsen, Louis André Strøm, Tommy Sandsmark, Tormod Clemetsen.

Denne gang ønsker vi hele 4 nye jury-medlemmer velkommen: Harald Michalsen fra Klæbu utenfor Trondheim spiller til daglig på Forcingklubbens 1. lag, og spilte på landslaget sammen med Preben Mørk for et par år siden. Tormod Clemetsen fra Oslo ble norgesmester for juniorer i 1972 sammen med et annet jury-medlem, Erik Bølviken, og spiller nå for Astra. Louis André Strøm, Stavanger, trenger neppe noen nærmere presentasjon. Tidligere norgesmester både for lag og par, og faktisk den eneste mix-mester i Norge, sammen med sin kone Anna (mixmesterskapet har bare vært arrangert 1 gang). Har flere mesterpoeng enn noen annen

nordmann. og har vært med i både europa- og verdensmesterskap. Og sist (men ikke minst), Tommy Sandsmark (ja, De leste riktig!), forhenværende redaksjonssekretær i BIN som nå har ofret seg helt for lærergjeringen. Spiller til daglig for Bridgekameratene i Oslo, og har som vanlig sagt seg villig til å ta imot all kritikk stående.

De som har sagt takk for seg er Svein Hj. Andreassen, Jostein Sørvoll og Kåre Ivar Wang.

For ordens skyld gjør vi oppmerksom på at det sto en beskrivelse av systemet som blir brukt i "Ekspertklubben", i nr.2.

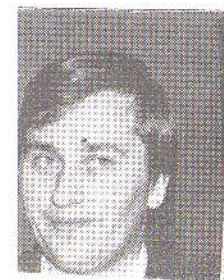

Jostein Sørvoll, Svein Hj. Andreassen og Kåre Ivar Wang.

Vi takker for innsatsen.

EKSPERTKLUBBENS OPPGAVER I NR. 1

1. Øst gir, alle i faresonen.

♠ E K 7

♥ 8 6 5 3

♦ D 5

♣ Kn 9 4 3

Vest	Nord	Øst	Syd
		1 hj	pass
2 hj	dobl.	pass	?
3 hj-10	3 sp-7	2 sp-6	2 gr-4
3 kl-3	pass-2	4 kl-1	

Her har vi en hånd hvor vi gjerne skulle ha invitert til utgang, men hvor vi ikke har noen fornuftig måte å gjøre dette på. Spørsmålet for de fleste har derfor vært: Skal vi kreve til utgang, eller nøye oss med delkontrakt?

Werdelin:

"3 hjertes. Makker bør enten ha stor styrke (usannsynlig etter motpartens meldinger) eller god fordeling, f.eks. 5-4-4-0, og i begge tilfellene har vi gode utgangssjanser. Fristende alternativ: Pass."

Kristiansen:

"3 hjertes. Med 10 p og meldinger fra begge motstanderne ser det ut til at makker har en typisk fordelingsdobling. Med 5-korts spar hos Nord bør 4 spar være en god kontrakt. Et godt alternativ er 4 kløver."

Pedersen:

"3 hjertes. Tror vi har utgang i kortene, men 4 spar er avhengig av at makker har 5-kortsfarve, ellers blir han fort trumfmatt."

Lien:

"3 hjertes. Når makker doubler i faresonen etter dette meldingsforløpet, må han være god. Sjansene til utgang er derfor store."

Det virker ikke som om 3-hjertes-melderne riktig tror på sine egne argumenter, for den eneste utgangen som er nevnt i noen av kommentarene, er 4 spar, og vel å merke hvis makker har 5-korts spar! Med 4-korts spar blir han ganske riktig for kort i trumf, og dermed må vi se oss om etter en annen utgang. 3 grand? Uteluk-

ket, naturligvis, selv om makker skulle ha hjertes Ess. 5 kløver? Eneste mulighet, men det virker forferdelig langt frem til 11 stikk, i hvert fall hvis makker melder like hardt i denne posisjonen som Syd har gjort i en del tidligere "Ekspertklubb-problemer".

Det spørres om ikke derfor den forsiktige linjen vil lønne seg i lengden. Hvis vi plasserer makker i en håpløs utgang i dette spillet vil det også muligens føre til at han kvier seg for å fichte om kontrakten i senere spill.

Bølviken:

"2 spar. Hvis dette hadde vært parturnering, ville jeg ha vært sterkt fristet til å passe og spille hjertes ut. I lagkamp tør jeg ikke — valget står isteden mellom 2 og 3 spar."

Clemetsen:

"2 spar. Jeg velger den forsiktige linjen (og den gale farven?)."

Midt i mellom har vi så dem som allikevel velger å invitere til utgang:

Melby:

"3 spar. Her er det flere alternativer, makker har doblet i sonen og har en del kort, uten **nødvendigvis** 4 korts spar. 3 hjertes er et søkt alternativ — hva skal man i så fall melde over 3 spar fra makker?"

Aner ikke. Men det skulle ikke forundre meg om makker nå løfter til 4 spar med en god hånd og 3-kortsstøtte — han tror i alle fall at Syd må ha 4-korts spar, og at en 4-3 tilpasning spiller bra i og med at den korte hånden blir presset i hjertes.

Men han vet jo ikke at begge hender er korte i spar!

Forøvrig kan jo 4 spar på 3-3 være den minst dårlige utgangen!

Strøm:

"3 spar. I parturnering er pass fristende — med hjertes ut."

To av de nye jurymedlemmene mener å ha funnet et colombi egg, en melding som dekker alle muligheter, later det til:

Michalsen:

"2 grand. Denne meldingen bør ikke misforstås av makker og er mest fleksibel med tanke på de videre meldinger...."

Sandsmark:

"2 grand. En konstruktiv melding i lagkamp... Det kan ikke være på tale for makker å passe ned 2 grand, for dersom jeg hadde hatt hjerterhold, ville jeg ha straffepasset...."

Hadde jeg ikke visst bedre, ville jeg trodd at dere hadde sittet så lenge i juryen at dere hadde mistet kontakten med bridgebordet. For dere ville ha fått store problemer med å forklare makker at dere måtte straffepasse med f.eks.

♠ D x x

♥ E D

♦ D Kn x x

♣ x x x x

Eller vil dere kanskje melde noe annet enn pass eller 2 grand med denne hånden? 3 grand, kanskje? Vel, så fjern spar Dame..

Faktisk valgte også 15% av leserne 2 grand, mens 30% valgte den forsiktige linje med 2 spar. 20% forsøkte 3 kløver, mens bare 15% holdt med juryens flertall og stemte for 3 hjertes. Resten av stemmene tilfalt pass, 3 spar og 4 kløver. Og en enslig innsender foreslo en **responsiv dubling**, hvilket tross alt må sies å beskrive hånden perfekt!

Gjennomsnittet ble 5,1

2. Nord gir, alle i faresonen.

♠ D 4 3

♥ D 4 3

♦ K 8 6 3

♣ 10 7 2

Vest	Nord	Øst	Syd
	1 gr	pass	pass
2 hj	dobl.	pass	?
pass-10	2 sp-4	3 ru-3	2 gr-2

Hva betyr makkers dubling? Derom strides de lærde:

Kristiansen:

"Nekter å svare, da makker tydeligvis tilhører en annen klubb enn "Ekspertklub-

gen"!!!! I en lagkamp kan det være selvmord for Nord å melde noe. Syd kan jo være helt blank!"

Naturligvis, så makker må tydeligvis ha noe helt ekstraordinært. Har han beten på egen hånd, eller er doblingen opplysende? *Clemetsen:*

"3 ruter. Makkers dubling er for uttak, så det er for farlig å la den stå."

Også andre har vært inne på at makker doubler opplysende:

Riise:

"Pass. Selv om makkers dubling prinsipielt ikke er straff, vil vi normalt ha en bet eller to, da Vest må spille alt fra egen hånd. Nord har sannsynligvis 3-2-4-4."

Guthwert:

"Pass. Makker har 17 p i toppkort, og vi får ganske sikkert 1-2 betes."

Michalsen:

"Pass. Makkers dubling er valgfri, og jeg synes valget er lett."

Kan det virkelig være mulig at makker straffedobler 2 hjertes etter å ha begrenset hånden ved 1 grand-åpningen? Ja, mener overraskende nok en stor del av juryen. Nokså uforståelig, ettersom det neppe finnes noen hånd hos Nord hvor han kan være helt sikker på bet. Og om han av en eller annen grunn skulle ha 4 hjertesstikk, hjelper han med en slik dubling bare motparten over i en bedre kontrakt. I oppgaven burde det derfor kanskje ha stått at makkers dubling er opplysende, for mange har helt andre oppfatninger. Kanskje de spillere som en gang i blant liker å være "alene på banen"?

Sandsmark:

"Pass. Hva er problemet? (Sitat Melby.) Etter min ringe oppfatning må makker ha maksimum og 3/4 korts hjertes. Hvis ikke dette er bet skal jeg spise opp Mercedesen til Sverre Frich."

(Med sennep og ketchup? Sv.F.)

Werdelin:

"Pass. Dubling fra grandåpner med ikke-styrkesvisende makker er straff hvis grandåpningen sitter bak innpmelderen, og opplysningsdobling hvis grandåpningen sitter foran innmelderen. Med min vanlige

makker anvender vi også dette prinsippet på svarhånden, slik at en dobling fra Syd (etter pass fra Nord) ville ha vært opplysende."

Pedersen:

"Pass. Er fornøyd med utviklingen. Skjønner ikke helt problemet."

Betyr det: "—har ikke gidde å tenke over om makkers dobling er straffedobling. Passer i alle fall?"

Hele 65% av innsenderne passet, mens 25% meldte 2 grand og 10% 3 ruter. Gjennomsnittet ble 7,3.

3. Nord gir, ingen i faresonen.

♠ K 10 9 4
♥ 10 8 7 5 3
♦ 8 5 4
♣ Kn

	Nord	Øst	Syd
Vest	1 ru	pass	pass
1 sp	3 ru	pass	?

pass—10 3 hj—9 4 ru—5 5 ru—2 3 gr—2

Hva har makker etter dette meldingsforløpet? En sterk hånd, mener juryen, ikke balansert (da ville han ha doblet 1 spar) og ikke med gående ruter (da ville han sannsynligvis ha meldt 2 spar). At makker kan ha ment 3 ruter som en ren sperremelding, er det merkelig nok ingen som har vært inne på.

Noen talsmenn for flertallet:

Clemetsen:

"Pass, selv om jeg kan tenke meg hender hos makker som gjør at det er spill for utgang."

Werdelin:

"Pass. Jeg får ikke spar ut hvis jeg nå melder 3 grand, og dermed tror jeg ikke på utgang noen steder."

Pedersen:

"Pass. Kan hende brenner vi en slitson utgang, men det er langt fram."

Melby:

"Pass. Skjønner ikke problemet. Hvis da ikke enkelte andre (redaktøren?) skulle være av den mening at kortene stiger for enhver omdreining på "skruen" — selv i disse sonerforholdene."

30

Skyt ikke på red. Derimot er det endel andre som ikke har gitt opp:

Kristiansen:

"3 hjerter. Bør vise 5-korts hjerter med rutertilpasning, med dobbel hjerter kan makker melde 3 spar eller 4 ruter. (Med 6-korts hjerter og 3-4 p ville Syd ha meldt 1 hjerter på 1 ruter.)"

Men hva med 7-korts hjerter og 1-2 p? Kan det ikke tenkes at makker forestiller seg en slik hånd hos Syd, og letter med f.eks. K D dobbel i hjerter?

Strøm:

"3 hjerter. Etter makkers 3 ruter står vi sterkt."

Men etter din 3 hjerter står vi straks svakere igjen.

Guthwert:

"3 hjerter. Hvis hjerteren ikke passer kan vi alltid lande i 4 ruter. Hvis makker er interessert i 3 grand kan han nå melde 3 spar."

Etter at makker har sagt seg uinteressert i de andre fargene ved ikke å doble 1 spar, venter han vel ikke nå at vi introduserer tieren femte i hjerter. Nesten rart at ingen har foreslått 4 kløver: "singel kløver og rutertilpasning". (Kanskje ikke så dumt å melde 4 kløver allikevel? Hvis makker løfter til 5, har han sikkert så mange kløvere at 5 ruter står, og hvis han passer blir forhåpentligvis 4 kløver dobbelt.)

Michalsen og Sandsmark (uten sammenlikning forøvrig) er svært enige i dag. Her har de begge gitt makker lillefingeren:

Michalsen:

"4 ruter. Uff da, alt kan være riktig. Min melding er en ren sadismelding som kanskje ikke er poeng-givende, men er godt plassert for ettersnakket! I ruter kan vi spille hjem alt fra 3 til 5 trekk. Siden makker ikke meldte 2 spar bør han være ubalansert, med f.eks. 1147."

Sandsmark:

"4 ruter. Makker må ha en hval, f.eks.

♠ x
♥ E x
♦ E K x x x x x
♣ K D x

Jeg tror vi er nærmere 5 ruter enn 3 grand, men synes ikke hånden er god nok til mer enn et forsiktig løft. Pass er også et alternativ som er verd å vurdere, men jeg er ikke akkurat kjent for å undermelde kortene mine, og tar derfor konsekvensen av dette. Håper at Melby eller Belladonna sitter på den andre siden, og tryller kontrakten i havn." (x)

Med den ovenstående hånden tror jeg selv ikke Melby eller Belladonna klarer å trylle hjem 5 ruter. Eller hva, Rolf?

30% av leserne valgte å passe, mens 25% meldte 3 hjerter og like mange 3 grand. 4 ruter og 5 ruter fikk begge oppslutning fra 10% av innsenderne, hvorefter gjennomsnittet ble 6,4.

x) Har du tatt mål av deg til å spille med Belladonna, Tommy? Hilsen RED.

4. Syd gir, alle i faresonen.

♠ D 7 6
♥ E K Kn 9 8
♦ 10 5
♣ E 4 2

	Nord	Øst	Syd
Vest	1 sp	pass	1 hj
pass	2 ru	pass	1 gr
pass	2 ru	pass	?
pass—10	2 hj—7 3 sp—5	2 sp—6 2 gr—1	3 kl—6

Flere av jurymedlemmene kan tydeligvis ikke sin ABC, og at en melding som denne i det hele tatt får poeng, kommer vel overraskende på endel av jurymedlemmene, for ikke å si leserne:

Strøm:

"3 spar. Kortene er bedre enn til en vanlig preferanse."

Michalsen:

"3 spar. 2 ruter er ikke krav, så jeg kan ikke nøye meg med mindre. Forøvrig ville jeg ha foretrukket 2 hjerter i forrige melderunde."

Lien:

"3 spar. Jeg oppfatter 2 ruter som konstruktivt. Skulle makker være svak, bør han ihvertfall ha 5—5."

O skrekk og gru. 3 av støttespillerne på landslaget de siste årene er langt ute på jordet! Jeg håper og tror at dere ikke har tenkt igjennom dette problemet i det hele tatt. I sterk kontrast har vi nemlig:

Melby:

"Pass. Makker vil spille 2 ruter!! Han har minst 5 ruter og normalt 4-korts spar. (En kan ikke se bort fra 3-korts spar, selv red. har jo innsett at det er moderne å melde av 3-kortsfarver i Syd, så hvorfor ikke i Nord?)"

Dette er faktisk ikke så dumt som det høres ut til. Faktisk skal makker etter dette meldingsforløpet oftere ha 3-6 enn 5-5 i spar/ruter!

Kristiansen:

"Pass. Nord kan ha noe slikt som:

♠ K x x x
♥ x
♦ K Kn x x x x
♣ x x

Med 5 spar bør han melde 2 spar på 1 grand."

Sandsmark:

"Pass. Makker har 4-korts spar og 5-6 korts ruter og en svak hånd. Det må være dårlig politikk i lagkamp å spille 2 hjerter på 5-1 eller 2 spar på 4-2 når vi har en opplagt bedre og sikrere kontrakt."

Werdelin:

"Pass. Nord har minst 1 ruter mer enn spar, og selv med 4-5 i spar og ruter hos makker kan 2 ruter være å foretrekke. 2 hjerter er et fristende alternativ."

Noen har da også valgt dette alternativet:

Pedersen:

"2 hjerter. Viser en god 5-kortsfarve i hjerter og 3-kortsfarve i spar. Pass er naturligvis et alternativ."

Clemetsen:

"2 hjerter, til tross for at makker venter å få pass på 2 ruter. Det bør vise fordelingen 3-5-2-3. men ulempen er naturligvis at 2 ruter kanskje er beste kontrakt."

Andre velger en simpel preferanse (under sterk tvil, riktignok av forskjellige grunner!)

31

Breck:

"2 spar. En vanskelig oppgave. Kanskje Syd burde ha meldt 3 spar med sine gode honnører?"

Riise:

"2 spar. Makker kan være svak med 4 spar og 5 ruter, men jeg velger allikevel å gi ham en sjanse til med 2 spar."

Som vanlig har en eller annen fått en fiks ide:

Guthwert:

"3 kløver. 4. farve i denne situasjonen beskriver hånden fullstendig. En god 5-korts hjerter, god 3-kortsstøtte i spar, samt dobbelton i ruter. (Sparen er litt for god til 2 hjerter, hjerteren er litt for god til 2 spar.) Jeg vil naturligvis passe ethvert svar fra makker på 3-trinnet."

Som en amerikansk toppspiller engang sa: "Vi har et genialt system – innen vi når 6-trinnet vet vi alt om hverandres hender. Ulempen er bare at vi kommer for høyt en gang iblant."

Bare en enslig innsender holdt med Guthwert, mens hele 50% meldte 2 spar, 20% 3 spar og 10% 2 hjerter. Bare fattige 5% passet, mens 2 grand og 4 spar også fikk noen strøstemmer. Gjennomsnittet ble 5,7.

5. Syd gir, alle i faresonen.

♠ Kn 7

♥ K D 4

♦ E K 10 8 6

♣ K 6 5

Vest	Nord	Øst	Syd
			1 gr
2 hj (1)	pass	pass	?

(1) Overføring til spar.

pass-10	dobler-7	2 gr-5
2 sp-2	3 ru-1	

De fleste har ikke sett noe problem her:

Pedersen:

"Pass. Farlig å foreta seg noe aktivt."

Clemetsen:

"Pass. Litt feigt, en dobling kan jo innbringe en fet pluss."

32

Breck:

"Pass. Heller ikke nå skjønner jeg at det kan være noe alternativ."

Riise:

"Pass. Jeg har fortalt min historie."

Kristiansen:

"Pass. Har vist 15-17 p, og det er akkurat hva jeg har."

Lien:

"Pass. Er det meningen at jeg skal straffe-doble?"

Det bør avgjort være et alternativ. Makker kan etter dette meldingsforløpet utmerket godt sitte med 10-12 p og sparfarve, klar til å doble 2 spar. Vest har tydeligvis "luktet lunta" og passet. ("No double, no trouble".) Skal vi ikke derfor muligens gi makker en hjelpende hånd?

Melby:

"Dobler. Makker kan ha avventet 2 spar for å doble denne – og blir tatt på seng!! Med svak hånd tar Nord selvsagt ut i minnor."

Strøm:

"2 grand. Trolig at makker har noe i spar samt hjelp i en eller begge minorfarver."

En fordel med ukjente konvensjoner er at folk ikke vet hvordan de skal forsvare seg mot dem:

Werdelin:

"Pass... Nord kunne ubesværet ha avgitt en indirekte dobling av 2 spar ved å doble 2 hjerter....."

Og risikere at 2 hjerter doblet går hjem med overstikk??

Michalsen:

"Pass. Det er 2 muligheter: 1) At motparten har rotet seg bort i 2 hjerter, eller at det rett og slett er beste kontrakt for dem, 2) at makker har lagt seg på lur med sparfarve og motparten er nede for full telling. Alle spekulasjoner er tvilsomme, men jeg velger den mest konservative. Risikerer å miste en fet pluss, men unngår samtidig risikoen for en katastrofe for egen side."

Er det ikke en katastrofe å gå glipp av en utgang i faresonen hvis makker skulle ha 10-12 p. Eller kanskje til og med en

slem, hvis makker har solid spar og enda bedre kort?

Hele 55% av leserne valgte å passe, mens 15% doblet og like mange meldte 3 ruter. 10% valgte 2 spar og 5% 2 grand. Gjennomsnittet ble dermed 7,1.

6. Øst gir, N/S i faresonen.

♠ E D Kn 8

♥ Kn 8 6

♦ E 4 2

♣ Kn 10 9

Vest	Nord	Øst	Syd
		1 kl	dobl.
1 ru	1 hj	1 gr	pass
pass	2 hj	2 gr	pass
pass	dobl.	pass	pass
pass			

Hva spiller De ut?

ru E-10 ru 4 (2)-8 hj 8 (6)-7

hj Kn-4 kl Kn-3 sp D-1

Svært delte meninger i juryen denne gangen, og stor skråsikkerhet på begge sider (dette er altså ikke bare red's privilegium):

Clemetsen:

"Hjerter 8. Hva er problemet?"

Guthwert:

"Hjerter knekt. Jo, knekten, for at makker ikke skal stikke opp med Esset hvis spilleren har K D i hjerter og bordet singelton. Makker har meldt hjerter 2 ganger og bør tåle utspill i farven, selv om ruter naturligvis kan være et alternativ."

Melby:

"Hjerter 8. Oppgaven virker helt "bak mål", men jeg ser jo hva red. er ute etter. Håper på ca. 101% oppslutning."

Red. er i hvert fall ikke ute etter hjerterutspill, og Melby fikk heldigvis ikke mer enn 35% oppslutning i juryen.

Sandsmark:

"Kløver Knekt. Vest må være omtrent blank. Makker er markert med en 5-korts hjerter og 7-9 p. Kan ikke skjønne hvordan dette skal kunne stå. Hva kan den tullingen ha som maler grand og grand hele tiden? Han må enten være full og/eller hete Sverre Frich."

Han er hverken full eller heter Sverre Frich. Derimot har han muligens 8 stikk med kløverutspill.

Merkelig at ikke flere har kommet fram til ruterspillet. Makker kan jo ikke ha doblet 2 grand på ren "råstyrke", i så fall ville han enten ha doblet 1 grand (som ikke ville være så dyrt om det går hjem, i motsetning til 2 grand) eller ikke ha doblet i det hele tatt. Etter å ha møtt hjerter 2 ganger er dette et opplagt utspill dersom Nord passer, så doblingen må be om noe annet ut. Og dermed er vi fremme:

Michalsen:

"Ruter 4. Uten dobling er hjerter 8 et naturlig utspill, og ifølge læreboka skal det hjerter ut også nå. Øst bør imidlertid ha dobbelt hjerterhold, og makker forsøker derfor å fortelle meg at bordets farve skal ut. Og selv om vi trør feil i utspillet bør det være gode sjanser til bet."

Werdelin:

"Ruter 2. Når makker verken dobler 1 grand eller hopper til 2 hjerter i første melderunde, kan han neppe ønske hjerterutspill."

Alt lyder vel og bra, det er bare en liten detalj dere har oversett....

Strøm:

"Ruter Ess, hva ellers? Dame eller Knekt singel blir gull verd for Øst med en liten ruter ut!"

Pedersen:

"Ruter Ess. Makker må ha doblet på rufarve."

Breck:

"Ruter Ess. Den vanskeligste oppgaven denne gangen, og vi må forsøke å se det hele fra Nord's synspunkt."

Kristiansen:

"Ruter Ess. Blindemanns første meldte farve. Spilleren kan/bør ha:

♠ x x x		♠ K x x
♥ E D x		♥ E x
♦ x	eller	♦ x
♣ E K D x x x		♣ E K D x x x x

Den første hånden var nøyaktig det han hadde da spillet forekom. Ruter ut ga 3 bet (!), da makker hadde.



Postboks 6765
St. Clavs Plass
Oslo 1

Løssalg kr. **7,50**

- ♠ K x x x
- ♥ K x x x
- ♦ K Kn 10 x
- ♣ x

Lien:

"Hjserter 6. Øst har neppe 6 kløverstikk og E D i hjserter."

Hvorfor tror du ellers han sto med på dolingen?

Hele 45% av leserne spilte ut en liten hjserter, mens 20% valgte hjserter knekt (Guthwert har stadig sine fans). 20% spilte også ut en liten ruter, mens 10% valgte kløver Knekt. Noen strø-stemmer tilfalt også ruter Ess og spar Dame, hvorpå gjennomsnittet ble 5,6, og på hele omgangen 37,2.

Det var rekordartet opplutning om denne første omgangen i året, men av en eller annen grunn havnet nesten alle deltakerne rundt middels.

(Legg forøvrig merke til at pass på samtlige oppgaver samt det nest beste utspillet (liten ruter) hadde gitt 50 p denne gangen. Det er akkurat som i praktisk

bridge: pass er den beste meldingen i lengden!!)

De beste i omgang 1 var:

49 Kjell T. Johnsen, Lillehammer

48 Johan M. Arnesen, Oslo

Terje Rønning, orkanger

Arne Vemund, Lillehammer

47 Steen Asmund, København

46 Magnar Johnsgaard, Teie

Leo Tvedt, Tyssedal

Karl Netland, Kleppe

45 Arnold Mundal, Oslo

Rolf Lersbryggen, Vestby

Helge Myhren, Nesoddtangen

Hugo Hanslien, Leksvik

Per Odd Langnes, Trondheim

44 Pål Mathisen, Nesoddtangen

Johnny Holmbakken, Lillehammer

Arne Bang, Fagernes

42 Øystein Madsen, Oslo

Øystein Pettersen, Minde

Jon Andreas Støvneng, Moelv

41 Jan Erik Pettersen, Bodø

Per Storengen, Andenes

Tom Ericson, Lillehammer

	1	2	3	4	5	6
Per Breck, Bergen	2 sp	pass	pass	2 sp	pass ru E	
Erik Bølviken, Tromsø						
Tormod Clemetsen, Oslo	2 sp	3 ru	pass	2 hj	pass	hj 8
Heinz Guthwert, Helsingfors	3 hj	pass	3 hj	3 kl	pass	hj Kn
Roy Kristiansen, Moss	3 hj	—	3 hj	pass	pass	Ru E
Reidar Lien, Bergen	3 hj	pass	pass	3 sp	pass	hj 6
Rolf Melby, Kongsvinger	3 sp	pass	pass	pass	x	hj 8
Harald Michalsen, Klæbu	2 gr	pass	4 ru	3 sp	pass	ru 4
Harald Nordby, Oslo	3 hj	pass	3 gr	2 hj	pass	hj 8
Terje Pedersen, Kongsvinger	3 hj	pass	pass	2 hj	pass	ru E
Henning Riise, Oslo	3 hj	pass	3 hj	2 sp	pass	hj 6
Tommy Sandmark, Oslo	2 gr	pass	4 ru	pass	pass	kl Kn
Leif-Erik Stabell, Oslo	2 sp	pass	pass	pass	x	ru E
Louis André Strøm, Stavanger	3 sp	2 sp	3 hj	3 sp	2 gr	ru E
Stig Werdelin, København	3 hj	pass	pass	pass	pass	ru 2