

BRIDGE

i Norge



4-5

Dobbelnummer

1977

Landsorgan for Norsk Bridge

Ansvarshavende redaktører:	Sverre Frich William B. Herseth
I redaksjonen:	Siss Andresen Tommy Sandsmark Leif-Erik Stabell
Postgirokonto nr.:	2 26 64 68
Postadresse:	Postboks 6765 St. Olavs Plass, Oslo 1
Kontor:	Welhavens gt. 1 b, Oslo 1
Kontordag:	Tirsdag, tlf.tid 10—12 (02) 20 77 08 Øvrige dager: Tlf. 20 84 09 (Sv. Frich)
Abonnementspris:	10 nr. i året: Kr. 58,— Klubbabonnement (minst 10): Kr. 48,—
Løssalgpris:	Kr. 7,50 pr. nummer
Annonsepriser:	1/1 side: kr. 600,— 1/2 side: kr. 300,— 1/4 side: kr. 150,— Linje- og rubrikkannonser etter avtale

INNHALDSFORTEGNELSE

	Side		
NM for lag	2	Duellen	34
Spill jeg husker	20	NM for par	40
Danske spørremeldinger VI	25	Månedens nott	55
I kjeller'n med Jensen	28	Fra min horisont	57
Paraplybridge	32	Ekspertklubben	59
		A la carte	66

derfor stilt overfor et fait accompli, da det ikke forelå noen annen kandidat.

Det ble derfor fremmet et benkeforslag på Sverre Frich. Han meddelte at han tidligere hadde sagt til president Koppang at man burde gå inn for yngre kandidater. Men under de foreliggende forhold forhold ville han stille opp for å få klarlagt hvor sterk støtte kandidaten Bjørn Larsen hadde. Valget resulterte i 32 stemmer for Bjørn Larsen, 21 stemmer på Sverre Frich og 3 som valgte å stemme blankt. Tankevekkende!

Tilslutt:

Gudmund Pedersen ble tildelt Norsk Bridgeforbunds Hederstegn for lang og tro fortjeneste innen norsk bridge.

S. F.



BRIDGE I NORGE

Landsorgan for norsk bridge

Bridgetinget i Oslo 1977

Bridgetinget i Oslo 1977 ble som vanlig en matt forestilling. Man kan bare undre seg over at kretsene utover landet år etter år finner seg i å betale for noe som de har så liten glede av. Interessen for forbundets virksomhet viser seg jo klart i det dårlige fremmøte på tinget.

En av dem som viste mest saklighet i debatten var representanten fra Nordmøre, som forsvarte sitt forslag om å la NM for par sirkulere. Han mente det var gode grunner som talte for at dette kunne ivaretas på en bedre måte av kretsene utover landet.

Man må jo erklære seg enig i at arrangementet i Oslo er dårlig. Spillelokalene er under enhver kritikk. En må vel snart medbringe surstoffmaske hvis man ikke skal omkomme av mangel på frisk luft. Når man forøvrig sammenligner med hva andre byer har klart i de senere år ved arrangementet av NM for lag — f. eks. Sandefjord, Tromsø og nå senest Kongsvinger — så er det bare å ta hatten av og bukke for innsatsviljen. La andre overta som kan arrangere det bedre enn forbundets Oslogryte.

Hva er galt med Norsk Bridgeforbund? Unge Sandsmark hadde nedlagt et kjempearbeid i et innlegg hvor han påviste Norsk Bridgeforbunds manglende evne til innsats. Et par andre representanter hadde også ordet, men på tross av dette ble det ikke gjort forsøk på noen nytenkning.

Også denne gang kom det forvirrende innlegg fra Rogalandsbenken. Kunne ikke representanten ihvertfall prøve å bli enig med seg selv for han ber om ordet, så slapp man ihvertfall å delta i den debatten.

Valgkomitéen, som ble opprettet ved forrige forbundsting, hadde innstilt Bjørn Larsen som presidentkandidat. Noen informasjon om dette hadde kretsene ikke fått på forhånd. Representantene ble

Over til 2. omslagsside.



NM FOR KLUBBER

Kongsvinger 12.-15. mai 1977

Akademisk tok «The double»!

Lagfinalen referert for Bin av:



Tommy Sandsmark



Steinar Flaten



Leif-Erik Stabell

Akademisk Bridgeklubb, Oslo tok en suveren seier i årets Lag-NM på Kongsvinger. Laget, som består av tre par (Koch—Sørvoll, Riise—Olsen og Salterød—Bolviken), gikk gjennom sine 7 NM-kamper med seire i seks av dem! Det er ingen tvil om at seieren var etter fortjeneste. At laget er Norges beste for tiden har de dokumentert til gagns ved tidligere også å vinne landsseriens 1. divisjon. Dette til tross var det adskillig spenning om mesterskapets utfall helt til siste kort var vendt.

Det er dempet lavmælt i den store festsalen. Elegant malte veivisere i gult og sort, lyser opp i landskapet, og navneplater i de samme fargene viser til bord hvor halsstrekkinge tilskuere omkranser spillerne. Intet er overlatt til tilfeldighetene, selv tegnestiftene har fått seg et strøk gulmalning, og gjennomført eleganse er svaret på et nitidig planleggingsarbeid som har pågått i over et halvt år. Halvt svettende med skjorten åpen og hårluggen i uorden er spillernes konsentrasjon rettet mot det ene — å presse mest mulig ut av de 13 kortene hver har på hånden, lure motparten mest

mulig samtidig som makker skal informeres. Ingen ledende bemerkninger, ingen betydningsfull plystring, ingen spark på skinnelaggen under bordet. I høyden et tilfreds glis når kontrakten er vunnet eller beten er et faktum. Det er NM-finalen i bridge for klubber 1977 som er i gang. Den 40. finale i Norsk Bridgeforbunds historie, og den første i Glåmdal, nærmere bestemt i Kongsvinger.

En publikumssport.

Bridge kan være så mye. Det kan være høylydte, hissige meldinger og smaskende dunk av fattede lurvekort

fra fire karer rundt en margarinkasse reist på ende — såkalt «smiubridge». Eller det kan være hasard med knitrende tusenlapper på et plysjkledt bord til blinkende gjenskin fra perlende champagneglass og lynende slipsnådelstener.

Eller det kan være som i Rama-salen i Kongsvinger, en publikumssport. Ordfører og Bystyre hadde overlatt hele Rådhuset til arrangørens rådighet, og den ellers så ærverdige bystyresalen kom til heder og verdighet som RAMA-sal. En rama-sal hvor publikum faktisk satt meget godt. Arrangørene hadde tilgodes for første gang i Norges bridgehistorie arrangert TV-overføring fra kamprommet til rama-salen. Dermed ble publikum, foruten å kunne følge spillets gang på overhead-projectoren, i stand til å betrakte hver enkelt spiller: minespill, grimaser, overraskelser, glæder og sorger ble i tur og orden avslørt for publikum. Det var f. eks. kostelig å se på ansiktet til Ski-spilleren Tore Haraldsen da Svein Markussen (Kongsvinger) underspilte E, K, D, Kn sjette i hjerter mot 4 spar, med den hensikt å få en minorstjeling. Tore fikk for tieren singel! og ble fullkomment forfjamsset. Han klodde seg gjentagne ganger i hodet, og så seg rundt med et forvirret blikk, som om noen skulle ha stjålet alle hjerterhonnorene.

Med hjelp av en dyktig kommentator blir rama-kampene meget severdige forestillinger, ikke minst fordi spillene kan sammenliknes direkte med resultatet fra det andre bordet i kampen, og utviklingen i matchen kan følges poeng for poeng. Og dyktig må man kunne si at Arne Olsen er. Når han attpåtil blir sekundert av Leif-Erik Stabell, så borger det for at analysen fra kommentatorhold kommer lenge før noen i salen har rukket å sette seg inn i alle kortene! Med munter sarkasme fulgte man spillerne i deres fortvilede forsøk på å gå bet. Og en ting til: i rama-salen er det tillatt for publikum å kommentere. I et spill der det gikk pass rundt, forsøkte redaktør Frich å dosere for oss at her ville han gjerne spille 3 grand. Arne Olsen benyttet øyeblikkelig anledningen til å spørre: «Hvilken vei da?»

Hele byen står bak.

Kongsvinger Bridgeklubb har arrangert en finale det står respekt av. Et 30-tall funksjonærer sørget i 4 dager for at det hele gikk helt knirkfritt av stabelen. Alt har vært diskutert og planlagt ned til minste detalj, og såvel sekretariat, som rama-funksjonærer har vært testet og trimmet i månedsvis før arrangementet. Bedrifter og forretningsstand i hele distriktet stilte seg som sponsors: tegnet annonser for over 30 000 kroner, lånte bort alt teknisk utstyr gratis, og på en helt sjelden vennlig måte sørget for at Glåmdal Krets' arrangement skulle ha en sjanse til å komme økonomisk ut av det med hodet over vannet.

Det var imponerende å se sekretariatet i arbeid. Resultatet av kampene var offentliggjort lenge før spillerne hadde rukket å sammenlikne listene, og etter hver sesjon forelå fullstendige offsett-trykte resultater fra hvert spill, med diagrammer og samtlige sluttmeldinger påført. I tillegg var det avsatt en egen stab av interesserte bridge-journalister som redigerte en NM-bulletin, der man kunne lese resultater og endel småstoff om og rundt spill, spillere og arrangement.

Finalistene.

Rundt 4—500 lag startet forhåpningsfulle i fjor høst, og selv mange av dem med best begrunnet håp har bukket under i vinterens løp. Det er temmelig betegnende for denne typen cuparrangement at ikke en eneste av fjorårets 8 finalister var å finne i årets sluttspill. Golia ble for eksempel slått ut av Ski i kvartfinalen, mens vertskapsklubben Kongsvinger satte Tempo, Halden ut av spill i semifinalen. Stavanger tok knekken på Bergen. Riktignok var det et Astralag med i finalen denne gangen også, men med helt nye, unge fjes. Det samme var tilfelle med Sinsen, selv om fjesene ikke var fullt så unge. Men med 12 NM bak seg og 3 Norgesmestere på laget, måtte Sinsen finne seg i å bli vurdert som en mulig medaljevinner.

Ved en enkel liten rundspørring ble det klart at Akademisk var storfavoritter til mestertittelen, med Stavanger

hakk i hæl. Det var heller ikke så rart, for når man gransket spillerne i laget, var disse lagene stjernespek- ket, dessuten var de de eneste lagene med skikkelig finale-rutine bak seg. I kampen om 3. plassen ble Kongsvinger nevnt av lokalpatriotene, men andre holdt en bukseknapp på Astra, Sinsen eller Ski. Representantene fra Nord, Mo og Båtsfjord ble overhodet ikke nevnt i denne sammenhengen.

Før spillingen startet, delte formannen i Kongsvinger Bridgeklubb, Daniel Verbaan ut blomster til de kvinnelige NM-finalistene. Aldri før har så mange kvinner vært kvalifisert: Britt Skattor (Båtsfjord), Mette Torp (Ski), Anna Strøm (Stavanger), som dessverre ikke kom, og den nyttutatte damerepresentasjonsspilleren Rønnaug Asla (Kongsvinger), som i år var i sin 3.! NM-finale på rad.

RUNDE 1:

Sinsen—Kongsv.	60—58	10—10
Stavanger—Mo	60—27	18—2
Båtsfjord—Astra	35—106	÷ 2—20
Akademisk—Ski	97—64	18—2

Et av turneringens mest interessante spill kom allerede i første runde:

♠ D Kn 10 63	♥ E K E K 10 4 3
♥ 9 7 6	♦ E K 8 7 4
♦ 6	♣ Kn
♣ K 7 6 2	

I kampen mellom Ski og Akademisk gikk meldingsforløpet slik:

Syd	Vest	Nord	Øst
pass	pass	3 kl	dobl
4 kl	4 sp	pass	5 kl
pass	5 hj	pass	6 sp
pass	pass	pass	

Øst mente 5 kløver som en slemvitt med spar som trumf, mens Vest oppfattet det som om sparfargen ikke passet. Derfor antok Øst at makker var sleminteressert etter meldingen 5 hjerter, og fra hans synspunkt var D Kn 6 5 4 3 i spar hos makker muligens nok til at 6 spar ville kunne gå hjem.

Nord spilte ut en liten kløver. Syd stakk med Esset og returnerte fargen. Hvordan ville De ha planlagt spillet?

Det ser ut til at kontrakten avhenger av ruterer 4—3 og sparer 3—3. Da kan vi trumfe 2 rutere på hånden, og får dermed 6+2+3+1=12 stikk. Imidlertid avhenger dette av at Nord har 3—1—3—6 fordeling (D 10 9 4 3 2 er vel det minste han må ha i kløver etter sperreåpningen!), men med denne fordelingen er det vel overveiende sannsynlig at han ville ha spilt ut hjerter. Derimot er det vel ikke utenkelig at Nord kan ha 3—2—2—6, og i dette tilfelle kan kontrakten vinnes. Ser De hvordan?

Hvis ikke, får vi ta en titt på alle kortene:

♠ 8 4 2	♥ E K
♥ D 2	♦ E K 10 4 3
♦ 10 9	♦ E K 8 7 4
♣ D 10 9 8 5 3	♣ Kn

♠ D Kn 10 63	♥ E K E K 10 4 3
♥ 9 7 6	♦ E K 8 7 4
♦ 6	♣ Kn
♣ K 7 6 2	

♠ 9 7 5	♥ E K
♥ Kn 8 5	♦ E K 10 4 3
♦ D Kn 5 3 2	♦ E K 8 7 4
♣ E 4	♣ Kn

Blindemann trumfer med spar Konge, og tar derefter for spar Ess. Ruter Ess og ruterstjeling følger, og trumfen tas ut i to runder til. Øst kaster hjerter, og når kløver Konge følger, er Syd i alvorlige vanskeligheter:

♠ 6	♥ E K 10
♥ 9 7 6	♦ E K 8 7
♦ —	♣ —
♣ K 7	

♠ —	♥ E K 10
♥ Kn 8 5	♦ E K 8 7
♦ D Kn 5	♣ —
♣ —	

Øst kaster hjerter 10, og Syd er skvist. Kaster han en hjerter, tar spilleren for Ess, Konge i hjerter, og håndens nier gir det 12. stikket. Og ruteravkast gir spilleren sjansen til å godspille en ruter hos Øst.

Legg merke til at denne spilleplanen også fører frem hvis ruterer tross all skulle sitte 4—3, hvis vi skulle velge



Fra åpent rom: Akademisk slår Ski 18—2.

Spillerne fra v. rundt bordet: Arild Torp, Erik Bølviken, Leif Salterød (med ryggen til) og Joffen Olsen. Tilskuere: NBF's president Knut Koppang (med briller) og BIN's Leif Erik Stabell (uten).

å spille på dette i sluttposisjonen. Men uten kløver tilbake fra Syd i 2. stikk er spilleren sjanselos.

Ved bordet så imidlertid ikke spilleren noen bedre vinnerjansene enn at Dame, Knekt skulle sitte dobbel i hjerter, eller at ruterer skulle sitte 4—3. Resultatet ble omsider 2 bet.

Forøvrig var 3 andre bord i 6 hj. eller 6 spar med bet, mens 3 bord fikk 11 stikk i 4 hjerter eller 4 spar. Kongsvinger stoppet ved en misforståelse i 3 hjerter, men vant 9 IMP på spillet i det deres motstandere meldte 6 spar og gikk 2 bet.

Hva spiller De ut fra denne hånden:

♠ 10 8	♥ E K 10
♥ Kn 6 4 2	♦ E K 8 7
♦ 5 4	♣ —
♣ K 9 7 5 4	

Nord	Syd
2 kl	pass
3 ru	2 ru
3 sp	3 hj
4 gr	4 ru
6 ru	5 kl

2 kløver er Halles, 4 grand er Culbertsons 4—5 grand (lover minst 3 Ess eller 2 Ess + trumf Konge), mens 5 kløver viser 1. eller 2. kontroll i kløver.

Vestspilleren regnet med at Syd med kløver Ess ville ha meldt 3 grand over 3 spar, og trodde derfor at kløver ville være et ufarlig utspill. Det stemte ikke helt:

♠ E K 4 2	♥ E K 10
♥ E	♦ E K D 9 7
♦ E K D 9 7	♣ D Kn 10

♠ 10 8	♥ E K 10
♥ Kn 6 4 2	♦ E K 8 7
♦ 5 4	♣ —
♣ K 9 7 5 4	

Uten kløverutspill er spilleren sjanselos, og 6 ruter gikk da også en bet ved det andre bordet. 16 IMP til Ski! I de andre kampene nøyde alle seg med å melde utgang.

STILLINGEN ETTER 1. RUNDE:

Lag	IMP	VP
1. Astra	106—35	20
2. Stavanger	60—27	18
3. Akademisk	97—64	18
4. Sinsen	60—58	10
5. Kongsvinger	58—60	10
6. Ski	64—97	2
7. Mo	27—60	2
8. Båtsfjord	35—106 ÷	2



Norgesmestrene 1977: Akademisk Bridgeklubb.

I 1. rekke fra v.: Per Olsen, Henning Riise og Leif Salterød. I 2. rekke: Sverre Koch, Jostein Sørvoll og Erik Bølviken.

Etter denne runden, der intet programmessig uforutsett skjedde, begynte Astra å seile opp i favorittgruppen, mens ingen levnet Båtsfjord en sjanse til å komme fra det med plusspoeng. Men dette skulle vise seg senere å slå feil. Astra vant bare en kamp til, mens Båtsfjord tok viktige NM-poeng fra noen og enhver.

RUNDE 2:

Astra—Akademisk	42	67	4—16
Mo—Båtsfjord	62	74	7—13
Sinsen—Stvgr.	23	105	÷ 3—20
Kongsv.—Ski	82	31	20—0

Kampen mellom Kongsvinger og Ski gikk i Rama, og det varmet nok 40—50 patriotiske tilskuere at hjemmelaget til slutt gikk ut av oppgjøret med maksimale 20 vinnerpoeng i kredit.

Vi kaster oss inn i 2. runde, spill 5: De sitter Nord, og havner i følgende meldesituasjon:

- ♠ K 10 8 7 5 4
- ♥ K Kn 7 6
- ♦ 4
- ♣ E Kn



Nord	Øst	Syd	Vest
1 sp	2 gr	3 sp	5 kl
?			

De fleste nordspillere valgte å passe, hvilket førte til at makker doblet. Ski og Astra-spillerne meldte imidlertid 5 spar, og tapte 13 IMP på det. Kortene var:

- ♠ K 10 8 7 5 4
 - ♥ K Kn 7 6
 - ♦ 4
 - ♣ E Kn
- ♠ 2
 - ♥ E D 10 2
 - ♦ 10 6 3 2
 - ♣ 9 6 5 4

- ♠ E D
 - ♥ 5
 - ♦ E D Kn 8 5
 - ♣ 10 8 7 3 2
- ♠ Kn 9 6 3
 - ♥ 9 8 4 3
 - ♦ K 9 7
 - ♣ K D

5 spar doblet kostet 500, mens ruterutspill gir 300 i 5 kløver.

I 2. halvrunde setter vi oss isteden i Vests stol, og tar etter en stund opp denne hånden.

- ♠ Kn 8 4 2
- ♥ E 5
- ♦ 10 8 6
- ♣ K D 8 3

Makker åpner i 3. hånd med 1 kløver, og Syd går inn med 4 hjerter. Hva nå? Var De inne på å doble? Det bør De straks slå fra Dem. Syd har sannsynligvis 8—9 stikk på egen hånd, og det er derfor neppe mye å tjene på å doble.

I kampen mellom Astra og Akademisk doblet begge Vestspillerne, og det hele så slik ut:

- ♠ E D 10 7
 - ♥ 4 2
 - ♦ E 7 2
 - ♣ 10 9 7 4
- ♠ Kn 8 4 2
 - ♥ E 5
 - ♦ 10 8 6
 - ♣ K D 8 3

- ♠ K 9 6
 - ♥ D
 - ♦ Kn 9 5 4
 - ♣ E Kn 6 5 2
- ♥ 5 3
 - ♠ K Kn 10 9 8 7 6 3
 - ♦ K D 3
 - ♣ —

11 stikk ble naturligvis resultatet, og også Sinsen måtte betale ut 990. De øvrige Vestspillere behersket seg, hvilket for noens vedkommende skyldtes at makker hadde valgt å passe på Østs kort i første melderunde.

Ski hadde allerede før de begynte, proklamert at de i likhet med fotball og annen lagidrett hadde utstyrt seg med kort i forskjellige farger. *Gult* kort innebar en kraftig advarsel, og man talte etpar slike kort før man fikk *Rødt* kort. Dette medførte bortvisning for resten av runden, samt eventuelt for neste. Men det siste kortet var en nyhet i norsk lagidrett. *Blått* kort innebar gratis hjemreise. Med SAS. Nemlig. Her er et spill, etter hvilket Ski-spillerne nesten tok i bruk det blå kortet:

- ♠ D 9 3 2
- ♥ K D 5
- ♦ Kn
- ♣ E K 9 6 3

- ♠ Kn 7 5 4
 - ♥ E
 - ♦ E 10 9 6 4
 - ♣ Kn 10 7
- ♠ E K 10
 - ♥ Kn 10 9 8 2
 - ♦ K D
 - ♣ D 4 2

- ♠ 8 6
- ♥ 7 6 4 3
- ♦ 8 7 5 3 2
- ♣ 8 5

Ski kom i 3 grand etter følgende meldingsforløp:

Øst	Vest
1 hj	2 ru
3 gr	pass

Spar 8 kom ut, og fikk løpe til tieren. Slik ruten sitter, og med hjerter Ess som inntak, er det jo her 9 stikk å brette ned. Men vår helt på Østs plass klarte å gjøre seg selv til offer for en selvmordspølseskvis — den såkalte «selvpølsen», som Arne Olsen sa i sin rama-kommentar. Øst tok sine 8 stikk, og gikk deretter på jakt etter det tiende:

- ♠ D
 - ♥ K D
 - ♦ —
 - ♣ E K
- ♠ Kn 7
 - ♥ —
 - ♦ —
 - ♣ Kn 10 7

- ♠ E
 - ♥ Kn 10 9
 - ♦ —
 - ♣ D
- ♥ 7 6 4
 - ♦ —
 - ♣ 8 5



Et gløtt fra åpent Rama-rom hvor TV-fotograf Ragnar Nilrud sveper inn spillerne rundt bordet i kampen Kongsvinger—Ski. Fra venstre og rundt bordet Henning Hellemann, Tore Haraldsen, Svein Markussen og Bjarne Berg. Helt til høyre Kjell Olsen som refererte meldinger og spill inn til Rama-salen.

Øst var nå inne etter å ha tatt 8 stikk. Så spilte han kløver! Og da Nord la ned to kløverstikk, følte han seg skvist, og kastet spar Ess! Dermed fikk han ikke flere stikk. Ved det andre bordet var Kongsvinger kommet i sparkontrakt med 140 til Øst—Vest, og tjente dermed 5 IMP på det.

STILLINGEN ETTER 2. RUNDE:

Lag	IMP	VP
1. Stavanger	165—50	38
2. Akademisk	164—106	34
3. Kongsvinger	140—91	30
4. Astra	148—102	24
5. Båtsfjord	109—168	11
6. Mo	89—134	9
7. Sinsen	83—163	7
8. Ski	95—179	2

Etter annen kamp hadde Stavanger og Akademisk programmessig tatt teten, mens Kongsvinger svingte seg opp på en tredje plass. Rundens sensasjon var Båtsfjord, som etter å ha ligget

klart under for Mo, satte inn Knut Ottem på laget, og vant 13—7. Bunnplasseringene var små sensasjoner, og Båtsfjæringene gledet seg. Båtsfjord fortsatte å ta poeng, og vant 15—5 over Sinsen allerede i neste runde. På banketten sa Knut Olsen at de nord-norske spillerne var så glade at de tok noteringsoverføringsamtaler hjem for hvert nytt IMP. Det må i all anstendighets navn ha blitt temmelig dyre samtaler!

RUNDE 3:

Båtsfj.—Sinsen	74—56	15—5
Akademisk—Mo	98—70	17—3
Ski—Astra	65—58	12—8
Stvgr.—Kongsv.	60—62	10—10

Båtsfjord er nevnt. Like overraskende var det vel at Kongsvinger skulle spille jevnt med, ja tilogmed vinne over Stavanger, og at Astra skulle tape for bunnlaget Ski. Akademisk badet seg til en ny seier over Mo.

Om feilprosenten i dette mesterskapet kanskje ikke var lavere enn ellers, ble

det da prestert endel pene ting. Som her i kampen mellom Mo og Akademisk:

♠ 65		♠ 873
♥ D 10 6 4		♥ 83
♦ K 6 5		♦ E Kn 9
♣ D 7 6 2		♣ 873
	♠ D Kn 10 2	♣ 43
	♥ E Kn 7 5 2	
	♦ D	
	♣ Kn 10 8	
		♠ E K 9 4
		♥ K 9
		♦ 10 4 2
		♣ E K 9 5

Selfors	Riise	Irgens	Olsen
Øst	Syd	Vest	Nord
pass	1 kl	pass	1 hj
pass	1 gr	pass	2 hj
pass	2 sp	pass	4 ru
dobl	6 sp	pass	pass
pass			

(Nord—Syd spiller Neapelkløver, og bare 2 hjerter og 2 spar er naturlige meldinger. 4 ruter viser singelton eller renons i denne fargen.)

Vest spilte ut ruter Konge, og fortsatte med nok en ruter som Nord stjal. Hjerter til Kongen, nok en ruterstjeling og ut med trumfen i tre runder. Riise kunne da med rimelighet plassere Øst med 3 spar og 6 ruter, og tok der med for Ess, Konge i kløver. På den siste trumfen kunne Vest bare pakke sammen.

Riise—Olsen var alene om å melde denne slemmen, og uten Østs dobling kan den vel bli vanskelig å vinne. 980 ga 11 IMP til Akademisk.

Hva gjør De med denne hånden etter tre passer foran Dem?

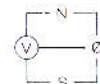

♠ 876
♥ KD
♦ EK752
♣ 872

Stein Fanavoll Astra, passet, og det var en meget heldig avgjørelse:

♠ E 9		♠ Kn 10 5 4 3
♥ 5		♥ E 9 6 2
♦ Kn 9 8 6		♦ 10 4 3
♣ D Kn 10 9 5 4		♣ E
	♠ KD 2	♠ 876
	♥ Kn 10 8	♥ KD
	♦ 7 4 3	♦ EK752
	♦ D	♣ 872
	♣ K 6 3	

Ved det andre bordet åpnet Sydspilleren, og Øst—Vest kom lett i 4 hjerter, som for sikkerhets skyld ble doblet. 4 hjerter ble forøvrig kontrakten ved alle de øvrige bordene, og Sinsen fikk til og med 11 stikk —doblet. Som vi ser har Nord—Syd en billig stamp i 5 ruter, men hvem vil vel stampe når begge motstanderne har passet i åpning?

Vi flytter oss over i Vests stol, og tar opp denne hånden:

♠ —		♠ —
♥ D Kn 10 9 8		♥ —
♦ Kn 9 4		♦ —
♣ E 8 6 5 4		♣ —

Nord åpner med 1 grand (15—17), makker går inn med 2 spar, og Syd doubler. Hva nå?

En av Vestspillerne valgte å redoble, og makker tok pliktskyldigst ut i 3 hjerter. Den ble naturligvis doblet, og det hele så slik ut:

S. J. Simon:

Forsøk aldri å svindle en dårlig motstander. Han er altfor dum til å forstå hvor superbe Deres meldinger er. Dessuten er det helt unødvendig, for han klarer så utmerket godt selv å komme i vanskeligheter uten Deres hjelp.

♠ K 8 6
♥ E 5
♦ ED 10 6
♣ Kn 10 9 7

♠ —
♥ D Kn 10 9 8
♦ Kn 9 4
♣ E 8 6 5 4

♠ ED Kn
10 9 3 2
♥ 6 3 2
♦ 5 2
♣ 2

♠ 7 5 4
♥ K 7 4
♦ K 8 7 3
♣ K D 3

Med hjerterutspill skal det koste 700, men Syd spilte ut kløver Konge, og spilleren klarte seg med 2 bet. Hvis Nord—Syd ikke finner hjerterstjelingen, går faktisk 2 spar hjem, og i alle fall blir det ikke mer enn 1 bet. Det er vel også et spørsmål om ikke Øst bør ta sjansen på å passe ut 2 spar dobbelt og redoblet, han har jo tross alt 6 sikre stikk i sparkontrakt.

Forøvrig var det to lag som klarte å komme i tre grand på Nord—Syd's kort. 10 stikk ble det uten vanskeligheter både for Båtsfjord og Akademisk.

Vi er tilbake hos Syd igjen, og får utlevert turneringens sterkeste hånd:

♠ E K Kn 8 4 2
♥ —
♦ E K D Kn 7 3
♣ K

Berge Nising (Astra) gjorde kort prosess: han åpnet med 4 grand (Acol), og etter å ha fått svaret 6 kløver fra makker (som viser kløver Ess), la han kontrakten i 7 ruter. Da blindemann dukket opp med:

♠ 6
♥ D 8 5 4 2
♦ 9 5 4
♣ E Kn 8 6

var han svært fornøyd med kontrakten, helt til Øst dukket opp med bare 2 små spar og 10 6 i ruter. Dermed var det ikke mulig å trumfe mer enn 1 spar, og beten var uunngåelig.

Utrolig nok var det ingen andre som kom i 7 ruter, derimot stoppet et par i 5, men et annet par gikk bet i 6 spar.

I denne sesjonen var vi vitne til turneringens lodigste, luftigste og kanskje rareste meldingsforløp, i kampen mellom Sinsen (Øst—Vest) og Båtsfjord (Nord—Syd).

♠ 9 8
♥ K D 9 8 3
♦ K Kn
♣ D 10 6 3

♠ Kn
♥ E 7 5 2
♦ D 9 8
♣ E K 9 8 4

♠ K 10 4 3
♥ Kn 10
♦ E 6 5 2
♣ Kn 5 2

♠ ED 7 6 5 2
♥ 6 4
♦ 10 7 4 3
♣ 7

Skattør	I. Kinn	Ottem	W. Kinn
Nord	Øst	Syd	Vest
		3 sp	4 kl
pass	4 gr	pass	5 hj
pass	5 sp	dobl	5 gr
pass!	pass	pass	

Wilhelm Kinns 4 kløver er opplysende dobling. Ivar Kinn sa 4 grand fordi han ikke visste hva han skulle si. Wilhelm svarte på Blackwood, og Ivar forsøkte fortvilet å stanse. Nok om det. Kontrakten gikk 7 — *syv!* udob-

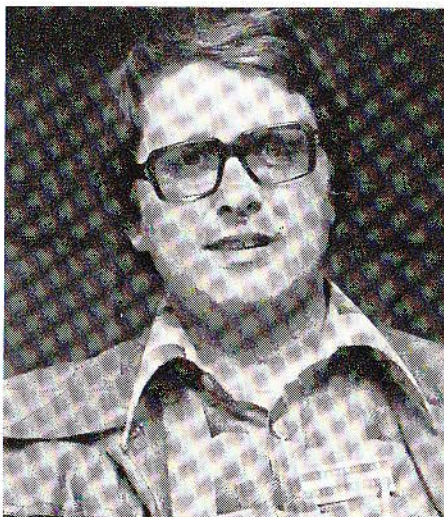

Svein Strand.
Den dyktige lederen for et effektivt sekretariat.

lede beten i faresonen, og Britt Skattør (som var en interessert tilskuer) var ikke særlig blid på sin mann fordi han ikke hadde dobbelt. Sinsen hadde her meldt seg opp i en frivillig meldt 5 grand, som med sløyfe på vil koste Oslo-laget 2000 poeng. Ved det andre bordet hadde Båtsfjord kommet i 3 grand Øst—Vest med 4 beten, så Sinsen tapte ikke mer enn 7 IMP på spillet. Utrolig!

Men spillerne satt en lang stund etterpå og humret over dette spillet. Ingen av dem hadde noen gang vært med på å melde en frivillig utgang på 5-trinnet med 7 beten tidligere. Wilhelm Kinn sa mellom latterbølgen at det var godt han ikke meldte 6, for da hadde den kanskje blitt dobbelt!

To spill senere åpnet Ottem igjen med 3 spar foran Kinn. «Begynner du nå igjen!» utbrøt Wilhelm. «Ja, om du no seie 4 kløver, så veit æ ka de æ for nokke!» sa Thor Skattør flirende. I det spillet kom Ottem i en forhåndstempel i 6 spar. «Ja, du skal ihvertfall ikke få spille udobla!» sa Wilhelm og spadde opp det røde kortet.

STILLINGEN ETTER 3. RUNDE:

Lag	IMP	VP
1. Akademisk	262—176	51
2. Stavanger	225—112	48
3. Kongsvinger	202—151	40
4. Astra	206—167	32
5. Båtsfjord	183—224	26
6. Ski	160—237	14
7. Mo	159—232	12
8. Sinsen	139—237	12

Programmessig i teten. Legg merke til nederlagsdømte Båtsfjord som nå plutselig svinger seg i dansen, og faktisk ikke er lenger bak enn at de fremdeles har sjanse til å sikre seg medaljeplass.

RUNDE 4:

Mo—Ski	93—42	20—0
Sinsen—Akademisk	71—56	14—6
Stvgr.—Båtsfjord	76—56	15—5
Kongsv.—Astra	65—36	17—3

I denne runden var det Mo som sto for sensasjonen, sammen med Sinsen, som helt overraskende slo Akademisk. Båtsfjord fortsatte å plukke poeng fra de



Turneringens store positive overraskelse: Hjemmelaget, som klarte tredjeplassen. Foran: Svein Markussen og hans kone Rønnaug Asla. Bak: Leif Holmen og Henning Hellemann.

store guttene, og Kongsvinger møtte Astra i en spennende rama-kamp, som til publikums fryd etter mye tur ble vunnet klart av Kongsvinger.

Kun Kongsvinger og Astra kom i denne opplagte storeslemmen:

♠ E K D 7
♥ K 9
♦ D 2
♣ D Kn 10 7 5

♠ 5 4 2
♥ Kn 10 7 5
♦ K Kn 9
8 6 4

♠ 8 6 3
♥ D 4 2
♦ 10 5 3
♣ 9 8 6 2

♠ Kn 10 9
♥ E 8 6 3
♦ E 7
♣ E K 4 3

Hellemann—Markussen (Kongsvinger) meldte i rama:

Syd	Vest	Nord	Øst
1 kl	1 ru	2 gr	pass
3 kl	pass	4 kl	pass
4 ru	pass	5 sp	pass
7 kl	pass rundt		

Systemet var Superpresisjon, og 2 grand viste 4—5 kontrollor og ruterhold. 4 ruter var cuebid med kløver som trumf, mens 5 spar var ment som storesleminvitt, og viste at sparfargen var solid. Slik oppfattet også Syd det, og til tross for at trumfen satt 4—0, bød ikke spillet på noen problemer.

Et par havnet i 4 spar(!) på disse kortene, mens de øvrige spilte 6 grand eller 6 kløver. For moro skyld: Den høyeste kontrakten som kan vinnes hos Nord—Syd, er 7 spar på Syds hånd! Med hjerter ut vinner Nord det første stikket, og trumfen tas ut i 3 runder. På 5 runder kløver kaster Syd en ruter, og Vest er ferdig. Trumfskvis igjen! (Jfr. spill nr. 1.)

STILLINGEN ETTER 4. RUNDE:

Lag	IMP	VP	Syd	Vest	Nord	Øst
1. Stavanger	301—168	63				
2. Kongsvinger	267—187	57	1 kl	dobl	pass	1 ru
3. Akademisk	318—247	57	1 hj	1 sp	dobl	pass
4. Astra	242—232	35	pass	pass		
5. Mo	252—274	32				
6. Båtsfjord	236—300	31				
7. Sinsen	210—293	26				
8. Ski	202—330	14				

Akademisks parademarsj var nå inne i en sterkt truet fase, og Kongsvinger ligger plutselig an til å bli turneringens virkelig store oddsbombe. Begge de nord-norske lagene ligger meget hederlig an på listene, Ski har skilt seg ut for godt på bunnen. I realiteten er det nå bare de tre øverste lagene på tabellen som kan vinne, mens de tre neste teoretisk kan være i stand til å ta opp kampen om tredje plass i heldigste fall.

RUNDE 5:

Akademisk—Stvgr.	78—47	17—3
Ski—Sinsen	67—64	11—9
Astra—Mo	53—76	4—16
Båtsfjord—Kongsv.	89—77	13—7

I en meget spennende rama-kamp tok Akademisk en klar seier over Stavanger, og avgjorde således Norgesmesterskapet der og da.

Louis André Strøm, som under NM fylte 50 år og rundet 30 NM-finaler,

uttalte etterpå at Stavanger hadde spilt som noen «nolduser». Han tok konsekvensen av dette, og holdt «noldusenes tale» på bänkett. Det klarte han fint.

Ski tok seg en snartur inn fra kulden og vant en knepen seier over Sinsen, og Kongsvinger tapte uhyre overraskende for Båtsfjord.

Vi tar plass i Syds stol, og spiller for anledningen presisjonskløver:

	<p>♠ 9 8 4 ♥ Kn 4 3 ♦ 6 5 3 2 ♣ D 10 2</p> <p>♠ 2 ♥ E K D 9 5 ♦ K D Kn ♣ K 9 6 3</p>
--	--------------------------------------------------------------------------------------------------------------

Vests dobling er opplysende, og makkers dobling er naturligvis straffedobling.

Nord spiller ut en liten hjerter, som vi vinner med Damen. På hjerter Ess er makker renons og kaster ruter 8 (svenske fordelingskast). Hvordan skal vi planlegge det videre motspillet?

La oss like godt ta en titt på hele spillet:

<p>♠ D 10 6 5 3 ♥ 6 ♦ 10 8 4 ♣ Kn 7 5 4</p> <p>♠ E K Kn 7 ♥ 10 8 7 2 ♦ E 9 7 ♣ E 8</p>		<p>♠ 9 8 4 ♥ Kn 4 3 ♦ 6 5 3 2 ♣ D 10 2</p> <p>♠ 2 ♥ E K D 9 5 ♦ K D Kn ♣ K 9 6 3</p>
----------------------------------------------------------------------------------------------------------------	--	--------------------------------------------------------------------------------------------------------------

Ved bordet (eller rettere sagt: i rama) fortsatte Syd med hjerter Konge. Nord kastet nok en ruter, men dermed hadde ikke Nord—Syd lenger noen forbindelse i den fargen, og det hele endte med at Syd i sluttspillet ble satt inn



«Stemmen fra Rogaland» (Louis André Strøm) jubilerer. Her blir han overrakt blomster og gode ord av arrangørene.

på ruter og ble tvunget til å gi spilleren 2 kløverstikk. Dermed ble resultatet bare 1 bet, mens ruter Konge tilbake hindrer dette sluttspillet!

I dette spillet var hele 3 bord i 6 ruter på Nord's hånd. Også denne kontrakten kan vinnes med åpne kort, etter at Øst har spilt ut en liten spar:

<p>♠ K 10 ♥ K Kn 8 ♦ 4 3 2 ♦ 3 ♣ D 10 7 4</p>		<p>♠ D 8 3 ♥ E D 10 ♦ E K 10 8 ♣ E 8 3</p> <p>♠ Kn 9 7 ♥ 6 5 4 2 ♦ — ♣ Kn 9 5 4 ♣ 5 2</p> <p>♠ E ♥ 9 7 6 5 ♦ D 7 6 2 ♣ K Kn 9 6</p>
---------------------------------------------------------------	--	-----------------------------------------------------------------------------------------------------------------------------------------------------------------------------

Utspillet vinnes med Esset, og en liten hjerter til tieren blir trumfet av Øst. Beste motspill er nå å fortsette med

kløver, som går til Nord's Ess. En sparstjeling avklarer den fargen, og etter tre runder trumf følger en ny hjerterfinesse. På spardame og den 4. ruten kaster Syd 2 kløvere, og stillingen er:

<p>♠ — ♥ E ♦ — ♣ 8 3</p> <p>♠ — ♥ K Kn ♦ — ♣ D 10</p>		<p>♠ Kn 9 7 ♥ — ♦ — ♣ —</p> <p>♠ — ♥ 9 7 ♦ — ♣ K</p>
-------------------------------------------------------------------------------	--	------------------------------------------------------------------------------

Vest har ikke kastet noe kort ennå, men er fanget i en såkalt «criss-cross»-skvis.

Rimeligvis var det ingen som vant 6 ruter. 4 bord spilte 3 grand med 9—11 stikk, mens et Nord—Syd-par tok inn 500 i 3 spar doblet.

I neste spill befinner vi oss på Østs plass, og har ikke stort å rutte med:

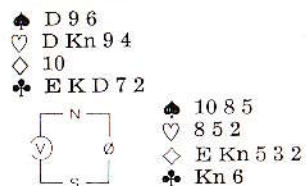

Vest	Nord	Øst	Syd
1 ru	dobl	2 ru	pass
pass	dobl	pass	2 sp
pass	pass	pass	

Makker spiller ut spar Konge, som han får beholde for, og fortsetter med en liten spar. Nord vinner stikken med Damen, og ruter 10 spilles fra bordet. Noen formening om hva Øst bør legge? Dette er et problem som de fleste sikkert ikke ville ha grublet så mye over ved bordet, men hvis Øst tenker nøye gjennom problemet, skulle det være mulig å komme frem til riktig resultat. Svaret er nemlig at Øst må legge ruter Knekt, og grunnen ser De lett ved å ta en litt på hele spillet:

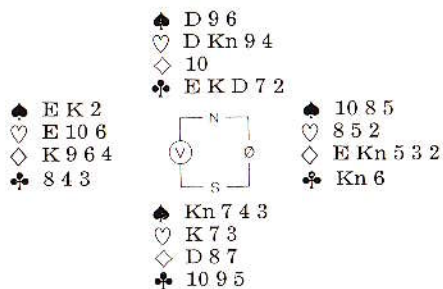

Makker stikker Syds Dame med Kongen, tar ut blindemanns trumf, og innkasserer 2 ruterstikk til. 1 bet. Med noe annet kort enn ruter Knekt fra Øst i stikk tre er det ikke mulig å få tre ruterstikk på Øst—Vest!

Spillet gikk i rama, men Øst fikk ikke sjansen til å briljere. Vest spilte nemlig fantasiløst ut tre runder spar, og dermed tok spilleren lett 9 stikk. Mo tjente 13 IMP på dette spillet, men hvis Syd hadde vært våken, ville de isteden ha tapt 12:

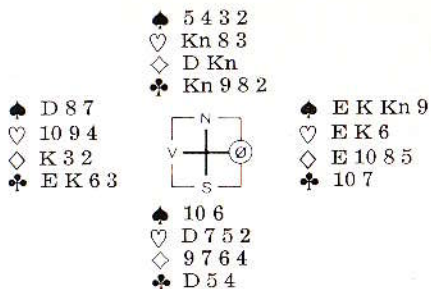

6 grand er vel ikke akkurat idealkontrakten for Øst—Vest, men Mo havnet nå engang der, og fikk ruter Dame ut fra Nord. En ruter mot Esset avslørte at den fargen salt pent, og nå så spilleren sin sjanse: nemlig Dame, Knekt i hjerter hos Syd. Han tok dermed 4 sparstikk, 2 kløverstikk og 2 hjerterstikk, og kom frem til følgende posisjon:

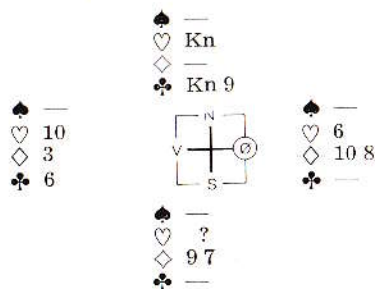

Hvis Syd nå har kvittet seg med hjerter Dame, er spilleren sjanseløs. Men Sydspilleren sov trygt og godt, og våknet først opp i neste stikk idet han måtte gi Øst to stikk til i ruter. Legg merke til at Nord må legge Knekten i ruter annen gang fargen spilles hvis han har D, Kn, 9! Dermed kan han forlede spilleren til å forsøke et innspill mot Syd, mens han ellers vil være nødt til å ta ruterfinessen og dermed få 4 ruterstikk.

I rama kom Stavanger i 6 ruter, en kontrakt som faktisk står hvis f. eks. spar 4 og ruter 4 bytter plass. Dermed kan spilleren trumfe 2 kløvere på Østs hånd, og spille tre runder trumf. Dette forsøkte han da også, men med trumfen 4—2 ble det 1 bet.

6 spar kan derimot vinnes med åpne kort! Øst trumfer 2 kløvere på sin hånd, og tar deretter ut tre ganger trumf (lieren faller). Deretter følger ruter Ess, Konge og en ruter mot tieren. Nord kan trumfe eller la være, uansett får han ikke mer enn et trumfstikk.

BANKETTEN

Som alt annet ved arrangementet, var også banketten meget vellykket. God mat og drikke. Inspirerte taler og sanger, og Tommy Sandsmark som var aftenens toastmaster, har vel sjelden sagt så lite når det har vært så mange til stede.

Louis André Strøm uttalte før spillingen at «Før i tia så var det heile så vanskelig, for då var det det besta laget som vant. Men nå e det lettare, for nå e det dei penaste som vinner. Og då står det bare mellom han Berge Nising (Astra) og meg!»

Under «Noldusens tale» på banketten tok han i seg dette igjen, og påsto at etter Stavangers nolduskamp mot Akademisk var han nå blitt helt sikker på at det er det beste laget som vinner likevel! Det var en fin honor fra en toppspiller som føler at han allerede har tapt gullet til et bedre lag. Kjempestemningen holdt seg til helt utpå morgensiden, og kveldens (og nattens) høydepunkt ble at 40—50 mennesker samlet seg ute foran rådhuspeisen og sang Bellmann under kynlig ledelse av det unge Astra-laget. Astra vant forresten banketten, 12½ cl foran Mo! Båtsfjord var på tredjeplass, og aller sist kom naturlig nok Akademisk. Men man kan jo heller ikke få med seg alt her i livet....

STILLINGEN ETTER 5. RUNDE:

Lag	IMP	VP
1. Akademisk	396—294	74
2. Stavanger	348—246	66
3. Kongsvinger	344—276	64
4. Mo	328—327	48
5. Båtsfjord	328—377	44
6. Astra	295—308	39
7. Sinsen	274—360	35
8. Ski	269—394	25

RUNDE 6:

Sinsen—Astra	35—62	3—17
Stvgr.—Ski	62—49	14—6
Båtsfjord—Akadem.	39—62	4—16
Kongsv.—Mo	84—45	18—2

Dette er den første runden i mesterskapet der alle kampene blir vunnet etter planen.

Et par slemmer fra 6. runde:

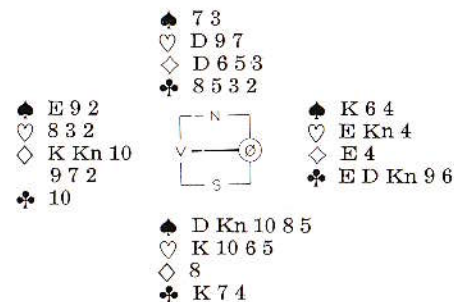

Bare 2 par kom i 6 ruter i dette spillet, og begge gikk bet(!), takket være slurvete spilleføring. Med hjerterutspill må spilleren øyeblikkelig spille kløver Ess og kløver Dame. Syd dekker med Kongen, og Vest stjeler. Ruter Konge og ruter til Esset avslører at fargen sitter 4—1, men Vest blir allikevel kvitt sine hjertere på kløver, i det Nord må følge 4 ganger. Deretter er det bare å stjele en hjerter, gi Nord for trumf Dame, og omsider kaste spartaperen på Østs femte kløver. Med sparutspill er det faktisk enda lettere.

De øvrige bordene nøyde seg med 3 grand med 9 eller 10 stikk.

Nå setter vi oss rolig ned i Nord's stol, og plukker opp brorparten av honnørene i kortstokken:

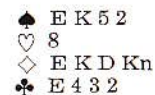

Til vår store forundring åpner Vest i 3. hånd med 1 hjerter. Vi kan ikke annet enn å doble, hvorefter makker like godt hopper til 4 spar. Vi har ikke



Glade rogalandinger fotografert på festen — før siste spilledag! Foran: Louis André Strøm (t. v.) og Erik Høie. Bak: Per Finnvolv og Svein Hjalmar Andreassen (som er oppnevnt som lagleder i EM).

noe bedre enn Blackwood å ty til, og makker viser seg å ha hjertes Ess, men ingen Konger.

6 eller 7? Et temperamentsspørsmål? Til tross for at meldingsforløpet gikk slik ved flere bord, var det ingen som meldte den opplagte storeslemmen! Makker hadde nemlig:

♠ Kn 10 9 8 6 4
♥ E 6 5 4 3
♦ 7 5
♣ —

En sydspiller åpnet t.o.m. med 1 spar på Syds kort! Men senere fikk han så dårlig samvittighet at han like godt undersøkte hjertes Ess!!

Er det noe rart at man iblant måtte lure på om det virkelig var finalen i Norgesmesterskapet man var vitne til?

Dette spillet fra rama-kampen mellom Stavanger og Ski illustrerer rogalandingenes knallharde meldestil:

♠ 9 8
♥ K 4 2
♦ 8 6 5
♣ K Kn 9 7 2

♠ K 6 4
♥ 9 7 5
♦ E D 10 9
♣ E 6 3

♠ D
♥ D Kn 3
♦ K Kn 7 4 2
♣ D 10 5 4

♠ E Kn 10 7 5 3 2
♥ E 10 8 6
♦ 3
♣ 8

S. Hj. Andreassen Per Finnvolv

Syd Nord

1 sp! 1 gr
3 sp!!! ?

Mens Per Finnvolv tenkte over hva han skulle melde, sa Bjørn Larsen som Arne Olsens rama-sekundant at han var nesten sikker på at Finnvolv ville melde pass, for «Finnvolv er feighetens apostel! Men,» la Larsen til, «det må han jaggu være også når han har en makker som melder slik som Andreassen!» Sekundet etterpå la feighetens apostel på til 4 spar.

Det er nesten utrolig å komme i en frivillig meldt utgang uten innblanding fra motparten på bare 16 honnørpoeng tilsammen, og som leseren sikkert vil oppdage, den står jo heller ikke dersom motspillet går riktig.

Hjertes kom ut til Knekten og Esset. Så spilte Andreassen kløver 8, som Vest «glemte» å stikke, så dermed var kontrakten hjemme da Andreassen stakk opp med Kongen. Det er vel kanskje ikke så lett å være i Vests bukser. Etter dette meldingsforløpet er det nok forholdsvis lett å stikke opp med kløver Esset, men det skal ganske stor fantasi til for å se helt klart at kontrakten nå står og faller på at du tar med deg ruter Esset med det samme du er inne. Det virker jo også helt utrolig at makker etter dette meldingsforløpet skal ha både ruter Konge og et hjertesstikk.

I spillet etterpå meldte Finnvolv—Andreassen seg opp i en 6 spar på bare 20 honnørpoeng. Den ble doblet og gikk en bet. Da så projectoren viste opp kortene i neste spill, hadde Stavangerparet tilsammen 17 honnørpoeng.

Da kom det syrlig fra Arne Olsen: «Ja, ifølge Stavangerskalaen har Nord—Syd her mer enn nok poeng til å komme i utgang!» Jublikum publet.

STILLINGEN ETTER 6. RUNDE:

Lag	IMP	VP
1. Akademisk	458—333	90
2. Kongsvinger	428—321	82
3. Stavanger	410—295	80
4. Astra	357—343	56
5. Mo	373—411	50
6. Båtsfjord	367—439	48
7. Sinsen	309—422	38
8. Ski	318—456	31

Dermed var det duket for en ualminnelig spennende sisterunde. NM-tittelen kunne vinnes av hele tre lag, og rama-kampen mellom Akademisk og Kongsvinger ville bli helt avgjørende. Situasjonen var nå at dersom Akademisk og Kongsvinger spilte uavgjort 10—10, ville fremdeles Stavanger ha en sjanse dersom de slo Astra 20—0. Astra ville kunne knipe bronsemedaljene ved å vinne sin kamp 20—4. De ville da sannsynligvis gå forbi på bedre IMP-score. Hvis Akademisk derimot skulle vinne kampen, selv bare 11—9, var de sikre Norgesmestre, da Stavanger ikke kunne oppnå mer enn tilsammen 100 vinnerpoeng. For at Kongsvinger skulle vinne, måtte laget slå Akademisk i rama-kampen med minst 14—6. Hvis Stavanger da hadde vunnet 16—4 over Astra, ville man få den enestående situasjon at hele 3 lag ble liggende på samme sluttsum, nemlig 96 vinnerpoeng. Og da ville altså IMP-differansen bli avgjørende.

Alt som kunne krype og gå av bridgekspertise i Kongsvinger møtte frem for å krysse fingrene for hjemmelaget, og den forventningsfulle stemningen var både til å ta og føle på. Man ventet bare på de store svingspillene som skulde gi hjemmelaget sjansen til å drikke seiersskålen.

RUNDE 7:

Ski—Båtsfjord	70—31	18—2
Astra—Stvgr.	53—68	6—14
Mo—Sinsen	46—61	6—14
Akadem.—Kongsv.	47—24	16—4

Men rama-kampen mellom Kongsvinger og Akademisk bød dessverre ikke på den helt store dramatikken. I de fleste spillene ble det bare spilt delkontrakter, og de få store spillene som var, endte stort sett uavgjort. Kongsvinger tok straks ledelsen 9—0 etter å ha vunnet 2 småspill, men deretter var det stort sett bare Akademisk, som ledet 23—9 ved halvtid. På stillingen 29—9 i 2. halvrunde dukket så dette spillet opp:

♠ 10 3
♥ E D Kn 7 4
♦ D 4 3
♣ 9 4 2

♠ K Kn 8 5
♥ 9 6 5
♦ 10 7
♣ K D 10 3

♠ D 7 6
♥ 10 8
♦ K 9 8 5 2
♣ 7 6 5

♠ E 9 4 2
♥ K 3 2
♦ E Kn 6
♣ E Kn 8

Endelig så det ut til at Kongsvinger skulle få en stor gevinst: Asla—Holmen hadde nemlig meldt 3 grand i lukket rom, og fått 9 stikk. Som vi ser er 4 hjertes sjanseløs med ethvert annet utspill enn ruter fra Øst.

Men til hjemmepublikumets store skuffelse meldte Riise—Olsen slik

Nord	Syd
pass	1 kl
1 hj	1 gr
2 hj	2 sp
3 gr	

1 kløver viste minste 16 p, 1 hjertes = min. 6 p, 0—2 kontroller, og resten av meldingsforløpet var naturlig. Det bød naturligvis ikke på noen problemer å få 9 stikk.

2. halvrunde besto stort sett av småspill, faktisk var kontrakten 1 grand hele 8 av 16 ganger i rama-kampen! Enkelte gode motspill og spilleføringer førte til at Kongsvinger sakte, men sikkert tok innpå, og da det gjensto 2 spill, var Akademisks ledelse skrumpet inn til 32—22. Da ble imidlertid alle Kongsvingers forhåpninger knust:

♠ 3
 ♥ 9 8 4
 ♦ K D 10 8 2
 ♣ K 8 7 2
 ♠ K Kn 10 8 6
 ♥ K Kn 3 2
 ♦ 7
 ♣ E D 4
 ♠ 7 5 4
 ♥ D 10
 ♦ E Kn 5 4 3
 ♣ 10 9 3
 ♠ E D 9 2
 ♥ E 7 6 5
 ♦ 9 6
 ♣ Kn 6 5

I åpent rom meldte Kongsvinger 4 spar, og gikk 1 bet p.g.a. den håpløse trumfsitsen. I lukket rom valgte Syd å åpne med 1 ruter (presisjon). Vest doblet, og Nord meldte 3 ruter. Den gikk rundt til Vest som valgte å doble en gang til. Øst hadde naturligvis ingen problemer med å passe, og fornøyelsen

kostet 1100. 15 IMP til Akademisk, som til slutt vant 47—24.

Men selv om den siste Rama-kampen stort sett besto av flate spill, noe som sikkert passet Akademisk glimrende, vil vi likevel gjerne honorere det unge, lovende Kongsvingerlaget, som på en så overbevisende måte sørget for at mesterskapet var åpent og spennende helt til siste slutt. Vi tror at vi skal komme til å høre mer til dette laget i tiden som kommer.

Også Båtsfjord og Mo var med på å gjøre det riktig spennende, for man visste aldri hvor man hadde disse lagene. De kom rett som det var fra knusende nederlag, for i neste runde å slå knock-out på topplagene. Glimrende prestasjoner. Og det er første gang på det vi kan huske at laget fra Nord-Norge ikke har endt som sistemann.

Facit for mesterskapet er: et praktfullt arrangement, der alt klaffet til punkt og prikke ned til minste detalj. Æres de som æres bør. Dette gjelder særlig formannen i Glåmdal Bridgekrets, Per Eliassen, som står som offisiell arrangør. Eliassen gir i sin beskjedenhet rosen videre til Svein Markussen og Daniel Verbaan, som har stått for såvel planlegning som gjennomføring. Videre skal rama-sjefen Gunnleiv Syslak og sekretariatsjefen Svein Strand trekkes frem. Hva disse herrer sammenlagt har nedlagt av timeverk for at dette skulle bli det

perfekte arrangement (det ble, er helt på det uvisse. Når vi så i tillegg trekker frem alle de små grå funksjonærene, arbeidsmaurene, som i time etter time gjorde jobben sin så prikkfritt at vi nesten ikke oppdaget at de var tilstede, er det meste sagt. Vi bør nok også dvele litt ved kommunen, som på en slik måte la absolutt alt til rette for arrangørene. La oss håpe at flere kommuner følger etter i Kongsvingers fotefar. Uansett har ordfører Odd Finsrud og hans bystyre neppe gjort dette til ingen nytte. NM for lag 1977 vil bli husket lenge. Lenge!

Norgesmesterskapet for klubber 1977

- | | |
|-----------------------------------------------------------------------------------------|------------|
| 1. og Norgesmester, Akademisk Bridgekl., Oslo 106 | 505—357 |
| (Erik Bølviken, Sverre Koch, Per Olsen, Henning Riise, Leif Salterød, Jostein Sørvoll.) | |
| 2. Stavanger Bridgeklubb | 94 478—348 |
| 3. Kongsvinger Bridgeklubb | 86 452—368 |
| 4. Bridgeklubben Astra, Oslo | 62 410—411 |
| 5. Mo Bridgeklubb | 56 419—472 |
| 6. Sinsen Bridgeklubb, Oslo | 52 370—468 |
| 7. Båtsfjord Bridgeklubb | 50 398—509 |
| 8. Ski Bridgeklubb | 49 388—487 |



Den elegante bystyresalen var så å si hele tiden full av rama-tilskuere.

SPILL JEG HUSKER!

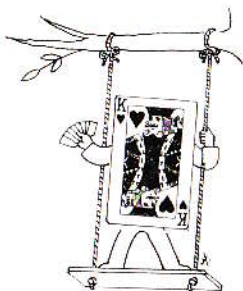

Erling Wagle intervjuer:

ODD AUKRUST Nordstrand



Født: 15. 12. 1915 på Tynset, oppvokst i Alvdal.

Utdannelse: Sosial-økonom.
Dr. Philos.

Yrke: Forskningsdirektør i
Statistisk Sentralbyrå.

Klubb: Nordstrand Bridgeklubb.
Gjeveste innsats ved det grønne
bord: Seier i årets Oslo-mester-
skap, sammen med Dag Thar-
aldsen.

— Jeg er jo bare en alminnelig TORS-
DAGS-SPILLER som spiller bridge i
Nordstrand Bridgeklubb hver torsdag.
Så jeg har da vel ikke noe å gjøre i
BIN? sier Odd Aukrust med et smil
om munnen og ber oss ta plass i en
av Forskningsdirektorens prektige sto-
ler i Statistisk Sentralbyrå.

— Ja, men du og Dag Tharaldsen tok
jo kaka i Osломesterskapet for par,
rett for nesene på en hel bunke med
superekspertur?

— Vel, vi hadde den flaksen som skul-
le til. Men at dette er noe å trekke
frem....

— Nei, stopp nå, Odd Aukrust! Du
er jo Forskningsdirektør, så vi tenkte
at du kanskje også har forsket i brid-
gens uendelighet av irrganger og fun-
net ut noe som kan være av verdi for
BIN?

— Ha, ha, ha!, nei nå har jeg aldri
hørt på maken, ler Odd hjertelig. Det
er Helge Vinje som med sin bok om
«Presisjonsmotspill» er den virkelige
forsker ut i bridgens rike. Jeg kom-
mer nok langt bak i rekkene.

— Men du forsker da i Statistisk Sen-
tralbyrå?

— Jeg er nok mer en bruker av stati-
stikk enn en produsent. Min oppgave
består først og fremst i å utvikle verk-
tøy til bruk for den økonomiske poli-
tikk.

— Og da har vel Kleppe også bruk
for deg?

— Ja, i høy grad. Han er en av våre
beste kunder!

— Men dette med tall og analyser må
da også slå ut til din fordel ved kort-
bordet?

— Hvis du tenker på matematisk sko-
lering, er min evne i den retning hel-
ler svak. Men jeg forsøker så godt
jeg kan å bruke fornuften, og ikke
bestandig slavisk følge den teoretiske
oppskrift.

— Du er PREVISJONS-TILHENGER?

— Ja, men jeg bruker ikke den avan-
serte utgaven. Systemet gjør seg sær-
lig godt i lag-turneringer, etter min
mening. I partturneringer tror jeg ofte
man kommer lenger med Acol.

— Når motparten sperrer etter «Pre-
sijons»-åpning i kløver, kan vel sy-
stemet rakne?

— Jeg må medgi at jeg i så måte ofte
er kommet ille ut. Men super-eksper-
tene mestrer kanskje også disse ny-
ansene?

— Fordelingsutspill, sekvensutspill, for-
delingspåkast, o.s.v. à la Helge Vinje,
praktiserer du det også?

— Nei, ikke ennå, men det ser spen-
nende ut. En ny verden i motspill åp-
ner seg faktisk. Kunne være artig å
trenge litt dypere inn i den saken!

— Når ble du egentlig bitt av bridge-
basillen?

— Ifølge bror min allerede i de spe-
deste barneårene (se tegningen). Men
det var vel først i 1938 at det ble mer
orden i sakene. Da startet vi som stu-
derte sosial-økonomi Økonomenes Brid-
geklubb.

— Det navnet lyder fremmed for våre
ører.



Odd Aukrust, slik broren Kjell Auk-
rust så ham som liten pjokk.

Tegningen har vi hentet fra en av Kjell
Aukrusts mange skøyeraktige bøker,
og av teksten hitsetter vi:

— I denne perioden laga han kort-
stokk. Han var en ivrig whistspiller,
og rykket ved flere høve inn som fjer-
demann i voksne selskaper. Da ble han
foret opp med puter under baken på
skinnstolen i stua. Her tiltrakk han
seg oppmerksomhet ved å gjøre lille-
slem i motgrand.

— Det var en forløper for Akademisk Bridgeklubb. Vi holdt til i en kjeller i Frederiksgate, der vi kunne mosjonere hjernecellene også på det bridge-messige område. Vi meldte oss inn i Norsk Bridgeforbund, så kom ikke der! Og så vidt jeg husker kunne vi skilte med flere hederlige plasseringer. Klubbens levetid var imidlertid kortvarig. Og da krigen sluttet i 1945, ga jeg opp bridgen.

— *Hvorfor det?*

— Jo, fordi det var andre oppgaver som kalte på en sosial-økonom. Og dessuten var det det året da jeg giftet meg med en ikke-bridge-spillende dame.

— *Dette rimer ikke, Odd Aukrust! Du tok jo den gjevreste premien i årets Oslo-mesterskap?*

— Vel, smiler forskningsdirektøren skøyeraktig, jeg kom tilbake til bridgebordet, men det var først i 1962, ved en ren tilfældighet. Under en reise med «Stavangerfjord» til Amerika, fikk en svenske lokket meg til å bli med på en Howell-turnering ombord. Den vant vi. Dermed var gnisten atter tent!

— *Og så ble det Nordstrand Bridgeklubb?*

— Riktig. Men jeg gjentar: Jeg er bare en alminnelig Torsdagsspiller.

— *Men en Torsdagsspiller kan vel også ha litt av hvert å by på fra bridgens forunderlige verden?*

— Når du først presser så hardt på, kan jeg jo trekke frem dette spillet fra minnes verden.

«Stik sitter det den dagen man har glid!»

S. J. Simon:

Det er alment kjent at doblinger av lave kontrakter lønner seg best. Den moderne meldeteknikk er kommet så langt at det i alminnelighet ikke lønner seg å doble høye kontrakter som er meldt frivillig.

♠ E 4 2
♥ 7 6 4
♦ E K D 10
♣ 10 4 2

♠ Kn 10 9 7 5
♥ 9 8
♦ Kn 9 7 5
♣ 7 5

♠ K 8
♥ K K n 10 5 3
♦ 8 4
♣ K K n 8 6

♠ D 6 3
♥ E D 2
♦ 6 3 2
♣ E D 9 3

Spillet forekom for ca. 10 år siden under Nordstrandsmesterskapet. Min makker var Rein Rosenvinge, en spiller som jeg lærte mye kortføring av. Vi spilte Vienna, og Rein, Nord, åpnet feilaktig med 1 ruter, istedenfor 1 kløver. Øst gikk inn med 1 hjerter, og i min optimisme ga jeg meg ikke før jeg hadde lagt kontrakten i 6 grand. Hjerter 9 kom ut fra Vest, og da Rein la opp kortene sine sa han: — Beklager, jeg så feil på kortene. Jeg har bare 4 ruter.

— Synd, sa jeg, det var det 12. stikket!

Vel, jeg kom inn på Damen i hjerter, og så at kontrakten så å si var dødsdømt. Men det går jo an å kjempe, tenkte jeg. En ruter til Esset, fulgt av spar 2. Øst stakk med Kongen og ga hjerter igjen til mitt Ess. Derpå en ruter til Kongen. Så langt var alt greit. Nå måtte dobbelt-finessen i kløver prøves. Uten den ingen sjanse. Liten kløver til nieren. Den holdt!! Nå kunne ikke rutervalget utsettes lenger. Med lengde i hjerter hos Øst, spilte jeg på ruter Knekt hos Vest, eventuelt fjerde. Derfor i neste stikk en ruter til tieren. Det gikk bra! Nå var stillingen:

♠ E 4
♥ 7
♦ E
♣ 10 4

♠ Kn 10 9 7
♥ —
♦ Kn
♣ 7

♠ 8
♥ K 10
♦ —
♣ K K n 8

♠ D 6
♥ 2
♦ —
♣ E D 3

Jeg fortsatte med spar Dame og spar Ess. På den siste kastet Øst hjerter 10. Men så kom ruter Ess, og Øst var skviset. 12 stikk. Utrolig! Vinnerensjansen er vel noe sånt som 2—3 %, idet:

- Hjerter Konge må sitte i saks.
- Spar Konge må sitte foran Damen.
- Dobbelt-finessen i kløver må holde.
- Det må velges rett i ruter.
- En skvis må ordnes mot Øst i hjerter og kløver.

Jeg fikk tredje premie i den turneringen, en av de meget få turneringspremier jeg har vunnet, og den eneste i Nordstrands-mesterskapet.

Om å gjennomskue motpartens plan — og derpå sovne.

Mitt neste spill så dagens lys i en kretskamp 1976, kl. B, mot et meget sterkt Astra-par.

♠ K
♥ E K D Kn 9 2
♦ K D 4 3
♣ D 7

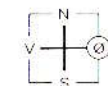

♠ D Kn 8 4
♥ 10
♦ E 10 7 5
♣ E 9 8 4

Jeg havnet i 6 ruter etter følgende meldingsforløp (Presisjon):

Nord	Syd
1 kl	a) 1 ru
1 hj	b) 2 gr
c) 3 ru	d) 4 ru
4 gr	5 hj
6 ru	

- Vanligvis negativ, her det «umulige avslag», positiv, fordeling 4—4—1.
- Positiv, fordeling 4—1—4—4.
- Fastlegger ruter som trumf.
- Mompinvitt, ellers ville jeg meldt 3 grand.

Motparten fikk på forespørsel vite at jeg hadde singleton hjerter.

Vest spilte ut en spar, og Øst kom inn på Esset. Han tok nå en lang tenkepause, mens jeg grublet på hva han i all verden grublet på. Langt om lenge kom en liten hjerter til min tier.

Alt avheng nå av ruterbehandlingen. Eneste trusel mot kontrakten er Knekten fjerde i ruter. Den kan fanges hos Øst, men da må jeg ta finessen før jeg har sett Vests renons (liten til Damen, ruter tilbake og finesse med tieren, ruter Ess, inn på bordet på ruter Konge som inkomst til hjerterne. *Det er ikke fristende!*

Men hvorfor returnerte Øst hjerter? Han tenkte lenge, og måtte jo ha en mening med det. Hvorfor ikke kløver (naturlig hvis han mangler Kongen), eller i hvert fall spar? Det finnes ingen annen forklaring (Øst er en dyktig spiller) enn at han vil bryte forbindelsen til bordet i hjerter (han vet jeg har en singleton), og tvinge meg til å spille ruter «galt», (Eset først, for å bli inne på bordet etter tre runder trumf). *Alltså har han Knekten fjerde!* Jeg kan ikke være helt sikker, men jeg bestemmer meg til å spille på det (ruter til Damen, finesse med tieren, ruter Ess og ruter til Kongen).

Jeg var ganske stolt av min analyse, for såvidt jeg husker var fordelingen denne:

♠ 10 9 6 5 3
♥ 8 6 3
♦ 8
♣ K 10 5 3

♠ E 7 2
♥ 7 5 4
♦ Kn 9 6 2
♣ Kn 6 2

Analysen har tatt sin tid. Før jeg setter i gang tenker jeg saken gjennom en gang til. Må jeg virkelig risikere ruterfinessen for å få inkomst til hjerterne? Og så er det at jeg sovner:

Jeg oppdager at jeg kan spille «sikert» ved å gi bort et ruterstikk om nødvendig, og likevel ha inkomst til bordet. Derfor fortsetter jeg med ruter Ess, ruter Konge (renons hos Vest, min analyse var altså riktig!), ruter til Damen og så alle hjerterne. Øst kan stjele når det behager ham, men kontrakten er det ingen fare med. Meget fornøyd med min fine analyse og sikre spilleføring, skal jeg til å notere 1370, da jeg ble gjort oppmerk-

som på at jeg er gått en bet. Jeg hadde i den grad konsentrert meg om rutersitsen at jeg hadde glemt at motparten allerede hadde fått første stikk for spar Ess.

Jeg kan forsikre at den natten fikk ikke Odd Aukrust blund på øynene....

Da vi dro inn 2000.

— Men, Odd Aukrust, nå må vi få en smakebit fra din seierrike innsats i Oslo-mesterskapet.

— Vel, svarer Odd, det var mot slutten det hendte saker og ting. Da det var 12 spill igjen lå vi fortsatt et stykke fra teten. Men på de siste 12 spillene scoret vi 360—204. Spurten var altså fin! Det begynte slik (spill 84): Øst giver, Nord—Syd i sonen.

Jeg tok opp som Vest:

♠ 4
♥ E Kn 10 7 6 5
♦ D
♣ E K 9 8 2

og hørte makker åpne med 1 kløver (16 HP, Presisjon). Fra Syd kom 1 ruter. Jeg meldte 1 grand, som etter innmelding fra motparten er utgangs-krav og viser ujevn hånd. Makker hvilte med 2 kløver, Syd gjentok ruterne og jeg viste hjerterfargen. Nå kom også Nord inn med 2 spar. Makker hoppet til 4 hjerter. Det viser god hjerterstøtte, men advarer mot momp. Jeg synes likevel dette høres fint ut, og forbereder meg på å melde 4 grand («5-Ess Blackwood»), men Syd kommer meg i forkjøpet med 5 ruter! Jeg velger da å kontrollmelde kløver Ess — krav til 6 hjerter og invitt til storeslem. Makker melder av sitt ruter Ess, Syd doubler, og jeg må nøye meg med 6 hjerter. Jeg har nok mistanke om at makker har spar Ess, men kan ikke være sikker, og jeg er redd for skjev sits. To passer følger, men Syd stamper med 7 ruter! Jeg er sterkt fristet til å si 7 hjerter, men jeg velger å vise disiplin med å krav-passe — en ny invitt til makker om å melde storeslem. Han foretrekker imidlertid å straffe-doble.

Hele fordelingen:

♠ D Kn 10 8 5 3 2
♥ 9 3
♦ 10
♣ Kn 7 4

♠ 4
♥ E Kn 10
7 6 5
♦ D
♣ E K 9 8 2

♠ E K 7
♥ K D 4 2
♦ E 8 6
♣ 6 5 3

♠ 9 6
♥ 8
♦ K Kn 9 7 5 4 3 2
♣ D 10

Det viste seg at Syd hadde oversett at Nord—Syd var i sonen (utydelig kort-mappe). Resultatet ble 7 betere, + 2000 og 46—0 til oss!

I neste spill i samme runde meldte motparten en 6-er som ikke stod. Det ga oss 40—6, slik at vi vant runden med 86—6.

Dette bidro kraftig til innspurten, og bekreftet regelen om at topper får du ved motpartens feil! Det viser også noe av den flaks vi hadde i dette mesterskapet!

William Herseth forteller i sin utmerkede bridgespalte i Morgenbladet at Marstrander—Bjørnstad kom i 7 hjerter i samme spill, med Tore Jensen—Harald Nordby som Nord—Syd. Nordby valgte det eneste utspill som kunne gi Marstrander (Øst) en sjanse, nemlig liten ruter til Damen. Dermed fikk Marstrander ordnet en skvis mot Nord i spar og kløver i denne slutt-posisjonen:

♠ D Kn
♥ —
♦ —
♣ Kn 7 4

♠ —
♥ —
♦ —
♣ E K 9 8 2

♠ K 7
♥ —
♦ E 8
♣ 3

♠ 9
♥ —
♦ K Kn
♣ D 10

Når Øst trekker ruter Ess, må Nord forkaste seg!



Bridge fra Mesterhånd.



Steffen Steen Møller København.

DANSKE SPØRREMELDINGER VI

Etter at vi har gjort oss ferdige med de forskjellige former for Alfa-spørremeldinger, går vi nå løs på Beta.

Her er den grunnleggende regel:

Etter positivt svar på en Alfa, er enhver fargemelding (uten hopp) utenfor trumffargen en Beta.

(En særregel gjelder dog ved hopp til 5 trekk i trumf, hvis det dreier seg om en majorfarge. Herom senere.)

Falsk trumffarge.

I definisjonen på en Beta, står ordene «uten hopp» i en parentes. Dette skyldes at et slikt hopp ikke forekommer i konvensjonell betydning, men kan anvendes av en spiller, som har spørremeldt med falsk trumffarge. F. eks.:

F. eks.:

Vest	Øst
1 hj	3 hj
4 kl?	4 hj
4 sp?	

Eller

Vest	Øst
1 ru	1 sp
3 sp	4 hj?
5 kl	5 ru?

Situasjonen er altså den at spørgeren har avgitt en (eller flere) Alfa(er) og nå fått positivt svar, hvoretter han avgir en fargemelding utenfor trumffargen (henholdsvis 4 spar og 5 ruter i foranstående eksempler).

Hvis han i stedet går tilbake til trumffargen, er det naturligvis med ønsket om å avslutte meldingsforløpet, fordi han allerede etter det positive svaret mener å kunne bestemme sluttkontrakten, f. eks.:

Vest	Øst
1 hj	3 hj
4 ru?	4 sp
5 hj	

Eller

Vest	Øst
1 hj	3 hj
3 sp?	4 kl
6 hj	

Vest	Øst
1 hj	4 ru?
4 gr	6 sp

Her har Øst en langfarge i spar og har — uvisst av hvilken grunn — spørremeldt med hjerter som falsk trumffarge, hvilket han avslører ved hoppet til 6 spar.

Dette er en meldepolitikk som meget sterkt må frarådes. Den tærer på makkerpartilliten og fører i mange tilfeller til uhyre vanskelige, tildels uløselige problemer, f. eks.:

♠ E D 7
5 3
♥ K
♦ Kn 9 5
♣ D Kn 10 5

♠ K
♥ Kn 5
♦ E K D 10
8 7 4 2
♣ K 8

Vest	Øst
1 sp	4 hj?
4 gr	?

Øst spørremelder med spar som falsk trumffarge. Han har grunn til å bli skuffet over Vests svar (2 trinn) som avslører at det mangler 2 Ess. Nå kan imidlertid ikke Øst melde 5 ruter for å avslutte meldingsforløpet, fordi denne melding ifølge definisjonen er en

Beta, som skal besvares av Vest. Hva skal Øst gjøre? Han kan ta sjansen på å si pass til 4 grand eller han kan melde 5 spar og håpe på at trumffargen er i orden. Endelig kan han avgi en *Beta* i 5 kløver og håpe på å få det negative svaret 5 ruter, som han deretter lar en sjokkert Vest spille. Disse manøvrene er like halvsbrekkende, men den sist nevnte fører i vårt eksempel til en perfekt nødlanding.

La derfor være med å spørre med falsk trumffarge. Meldingene går så utmerket uten slike kunster:

Vest	Øst
1 sp	3 ru
4 ru	4 hj?
4 gr	5 ru

Anvendelse av *Beta*.

En *Beta* vil som regel være ledd i en storeslemundersøkelse, men kan under visse gunstige omstendigheter og som en *Renons-Beta* (som vi snart skal se) bare tjene til å undersøke mulighetene for en lilleslem.

Den alminnelige *Beta*-spørremelding spør om nærmeste ikke-viste kontroll i *Beta*-fargen, hvilket lyder langt mer innviklet enn det virkelig er. En rekke eksempler vil belyse dette.

Først tar vi imidlertid svarskalaen:

1. trinn = ÷ kontroll.
2. trinn = + kontroll ÷ trumf Dame.
3. trinn = + kontroll + trumf Dame.

Eksempler på *Beta*:

♠ KD 7 5	♠ E 10 8 4 3
♥ EK 10	♥ D Kn 2
6 5	♦ EK D
♦ 5 2	♣ 8 2
♣ E 5	

Vest	Øst
1 hj	1 sp
3 sp	4 kl?
4 gr	5 hj?
6 kl	7 gr

4 kløver er naturligvis en *Alfa*, og svaret 4 grand (4 trinn) viser kontroll i kløver og 3 Ess. Med 5 hjerter, en *Beta*, spør nå Øst etter nærmeste ikke-

viste kontroll i hjerter. Vest har allerede vist Esset, slik at spørsmålet nå gjelder Kongen. Vest har den omspurte kontroll, og ved å svare 6 kløver (3 trinn) viser han samtidig trumf Dame. Øst kjenner nå alle fem honnørkort hos Vest og kan telle til minst 13 stikk.

♠ E D 8 7 6	♠ 4
♥ K Kn 10 5 3	♥ E 8 7 6 2
♦ E D	♦ K 8 4
♣ 10	♣ E 9 7 3

Vest	Øst
1 sp	2 hj
4 ru?	4 gr
5 sp?	6 kl
7 hj	

Vest får det best mulige svar (3 trinn) på sin *Alfa* og våger et storeslemforsøk med en *Beta* i 5 spar (han vet at lilleslem i hjerter høyst avhenger av en finesse, hvis Øst har det dårligst mulige i spar, nemlig 3 små). Øst har allerede benektet spar Ess, så spørsmålet gjelder annenkontrollen, altså Kongen eller singelton. Svaret 6 kløver (2 trinn), viser at Øst har den etterspurte kontroll, men benekter trumf Dame. Det generer imidlertid ikke Vest, som vet at Øst har minst 5 trumf, hvilket er tilstrekkelig til å gi et godt spill for 7 hjerter.

♠ EK 7 6 5	♠ Kn 10 8 2
♥ KD 5	♥ E 9 6 2
♦ 8	♦ EK 7
♣ EK 9 5	♣ 10 3

Vest	Øst
1 sp	3 sp
4 kl?	4 ru
4 hj?	5 kl
6 kl?	6 hj
6 sp	

Her er Vest naturligvis på storviltjakt etter å ha fått hoppstøtte. For å kunne undersøke det hele, starter han med en *Alfa* i 4 kløver, men får som ventet det negative svaret 4 ruter. (1 trinn). 4 hjerter er en ny *Alfa*. (Vest kunne også ha anvendt «5-Ess Blackwood» med 4 grand.) 5 kløver (3. trinn) viser kontroll og 2 Ess, hvorefter 6 kløver nå er en *Beta*. Da Øst

allerede har benektet første- og annenkontroll i kløver, er det tredjekontrollen, altså Damen eller dobbelton, det dreier seg om. Med 6 hjerter (2 trinn) viser Øst kontrollen, men benekter samtidig trumf Dame, hvorefter Vest må nøye seg med lilleslem.

«Trumf Dame».

På dette tidspunkt bør den oppmerksomme leser spørre hvorledes man kommer i storeslem, hvis Øst har 5-kortfarge i spar. Det finnes det en løsning på, fordi svarskalaens ord: «trumf Dame» også omfatter kompenserende trumflengde. Svarhånden skal med andre ord late som om han har trumf Dame, hvis han er sikker på at makkerparet tilsammen sitter med minst 10 trumf. Hvis Øst i det siste eksemplet hadde hatt en ekstra trumf, skulle han i tilfelle ha besvart 6 kløver med 6 spar, såfremt han og hans makker spiller med 5-kortfargeåpninger. Så tar vi et eksempel på *Beta* når det gjelder undersøkelse av lilleslem:

♠ K 7	♠ 8 6 2
♥ D 6 5 2	♥ EK Kn
♦ 9 7 6 5 2	10 4
♣ EK	♦ E D 10 3
	♣ 7

Vest	Øst
1 ru	1 hj
2 hj	3 sp?
4 kl	4 ru?
4 hj	

Etter å ha fått støtte i hjerter, ser Øst muligheter for slem, hvis kortene passer godt sammen, og han sklir ut på den tynne isen med en *Alfa* 3 spar (en slemoppfordring men en naturlig 4 ruter melding er nok å foretrekke). Vests svar 4 kløver (2 trinn) viser at kontrollen er i orden, men ruter Konge hos Vest er nødvendig for å gi rimelig sjanse for slem, særlig i betraktning av at sparsituasjonen kan være litt sårbar. Øst prøver derfor en *Beta* 4 ruter, og spørsmålet gjelder Kongen, fordi Vest allerede har benektet Esset. Vests svar 4 hjerter (1 trinn) benekter Kongen, og dermed slår Øst bremsene på.

Disse eksemplene skulle kunne belyse svarteknikken tilstrekkelig og dermed er tiden inne til å gå videre.

Neste regel:

Hvis man etter *negativt* svar på en *Beta* ikke vender tilbake til trumffargen, avgir man en ny *Beta*.

Spørsmålet gjelder stadig nærmeste ikke-viste kontroll, og trumf Dame (eller kompenserende lengde) inngår i de positive svar.

Tidligere har vi beskjefteget oss med renonser på den hånd som besvarer en spørremelding. Nå er tiden inne til å se på problemene, hvis det er spørgeren som har en renons. Her må det straks erkjennes at Culbertsons spørremeldinger i visse tilfeller har et fortrinn på bekostning av meldeøkonomien i mindre spesielle situasjoner. Dette gjelder når svarhånden sitter med bare ett Ess og etter Culbertson er i stand til å vise hvilken farge Esset befinner seg i. Men problemer er til for å overvinnes, og vi klarer oss med:

Renons-Beta.

Etter positivt svar på første *Alfa*, viser en øyeblikkelig *Beta* i samme farge renons (medmindre de tidligere meldinger gjør det klinkende klart at en renons er en umulighet).

La oss omgående gjøre oss av med unntagelsene. De spiller liten rolle i praksis:

♠ K 7	♠ E 10 6 2
♥ K 5	♥ E 8 7 3
♦ E 4 2	♦ 7
♣ EK 8	♣ D 10 9 2
6 5 4	

Vest	Øst
1 kl	1 hj
2 gr	4 kl
4 ru?	4 gr
5 ru?	5 gr
7 kl	

Etter Vests hoppmelding til 2 grand (18-19 p), ser Øst store muligheter for slem i kløver. Med meldingen 4 kløver benytter han en av de ytterst sjeldne anledninger til å gi en grandåpner, som allerede har limitert sin hånd, initiativet til en spørremeldingsserie. 4 ruter er en *Alfa*, men selv om den besvares positivt, kan 5 ruter naturligvis ikke vise renons. (Det fremgår jo av Vests grandåpning. Etter min

Over til 3. omslagsside.

Tommy Sandsmark:

I KJELLER'N med Jensen



«Vårens grønne eventyr!» «Vårcupen» i kjelleren i Industrigaten 36, der Oslo Bridgekrets har doméne. Arrangeres sammen med «side»turneringen «Damenes Barometer». En av bridgevårens begivenheter ved det grønne bord. Makker: Jensen!

I mange år har Jensen og jeg lett med lys og lykte etter en turnering som kunne passe oss begge — på samme tid, og til slutt var avtalen et faktum. Ja, den ble faktisk inngått så tidlig som i november i fjor. Deretter har såvel Jensen som jeg minnet hverandre om dette hver eneste gang vi traff hverandre.

«Hvem» Jensen? *Tore Jensen*, naturligvis. Sfinxen fra Majorstuen. Innehaveren av Vinkel Skomagasin på begge sider av Majorstukrysset. 876 mesterpoeng og nr. 8 i rekken av våre stormestre. 12 ganger bylagsspiller for Oslo. Norgesmester for par 1960 og 1968. Norgesmester for lag 1966 (for Akademisk). Nordisk Mester i Røykjavik 1966. Landslagsspiller en rekke ganger. Uttatt til EM 1977. Har beste norske gjennomsnittlige plassering i EM gjennom tidene. Jensen er gift med Monica, som i en årrekke har representert Norge på spinnelandslaget, og sammen har de 3 barn i tillegg til de tre Jensen produserte i sitt første ekteskap.

Jeg unnlot naturligvis ikke på forhånd å advare Jensen om at vårt møte ved bridgebordet vil resultere i en artikkel. — «Det får stå sin prøve,» meldte Jensen. «For det første tåler jeg nok din form for sjikane minst like bra som noen av de andre du har kledd av i dine artikler. For det andre forbeholder jeg meg retten til å lese korrektur på det du skriver. For det tredje har jeg god trening i å være i skuddlinjen nå.» Ja, — det kan

jeg gjerne tro. Jensen har nemlig erstattet Kåre Ivar Wang på Gollalaget. (BIN nr. 4/76.) Jensen glir lett inn på dette laget. Hver av de tre andre tror nemlig at han selv er Norges beste bridgespiller. Men Jensen vet han er best, han!

En anekdote.

Jensen møtte en gang det kjente dameparet Huun—Ramn Johansen, som tråkket seg oppover til 6 ruter. Jensen, som satt med Esset og Kongen i ruter, lot være å doble. Fru Huun hadde tilsammen 10 trumf, og trakk ruter Dame fra bordet. Jensen nølte litt før han la ned ruter Konge, og fru Huuns spenning var både til å ta og føle på da hun så etter Esset hos Jensens makker. Nei, da — en liten ruter.

«Men du har jo Ess, Konge i trumf,» utbryter fru Huun etterpå — «hvorfor dobles du ikke?» «Nei, — du spiller jo så godt,» meldte Jensen, «så jeg var ikke sikker på om jeg fikk for begge to!»

Forspillet.

Jeg traff Jensen uken før på Fagernes der han spilte en turnering med Parabelen. Jeg fant det riktig å minne ham om vår avtale. «Når begynner det, da?» spurte Jensen med flakende blikk. «Onsdag,» svarte jeg. «La meg nå se — nei, det passer nok ikke,» ytret Jensen, for da er jeg på skomesse i Frankrike — eller i Firenze — eller et hvilket som helst annet sted.» Full av selvtillit ba jeg ham å ha kaffen klar til jeg stakk innom onsdag ettermiddag før kl. 5.30 for å snakke system. Han var hjemme, men kaffen ble jeg snytt for. Jeg fikk isteden en drink, som jeg aksepterte stikk imot alle prinsipper og bedre viten. Vår avtale var igrunnen klar:

«Acol, Nygaard og Svenske», en forbedring av det system jeg (og Jensen) brukte sammen med Parabelen: Acol, Nygaard og Norske». Hva er Nygaard? «Nygaard» er en grandkonvensjon oppfunnet av Parabelen. Etter grand-åpning har man på spørsmålet 2 kløver kun lov til å svare 2 ru/2 hj/2 sp. Dersom svarhånden nå kommer igjen med farge, er dette mild invit.

Strategien måtte klarlegges før turneringen: «Melder du hardt eller løst?» spurte jeg. «Det,» sa Jensen profetisk, «kommer helt an på hvordan motpartens kort sitter!»

Spillet.

«Lykke til, makker — det vil du nok trenge,» sa jeg. «Ja, det er jeg aldeles sikker på,» svarte Jensen muntert. Vi tok hverandre i hånden, for det var jo ikke så skråsikkert at vi ville komme til å gjøre det etter turneringen. Deretter skålte vi med St. Halvardlikor, og tok det første spillet. Vår åpning var heller makaber:

Tommy Sandsmark

- ♠ Kn 6 2
- ♥ 10 7
- ♦ ED 10 4
- ♣ KD 7 5

- ♠ 7 4
- ♥ EKD 9 4
- ♦ Kn 5
- ♣ E 9 6 2

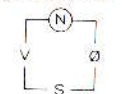

- ♠ E 5 3
- ♥ Kn 6 3 2
- ♦ 7 6 2
- ♣ Kn 4 3

Unge Jensen

- ♠ KD 10 9 8
- ♥ 8 5
- ♦ K 9 8 3
- ♣ 10 8

Nord	Øst	Syd	Vest
1 ru	pass	1 sp	2 hj
2 sp	3 hj	dobl	pass
pass	pass		

Doblingen var fair nok, og spilleren har jo på ingen måte mer enn 8 stikk, nesten uansett hva vi gjør. Unntagen det vi gjorde. Jeg spilte ut spar 6 (svenske). Spilleføreren gikk opp med Esset, og trakk Ess, Konge i trumf. Så frispilte han seg i spar, som Jensen vant med återen, skiftet til ruter, som jeg vant med tieren. Jeg frispilte meg med min siste spar, som

spilleføreren stakk med trumf. Deretter spilte han ruter Knekt! Jeg måtte jo stikke med Damen, og plutselig følte jeg meg fryktelig innspilt. Makker viser i sitt spill 2 eller 4 ruter, og av en eller annen idiotisk årsak (C₂H₅ OHOY?) fikk jeg det for meg at det var viktig å skifte til kløver! Så jeg slo kløver Konge og ga dermed spilleren kontrakten. Han stakk med Esset og spilte ny kløver til Knekten. 3 dobla hjerter med 9 stikk gir vanligvis ikke mye poeng i partturnering. «Hva var det du sa du hadde tenkt å kalle artikkelen din?» spurte Jensen syrlig. «Med Jensen i Kjeller'n, svarte jeg, noe rød i toppen. «Å, ja,» smilte Jensen og fant plutselig ut at han trengte en ny pjoalter. Vi var bokstavelig talt virkelig på vei ned i Kjeller'n. Aller sist etter første runde. Det var fryktelig, og jeg følte meg skyldbetyngt. Senere har jeg ved å analysere spillet funnet ut at jeg virkelig var sluttspilt, og at *det hele var Jensen's skyld!* Se nå bare på sluttposisjonen:

- ♠ —
- ♥ —
- ♦ E 4
- ♣ KD 7 5

- ♠ —
- ♥ D 9
- ♦ —
- ♣ E 9 6 2

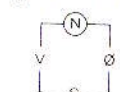

- ♠ —
- ♥ Kn 6
- ♦ 7
- ♣ Kn 4 3

- ♠ 10 9
- ♥ —
- ♦ K 9
- ♣ 10 8

Jeg er nå inne på Nord's hånd på ruter Dame. Det hadde nå greid seg om Jensen stakk over med Kongen og skiftet til kløver. Da er spilleføreren ferdig. Jensen kunne også ha spilt kløver da han var inne på spar 8, noe som også gir en bet. Jeg kan nå altså ikke røre kløveren, dersom jeg vil straffe kontrakten. Men hva skjer hvis jeg frispiller meg med ruter? Da stjeler spilleren på Vests hånd, og trekker liten kløver mot Knekten (noen annen sjanse har han egentlig ikke!). Jeg må stikke den med Damen, og er dermed reelt innspilt, og må trekke ruter til dobbeltrenons eller kløver opp igjen, med det resultat at spilleren

bare mister ett eneste kløverstikk. Jeg var altså i dette spillet sjanseløs, mens Jensen hadde hele 2 sjanser til å bete kontrakten. Selv guder kan altså spille feil. Og jeg som hele tiden har klandret meg selv og skyldt på brennevinsfylla!*

Hele den første dagen både meldte og spilte jeg som et dyr. Det hadde iallfall ingenting med bridge å gjøre. Resultatet var selvfølgelig at barometerklossen første dag var på vei ned i kjeller'n, og nærmet seg sterkt 50 under middels. Men vi ga brennevinsfylla skylden for at jeg ikke var helt på høyden. Vi startet nemlig Vår-cupen på denne måten: «Jeg tar meg en drink, jeg,» sa Jensen, «for det går jo så smått her.» Det var 10 minutter over tiden første dag, og turneringen hadde ennå ikke startet. «Ta med en kaffe og likør til meg,» sa jeg. Jensen kom tilbake til bordet kun medbringende kaffe og likør til meg. «Enn du da?» spurte jeg. «Jeg? — hvor mange hender tror du egentlig jeg har?»

Etter første dag spurte Jensen: «Hvilken dag er det i dag?» «Onsdag,» sa jeg. «I denne uken?» spurte Jensen og flirte. «Og hva er programmet fremover?» «Vi skal spille neste mandag og onsdag også,» sa jeg. Jensen tenkte seg om: «Ja, jeg sender bort Siv eller Tom dersom jeg ikke kan!» (Hans barn på henholdsvis 7 og 6 år!)

Fordeling, oboy!

Her er et morsomt fordelingspill; som vi spilte mot turneringens vinnere Noel Mikalsen og Stein Fanavoll:

Fanavoll—Mikalsen i faresonen.

Fanavoll	Sandsmark	Mikalsen	Jensen
1 hj	dobl	1 gr	2 kl
6 ru	?		

* Det foresvever oss at Sandsmark kunne ha forutsett innspillet, og latt være å stikke med ruter Dame. Den spiller (unntatt Sandsmark, *setterens* anmerking)er ennå ikke født som spiller ruterer slik med KKn x (x)!

Red.

Så er det altså min tur til å melde. Hva melder De, kjære leser, med følgende hånd:

♠ K 10 8 4 2
♥ 9 8 7
♦ 6
♣ E K Kn 7

Dette er et typisk spill hvor det gjelder å vurdere motparten. Jeg har jo så mange poeng at jeg lett kan mistenke motparten for å gå bet i 6 ru/hj. Men jeg kjenner Fanavoll som en meget god spiller, som sikkert ikke melder slik uten å ha dekning for det. Jeg har mesteparten av mine poeng i makkers meldte farge, der Fanavoll sikkert er renons. Han må nesten ha 12 røde kort og spar Ess singel, og i så fall vil han kunne knipe opp det som er hos makker. Etter meldingsforløpet er det nå 110 % sikkert at makker minst har 3-korts spar, så jeg sa 6 spar, som turde være en billig forsikring mot motpartens slem. Den ble doblt, og jeg gikk 4 bet — 700, mens 7 hjerter står hos motparten. Det fikk vi akkurat middels på. Jeg skulle selvfølgelig ha stampet i 7 kløver, som bare er 3 bet, men det er lett å være etterpåklok.

Slik så kortene ut rundt bordet:

Mikalsen
♠ E Kn 7 3
♥ Kn 5 4
♦ 5 4 3
♣ 10 6 5

Ego

♠ K 10 8 4 2
♥ 9 8 7
♦ 6
♣ E K Kn 7



Jensen

♠ D 6 5
♥ 2
♦ K Kn 7
♣ D 9 8
4 3 2

Fanavoll

♠ 9
♥ E K D 10 6 3
♦ E D 10 9 8 2
♣ —

Episoder.

Ved ett bord traff vi Svein Øvergaard (Mr. Charmant), som betrodde oss at en av damene syrlig hadde gratulert ham med plasseringen etter andre dag (han lå sist). Jeg skjønner ikke hva du mener,» hadde Charmant sagt — «Jeg ligger jo over middels!» Det var

riktig nok, for umiddelbart under navnet hans på resultatlisten stod det: «Middels = 660.» I runden mot oss åpnet Svein med 1 spar. Alle i sonen. Jeg doblt og pass og pass fra Tore. «3 spar!» sa Charmant, og pass og pass og rødt kort fra Jensen. Det var akkurat 1 bet!

Ved et annet bord møtte vi redaktør Herseth, som for anledningen spilte sammen med sin hustru Grete. De slapp ikke gjennom kjønns'esten til Damenes Barometer, og måtte derfor spille i den åpne Vår-cupen. Grete spurte hva vi spilte, og vi deklarte: «Acol, Nygaard og Svenske.» Så ville hun vite hva Nygaard var for noe, og det forklarte vi henne. Så åpnet Jensen med 2 grand. Pass hos William B. 3 kløver (Baron) fra meg. «Er dette Nygaard?» spurte Grete Herseth og pekte på meg. «Neida,» kom det villig forsikrende fra Jensen. — «Det der er Sandsmark! Nygaard kunne dessverre ikke komme!»

Ved et tredje bord ble vi spurt om meldekort, og Jensen fortrakk ikke en mine idet han la frem to gjenglemte meldekort: et med Vienna (Bø) og et med enkel Presisjon. Vi spilte de to spillene i den runden uten at noen bemerket noe, men meldingene våre var altså etter Acol-systemet! Vi var på festens daværende tidspunkt kommet i det riktig muntre hjørnet, både Jensen og jeg, så vi brakk omtrent sammen da jeg meldte pass med en grønn Dunhill-pakke, mens Jensen doblt med en Pall Mall uten filter. I et av meldingsforløpene åpnet jeg med pass, og gjennmeldte pass ved første anledning. Makker krevde oss likevel opp i en temmelig høy kontrakt. «Kan jeg få spørre om hva disse meldingene betyr?» spurte motparten. «Det der,» mumlet Jensen lakonisk og pekte på mine to første grønne kort — «betyr at han har dårlige kort!» Jensen fikk sin kontrakt, mens motparten begynte å kjeft på hverandre. «Skal du ha den?» spurte jeg. — «Nei!» — «Var det et bra spill — eller var det et dårlig motspill?» — «Det var iallfall et bra resultat!» sa Sfinxen Jensen. Den tredje og siste av kveldene traff jeg min mor i baren. Hun spilte i Damenes Barometer. Jeg hadde dårlig med penger på meg, og spurte henne om hun ikke hadde fryktelig lyst til

å spandere et glass likør på meg? «Nei,» sa mor bestemt, «spandere på store voksne deg vil jeg nok ikke, men du kan få låne penger til en likør av meg på en betingelse! Nemlig at du ikke blir sur på meg dersom jeg ikke får pengene mine tilbake!»

Fantomet sluttspilles.

Vi får slutte denne artikkelen med et spill i den runden vi møtte fantomparet Henning Riise og Per Olsen.

Fantomet

♠ K D 10 3
♥ E D 6
♦ E Kn 6
♣ 10 7 5

Hyperbelen

♠ E 7
♥ 8 7 3 2
♦ K D 7
♣ E K 9 8



Gamle Jensen

♠ Kn 8 6 2
♥ 5 4
♦ 10 3 2
♣ 6 4 3 2

Henning Riise

♠ 9 5 4
♥ K Kn 10 9
♦ 9 8 5 4
♣ D Kn

Vest	Nord	Øst	Syd
1 gr	dobl	pass	pass
redobl	pass	2 kl	pass
pass	dobl	pass	pass
pass			

Henning Riise spilte ut en liten spar, som fikk løpe til Olsens Dame. Fantomet skiftet til hjerter Ess og hjerter



Hva i all verden mener makker???

Tore Jensen har problemer!

Over til 3. omslagsside.



Jon Sveindal:

PARAPLYBRIDGE



VM er vanligvis av internasjonalt tilsnitt. Men da VM ble arrangert i Bergen 16. og 17. april, manglet faktisk de store internasjonale stjernene. Man var imidlertid forberedt på dette, Belladonna & Co. pleier nemlig ikke delta i Vestlandsmesterskapet.

VM ble opprinnelig instituert for å bedre kommunikasjonen mellom vestlandskretsene, og i noen år ble det arrangert som parturnering. De senere år har imidlertid kretsene kjempet om et lagmesterskap, noe som vel er blitt betraktet som en forbedring av arrangementet.

6 kretser stilte til start i årets turnering: Midhordland, Fjordane, Hardanger & Voss, Haugaland, Rogaland og Bergen. Rogaland stilte ikke med sine presumptivt beste spillere, og dermed var Bergen, representert ved Strømme BK, klare favoritter, selv om laget rykket ned fra Hovedserien i år. Rogaland gikk hardest ut, og etter 2 kamper (å 20 spill) hadde de kun avgitt 1 vinnerpoeng av 40 mulige. Bergen lå 7 poeng etter, siden Midhordland ble en hardere nøtt å knekke enn ventet. Bergen vant kampen 12—8, et av tapsspillene i kampen var dette:

♠ D x x		♠ E K x
♥ D K n x		♥ K x x x
♦ x		♦ E K x x
♣ E K n 10 x x x		♣ K x

Etter en sterk kløveråpning hos Øst, ble kontrakten 6 kløver. Trumfbehandlingen var avgjørende, og da Nord la kløver 9 på Konge, bestemte spillereferen seg for å toppe ut Damen dobbel hos Nord etter teorien om at Nord hadde et begrenset valg. Damen satt imidlertid tredje i kutt, så Nord's kast hadde så absolutt den ønskede effekt.

Men kan man i dette spillet uten videre gå ut fra loven om begrenset valg som gyldig?

De aller fleste rutinerte spillere vil vel automatisk legge nieren fra 9, x i en tilsvarende situasjon, og dermed forsvinner jo det egentlige grunnlaget for det begrensede valg.

Teorien går som kjent ut på at i dette tilfellet ville Nord fra Dame, 9 være nødt til å legge nieren, mens han fra 9, x ville legge nieren i omtrent halvparten — og «hacken» i resten av tilfellene. Sett at Nord hadde 2 kort i fargen, ville dermed nieren bli brukt dobbelt så mange ganger fra Dame 9 som fra 9, x, og det riktige ville være å toppe.

I tillegg til at spill av nieren her nærmest er obligatorisk, er det en annen faktor som også må taes i betraktning. Hvis nieren var en singelton, hadde Nord i høyeste grad et begrenset valg, og det ville fremdeles være store muligheter til å vinne kontrakten gjennom trumfbeduksjon.

Rogaland og Bergen møttes i nest siste runde, og Rogaland hadde talt vare på sitt forsprang. Damelandslaget's Thorsen—Vassøy hadde spilt meget bra for sitt lag i tidligere kamper, men Rogaland, som stilte med 3 parkombinasjoner, valgte å bruke sine mannlige spillere. Kanskje det kostet dem seieren?

Bergen vant nemlig kampen 18—2 etter en meget betryggende ledelse ved halvtid. I følgende spill vant Bergen på systemet:

♠ E		♠ D 8 x x x x
♥ E K D		♥ 10 x x x x
Kn x x		♦ —
♦ E D K n		♣ x x
x x x		
♣ —		

Har du læst

DANSK BRIDGE?

..... ellers send mig dit navn og adresse, og du modtager straks et gratis prøvenummer med posten.

- ♣ Instruktive artikler.
- ♥ Turneringsreferater.
- ♦ Opgaver.
- ♣ Nye bruidebøger.
- ♣ Postkassen.
- ♥ Tvekampen.
- ♦ Bridge med Reese.
- ♣ Nye konventioner.
- ♣ Spillere på spil.
- ♥ Love og etik.
- ♦ Bedste chance.
- ♣ Alt om EM-77.



Abonnementspris årligt fra 1/10 77 (10 numre) Da. Kr. 58, —

Venlig hilsen
Ib Løndby

DANSK BRIDGE
Baunebjergvej 448.
DK-3050 Humlebæk.

HAMAR-

turneringen 1977

Barometerturnering inntil 48 par spilles 17. og 18. september 1977 i Hamar. Premier til de 16 beste par. Forbundspoeng og Kretsspoeng. Startkontingent kr. 100, — inkl. kr. 5, — til Bridgeforbundet.

Bindende påmelding til Oddm. Sjursen, Vognav. 152, 2300 Hamar, tlf. (065) 24443 innen 1. september 1977.

Påmeldingene godtas etter hvert som de kommer inn inntil 48 par. Overskytende blir oppført som reserver. Andre henvendelser til Odd Imsdalen, tlf. (065) 24217, priv. (065) 25654.

Hamar Bridgeklubb

Vest's hender

1. Vest gir, alle i faresonen.
 ♠ K 5
 ♥ D 8 4
 ♦ K Kn 9 4
 ♣ E D 8 6
2. Øst gir, Øst—Vest i faresonen.
 ♠ K 8 5
 ♥ Kn 9 3
 ♦ 7 5
 ♣ E D Kn 10 6
3. Syd gir, ingen i faresonen.
 Syd åpner med 1 hjertes.
 ♠ E 9 5 3
 ♥ 7
 ♦ E K Kn 10 4
 ♣ E 10 3
4. Øst gir, Øst—Vest i faresonen.
 Syd melder ruter på lavestetrinn.
 ♠ E D Kn 10 6 4
 ♥ D Kn 5
 ♦ —
 ♣ Kn 8 7 4
5. Syd gir, Øst—Vest i faresonen.
 Syd åpner med 1 kløver.
 ♠ E K 9 5
 ♥ E D 6 5
 ♦ Kn 10 6 2
 ♣ 6
6. Vest gir, ingen i faresonen.
 ♠ E K
 ♥ E 8 7 4
 ♦ D 6 3
 ♣ E K 3 2
7. Vest gir, Nord—Syd i faresonen.
 ♠ —
 ♥ K Kn 7 4
 ♦ E 10 9 7 3
 ♣ K D 5 3
8. Vest gir, alle i faresonen.
 ♠ E K 5
 ♥ 9 6 5
 ♦ K D Kn 5 4 2
 ♣ E

Øst's hender

1. Vest gir, alle i faresonen.
 ♠ 7 6
 ♥ K Kn 6
 ♦ E D 8 5
 ♣ K 5 3
2. Øst gir, Øst—Vest i faresonen.
 ♠ E 4
 ♥ E K 6 5 4
 ♦ E K D
 ♣ K 7 4
3. Syd gir, ingen i faresonen.
 Syd åpner med 1 hjertes. Nord støtter hjertes (hvis mulig) på 2- eller 3-trinnet.
 ♠ 10 8 7 2
 ♥ 9 8 4
 ♦ D 7 5 3
 ♣ K 8
4. Øst gir, Øst—Vest i faresonen.
 Syd melder ruter på lavestetrinn.
 ♠ K 5 2
 ♥ E K 10 9
 ♦ K Kn 6
 ♣ E 5 2
5. Syd gir, Øst—Vest i faresonen.
 Syd åpner med 1 kløver.
 ♠ Kn 7 6 4 2
 ♥ Kn 3
 ♦ D 8
 ♣ E 10 5 4
6. Vest gir, ingen i faresonen.
 ♠ 10
 ♥ K 9 6 3
 ♦ E K Kn 7
 ♣ 8 6 5 4
7. Vest gir, Nord—Syd i faresonen.
 ♠ E 10 8 6 5 3
 ♥ D 6
 ♦ 6
 ♣ 10 9 8 2
8. Vest gir, alle i faresonen.
 ♠ 9 8 4 3 2
 ♥ 10 4 3
 ♦ E
 ♣ K D 8 4

Helge Vinje

Presisjonsmotspill i bridge

HELGE VINJE
Presisjonsmotspill
i bridge

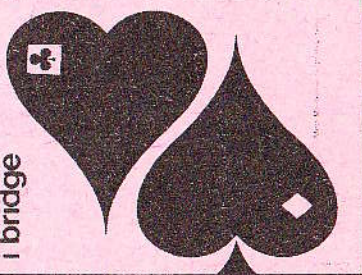

176 sider - kr. 49.-

William B. Herseith i Morgenbladet:
Vinjes nye bok er ikke en bridgebok for
nybegynnere - men en bridgebok som vil få
rutinerte travere til å føle seg som nybegyn-
nere hvis de ikke setter seg inn i den.

Rannik Halle i Aftenposten:
Hans nye bok er preget av overbevisende
resonnement og elegant form.

Leif-Erik Stabell i Astra-posten:
Boken er intet mindre enn en sensasjon.
Les den!

Sverre Haagensen i Verdens Gang:
Det er utrolig hvor mye man nå kan få
meddelt makker... en god investering for
dem som ønsker å få et forsprang på sine
motstandere.

Du får boken
hos bokhandlerne. **SCHIBSTED**

Rogaland fant ikke frem til Østs ruterkontroll, og nøyde seg med 6 hjerter. Presisjonskløveren til bergenserne fungerte slik:

	Syd	Vest	Nord	Øst
	pass	1 kl	pass	1 ru
	2 kl	3 hj	pass	4 hj
	pass	5 ru	pass	6 hj
	pass	7 hj	pass	rundt

Vests 3 hjerter var krav, og 5 ruter var italiensk spørremelding. Østs 6 hjerter viste mer enn første + annen kontroll i ruter, og dette «mere» måtte nødvendigvis være tilleggsstyrke i trumf. Vest kunne derfor med stor sikkerhet vite at storeslemmen var spillbar.

Bergen sikret sammenlagtseieren ved å vinne den siste kampen og årets vestlandsmestre er Hoy-Müller, Sjo, Lien, Falck Olsen og Sveindal.

Nå som serieordningen er utvidet til også å gjelde 2. divisjon på landsbasis, er vel egentlig grunnlaget for VM borte, og mye kan tyde på at årets VM var det siste.

Samme helg arrangerte Os BK sin årlige Os-Cup, og 34 par kjempet om napp i vandrepokalen. Bergensakademikeren Knut Bull hadde fått besøk av Age Salin, og de gjorde det tidlig klart at de hadde de alvorligste hensikter. De vant da også turneringen, og kunne til og med tillate seg endel hvileskjær mot slutten. Her et spill hvor Bull og motparten var på bølglengde:

♠	x x x		♠	E x
♥	10 x		♥	E D Kn x
♦	Kn 9 x x		♦	D x
♣	D Kn x x		♣	E K 10 x x

Av hensyn til vinnerne skal jeg ikke gjengi meldingsforløpet, som forresten Bull kom med uoppfordret, jeg kan nøye meg med å nevne at så godt som samtlige meldinger var lite funderte, og den ene misforståelsen etter den andre, bragte paret opp i 5 kløver. Som de vant! Følg nøye med, dette er et meget godt eksempel på Paraplybridgens mangslungenhet!

Spar kom ut, og Bull måtte for skams skyld på med Esset. Alle fulgte på en kløver til Damen, men hjerter 10 ble stukket av Syd med Kongen. Hvordan ville du likt deg nå som spillefører? Bull likte seg heller ikke. Men han trakk nok et lettelsens sukk da Syd fortsatte med hjerter(!). Kløver Ess tok ut motpartens trumf, og på hjerterten forsvant bordets spar. En spar ble trumfet, og en liten ruter gikk til Damen og Kongen hos Syd. Denne fortsatte sitt elegante «suicide coup» med å spille spar til dobbeltrenons, og Bull vant sin kontrakt!

I neste spill fikk Salin full pott.

♠	E x x x x		♠	Kn x
♥	x		♥	E K D
♦	D Kn x		♦	Kn x x
♣	Kn 9 x x		♣	x x x x
			♣	K

Meldingsforløpet var kort:

	Øst	Vest
	1 hj	1 sp
	2 hj	pass rundt

Syd tok Ess, Konge i ruter og fortsatte fargen. Nord fulgte. Så fulgte den ikke ukjente lurevarianten med kløver Knekt, og den virket igjen. Kongen vant stikket, og Salin poste på med trumf. Motparten hadde nok problemer med fordelingskastene sine, for da Salin tok for sin siste ruter og så spilte spar til Esset, så han til sin store overraskelse at spar Konge og Dame stupte, og Knekten tok det siste stikket.

Så til slutt et lite meldeproblem hentet fra en utsatt lagkamp i KM-lag. Hvilken åpningsmelding velger du med alle i sonen og som girer med følgende kort:

♠	K Kn 10 9 x x x
♥	E K
♦	x
♣	D Kn 10

Hvis du åpner med 1 spar, det går pass — pass — 2 spar (som viser hjerter og en minorfarge), du sier 3 spar, Nord 4 hjerter og makker pass, stamper du i 4 spar? Forts. side 39

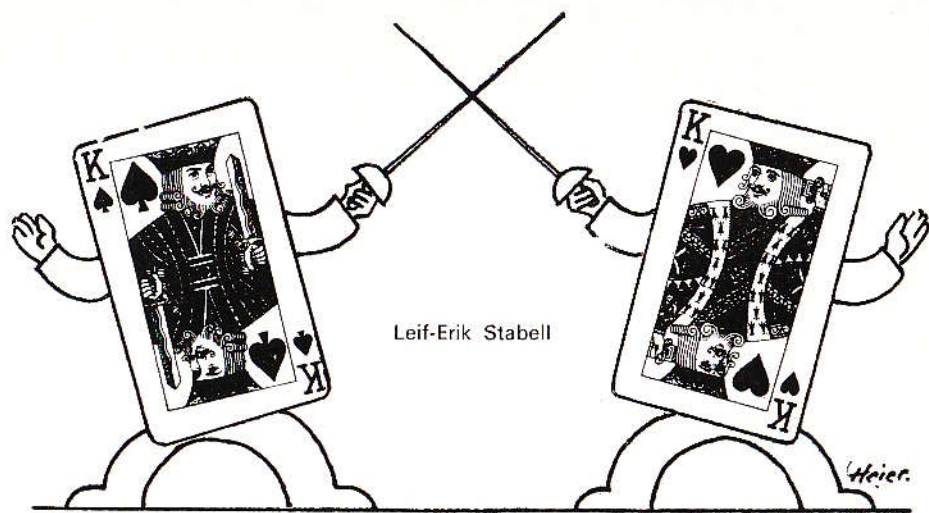

Leif-Erik Stabell

DUELLEN

BIN vil i hvert nummer la to topp-par møtes til meldeduell. Det vil hver gang være 8 meldeproblemer, som hver gir en maksimal uttelling på 10 poeng. Spillene er vedheftet som bilag til midtsidene, så riv dem ut og MELD DEM MED DERES YNDLINGSMAKKER FØR DE LESER VIDERE

Husk at kun sluttkontrakten teller, veien dit er likegyldig.

For 5. gang på rad forsøker Kari Holmsen og Odd Kristiansen seg i «Duellen». Motstandere denne gangen er det unge Osloparet Petter Lindqvist og Noel Mikalsen. Dette paret spilte tidligere Presisjonskløver i likhet med Holmsen—Kristiansen, men har gått tilbake til et mer naturlig system. Culbertson med Acols limitmeldinger har de valgt å kalle systemet, dvs.

at de spiller omtrent det samme som Ivarson—Lid i forrige «Duell». Grand-åpningene er 15—17 p, og på vei til slem benytter de seg stort sett av cuebids og Blackwood. Holmsen—Kristiansens system begynner vel å bli kjent. De spiller Avansert Presisjonskløver, og en rekke kunstige meldinger inngår i systemet. Der intet annet er angitt, spilles det som vanlig lagturnering.



Holmsen—Kristiansen.



Mikalsen—Lindqvist.

1. Vest gir. Alle i faresonen.

♠ K 5 ♠ E 7 6
♥ D 8 4 ♥ K Kn 6
♦ K Kn 9 4 ♦ E D 8 5
♣ E D 8 6 ♣ K 5 3



2. Øst gir. Øst—Vest i faresonen.

♠ K 8 5 ♠ E 4
♥ Kn 9 3 ♥ E K 6 5 4
♦ 7 5 ♦ E K D
♣ E D Kn 10 6 ♣ K 7 4



Vest Holmsen	Øst Kristiansen
1 gr	2 ru
2 gr	3 ru
4 kl	4 gr
5 ru	6 ru
Lindqvist	Mikalsen
1 gr	2 ru
2 gr	3 kl
3 hj	4 ru
5 kl	6 ru

Vest Holmsen	Øst Kristiansen
2 kl	1 kl
2 sp	2 hj
3 sp	3 kl
4 sp	4 ru
6 ru	5 sp
Lindqvist	Mikalsen
3 kl	2 kl
4 hj	3 hj
5 ru	4 gr
5 gr	5 sp
7 kl	6 kl

Begge Vestspillere hadde grandåpning: Holmsen viste 13—15 p, mens Lindqvist viste 15—17. Dermed hadde ikke utfordrerne noen problemer med å nå slemmen, men også Holmsen—Kristiansen nådde frem.

Begge par brukte presisjonskløverens søkesystem på grandåpninger, og 2 ruter er således krav til utgang. 2 grand benekter 4-korts major eller 5-korts minorfarge, men nå skiltes østspillerens veier. Kristiansen kom med den milde sleminvitten 3 ruter (som normalt viser 5-kortsfarge), og med 4-korts støtte og maksimum var ikke Kari Holmsen sen om å akseptere invitten. 4 kløver viste kløver Ess og ruterstøtte, og 4 grand var Blackwood. 5 ruter viste nå av en eller annen grunn 1 Ess (kløver Esset er allerede vist med 4 kløver!) og Kristiansen meldte slemmen under sterk tvil. Mikalsen valgte å klarlegge makkers fullstendige fordeling med 3 kløver. 3 hjerter viste 2-3-4-4, og dermed var veien kort til 6 ruter. 4 ruter var naturlig, og 5 kløver viste kløver Ess.

6 ruter	10
5 ruter, 5 grand	7
5 kløver	5
6 grand	4
6 kløver	3

Stillingen:

Holmsen—Kristiansen	10
Lindqvist—Mikalsen	10

Glimrende meldt av begge Østspillerne! Kristiansen åpner med en kunstig kløver, og setter deretter i gang en spørremeldingsserie. Vest viser i rekkefølge: minst 8 p og minst 5-korts kløver, ikke så mye som D 3 2 eller 5 4 3 2 i hjerter og mindre enn 4 kontroller (E=2, K=1), E D 4 3 2 i kløver, to små ruter, spar Konge. Dermed ser Kristiansen at en evt. 3. hjerter hos Vest vil forsvinne på ruter Dame, samt at Vests 3. spar kan stjeles hvis ikke hjerterfargen lar seg godspille. Lindqvist—Mikalsen hadde ikke et slikt maskineri til rådighet, men kom fint i havn allikevel. 2 kløver er Halles, og 3 kløver og 3 hjerter naturlige meldinger. 4 hjerter er vel nå kanskje i svakeste laget av Lindqvist, men Øst var naturligvis ikke inne på å passe. 4 grand var Blackwood, 5 ruter = 1 Ess, 5 spar ber nå Vest melde 5 grand, men når nå Mikalsen kommer igjen med 6 kløver, viser han storesleminteresse, samt at det ikke (alene) er makkers Konger som er avgjørende. Med spar Konge og en solid trumffarge var ikke Lindqvist sen om å akseptere invitten!

7 kløver	10
6 kløver, 6 grand	7
6 hjerter	6
7 grand	4
7 hjerter	3
5 kløver, 5 hj, 5 gr	2

Stillingen:

Holmsen—Kristiansen 20
Lindqvist—Mikalsen 20

3. Syd gir. Ingen i faresonen.

Syd åpner med 1 hjerter. Nord støtter hjerter (hvis mulig) på 2- eller 3-trinnet.

♠ E 9 5 3 ♠ 10 8 7 2
♥ 7 ♥ 9 8 4
♦ E K Kn 10 4 ♦ D 7 5 3
♣ E 10 3 ♣ K 8



	Vest	Øst
	Holmsen	Kristiansen
(1 hj)	dobl (2 hj) 2 sp	
	3 sp	
	Lindqvist	Mikalsen
(1 hj)	dobl (2 hj) pass	
	dobl 3 sp	
	4 sp	

Utfordrerne er ikke av de mest pysete meldere, og denne stilen bar i alle fall frukter i dette spillet.

Det kan virke ufattelig at ikke Kari Holmsen melder 4 spar på Kristiansens frivillige 2 spar, men det er ikke så merkelig som det høres ut til. Paret spiller nemlig med responsive doblinger, og Kristiansens 2 spar viser faktisk maksimalt 6—7 p. Noen tillegg på makkers invitt hadde han ikke, men det spørs om ikke Kari Holmsen burde ha tatt sjansen på egen hånd. KD xx i spar hos makker er jo som regel nok.

Utfordrerne hadde et sunt og naturlig meldingsforløp. Mikalsen var nær ved å melde 2 spar allerede i første runde, og når makker så kunne doble for 2. gang, var det litt for passivt bare å melde 2 spar. Lindqvist hadde ingen problemer med å legge på, særlig fordi makker godt kunne ha hatt 5-korts spar etter dette meldingsforløpet.

4 spar	10
3 ruter, 3 spar	8
4 ruter	7
2 grand	5
2 hjerter (S)	2
5 ruter	1

Stillingen:

Holmsen—Kristiansen 28
Lindqvist—Mikalsen 30

4. Øst gir. Øst—Vest i faresonen. Syd melder ruter på laveste trinn.

♠ E D Kn ♠ K 5 2
10 6 4 ♥ E K 10 9
♥ D Kn 5 ♦ K Kn 6
♦ — ♣ E 5 2
♣ Kn 8 7 4



	Vest	Øst
	Holmsen	Kristiansen
(1 ru)	2 ru	2 gr
	3 sp	4 sp
	5 ru	5 hj
	5 sp	6 kl
	6 sp	
	Lindqvist	Mikalsen
(2 ru)	2 sp	1 hj
	4 ru	3 ru
	5 hj	4 sp
		6 hj

6—3 i spar og 4—3 i hjerter, likevel fant Lindqvist—Mikalsen frem til hjerterfargen!

Det gjorde ikke Holmsen—Kristiansen, faktisk ble ikke hjerteren meldt i det hele tatt. Vests 2 ruter er krav til utgang, og 2 grand viser en jevn hånd med ruterhold. 3 spar og 4 spar er naturlig, 5 ruter og 5 hjerter cuebids. Nå spørs det om ikke Kristiansen burde ha passet, og i alle fall er det vel noe hardt å komme med en storeslem-innitt med 4 bortkastede poeng i ruter. Forøvrig er ikke 6 spar så håpløst som det kan se ut til ved første øyekast, for hvis innmelderen har KD i kløver og ruteresset er det ikke noe motspill som kan bete kontrakten, forutsatt at spilleføreren har hørt om trumfsvik.

6 hjerter er derimot en adskillig bedre kontrakt, faktisk må det sitte svært skjævt for at ikke 7 hjerter skal kunne vinnes. De to første meldingene i utfordrernes meldingsforløp er naturlige, og Mikalsen syntes nå han var for sterk til bare å si 4 spar, så han valgte å kreve med 3 ruter. 4 ruter fra Lindqvist var nå cuebid, og når han så i neste runde kom tilbake med 5 hjerter, viste han at det var denne fargen han hadde tenkt som trumf. Mikalsen kunne nå se at hjerter opplagt var beste trumffarge, i og med

at ruterstjelingene kunne komme på den korte hånden, og burde vel kanskje ha kommet med storeslem-innitt 6 kløver. Men tross alt var de ganske fornøyde over å ha funnet hjerterfargen, hvilket tydelig skulle fremgå av bildet!



7 hjerter 11
6 hjerter 10
4 hjerter, 5 sp, 5 gr 7
5 hjerter 6
6 spar 5
5 kløver 1
6 grand 1

Stillingen:

Holmsen—Kristiansen 33
Lindqvist—Mikalsen 40

♠ ♥ ♦ ♣

Jeg søker kontakt med turneringsspiller som vil være med på å introdusere et nytt, epokegjørende meldesystem.

Henv.:
Tlf. Oslo 14 09 65.

5. Syd gir. Øst—Vest i faresonen. Syd åpner med 1 kløver.

♠ E K 9 5 ♠ Kn 7 6 4 2
♥ E D 6 5 ♥ Kn 3
♦ Kn 10 6 2 ♦ D 8
♣ 6 ♣ E 10 5 4



	Holmsen	Kristiansen
(1 kl)	dobl	1 sp
	2 sp	
	Lindqvist	Mikalsen
(1 kl)	dobl	1 sp
	2 kl	3 gr
	4 sp	

Du verden for en forskjell i meldestil: Holmsen—Kristiansen klarer ikke å strekke seg lenger enn til 2 spar, mens Lindqvist—Mikalsen med nød og neppe stopper i 4!

Etter den opplagte doblingen, vurderer begge Østspillerne hånden til å være litt for dårlig til 2 spar. Når Kari Holmsen så kan støtte sparen, burde Kristiansen opplagt ha foretatt seg noe. På 3 spar vil Vest sannsynligvis lette et hakk, men det spørs om ikke Øst burde ha meldt 4 på direkten. Han har jo tross alt bortimot maksimum for sin første melding.

Lindqvist var i tvil om han skulle melde 2 eller 3 spar, og valgte foreløpig å kreve med 2 kløver. På 3 grand måtte han opplagt ta ut i 4 spar, men hadde nå egentlig vist en hånd som var for sterk til 3 spar første gang! Med sin tynne sparfarge valgte imidlertid Mikalsen å passe i alle fall, særlig fordi makker godt kunne være repons i kløver etter dette meldingsforløpet.

4 spar	10
3 spar	7
1 grand	6
5 spar	6
2 grand	5
3 grand	4
1 kløver (S)	2
1 kløver, dobl (S)	1

Stillingen:

Holmsen—Kristiansen 40
Lindqvist—Mikalsen 50

50 p etter 5 spill er foreløpig rekord i «Duellen»!

6. Vest gir. Ingen i faresonen.

♠ EK
♥ E 8 7 4
♦ D 6 3
♣ EK 3 2



♠ 10
♥ K 9 6 3
♦ EK Kn 7
♣ 8 6 5 4

Vest	Øst
Holmsen	Kristiansen
1 kl	1 ru
2 gr	3 kl
3 hj	6 hj
Lindqvist	Mikalsen
1 kl	1 ru
2 gr	3 hj
4 hj	4 sp
5 kl	5 ru
5 sp	6 hj

2 opplagte tapere — et godt system skal kanskje kunne finne ut at kløver Dame og hjerter Dame mangler. Likevel har slemmen bortimot 40 % sjans: trumfen 3—2 + hjerter- og kløverlengde på hver sin hånd.

Holmsen—Kristiansen kom ut å kjøre: 1 ruter viser i første omgang en negativ hånd. Kristiansens mening var å hoppe i hjerter etterpå, hvoretter han hadde vist fordelingen 1—4—4—4 og en positiv hånd. Over 2 grand (19—21) ville 4 hjerter imidlertid ha vært naturlig, så han valgte isteden å søke etter 4-kortsfarger hos makker, for deretter å plassere kontrakten i 6 hjerter.

Utfordrernes meldingsforløp er naturlig: Lindqvist viser 18—20 p med silt hopp til 2 grand, mens 4 spar, 5 kløver og 5 ruter er cuebids. 5 spar er nå altfor hardt meldt, Lindqvist har selvsagt ikke kort til noen storeslem-innitt etter at makker har vist at han er singel eller renons i spar. Men Mikalsen var naturlig nok ikke inne på å melde storeslem.

4 hjerter, 4 grand	10
5 grand	9
6 kløver, 6 hjerter	8
5 kløver, 5 hjerter	7
6 grand	1

Stillingen:

Holmsen—Kristiansen	48
Lindqvist—Mikalsen	58

7. Vest gir. Nord—Syd i faresonen.

♠ —
♥ K Kn 7 4
♦ E 10 9 7 3
♣ KD 5 3



♠ E 10 8
♥ 6 5 3
♦ D 6
♦ 6
♣ 10 9 8 2

Vest	Øst
Holmsen	Kristiansen
1 ru	1 sp
2 hj	2 sp
3 kl	
Lindqvist	Mikalsen
1 ru	1 sp
2 kl	2 hj
3 hj	4 kl
5 kl	

Utfordrerne har meldt hardt hele tiden, men i dette spillet straffet det seg å være aggressiv.

Kari Holmsen meldte også i hardeste laget: 2 hjerter viser nemlig en maksimumåpning og 4—5 i rødt. Noe annet enn 2 spar kunne ikke Kristiansen melde, men på 3 kløver fant partet endelig en tilpasning. En melderunde for sent, ifølge Kristiansen.

På 2 kløver fikk Mikalsen et meldeproblem. Pass var første innskyttelse, deretter 3 kløver, men han var redd de skulle ha en god tilpasning i spar, og valgte derfor å høre om makker kunne støtte sparfargen frivillig, ved å kreve med 4.-farge. Lindqvist måtte bare beskrive sin fordeling, og det er også forståelig at han legger på 4 kløver til 5, etter dette meldingsforløpet er nemlig 4 kløver definert som en skjev hånd med utgangssinteresse.

Beste melding på 2 kløver later forøvrig til å være 2 spar. Det holder tross alt mulighetene for å komme i 4 spar oppe, i og med at makker med maksimum og spartilpasning kan støtte til 3 spar.

2 kløver	10
2 spar	8
3 kløver	7
2 ruter	6
1 grand	5
4 kløver	4
3 ruter, 3 spar	3
2 hjerter, 2 grand	2

Stillingen:

Holmsen—Kristiansen	55
Lindqvist—Mikalsen	58

8. Vest gir. Alle i faresonen.

♠ EK 5
♥ 9 6 5
♦ KD Kn
♣ E

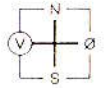

♠ 9 8 4 3 2
♥ 10 4 3
♦ E
♣ KD 8 4

Vest	Øst
Holmsen	Kristiansen
1 kl	1 sp
1 gr	2 ru
2 sp	2 gr
3 hj	3 sp
Lindqvist	Mikalsen
1 ru	1 sp
3 ru	3 gr

Ingen av parene havnet i den «naturlige» kontrakten 4 spar, en kontrakt som er dødsdømt med hjerterutspill. Holmsen—Kristiansen starter som så ofte før med 1 kløver. 1 spar er krav til utgang (!) med 5-kortsfarge, mens 1 grand spur etter kontroller. 2 ruter viser 3 av den sorten, og 2 spar er nå ny spørremelding. 2 grand viser at Øst ikke har noen sparrhonnører, mens 3 hjerter er ny spørremelding. 3 spar viser nå minst 3 små hjerter, og dermed kunne Kari Holmsen se 1 spartaper + 3 hjertertapere, og passet. Fantasien arbeidet ikke på høytrykk

for anledningen, for med ruter Ess hos makker kan Kari Holmsen faktisk telle 9 stikk i grand med mindre hjerteren sitter 5—2 eller verre hos motspillerne. Lindqvist—Mikalsen meldte naturlig. 3 ruter innebærer ofte 3-korts sparstøtte, noe Mikalsen kunne ha undersøkt ved å melde 3 hjerter. Imidlertid regnet han med at det kunne være like kort vei til 9 stikk i grand som til 10 i spar, og om makker ikke skulle ha noen hjerterhonnører, måtte ruterfargen være god nok til å produsere 9 stikk i grand. Det var en meget vellykket vurdering denne gangen, men neste gang har makker kanskje Kx i hjerter, og da ser det unektelig dumt ut å få hjertergjennomspill med en gang. 3 hjerter — 3 spar — 3 grand ville kanskje vært et bedre meldingsforløp.

3 grand	10
2 spar, 2 gr, 4 ru	8
3 spar	7
4 spar	5
5 ruter	4
5 spar	3
3 kløver	2

Sluttresultat:

Holmsen—Kristiansen	62
Lindqvist—Mikalsen	68

Dermed var det farvel til Holmsen—Kristiansen, men også denne gangen var innsatsen upåklagelig.

PARAPLYBRIDGE . . . Forts. fra side 33

Kortene var:

♠ E x x
♥ Kn 10 9
♦ D x x
♣ K x x x

♠ K Kn 10
♥ 9 x x x
♦ EK
♦ x
♣ D Kn 10



♠ D x
♥ x x x
♦ Kn x x x
♣ x x x x

♠ x
♥ D 8 x x x
♦ EK 10 x x
♣ E x

Ved det ene bordet gikk meldingene som ovenfor, og Vest bestemte seg for ikke å gjøre mer, kanskje en naturlig

konsekvens av valg av åpningsmelding og det videre meldingsforløp. Kanskje Øst skulle stampet?

Ved det andre bordet åpnet Vest med 4 spar, og Syd fant risikoen for stor for aksjon, så han passet. Er dette en hånd han bør melde 4 grand på, for så å korrigere makkers 5 kløver til 5 ruter, for på den måten å vise sin 2-seter? Som man ser er det relativt enkelt å bete 5 ruter, som i så fall godt kan bli sluttkontrakten, mens 5 hjerter er utapelig.

Konklusjon? Vær aggressiv! Og spill major fremfor minor når fordelingen er som ovenfor! Da har du den tur som våre representasjonslag bør begunstiges med!

Per Breck og Reidar Lien

Norgesmestere til slutt



Norgesmesterskapet for par ble som vanlig avholdt i KNA-hotellet 19.—21. mai. Allerede relativt tidlig var det ganske klart hvem som skulle vinne den gjeve titelen **NORGESMESTER**, da Bergensparet **PER BRECK** og **REIDAR LIEN** endelig fikk full klaff. De scoret i løpet av de 2 første dagene et gjennomsnitt på 20 poeng over middels hver runde (86—46), og vant til slutt meget fortjent på en uhorst høy poengsum: 1200 poeng over middels, og hele 760 poeng foran nr. 2!!! Dette tilsvarer en score på 64,8 % av det totalt oppnåelige i turneringen. Det var så ille en stund, at turneringsleder Finn Buer offentlig måtte be Bergensparet om å ta det mer med ro fordi det ikke var mere barometer igjen! Det er helt utrolig at noen kan score så meget i en NM-finale, og det blir vel lenge til noen slår Breck—Liens nysatte rekord.

Per Breck og Reidar Lien har lenge vært anerkjente bridgespillere her hjemme. De har vært fast inventar på det norske landslaget i åpen klasse i en årrekke, og er for lenge siden stormestre. Blant annet har de vunnet 10-klubbserien, og er Nordiske mestre, men Norgesmestre er de aldri blitt — før nå. I lagfinalene har de en 2. og en 3. plass å se tilbake på, og i parfinalene, der de har deltatt en årrekke, har de vært forfulgt av uhell. I hele 4 parfinaler har de hatt mer enn 700 poeng over middels, noe som normalt er nok til å vinne, og tre av dem har de ledet klart for siste sesjon, med flere hundre poeng til neste par. Men det har altså hittil «bare» resultert i 2 andreplasser og 2 fjerdeplasser. Hver eneste gang er de blitt passert på mållinjen — og som regel av Harald Nordby. Det var ikke så rart at pessimistiske Reidar Lien fredag kveld annonserte at de måtte ha minst 400 poeng mer enn neste par for siste sesjon, dersom de skulle ha en sjanse til å sikre seg mesterskapet. Og på en meget hyggelig og vellykket NM-bankett, der paret ble behørig hyllet, holdt Lien en tale fra mestrene, der han uttrykte sin store lettelse over at Harald Nordby denne gangen var å finne i turneringens regnskap, og ikke som spiller.

Men Per Breck og Reidar Lien er meget verdige mestre. De var ikke bare best, men best i særklasse, med laurbær og stjerne. De gjennomførte turneringen i suverén stil, og utklasset sine motstandere i nær sagt hver eneste runde. At de fikk mye gratis er de selv de første til å skrive under på, men så suverent vinner man bare ikke uten selv å ha spilt meget godt i tillegg. Vi unner dem virkelig denne seieren.

Vi skal ikke gå så meget inn på selve arrangementet. Rent teknisk gikk det hele lytfritt — som vanlig. Lokalene behandlet vi i fjorårets reportasje, og de er neppe blitt større og mere publikumsvennlige på det året som har gått siden da. Dette ble da også tatt opp på årets forbundsting, der representantene fra Sunnmøre og Romsdal Krets foreslo at arrangementet av par-NM burde ambuleres for hvert år. Lag-NM i Tromsø i fjor og i Kongsvinger

i år burde vise klart at dette må være eneste rette veien å gå. En ting er at reiseregningene vil bli noe dyrere, men langt viktigere er den publicity og den inspirasjon et slikt arrangement vil kunne gi andre kretser. I parentes bemerket må vi vel ha lov til å uttrykke et lite håp om at andre arrangører vel sikkert vil kunne klare å hoste opp mer egnede lokaler enn NBF har klart i de senere år. Med hensyn til den økonomiske svekkelse annet arrangørsted vil kunne påføre NBF, vil vi bare minne om årets lag-NM på Kongsvinger, der byens rådhus i sin helhet gratis ble stillet til arrangørens disposisjon, og der velvillige firmaer i hele distriktet tegnet annonser i programmet for over 30 000 kroner! Til sammenlikning kan vi nevne at Oslos ordfører Albert Nordengen vel neppe vet at det er noe som heter bridge-NM engang, og NBF's arrangører hadde fått tegnet annonser for hele 0 kroner i programmet. Det må være grunn til ettertanke. En annen ting er publicity i lokalpressen. På Kongsvinger var det spalte opp og spalte ned omkring arrangementet, og i hovedstadsavisene fantes det ikke noe som liknet på forhåndstale, ja, dersom man ikke selv hadde skullet referere fra mesterskapet for BIN, er det stor fare for at det hele faktisk hadde gått helt upåaktet hen.

En annen viktig ting som skjedde var at systemdebatten fikk et nytt øksehugg, i og med at brødrene Ivar og Svein Erik Bull (Vest-Finnmark) for turneringen ble forbudt å spille det polske systemet «REGRES», som tilsvarende sterk pass. Vi kommer forøvrig sterkere igjen i et senere nummer med hensyn til systemdebatten, og oppfordrer de som måtte ha en mening om hva som bør være tillatt eller ei til å skrive noen ord til oss.

68 deltagende par fra alle 45 kretser av NBF var samlet etter intens og spennende kvalifisering i egen krets. Louis Vegsund stilte opp i sin 41. finale med sin makker Hans Giørtz (25 finaler). Hele tre par som hadde spilt lagfinalen på Kongsvinger var med: Hellemann—Marcussen (Glåmdal), Bølviken—Salterød (Norgesmestre for lag, Oslo) og Hoie—Strøm (Rogaland). Landslagsparet Breck—Lien var der

som tidligere nevnt, likeledes fjorårets norske mestre, Reidar Arnøy Arve Farstad (Sunnmøre & Romsdal). Av andre par i favorittgruppen kunne vi ringe inn: Knut Bull—Jan Trollvik, (Bergen), som i fjor ble nr. 3, Øystein Lerfald—Lorentz Bjarne Nitter (Inntrøndelag), Roy Kristiansen—Jon Aabye (Østfold), Sigurd Sørtveit, Frank Solheim, Bergen og Bjørn Buer—Tarjei Eck-Hansen (Trondheim), som i fjor plasserte seg som nr. 4. Jo, det lå an til en meget spennende dyst ved det grønne bord, særlig fordi kanonparene fra Golia ble slått ut allerede i Oslo-finalen. Men spennende ble det altså ikke — ihvertfall ikke når det gjaldt mestertitelen.

Nei — over til spillene!

1. Sesjon.

I første runde fikk Sten Snildal—Hans Holme (Indre Østfold) en «flying start» mot turneringens uheldigste par, Erling Lid—Eva Ivarson (Oslo), som meldte seg opp i en vanvittig slem og en like vanvittig utgang på 4—3 tilpassen. Oslo-paret fikk ikke poeng på noen av spillene, og Snildal—Holme hadde dermed en sjokkåpning med 66 poeng over middels. Åpningen skulle komme til å prege begge par; Oslo-paret var helt vekkt for resten av turneringen, mens Østfoldingene hele tiden var med og kjempet om edelt metalt.

I dette spillet, der altså Lid—Ivarson som Nord—Syd meldte 4 spar med 6 beten i faresonen, var normalkontrakten 2-3 ruter hos Vest:

Giver Øst. Sone Nord—Syd.

♠ E D 6 3		
♥ 10 3		
♦ 7 3		
♣ D 9 8 6 2		
♠ K Kn 7		♠ 10
4 2		♥ D Kn 6 5 2
♥ 9		♦ Kn 10 5
♦ K 9 8		♣ K Kn 10 3
6 4 2		
♣ E		

♠ 9 8 5
♥ E K 8 7 4
♦ E D
♣ 7 5 4

Med Øystein Lerfald og Lorentz Bjarne Nitter (Inntrøndelag) som Nord—Syd gikk meldingsforløpet noe annerledes:

Lerfald	Øst	Nitter	Vest
	pass	1 hj	1 sp
1 gr	pass	pass	2 ru
3 kl	pass	pass	pass

Gjennom sitt meldingsforløp skapte Vest illusjonen av 5—4 fordeling i spar og ruter, og da er det ikke så lett for stakkars Øst å få støttet makkers beste farge. Dessuten var han vel meget fornøyd med kløver som trumf! Vest på sin side hadde jo ikke hørt et kvekk fra makker, og våget ikke å melde seg opp på 3-trinnet alene. Nå er ikke 3 kløver noen brus-og-is-kontrakt. Man er vel fort 2 bet med 4 kløvertapere, en spartaper og en ruter taper, og 200 bakk pleier sjelden å gi noen særlig poengdeling i parturering. Men Øystein Lerfald fikk sjansen og klarte å redusere til 1 bet. Ruter Knekt kom ut, og ble dekket av Damen og Kongen. Mer ruter tilbakte til Esset. Nå fulgte kløver til Esset, og ruter!! til dobbeltrenons. Nå er det et problem om man skal stikke med trumf på hånden eller på bordet. Slik det sitter, er det beste faktisk å redusere hånden og kaste en spar på bordet, deretter å spille bordet inn på hjerter, ta sparfinessen og legge ned Esset, som Øst må stjele. Han kan nå ikke spille trumf uten å gi favor, og blir tvunget til å stjele med stående trumf hver gang bordet spiller spar. Men dersom man skal spille på denne måten må man være synsk. Stakkars Lerfald visste fremdeles ikke at det satt enda 3 kløverstikk på ryggen hans, så han kastet en spar fra hånden og stjal på bordet, slik enhver normal spiller ville gjort. Nå fulgte en ny kløver og den fryktelige sitsen kom for dagen. Øst fikk for kløver 10, og fridde seg med spar 10, som Lerfald tok for Damen. Lerfald spilte nå hjerter 10! og Øst dekket! Dermed var sluttspillet barnemat for den gode trønderen. Han spilte spar til Esset, som Øst kastet en hjerter på. Men Lerfald hadde nå full oversikt. Han spilte Øst inn på kløver, og han kunne ta sine to kløverstikk, og måtte

deretter spille hjerter til bordets saks-kombinasjon. Lerfalds gode spilleføring reddet hele 44 NM-poeng for Inntrønderlagparet, i det 1 bet bare ga 18 poeng til Øst—Vest, mens 2 bet ville gitt 62.

I dette spillet var Sigurd Sørtveit (Bergen) på høyden. Med sin makker Frank Solheim på Østs plass, møtte han Olav Hjerkin—Tore Pedersen (Nedre Romerike):

Giver: Syd. Sone Øst—Vest.

♠ E		
♥ 10 7 4 3 2		
♦ E 5 2		
♣ E 10 9 7		
♠ K D 3		♠ 9 8 7 2
♥ K 9		♥ E Kn 6
♦ D 10 7 4		♦ K Kn 6
♣ K 6 5 4		♣ D Kn 3

♠ Kn 10 6 5 4
♥ D 8 5
♦ 9 8 3
♣ 8 2

Etter at Sørtveit hadde åpnet med 1 grand på Vests hånd, ble han av sin makker plassert i 3 grand. Olav Hjerkin på Nords plass spilte ut hjerter 3, som ble dekket av Syds Dame og Kongen. Nå spilte Sørtveit en liten ruter, som Hjerkin øyeblikkelig stakk med Esset. Han så nå selvfølgelig at med sine 3 Ess, hadde han nok innganger til å få hentet de etter hvert godspilte hjerterne. Han spilte mer hjerter, som bordet vant på Knekten. Kløver Dame opp igjen, som Nord stakk med Esset og spilte mer hjerter til bordets Ess. Nå synes beten fra Nords side sikker. Med spar Ess singel inntakt, er det hele nå avgjort.



Frank Solheim (t. v.) og Sigurd Sørtveit gikk hardt ut fra start, og så lenge ut til å kunne ta kampen opp mot sine lagkamerater Breck—Lien.

Men han hadde ikke regnet med Sørtveits (og redaktør Herseths) gode venn «skvisen». Sørtveit spilte nå to ganger ruter og stakk over på hånden:

♠ E		
♥ 10 7		
♦ —		
♣ 10 9 7		
♠ K D		♠ 9 8 7 2
♥ —		♥ —
♦ 10		♦ —
♣ K 6 5		♣ Kn 3

♠ Kn 10 6 5 4
♥ —
♦ —
♣ 8

Når nå Sørtveit slo ruter 10, var Hjerkin skvist i 3 farger. Dersom han kaster en kløver eller spar Ess, får Sørtveit 10 eller 11 stikk. Han måtte derfor kaste den stående hjerter syveren. Så kunne Sørtveit i ro og mak presse ut spar Ess og innkassere seg 9 stikk og 53 NM-poeng.

Motspillet var neppe det beste. Dersom Hjerkin ligger unna både ruter og kløveren til tredje gang fargen spilles, må spilleføreren gå bet, fordi han vil være nødt til også å ta hull på sparfargen for å få hentet det 9. stikket på hånden. Med mindre da Sørtveit har tatt en titt i Nords kort og finner ut av sparvarianten.

Men om Sørtveit klarte sluttspillet på en mesterlig måte, er det ikke dermed sagt at han spilte kontrakten på beste måte. Han kan alltid klare sine 9 stikk, selv om Nord ligger unna både kløveren og ruter til tredje gang. Men dette krever at han i annet stikk spiller kløver til Damen! Deretter ruter til tierer og ny kløver til Knekten, og deretter ruter Konge og Knekt. Nå har han to kløverstikk, tre ruterstikk, tre hjerterstikk, og må dessuten få et sparstikk. Når sagt hele salen var i 3 grand i dette spillet, men langt over halvparten hadde gått bet. Det kan være svært dyrt å åpne i faresonen, selv med gode kort. Dette fikk Snildal—Holme erfare mot det tidligere omtalte brodrepar Svein-Erik og Ivar Bull:



Hans Holme og Sten Snildal har all grunn til å være fornøyde med sin egen innsats, til tross for dette spillet!

Giver: Vest. Sone Nord—Syd.

♠ K 4	♥ K Kn 6 3	♦ D 9 8 7 5	♣ KD
♠ E Kn 8	♥ 10 6 3	♦ E K 10 2	♣ E Kn 9 6
♥ D 10 5 4	♥ E 9	♦ E Kn 9 6	
♦ Kn 3	♦ E K 10 2	♣ E Kn 9 6	
♣ 5 2	♣ E Kn 9 6		

♠ D 9 7	♥ 8 7 2	♦ 6 4	♣ 10 8 7 4 3
---------	---------	-------	--------------

Snildal åpnet som Nord uskyldig på 1 ruter etter at Vest hadde sagt pass i 1. hånd. Ivar Bull på Østs plass følte seg utmeldt og hadde ikke lyst til å melde 1 grand fordi sparen var så dårlig. Hans Holme hadde ingenting å tilføye, men Svein-Erik Bull, som visste at makker måtte ha noen poeng etter meldingsforløpet, fant ut at et rødt meldekort måtte være dekkende, deretter pass rundt bordet. Det ble to bet etter utspill av spar 3 til syveren, åtteren og kongen og det var nummeret før det var 3 bet. Nå har riktignok Øst—Vest 4 spar i kortene, men 500 i beteplykk ga dem alle 66 poengene på spillet.

Spill aldri ut! Dette fikk særlig den gamle ringreven Iver Andresen erfare da han og Alexander Brekke (Oslo) møtte Trondheimsparet Bjørn Buer—Tarjei Eck-Hansen.

De sitter nå i 2. etasje i KNA-hotellet på Syds plass og er vitne til følgende meldingsforløp:

Nord	Øst	Syd	Vest
Brekke	Buer	Andresen	Eck-Hansen
pass	2 ru 1)	pass	2 gr
pass	3 kl 2)	pass	3 ru 3)
pass	3 gr 4)	pass	4 kl 5)
pass	4 ru 6)	pass	5 kl
pass	pass	pass	

- 1) = Marmic
- 2) = 4—4 i major
- 3) = relé
- 4) = kort i ruter
- 5) = hvor kort?
- 6) = singleton.

Og så er det Deres tur til å spille ut fra Iver Andresens hånd:

♠ Kn 8 7 4	♥ 10 9 6	♦ K 10 7 5	♣ 10 2
------------	----------	------------	--------

Det kan unektelig være fristende å legge klokka si istedet, men noe må De jo spille ut, ikke sant? Iver hadde ikke lyst til å røre majorfarge opp i saksen, og ruter ut fra kongen er alltid skummelt, og kan neppe gjøre noen furore, da Øst er markert med bare singleton. Etter denne hypotetisk-deuktive tankevirksomhet fant Iver ut at han gjorde minst skade dersom han spilte trumf — og han spilte tieren. Dermed var 12 stikk hjemme på fat, og fordi svært mange par hadde fått 9 stikk i 3 grand, var forskjellen mellom 11 og 12 stikk i 5 kløver på hele 36 poeng. Spill aldri ut — det er som regel altfor dyrt! Kortene var:

Giver: Øst. Sone: Ingen.

♠ E D 3	♥ Kn 4 2	♦ Kn 8 6 3	♣ D 8 6
♠ 10 5	♥ E D 5	♦ D 9 4 2	♣ E Kn 7 3
♥ E D 5	♥ E D 5	♦ D 9 4 2	♣ E Kn 7 3
♦ D 9 4 2	♦ D 9 4 2	♣ E Kn 7 3	
♣ E Kn 7 3	♣ E Kn 7 3		

♠ K 9 6 2	♥ K 8 7 3	♦ E	♣ K 9 5 4
♠ K 9 6 2	♥ K 8 7 3	♦ E	♣ K 9 5 4
♠ K 9 6 2	♥ K 8 7 3	♦ E	♣ K 9 5 4
♠ K 9 6 2	♥ K 8 7 3	♦ E	♣ K 9 5 4

Har De hørt om Reese-doblinger noen gang? Det var i allefall det Roy Kristiansen fikk oppleve i dette spillet:

Giver: Nord. Sone: Øst—Vest.

♠ E 3	♥ K 9 8 6 2	♦ K 8 4	♣ Kn 10 5
♠ D 8 7	♥ D 7 5	♦ 7 6 3	♣ E 6 4 3
♠ K Kn 10 4 2	♥ 3	♦ D 2	♣ KD 9 8 2

Nord	Kristiansen	Syd	Aabye
pass	1 hj	1 sp	2 hj
2 sp	3 hj	dobl	pass
pass	pass		

Roy Kristiansen la nå opp til et spilleopplegg som plasserte hjerterlengden hos Syd, og ble max forvirret da Nord dukket opp med femkorts trumf. Han gikk tre bet = 800, men etterpå ble han fortalt av motspillerne at dette var en Reese-dobling, som ber makker om å melde 3 spar, fordi 3 spar direkte i den posisjonen ville være in-vitt til 4! Nord, som jo hadde nødstøttet på dobbelton, og som satt og så ned på 11 poeng og Konge, 9, 8 femte i hjerter hadde naturligvis intet problem med å omgjøre dette til straff. Roy Kristiansen mente seg lurt, og protesterte til turneringslederen. Denne tok protesten til følge, da Reese-konvensjonen ikke var alminnelig kjent eller tilgjengelig i Norge. Men fordi kontrakten aldri kan vinnes, selv om Kristiansen får vite at det er Nord som har hjerterlengden, ble avgjørelsen at antallet bet er redusert til 1. Men



Jon Aabye ser betenkt ut — ikke uten grunn!

200 var og ble ren bønn det også, da det meste Nord—Syd hadde i kortene var en delkontrakt i spar med 140/170. Så da så. Det var forøvrig det gode Tromsø & Ofotenparet Roald Andresen—Gunnar Petterson som hadde tatt i bruk denne gode konvensjonen. Men foreløpig, før den er kommet i alminnelig bruk i Norge, bør vel makkeren til dobleren etisk sett gjøre motparten oppmerksom på hva den betyr når den forekommer.

Vi skal se nærmere på hvordan norske NM-finalister melder når de har fått omtrentlig likt med poeng på hver side, men har delt fargene broderlig mellom seg i «sluggerfordeling»:

Giver: Vest. Sone: Ingen.

♠ D Kn 9 5 4 2	♥ E 9 7	♦ —	♣ E D 8 4
♠ 8	♥ D 5 4 3	♦ KD Kn 9 8 7	♣ 7 2
♠ K 3	♥ K Kn 10 8	♦ E 6 5 4 3 2	♣ 5
♠ E 10 7 6	♥ 6 2	♦ 10	♣ K Kn 10 9 6 3

Med det blotte øye kan selv den berømte «bestemor» telle seg til 13 stikk i 7 spar på Nord—Syd, 6 i spar, 6 i kløver og hjerter Ess. Øst—Vest derimot har en meget god stamp i ruter/hjerter, dersom de hopper og står i før motparten finner ut hvilken glimrende tilpassning de har. Med Hellemann—Markussen (Glåmdal) Nord—Syd og John Holm—Kjell Moen (Namdal) Øst—Vest gikk meldingene:

Nord	Øst	Syd	Vest
Hellemann	Holm	Markussen	Moen
1 sp	2 ru	3 sp	pass!
5 hj!	pass	5 sp	pass
pass	dobl!	pass	6 ru!
dobl	pass	pass	pass

Meget godt meldt av Kjell Moen på Vests plass. For noen ville det nok kanskje være fristende å sperreåpne med Vests hånd, men dette er ingen sunn politikk i lengden fordi man da aller helst sperrer makker ute fra å finne en 4—4 tilpassning i hjerter. Moen

gjorde det vanskelig for lagfinalistene fra Kongsvinger å finne slemmen gjennom sitt hopp til 5 ruter, som både sperret for kløverfargen og for Blackwood. Resultat: 2 bet og 55 NM-poeng til Namdal.

Erik Høye—Louis André Strøm kom lett i 6 spar mot Martin Moxnes—Preben Mørk (Trondheim):

Høye	Mørk	Strøm	Moxnes
			pass
1 sp	dobl	4 sp	5 ru
6 sp!	pass	pass	pass

Høye toppet sparen etter kløverutspill p.g.a. faren for kløverstjeling, men Øst—Vest fikk allikevel bare 17 poeng på spillet. Val-Bjørn Lysberg—Sverre Svarlien (Namdal) fant stampen i 7 ruter over 6 spar mot Salterød—Bølviken:

Salterød	Svarlien	Bølviken	Lysberg
			pass
1 sp	2 ru	4 sp	5 ru
6 sp	pass	pass	7 ru
pass!	pass	dobl	pass
pass	pass		

Salterød avgir en kravpass, som viser at han er meget interessert i å høre 7 spar fra makker. Men Bølviken, som jo har talet ut omtrent det beste av det han har i meldingen 4 spar, tar med seg «det sikre» i 7 doblede ruter. 3 betar (500) gir allikevel hele 40 poeng til Øst—Vest.

Det er tydeligvis ikke lett å melde 7 kløver/spar, og den skal nok heller ikke meldes da den står på en sparsaks. Men bare 10 par klarte å melde 6 spar, 14 par hadde stoppet i 4/5 spar, og resten av salen hadde spilt doblede ruterkontrakter på Øst—Vest.

Stillingen etter 15 runder:

Middelscore: 960.

1. Solheim—Sørtveit	1245
2. Breck—Lien	1204
3. Andersen—Petterson	1198
4. Lerfald—Nitter	1181
5. Giørtz—Vegsund	1141
6. Høie—Strøm	1124
7. Abrahamsen—Westlund	1118
8. Bull—Bull	1111
9. Mortensen—Sørle	1106
10. Lysberg—Svarlien	1096
11. Holme—Snildal	1095
12. Guldbrandsen—Paulsen	1094
13. Bjartnes—Nermo	1092

14. Mæsel—Mæsel	1087
15. Nilsen—Atcigen	1075

En må ha lov til å si at stillingen etter første sesjon bød på noen overraskelser. Listen er så å si kjemisk renset for Oslo-par. Fjorårsvinnerne Arnøy—Farstad lå på 37. plass, under middels, og det samme gjaldt de unge lovende Knut Bull—Jan Trollvik fra Bergen, som i fjorårets finale ble nr. 3. Knut Bull er forevrig bror av Svein-Erik og Ivar. Vi lurar på om det noen gang tidligere har vært med 3 brødre under 30 år i en og samme NM-finale? Positive overraskelser var Roald Andersen—Gunnar Petterson fra Troms & Ofoten, som var med og kjempet i toppen helt til siste sesjon.

2. SESJON

Her er et meget godt spill fra Nord-Norge: Tromsøparet Andersen—Petterson møtte Bull—Trollvik som Øst—Vest:



Regnskapet hadde få problemer denne gangen. Fra venstre: Finn Søderstrøm, Hilbert Eilertsen, Tormod Clemetsen. I forgrunnen Rolf Johansen. Harald Nordby var ikke til stede da bildet ble tatt.

Giver: Vest. Sone: Ingen.

♠ 94		
♥ D 6		
♦ 8 7 6 5 2		
♣ 9 8 7 6		
♠ K D 3		♠ 10 7 6 5 2
♥ K 10 9 7 4		♥ E Kn 8
♦ E 10 9 3		♦ —
♣ Kn		♣ E 10 5 3 2
	♠ E Kn 8	
	♥ 5 3 2	
	♦ K D Kn 4	
	♣ K D 4	

Nord	Øst	Syd	Vest
Bull	Andersen	Trollvik	Petterson
			1 hj
pass	1 sp	pass	3 sp! 1)
pass	4 kl 2)	pass	4 ru 3)
pass	6 sp	pass	pass

- 1) = Han hadde lyst til å melde 2½ spar!
- 2) = Spørremelding.
- 3) = 2. ktr. i kløver + ruter Ess.

Ruter Konge kom ut, og ble stukket med Æsset. Så spilte Andersen hjerter til Knekten! og spar til Kongen. Ruter til stjeling og en ny spar som



Jan Trollvik og Knut Bull. Foreløpig er det litt for tidlig i turneringen for dem.

Syd stakk med Æsset. Trollviks beste tilbakespill nå er å legge ned kløver Konge, for da brytes forbindelsen mellom hendene. Men Jan Trollvik var uoppmerksom et lite øyeblikk, og hjem det fór! Han spilte seg fri med ruter, som spilleføreren stjal på hånden. Deretter spar til Damen og hjerter til bunns:

♠ —		♠ —
♥ 9		♥ —
♦ 10		♦ —
♣ Kn		♣ E 10 5
	♠ —	
	♥ —	
	♦ Kn	
	♣ K D	

Når nå Andersen spilte den siste hjerteren fra bordet, er Trollvik skvist i kløver og ruter. Det hører med til historien at Tromsøparet var de eneste som hadde meldt slemmen, og at 90 % av salen hadde vært i hjerterkontrakt med 4 og 5 trekk.

Her er Louis Vegsund ute og lurar vannet av motparten:

Giver: Syd. Sone: Øst—Vest.

♠ 10 5		
♥ E D Kn 9		
♦ K 6 3		
♣ K 8 7 5		
♠ D Kn 4 2		♠ E 8 7 3
♥ 7 2		♥ K 6
♦ D 10 7 2		♦ E Kn 8 5
♣ E 6 2		♣ D 9 4
	♠ K 9 6	
	♥ 10 8 5 4 3	
	♦ 9 4	
	♣ Kn 10 3	

Etter to passar åpnet Hans Giørtz på Nord's hånd med 1 hjerter. Øst doblet, og den gamle ringreven fra



Louis Vegsund — still going strong.

Ålesund meldte 1 spar! Dette er jo egentlig verdens eldste trick, noe Vest øyeblikkelig avslørte med en dobling. Giørtz var med, og tok ut i 1 grand, som Øst doblet. Hadde jeg nå vært Vegsund, hadde jeg nå nær jeg begynte å få taket på det, meldt 2 ruter, og ventet med hjerterstøtten til jeg ble doblet, men NM-nestoren meldte 2 hjerter rett i. Vest, som ikke vet at han egentlig har avslørt en psykisk melding, svelget agnet og doblet igjen i den tro at han hadde motparten «på teppet», deretter gikk det pass rundt.

Så er det altså Østs tur til å spille ut. De skal få 12 gjett på hvilket kort han trakk, kjære leser. Ganske riktig, han spilte ut hjerter Konge!!! Og hjem det fór igjen. Øst—Vest har 10 stikk i sparkontrakt, selv om utgangen ikke er lett å melde. Men at Øst—Vest i dette spillet meldte seg selv på «pettet» er det ingen som helst tvil om. En svært fortjent topp til Sunnmøre og Romsdal.

I dette spillet møter vi fjorårsfirererne Bjørn Buer—Tarjei Eek-Hansen (Øst—Vest) som spiller poeng fra det gode Grenlandsparet Abrahamsen—Westlund:

Giver: Syd. Sone: Øst—Vest.

♠ 9 8
♥ 8 7 4
♦ K Kn 8
♣ E 10 7 6 5

♠ K 4 3 2
♥ E Kn 3
♦ E 7 3
♣ D 9 8

♠ E Kn 6
♥ K 9 5 2
♦ D 10 9 4
♣ K 4

♠ D 10 7 5
♥ D 10 6
♦ 6 5 2
♣ Kn 3 2

Trønderne kom i 3 grand på Vests (Eck-Hansens) hånd. Grenlendingen i Nord spilte ut en liten kløver, som Eck-Hansen stakk med Kongen. Han spilte hjerter til Knekten, slo hjerter Ess og spilte hjerter til Kongen. Nå har han godspilt 8 stikk. Det er om å gjøre å holde Syd ute av spill for å gardere kløverfargen, så Eck-Hansen spilte nå ruter Dame som fikk løpe til Nord's Konge. Denne spilte en ny liten kløver, som Eck-Hansen stakk med Damen. Deretter spar til Esset, hjerter 9 og spar til Kongen:

♠ —
♥ —
♦ Kn 8
♣ E 10

♠ Kn
♥ —
♦ 10 9 4
♣ —

♠ 4
♥ —
♦ E 7
♣ 9

♠ D 10
♥ —
♦ 6
♣ 3

Den meget gode unge trønderrepresentanten hadde nå full telling, og frispilte seg med kløver 9. Nord er nå eliminert, og kan bare få de to kløver-

S. J. Simon:

La alltid meldingene være enkle og klare. Prøv heller å nå utgangene med så få meldinger som mulig i stedet for med så mange meldinger som mulig. Både Deres makkers humør og Deres egen portemoné vil ha fordel av det.

stikkene. 10 stikk ga 49 fortjente poeng til Trondheim.

Stillingen etter 28 runder:

Middelscore: 1848.

1. Breck—Lien 2409
2. Andersen—Petterson 2209
3. Lerfald—Nitter 2176
4. Bremseth—Øvstedal 2165
5. Moxnes—Mørk 2158
6. Solheim—Sortveit 2122
7. Giørtz—Vegsund 2083
8. Holme—Snildal 2081
9. Lysberg—Svarlien 2072
10. Kristensen—Vorren 2064
11. Brenne—Michalsen 2046
12. Mortensen—Willgohs 2025
13. Buer—Eck-Hansen 2018
14. Bjerke—Engebretsen 2015
15. Mæsel—Mæsel 1991

3. SESJON

Giver: Syd. Sone: Alle.

♠ K 8 4
♥ 8 7
♦ 9 7 5 3 2
♣ D Kn 8

♠ D 9 2
♥ K Kn 10 9
♦ K Kn 10 8
♣ K 5

♠ Kn 7 5
♥ D 4 3 2
♦ D 4
♣ E 9 3 2

♠ E 10 6 3
♥ E 6 5
♦ E 6
♣ 10 7 6 4

Spill fra mesterhånd. «Det er svært ofte muligheter for skvis i delkontrakter,» betrodde Per Breck oss etter seieren. I dette spillet havnet han i 3 hjerter på Vests hånd.

Ruter kom ut fra Nord, som Syd stakk med Esset og returnerte fargen. Breck stakk over med Kongen på bordet og trakk hjerter Knekt som han fikk beholde for. Hjerter 10 ble stukket med Esset og Syd spilte nå liten spar til Kongen. Nord, som fremdeles visste svært lite om hva som foregikk, la ned kløver Dame, som bordet stakk med Kongen. Breck spilte hjerter 9, tok sine to ruterstikk, og kastet to spar på hånden. Nord forkastet seg i kløver!

♠ 8 4
♥ —
♦ 9
♣ Kn

♠ —
♥ D
♦ —
♣ E 9 3

♠ D 9
♥ K
♦ —
♣ 5

♠ E 10
♥ —
♦ —
♣ 10 7

Når Breck nå slo hjerter Konge, følte Syd seg skvist, og kastet en kløver (Makker hadde jo tross alt vist Knekten!). Dermed var 10 stikk et faktum. 54 deilige NM-poeng til vinnerne.



Her har vi bridgefantomet fra Bergen i en ny delkontrakt. Fremdeles som Vest spiller han denne gang 3 ruter.

Giver: Nord. Sone: Nord—Syd.

♠ D 8 7 4
♥ E Kn 10 7
♦ 10
♣ 8 7 5 4

♠ K 6
♥ 8 3
♦ K D Kn
♣ E Kn

♠ E Kn 9 3 2
♥ K 6 5 2
♦ 6 5
♣ 6 2

♠ 10 5
♥ D 9 4
♦ E 9 7
♣ K D 10 9 3

Utspill: en liten hjerter som han stakk med Kongen. Ruter til Knekten og mere ruter til Esset. Hjerter Dame fra Syd, som Nord stakk over, og mere hjerter som Vest stjal. Nå slo han kløver Ess, og øste ruter til bunns, med det resultat at Nord var skvist i hjerter og spar på siste ruter. 11 stikk ga mestrene 54 poeng.

Litt hjelp i motspillet kommer godt med. Erik Høie Louis André Strøm ble i dette spillet motspillere mot 3 grand på Vests hånd.

Giver: Øst. Sone: Alle.

♠ E 8 6 3 2
♥ Kn 7 5
♦ 7 5
♣ D 7 2

♠ D 5
♥ K 4 2
♦ E Kn 10 8
♣ Kn 6 5 4

♠ Kn 10 9 7
♥ E 9 8
♦ K D 9 3 2
♣ K

♠ K 4
♥ D 10 6 3
♦ 6 4
♣ E 10 9 8 3

Høie spilte ut hjerter 7. Fra Øst ble återen lagt, og Damen og Kongen. Spar Dame i skift, som gikk til Strøms Konge. Liten hjerter til Knekten og skift til liten kløver! til Kongen og Esset. Strøm tok nå for sin stående hjerter og spilte kløver 9. For spilleren så det hele nå ut som et typisk tilfelle der det gjaldt å begrense antallet betar i faresonen. Han forsøkte derfor Knekten, og dermed brakk det helt sammen for ham. Med 5 kløverstikk ble det 5 betar. Erik Høie forsøkte å telle seg til betene etterpå og kom til 4. Men Louis smilte bredt og

S. J. Simon:

Spillere som nettopp har satt seg inn i safety play-teknikken, har en tilbøyelighet til å være så stolte over sine lærdommer, at de ikke forsømmer noen anledning til å demonstrere sin teknikk uten å tenke på om situasjonen er slik at man kan koste på seg en slik luksus. For luksus er det.

doserte for ham at det bare var hønene som telte 1—2—mange!

Reidar Lien fikk også prøve seg som spillefører:

Giver: Øst. Sone: Ingen.

♠ 9 6 5	♥ Kn 10 6 3	♦ E 10 8	♣ K 8 3
♠ Kn 7 2	♥ 7	♦ K Kn 6	♣ E D Kn 10 6 5
♠ E K 8 4 3	♥ E K 8 5	♦ D 4 2	♣ 9
♠ D 10	♥ D 9 4 2	♦ 9 7 5 3	♣ 7 4 2

Som Nord—Syd satt Ingebrigt Jensen og Odd A. Ovesen (Troms & Ofoten).

Nord Jensen	Øst Lien	Syd Ovesen	Vest Breck
	1 sp	pass	3 kl
pass	3 hj	pass	3 sp
pass	4 ru 1)	pass	5 kl
pass	6 sp	pass	pass
pass			

1) = Culbertsons spørremeldinger.

Lien fikk liten kløver ut fra Syd, som han stakk med Esset. Lien regnet med at Syd ikke ville våge et slikt utspill fra Kongen, og han kunne heller neppe ha ruter Ess. Muligheten for å vinne kontrakten var derfor at spar Dame satt dobbel ett eller annet sted, og at kløveren satt 3—3 med Kongen hos Nord. Dermed spilte han kløver Dame, som ble lasjert, og kløver Knekt, toppt ut sparen og resten gikk omtrent av seg selv. Meget pent spilt av Lien! Det skal meget gode nerver til for å spille slik på den aktuelle sits med ruter Ess borte og en mulig skjev sits i kløver. Men — dersom man tenker seg godt om, er dette omtrent det Jannersten kaller «enda chansen».

Stillingen etter 46 runder:

Middelscore: 3036.

1. Breck—Lien	3875
2. Holme—Snildal	3524
3. Andersen—Petterson	3497
4. Moxnes—Mørk	3432
5. Kristensen—Vorren	3410
6. Lerfald—Nitter	3361
7. Solheim—Sørtveit	3353
8. Guldbrandsen—Paulsen	3294
9. Mæsel—Mæsel	3275
10. Bratteteig—Opsahl	3270
11. Bull—Trollvik	3260
12. Abrahamsen—Westlund	3259
13. Jevanord—Nordby	3253
13. Høie—Strøm	3253
15. Bremseth—Øvstedal	3250



Lorentz B. Nitter og Øystein Lerfald holdt seg i tetgruppen gjennom hele NM-finalen.

4. SESJON

At NM-finalen er et sted der selv anerkjent gode spillere lærer nye prinsipper for melde- og spilleteknikk ble etterhvert helt klart for oss gjennom følgende historie om den gode Åge Olsen (Nedre Romerike) som helt tilfeldig kom oss for øret.

Giver: Øst. Sone: Alle.

♠ 6 5 3	♥ 8 6	♦ E K 5 4 3	♣ Kn 5 3
♠ K Kn 4 2	♥ E 4 3	♦ Kn 7	♣ E K 8 7
♠ E D 10 7	♥ K Kn 7	♦ D 10 8 2	♣ 4 2

«Nord—Syd er ukjente,» sa Ingebrigt Jensen (Troms & Ofoten), og meldingene gikk:

Nord	Olsen	Syd	Ketil	Os
pass	pass	1 sp	1 gr	
pass	2 hj	pass	3 hj!	
pass	4 hj!			

Litt av en utgang å være i på bare 20 poeng og ingen superfordeling. Men slik går det når man på begge sider får meldt av maksimum av minimum. Men så er det også 4 innlagte tapere: 2 i ruter, en i hjerter og en i spar. Dette selv med heldigst mulige spilleføring.

Utspillet var kløver 4, som tok med seg Knekten på sin vei til Damen. Spar 9 fra hånden som Syd stakk med Esset og spilte mere kløver som gikk rundt til tieren. Olsen spilte spar 8



Juniormestrene fra 1973, brødrene Helge og Roald Mæsel, leverte en forrykende sluttspurt i parfinalen. Vi får nok høre mer til dem i året som kommer.

til Knekten, tok for spar Konge og kastet en liten ruter på hånden. Så spilte Olsen siste spar på bordet, og både Nord og Øst kastet rutere. Da Olsen til slutt tok dobbeltfinessen i hjerter, var 10 stikk et faktum, og 64 NM-poeng likeså. Syd var etter spillet litt ergerlig på sin makker og viste alle hvordan det ville gått dersom Nord på siste spar hadde lagt hjerter 8: da ville spilleren gått bet, idet han umulig kunne komme unna 2 hjertertaper, uansett hvor fint han hadde spilt hjerteren. Åge Olsen lærte tydeligvis noe nytt, for i neste runde møtte han brodrerne Bull som på følgende kort hadde meldt seg opp i 3 hjerter på Øst:

Giver: Vest. Sone: Nord—Syd.

♠ 8 7 5	♥ 9 5	♦ E K 5	♣ K D 6 3 2
♠ Kn 4	♥ ED 4 3	♦ D 9 8 7	♣ Kn 10 4
♠ E 6 2	♥ K Kn 2	♦ Kn 10 4 3	♣ 8 7 5

Ketil Os på Syd spilte ut kløver 5 som gikk til Damen og Esset. Svein Erik Bull spilte nå ny kløver til Knekten og Kongen. Så fulgte Esset og Kongen i ruter og ny ruter som fikk løpe til Damen. Deretter spar Knekt som han stakk over med Damen og Esset. Nå er det i realiteten kun en sjanse til å få 9 stikk, og det er Konge, Knekt dobbel i hjerter foran Ess, Dame. Inné på spar Ess fridde Syd seg med ruter Knekt, men nå hadde Åge Olsen virkelig lært! Han la derfor hjerter 9!!! Dermed kunne Svein Erik Bull stille og rolig kutte opp trumfen gjennom Syd. Det er jo nettopp det som er det fascinerende med bridgen, at en ting som er 100 % riktig i en runde kan være minst like galt i spillet etterpå. Nå ble ikke scoren noe særlig å snakke om, da salen hadde vært i kløver/grand på Nord—Syd med 2—3 betar i sonen. Men en

bet derimot hadde gitt omtrent hele kassen til Nord—Syd! Det kan altså være forholdsvis dyrt å trekke lærdom i en NM-finale, for ikke å si — å sette lærdommen ut i praksis!

Av og til kunne det virke aldeles urettferdig når man så måten Per Breck—Reidar Lien fikk poeng på. Her har Øst fått seg utdelt 21 prikker, som går aldeles over styr for ham. Normalkontrakten i dette spillet var 3 grand med 10 eller 11 stikk. Med våre helter Nord—Syd gikk det litt annerledes i 3 grand på Østs hånd:

Giver: Vest. Sone: Alle.

♠ 63	♠ K Kn 7 4 2	♠ E D 9
♥ 10 9 7	♥ K D 8	♥ E Kn 5
♦ 10 7 4	♦ K D 6 5	♦ E 8 3
♣ K Kn 9 5 4	♣ 7	♣ E D 3 2

♠ 10 8 5	♠ —	♠ —
♥ 6 4 3 2	♥ —	♥ —
♦ Kn 9 2	♦ —	♦ —
♣ 10 8 6	♣ —	♣ —

Per Breck, som satt Syd, spilte ut en liten ruter, og Øst lasjerte til tredje gang. Så spilte han kløver til Knekten og tok sparsaksen med Damen. Deretter fulgte fire ganger kløver, som Reidar Lien kastet alle sine spar på, i håp om at hans makker skulle ha tiere! På siste kløver kastet spilleføreren spar 9. Så fulgte hjerter 10, som Lien dekket med Damen og Esset. Nå er kontrakten hjemme i 9 stikk dersom han bare legger ned hjerter Knekt, men neida: han spilte liten hjerter til nieren og Kongen, og overførte på denne måten holdet i hjerter til hånden! Når så Lien tok for sin stående ruter, hadde Øst bare hjerter Knekt og spar Ess igjen på hånden, og måtte altså kaste en av dem. På en effektiv måte hadde Øst sørget for å bringe seg selv inn i en pølseskvis, og til tross for at Lien hadde kastet hele 4 spar, valgte han feil og kastet hjerter Knekt, hvorpå Lien tok beten for återen. Østs respekt for lederparet var nok så stor at det til slutt gikk helt rundt for ham. Men så skal det også sies at det ikke er lett for

uerfarne spillere å møte gode par i NM-heksegrya. Som regel er det mange gode spillere som kranser bordet som tilskuere, og dette føles ganske sikkert som et meget sterkt press på å gjøre det maksimale riktige, og så gjør man det stikk motsatte, kommer ut av balanse og ødelegger neste spill også, og gjerne også de neste rundene, for den saks skyld. Vi føler virkelig med Øst i dette spillet — og brenner av misunnelse for Reidar Liens kortskjønn. Han vet virkelig hva han skal kaste når noe står på. Med hånden på hjerter, kjære leser: hadde De kastet Dem ned til renons i spar på all den kløveren?

Stillingen etter 58 runder:

Middelscore: 3828.

1. Breck—Lien	4928
2. Holme—Snildal	4317
3. Lerfald—Nitter	4255
4. Andersen—Petterson	4226
5. Giørtz—Vegsund	4178
6. Bull—Trollvik	4155
6. Kristensen—Vorren	4155
8. Moxnes—Mørk	4153
9. Solheim—Sørtveit	4140
10. Brenne—Michalsen	4119
11. Jevanord—Nordby	4069
12. Bratteteig—Opsahl	4059
12. Guldbrandsen—Paulsen	4059
14. Mæsel—Mæsel	4056
15. Høie—Strøm	4052



Knut Bull — foreløpig «bare» på 6. plass. (Bildet er tatt ETTER siste sesjon!)

5. SESJON

Breck—Lien var det ingen ting å gjøre med. De bare fortsatte å øke og øke, og hovet inn poeng i hvert eneste spill.

Giver: Øst. Sone: Øest—Vest.

♠ 8	♠ K D 4 3	♠ E 9 6 5 2
♥ K D Kn 9 2	♥ 8 5 4	♥ —
♦ K D 6	♦ 10 4	♦ E 9 5 3
♣ D 9 8 6	♣ K 4 3 2	♣ E Kn 10 7

♠ Kn 10 7	♠ —	♠ —
♥ E 10 7 6 3	♥ —	♥ —
♦ Kn 8 7 2	♦ —	♦ —
♣ 5	♣ —	♣ —

Nord	Lien	Syd	Breck
pass	2 ru 1)	pass	2 gr
pass	3 hj 2)	dob!!	3 gr
pass	pass	pass	

- 1) = Marmic.
- 2) = kort hjerter.

Hjerter kom ut fra Nord, og Syd stakk med Esset. Mere hjerter som Breck stakk med Kongen. Så fulgte fire ganger kløver og stillingen ble:

♠ 8	♠ E 9 6
♥ D Kn 9	♥ —
♦ K D 6	♦ E 9 5 3
♣ —	♣ —

♠ —	♠ —
♥ 10 7 6	♥ —
♦ Kn 8 7 2	♦ —
♣ —	♣ —

Inne på bordet slo nå Per Breck spar Ess! Og vips — så var plutselig Syd skvist i de røde fargene! 12 stikk ga nye 55 NM-poeng til mestrene. I det samme spillet fikk Sten Snildal (Øst) og Hans Holme (Vest) den rene toppen. De kom i 6 kløver på denne måten:

Snildal	Holme
1 sp	2 hj
3 kl	3 ru
3 gr	4 kl!
4 ru!	6 kl!

Meget hardt meldt, om jeg så må si. Kløver kom ut fra Syd, og bordets Dame fikk beholde stikket. Så ble hjerter Konge spilt og stukket med Esset. Syd vred til spar, som gikk til Esset. Snildal spilte en liten spar til stjeling, kløver til Knekten, ruter til Kongen, kløver til tiere og stillingen er:

♠ K 4	♠ 9 6
♥ 8 5	♥ —
♦ 10	♦ E 9 5
♣ K	♣ E

♠ —	♠ —
♥ D Kn 9 2	♥ 10 7 6
♦ D 6	♦ Kn 8 7
♣ —	♣ —

Når nå Snildal tok ut siste trumfen med kløver Ess, var Syd skvist i de røde fargene igjen. Altså i prinsippet samme spilleopplegg som Per Breck. Nå kan vel Breck neppe få 12 stikk dersom ikke hjerter kommer ut, men slik det sitter, står det alltid 12 stikk i 6 kløver. Godt meldt av Holme og meget godt spilt av Sten Snildal.

I denne siste sesjonen på 9 runder var selvsamme Snildal—Holme tilsynelatende sikre sølvmedaljørere, men de satt i «udrag», og fikk endel mot seg, og rykket dermed noe nedover på barometeret. Fjorårstreeren Knut Bull—Jan Trollvik fra Bergen kom i en forrykende sluttspurt og forviste Snildal—Holme til bronse. Troms & Ofotenparet Andersen—Petterson, som gjennom hele turneringen hadde spilt om de nærmeste plassene bak Breck—Lien, fikk nervene i ulage, og spilte seg på siste sesjon et meget godt stykke nedover på listene. Også 4-plassen gikk til Bergen, da Frank Solheim og Sigurd Sørtveit knep seg inn 2 fattige poen foran Lerfald—Nitter fra Inntrøndelag.

NM 1977



Fra premieutdelingen: President Knut Koppang med Reidar Lien (t. v.) og Per Breck (t. h.).

MIDDELSSCORE: 4422

1. Norgesmestre P. Breck—R. Lien	Bergen	5622
2. Knut Bull—Jan Trollvik	Bergen	4862
3. Hans Holme—Stein Snildal	Indre Østfold	4852
4. Frank Solheim—Sigurd Sørtveit	Bergen	4809
5. Ø. Lurfald—L. B. Nitter	Inntrøndelag	4807
6. B. Bratteteig—P. E. Opsahl	Oslo	4773
7. Martin Moxnes—Preben Mørk	Trondheim	4771
8. Helge Mæsel—Roald Mæsel	Vest-Agder	4761
9. E. A. Brenne—H. Michalsen	Trondheim	4756
10. H. Giørtz—L. Vegsund	Sumnøre og Romsdal	4747
11. E. Bølviken—L. Salterød	Oslo	4736
12. S. Bjerke—R. Engebretsen	Øvre Romerike	4722
13. H. P. Jevanord—P. E. Nordby	Hedmark	4709
13. K. Kristensen—S. Vorren	Troms & Ofoten	4709
15. R. Kristiansen—J. Aabye	Østfold	4698
16. T. Mortensen—G. Sørli	Buskerud	4671
17. M. Guldbrandsen—J. Paulsen	Oslo	4670
18. R. Amundsen—G. Petersen	Troms & Ofoten	4676
19. E. Høie—L. A. Strøm	Rogaland	4652
20. S. Brede—R. Aaland	Fjordane	4648
20. B. Baardsen—R. Amundsen	Østfold	4648
22. J. Helness—R. Selnes	Salten	4622
23. H. Kaasa—O. Stigen	Midt-Telemark	4570
24. I. Andresen—A. Brekke	Oslo	4560
25. S. E. Bull—I. Bull	Vest-Finnmark	4537
26. O. Hjerkin—T. Pedersen	Nedre Romerike	4530
27. A. Ørsal—J. Ørsal	Nordmøre	4521
28. S. Hansen—E. Evensen	Vestfold	4519
28. G. Gislås—A. Rudjord	Gauldal—Oppdal	4519
30. H. A. Mortensen—T. Willgohs	Nord-Østerdal	4518
31. T. Bremseth—Y. Øvstedal	Helgeland	4511
32. T. Abrahamson—R. Westlund	Grenland	4506
33. E. Lühr—S. H. Riisnæs	Vestfold	4470
34. V.-B. Lysberg—S. Svarlien	Namdal	4469

Månedens NØTT



Løsning på månedens nøtt nr. 2.

♠ E 3 2
♥ 8 3 2
♦ E 9 3 2
♣ 8 7 4



♠ D Kn 10 9 4
♥ E K 9
♦ K
♣ E K 6 5

Syd er blitt spillfører i 5 spar etter at Vest har vært inne med en melding som viser minst 5—5 i kløver og hjerter. Vest finner det overraskende utspill av singel spar Konge, som dermed ødelegger forbindelsen mellom hendene. Spørsmålet er så: hvordan bør Syd spille for å ha størst mulig sjanse til å vinne kontrakten?

Det kom inn mange gode løsninger på denne oppgaven, men Arnold Mundal fra Oslo var et lite strå hvassere enn de andre. Månedspremien gikk dermed til Oslo, og løsningen hans var omtrent slik:

Det finnes flere sitser hos motparten som gjør at vi kan vinne kontrakten. En mulighet er å satse på at Øst har kløver Dame singel, og eliminere spar- og hjerterfargen og ta for ruter Konge for Øst settes inn på kløver Dame. Med bare ruter igjen hos Øst får vi dermed $5+2+2+2=11$ stikk. Velger vi å spille på at Øst har Dame, Knekt dobbel i hjerter, går spillet på tilsvarende måte, bortsett fra at vi til slutt spiller hjerter Ess og liten hjerter etter å ha eliminert de andre fargene.

Sjansen for at denne spillemåten skal føre frem er imidlertid svært liten. Bedre er det derfor å satse på at Vest har en av de følgende fordelinger:

a 1: 6 hjerter og 5 kløver og ruter-honnør singel
a 2: 5 hjerter og 6 kløver og ruter-honnør singel
b: 5—5 og 2 ruterhonnører.

Ved å gå ut fra at Vest har singel spar Konge og minst 5—5 i kløver og hjerter, er sjansen for de forskjellige fordelinger:

1—5—2—5: 56/110
1—6—1—5: 32/110
1—5—1—6: 16/110
1—6—0—6: 4/110
1—7—0—5: 2/110

De to siste fordelingene kan vi se bort fra, da vi i så fall ikke kan vinne spillet i noe tilfelle.

Videre har vi:

Sjansen for 2 honnører dobbel i ruter: $3/8 * 2/7 = 6/56$.

Sjansen for 1 honnør singel: $3/8$.

Dermed blir sannsynlighetene for de forskjellige fordelingene:

a 1: $32/110 * 3/8 = 12/110$
a 2: $16/110 * 3/8 = 6/110$
b: $56/110 * 6/56 = 6/110$

Spilleplan a 1:

Stikk med spar Ess, og kløver fra bordet i stikk 2. (Dermed vil vi også vinne hvis Vest har fordelingen a 2 og Øst ikke er våken og stjeler.) Så spar Dame, spar Knekt, ruter Konge, hjerter Ess og spar 4 som ble gjemt unna i første stikk. Øst kommer inn og har bare ruter igjen. En høy ruter får han beholde stikket for, men må så spille opp til Ess 9 på bordet. Dermed blir det $4+2+3+2=11$ stikk.

Spilleplan b:

Vest får beholde det første stikket, Syd kaster spar 9. Vest skifter f. eks. til ruter, som går til Kongen. Spar 10 til Esset, ruter til stjeling med spar Knekt, kløver Ess, hjerter Ess, Konge og spar 4 som setter Øst inn.

Med bare ruter igjen må han spille opp til Ess 9 på bordet, og på de to ruterstikkene blir Vest skvist i hjerter og kløver. (Syd gir altså bare fra seg 2 trumfstikk, men får 3 stikk igjen!) Vakkert, men dårlig, idet spilleplan a gir minst dobbelt så store sjanser. Om Øst—Vest f. eks. har:

♠ K 8 7 6 5
♥ D Kn 10 7 6
♦ D Kn 10 8 7
♣ D Kn 10 9 3



ser vi at spilleplan b fører frem, mens a fører frem med:

♠ K 8 7 6 5
♥ D Kn 10 7 6 5
♦ D Kn 10 8 7 6 5 4
♣ D Kn 10 9 3



hos Øst—Vest.

BOKTIPS

Leif-Erik Stabell:

HELGE VINJE MED NY BOK

De har vel hørt om «Norske fordelingskast»? Introdusert av Helge Vinje i 1959, og velkjent i mange land, der kastene går under navnet «Vinje». Nå har han kommet ut med en ny bok: «Presisjonsmotspill», som kombinerer styrke- og fordelingskast, og dessuten innfører nye kast, nye utspill o.s.v. Boken er intet mindre enn en sensasjon. Les den!

W. B. Herseth:

ERIC JANNERSTEN: SKVIS.

Eric Jannersten har en rik produksjon av bridgebøker bak seg, men Boken om Skvis som nå foreligger i ny, helt omarbeidet utgave, er utvilsomt hans hovedverk. Det er en bok som burde oversettes til et av verdensspråkene. Våre lesere vil oppdage at Jannersten har tatt i bruk de samme prinsipper som våre artikler om skvis ifjor bygger på, og boken, som Jan Wohlin utvilsomt har vært konsulent for, dekker praktisk talt all verdens skvisvarianter.

Månedens nøtt denne gangen er hentet fra praktisk bridge, nemlig fra bykampen København—Oslo som gikk i København i månedskiftet april/mai. Ved skrivebordet vil nok de fleste klare denne oppgaven bare de får nok tid på seg, mens det nok kan være endel verre ved «bordet». De kan i alle fall forestille Dem at De får problemet i praksis, og se hvor rask De er i oppfattelsen. Til tross for at dette ikke egentlig er noe problem i vanlig forstand, vil det som vanlig bli foretatt en loddtrekning blant de riktige innkomne løsninger.

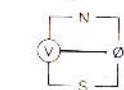

♠ 7 5 4
♥ —
♦ Kn 10 9 5 4
♣ E K 8 6 2

♠ E
♥ E K 10 6 5 4 3
♦ K D 2
♣ D 5

Meldingsforløpet:

Vest	Nord	Øst	Syd
1 sp*	pass	2 kl	4 hj
pass	pass	4 sp	dobl
pass	pass	pass	

* 5-kortsfarge.

Makker spiller ut hjerter 9 (svenske utspill), og Øst stjeler med spar 4. Deretter følger ruter Knekt—Dame—Ess, og nok en ruter til nieren og Syds Konge. Makker markerer 3-korts ruter, og problemet er nå: Hvordan bør Syd planlegge motspillet?

W. B. Herseth:

CHARLES GORENS TRILOGI FORELIGGER FERDIG

Gorens grunnleggende verk om spillet i bridge — glitrende godt oversatt av Arild Føldborg — foreligger nå med tredje og siste bind. Det er den beste investering en bridge-spiller med ambisjoner kan foreta. Selv et så vanskelig kapittel som skvis, har her fått en klar og «menneskelig» forklaring. Les boken — og gled Dem over at spillestyrken øker parallelt med lesningen.



Heinz Guthwert:

FRA MIN HORISONT

Det er morsomt å følge med og se hvor flott dere har fått i gang «Bridge i Norge». Redaksjonen er faktisk ganske høykvalifisert, og selv de nye viser, iallfall foreløpig, brennende interesse. Til Leif-Erik Stabell vil jeg påpeke at det uttrykket han påstår at jeg har sagt (i nr. 8, s. 8) nok sikkert stammer fra en eller annen romersk Cæsar (jeg tipper Caligula).

Når det gjelder junior-EM i Lund, så var faktisk etter min mening (du får unnskyld, Leif-Erik!) polakken Gavravs den beste spilleren.

Jeg er forøvrig meget begeistret for «Duellen» og har selv startet en tilsvarende serie i vår finske bridgetidning. Jeg tillater meg å fremkaste den tanken at det ville være meget interessant om man i fremtiden også fikk se utenlandske deltagere i «Duellen». Våre venner i Danmark og Sverige stiller sikkert opp.

I forbindelse med Finlands Bridgeforbunds 40-årsjubileum, utkom vi med dets historie — samlet av vår skattmester Harald Nordberg. Fra denne beretning saker jeg:

Nordiske Mesterskap.

Etter innbydelse fra Sveriges Bridgeforbund, møttes representanter fra Danmark, Norge og Sverige i Gøteborg 1946 for å undersøke mulighetene av å etablere et regelmessig nordisk samarbeid på bridgens område. Et lignende forsøk var blitt gjort allerede sommeren 1938 i forbindelse med den internasjonale bridgekongressen i Oslo, men så kom krigen, og planene måtte legges på is. (Under krigen var bridgen en av de få hyggelige adspredelser som ble dyrket flittig både hjemme og hos motstandsmennene — hos oss i Finland spilte soldatene 21 og poker.)

Den første nordiske turnering besluttet man å avholde i Oslo sommeren 1946. Etter alt å domme hadde man i Finland fått nyss om dette møtet og gitt tilkjenne at Finland som et medlem av den nordiske brødrereskaren ønsket å delta i det nordiske samarbeidet. Til tross for at det ikke forelå noen offisiell søknad fra Finlands Bridgeforbund, fikk den norske bridgepresidenten N. M. Nielsen fullmakt til å innby 2 lag — 1 i åpen klasse og 1 damelag — til den planlagte turnering. Det finske forbundet takket for innbydelsen og sendte 2 lag.

Så langt Harald Nordberg.

Senere har vi regelmessig deltatt i samtlige NM. Våre plasseringer har vært beskjedne. Det eneste unntaket var NM 1971 i Aulanko, hvor det lyktes våre damer å erobre det Nordiske Mesterskapet.

Forbindelsene mellom de nordiske land er etter min mening alt for liten. Hvorfor ikke arrangere bykamper i de mellomår hvor Nordiske Mesterskap ikke spilles — gjerne med 2—3 lag fra hver by. Her kunne det slippe til mange gode spillere som aldri har representert sitt land i EM eller NM. Hvorfor ikke kombinere rekruttering og propaganda ved å bestemme at det ikke kan brukes spillere i disse bykampene, som tidligere har representert internasjonalt? Det ville være propaganda for bridgen og kanskje Nordisk Råd i fremtiden ville stille seg mer positivt, spesielt til ungdomsvirksomheten, og bevilge beløp til en eller flere slike kongresser.

Jeg leste for en tid siden et rykte om at Garozzo tenkte å representere Sveits i fremtiden. Han var jo rasende i Monte Carlo over at selv Forquet ble mistenkt for fusk. Riktignok er Forquet aldri blitt anklaget. Italienerne har jo truet med å returnere alle sine pre-

mier som de har vunnet i samtlige VM om noen kan bevise at noen av dem har fusket. Nåja, tiden leger alle sår, og Lancia-laget fortsetter sine fremganger. Til alles glede spiller atter Belladonna—Garozzo sammen, de øvrige på laget er Pittala—Vivaldi. I Breda i Holland møtte Lancia-laget Holland som stilte opp med Krejns—van Bessouw, Bisht—van Oppen og Felten—Vergoed. Forsikringsselskapet Interpolis dekket alle utgiftene. Kampen omfattet 48 spill, og italienerne vant i overlegen stil med hele 134—44. Det var den samme gamle visen som før i tiden. Italienerne meldte bedre, og viste gjennomgående prøver på bedre bedømmelse av situasjonene. La oss først ta et spill av Pittala som satt Vest:

Giver Øst, Nord—Syd i faresonen.

♠ 3 2	♥ E 10 9 5	♦ 8 6 3	♣ Kn 10 7 6
♠ Kn 9 7 6	♥ 7 2	♦ E 10 9 5	♣ K D 3
♠ E K 5	♥ K K n 8 6 3	♦ D Kn 7 2	♣ 9
♠ D 10 8 4	♥ D 4	♦ K 4	♣ E 8 5 4 2

Øst	Vest
1 hj	1 sp
2 ru	2 gr
3 sp	3 gr

Utspill kløver 6.

Krejns som satt Syd, stakk øyeblikkelig med Esset og returnerte fargen. Pittala bestemte seg for å spille på at Syd måtte ha ruter Konge. Følgelig spilte han hjerter og gikk opp med Kongen som holdt. Så knep han ruter og tok hjem sin kontrakt. Ved det andre bordet nøyde hollenderne seg med å spille en delkontrakt i ruter. Mitt neste eksempel er hentet fra det andre bordet:

Giver Nord, alle i faresonen.

Nord	Øst	Syd	Vest
Garozzo	Bisht	Bellad.	van Oppen
pass	1 ru	pass	1 sp
pass	2 kl	pass	3 sp
pass	4 sp		

♠ E D 10
♥ 7 6 5
♥ K 5 4
♦ Kn 6
♣ 4 2

♠ 8 4 2
♥ E 8 3 2
♦ D 7 5 2
♣ D 5

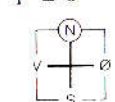

♠ K Kn
♥ D Kn 9 6
♦ 9 8 4
♣ K 10 8 6

♥ 9 3
♥ 10 7
♦ E K 10 3
♣ E Kn 9 7 3

Både meldinger og utspill — ruter 5 — var identiske ved det andre bordet. Pittala løste alle problemer ved å la utspillet løpe mot ruter Knekt.

van Oppen stakk med ruter Ess og fortsatte med hjerter til Kongen og Esset. Garozzo returnerte kløver 5!! I van Oppen tok Esset og spilte en ny hjerter som Belladonna tok seg av. Han fortsatte med kløver Konge og mer kløver, og nå kunne spilleren ikke hindre Garozzo i å ta beten med spar 8.

Har De hørt om trumfhonørkuppet? I det ville vesten var Syd i bridgens barndom havnet i 7 spar, som ble dobbelt av Vest. Trumfen så slik ut:

♠ D 9 8 7 2

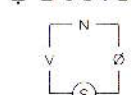

♠ E Kn 10 5 4

Såsnart blindemanns kort kom på bordet, sa spilleren til blindemann:

— Hvorledes kan du melde storeslem uten Ess og Konge i trumffargen?? Spilleren stakk utspillet på egen hånd og fortsatte med spar 4. Vest som satt med spar K, 6, ville ikke være med på en herskapsbegravelse av trumfhonørerne, så han la spar 6. Deretter ramlet taket ned, og turneringskomitéen satt i dagevis for å komme frem til sin domsavgjørelse. For Syd hevdet bestemt:

«Alle kan jo se at Nord har meldt storeslem i spar uten å ha hverken Ess eller Konge i fargen! Og bridgelovene sier jo at motstanderne må selv ta ansvaret for de slutninger de trekker.»

EXPERTKLUBBEN
Culbertson/Goren
SYSTEM: m/Acol's limit
Offensive meldinger

Apning 1: 12-14
Svar: Finkel-Slayman
Apning 2: 15-17
Svar: Naturlig

15-17
Svar: Nat. 1 ♠ Nat.
Svar: 2 ♠ Svak
Svar: 2 ♠ Svak
Svar: 2 ♠ Svak

Sperrmelding
Spillemelding
Cuebids, vanlig
Blackwood
Acol's system
15-18
15-18
MARMIC (2 ♠, 1 ♠)
Svak
De 2 ♠, 1 ♠

Defensive meldinger

15-18
15-18
MARMIC (2 ♠, 1 ♠)
Svak
De 2 ♠, 1 ♠

Leif-Erik Stabell:



Her inviterer BIN leserne til å konkurrere seg imellom på landsbasis. Deltakerne sender hver måned inn sine svar på meldeoppgavene senest 20 dager etter at hvert nummer foreligger. En jury bestående av 14 toppspillere vil så avgjøre hvilke svar som får flest poeng. Maksimal poengsum for hvert spill vil være 10, og for hver enkeltomgang altså 60. 6 av de 9 enkeltomgangene i 1977 teller med i sammendraget, men det er ingen ting i veien for å sende inn en enkelt gang, og dermed være med å konkurrere om månedens premie, som er 2 plastkortstokker. Vinneren sammenlagt vil få en større premie samt hederlig omtale.

Motpartens meldinger er naturlige, og om makker vet De bare at han/hun er en meget god spiller som kan sine ting. Der intet annet er angitt spilles det lagtturnering. Lykke til!

4. OMGANG

1. Nord gir. Øst—Vest i faresonen.

♠ D 9 6 4 3	♥ —	♦ D 6 5 2	♣ 8 7 4 3
-------------	-----	-----------	-----------

Vest	Nord	Øst	Syd
1 ru	1 hj	?	

2. Syd gir. Ingen i faresonen.

♠ D 7 6	♥ 8 7 6	♦ E K Kn 10 8	♣ E Kn
---------	---------	---------------	--------

Vest	Nord	Øst	Syd
pass	2 kl	pass	1 ru
pass	3 sp	pass	2 gr
			?

3. Øst gir. Øst—Vest i faresonen.

♠ 6 4	♥ E D 6	♦ Kn 8	♣ 10 9 7 5 4 3
-------	---------	--------	----------------

Vest	Nord	Øst	Syd
2 kl	2 ru	1 sp	pass
2 sp	3 kl	2 hj	pass
		pass	?

4. Vest gir. Alle i faresonen. Parturnering.

♠ E 8 6 4	♥ 6 2	♦ Kn 7	♣ Kn 10 8 5 4
Vest	Nord	Øst	Syd
1 hj	2 ru	pass	pass
2 hj	dobl	pass	?

5. Nord gir. Nord—Syd i faresonen.

♠ E Kn 6	♥ 9 4	♦ K D 10 6 5 3	♣ D 7
Vest	Nord	Øst	Syd
3 sp	1 hj	1 sp	2 ru
	4 sp	pass	?

6. Vest gir. Ingen i faresonen.

♠ K 8 5 4	♥ D 7 3	♦ E	♣ D 10 9 6 5
Vest	Nord	Øst	Syd
1 hj	pass	2 ru	pass
4 ru	pass	4 gr	pass
5 hj	pass	6 ru	pass
pass	pass		

Hva spiller De ut?

EKSPERTKLUBBENS OPPGAVER I NR. 2

1. Nord gir, Nord—Syd i faresonen.

♠ E Kn 10 6 5 ♥ 6 ♦ E K Kn 10 7 6 ♣ 4

Vest	Nord	Øst	Syd
	1 kl	3 hj	4 ru
5 hj	pass	pass	5 sp
pass	6 kl	pass	?

Pass — 10, 6 ruter — 7.

Dette er en meldesituasjon som er egnet til å oppløse selv det mest samspilte makkerpar. Skal Syd gi seg, eller få makker til å preferere mellom ruter og spar?

Pedersen: «Pass. Makker bør ha gående kløver.

Riise: «Pass. Nords hånd kan lett være temmelig verdiløs i 6 ruter.»

Interessant. Hvordan kan makker kravpasse 5 hjerter med gående kløver og en hånd som er «temmelig verdiløs» i ruterkontrakt? En forklaring kan være at han har tenkt å ta ut makkers dobling i 6 kløver, og dermed vise en ensidig og ikke altfor sterk kløverhånd. Imidlertid kan han risikere at makker virkelig har kort til å motta sleminvittet, slik som her, og kan faktisk risikere å høre 6 ruter fra Syd. Eller skal vi vente at Syd melder 6 kløver med f. eks. Kx eller xxx?

Kristiansen: «Pass. Med 4 ruter etterfulgt av 5 spar har Syd vist en sterk toseter i ruter og spar, og til tross for dette foreslår makker 6 kløver — men han kunne heller ikke melde 6 kløver på 5 hjerter. Han bør ha noe sånt som:

♠ K 8
♥ 7 4
♦ 8 3
♣ E K Kn 8 6 5 3

Derfor passer jeg 6 kløver.»

Ville virkelig ikke makker ha doblet 5 hjerter med denne hånden? Forøvrig er vel 6 ruter en vel så god kontrakt som 6 kløver om makker skulle

ha disse kortene! (6 kløver er avhengig av Dx hos en av motspillerne med 2 ganger hjerter ut, mens 6 ruter står på ruterfinessen og ruterer 3—2, hvoretter Vest forhåpentligvis vil bli skvitt i kløver og spar.

Nordby: «Pass. Med en hullede kløver og ruter- og sparhonnører, formoder jeg at makker ville ha meldt 5 grand.» Du vil altså ikke oppfatte 5 grand som storesleminvitt i ruter eller spar?

Våre utenlandske jurymedlemmer er denne gang ikke helt på bølgelengde med nordmennene:

Werdelin: «6 ruter. Temmelig opplagt i denne situasjonen, hvor Nord ikke kan ha den supergående kløverfarge som er nødvendig for at 6 kløver skal vinnes. Nord—Syd er sannsynligvis allerede for høyt.»

Guthwert: «6 ruter. Personlig anser jeg at Nord ville ha meldt 5 grand med kløver Ess og hjerter Ess samt 4-korts sparstøtte, slik at han ikke har denne meldingen til rådighet for å få meg til å velge mellom minorfargene.»

Guthwert mener altså at 5 grand fra Nord ville ha vært storesleminvitt med spar som trumf. Nordby hadde som kjent en helt annen mening, og personlig vil jeg tro at det (i første omgang) er ruter makker har tenkt som trumf. I så fall er jo 5 grand eneste storesleminvitt til rådighet, mens vi også har 6 hjerter til rådighet hvis spar er trumffargen.

Det virker altså som om endel jurymedlemmer virkelig har oversett at makker allerede har invitert til slem ved å passe 5 hjerter.

Sørvoll: «6 ruter. Strengt tatt har jeg vel vist hva jeg har, men makkers kravpass på 5 hjerter får meg til å tro at han har minst xx i ruter, hvoretter 6 ruter må være spillbart.»

2/3 av innsenderne var imidlertid enige med flertallet i juryen, mens 1/3 stemte for 6 ruter. Gjennomsnittet ble dermed 9,0.

2. Syd gir, ingen i faresonen.

♠ 5 2 ♥ 6 ♦ E D Kn 10 7 6 3 ♣ K D 8

Vest	Nord	Øst	Syd
			1 ru
pass	1 sp	pass	2 ru
pass	3 kl	pass	3 ru
pass	4 ru	pass	?

5 kløver — 10, 4 hjerter — 9, 4 grand — 7, 5 ruter — 3, 4 spar — 1.

Juryen har delt seg i tre grupper: De som er fornøyde med utgang, de som kommer med en sleminvitt, og de som praktisk talt melder slem på egen hånd. I den første gruppen er Stig Werdelin sørgelig alene:

Werdelin: «5 ruter. Selv om tilpasningen synes formidabel, vil det være et overfall på Nord om Syd nå kommer med et slemforsøk. Nord har kun invitert til utgang, som Syd bør nøye seg med å motta. Nord kan ha fra ♠ D Kn 4 3 2, ♥ 2, ♦ K 3 2, ♣ E 4 3 2 til i beste fall ♠ E 5 4 3 2, ♥ 2, ♦ K 3 2, ♣ E 10 3 2, og selv i siste fall må kløverfargen sitte pent. Annen utgang enn 5 ruter kommer ikke på tale.»

Riktignok skal det ikke mere til enn at makker har kløver Knekt istedenfor 10 i det siste eksemplet for at 6 ruter skal være «lay-down», og riktignok ville Nord opplagt ha passet 3 ruter med den første hånden, men allikevel synes det merkelig at Werdelin ikke har fått større tilslutning i juryen. I skarp kontrast til denne forsiktige linjen har vi nemlig:

Bølviken: «4 grand. En eller annen gang må håndens spillestyrke rettferdiggjøres. Siden Nord later til å ha få bortkastede hjerterhonnører, regner jeg med at 6 ruter i verste fall henger på en finesse.»

Nordby: «4 grand. Vil minimum i lille-slem hvis makker har mer enn ett Ess. Hånden har i høyeste grad tilleggsverdier til tidligere meldinger. Alternativet 4 hjerter kan lett skape komplikasjoner.»

Sørvoll: «4 grand. Blackwood. 4 hjerter kan føre oss i slem med spar K D, kløver E og ruter K hos makker.» Skal virkelig makker melde slem med disse honnørene etter 2 ruter og 3 ruter fra Syd?

Det virker nesten som om en god del jurymedlemmer oppfatter 4 ruter som krav!

Den største gruppen består av dem som synes at hånden har vokset i løpet av de siste melderunder, men som allikevel vil gi makker en sjanse til å vurdere sluttkontrakten. Det finnes da bare to mulige måter å invitere til slem på: 4 hjerter, som normalt bør vise 1. kontroll i hjerter, og 5 kløver, som makker ofte vil kunne se er meldt på Kongen.

Riise: «4 hjerter. Det må være viktig å fortelle om hjerterkontroll. Får jeg sjansen, blir min neste melding 5 kløver.»

Guthwert: «5 kløver. Personlig vil jeg helst melde 4 hjerter, som etter min mening ikke viser mer en 2. kontroll. Med Blackwood kommer man ofte for høyt.»

Noen stor fare for at makker skal kunne melde slem med 2 Ess borte, er det faktisk ikke! Syd har jo tross alt så store kompensierende verdier i kløver og ruter, at en evt. slem meldt av makker sannsynligvis vil være spillbar i alle fall.

Bare et jurymedlem har vært inne på å ha en annen trumffarge:

Kristiansen: «5 kløver. Makker kan godt ha 5—5 i svart, og selv på 4—3 kan 6 kløver være en god kontrakt.»

Joda, i beste fall kanskje nesten like god som 6 ruter. (Riktignok har Kristiansen ofte prosedert at det er utrolig mange poeng å hente ved å være i nest beste kontrakt, men det var ikke klart at han mente det så bokstavelig.)

I alle fall later det til at juryens flertall er enige i at en mild sleminvitt er på sin plass. Blant leserne var uenigheten like stor som i juryen, i det 4 grand fikk 30 % av stemmene, mens både 4 hjerter, 5 kløver og 5 ruter fikk 20 %. De resterende 10 % gikk til 4 spar, som vel må være eneste alternativ til 5 ruter dersom man vil nøye seg med utgang (eller kanskje dette også vil bli oppfattet som cuebid?). Gjennomsnittet ble dermed 6,7.

3. Syd gir, Øst—Vest i faresonen.

♠ EK ♥ 874 ♦ EK Kn 9 ♣ 7543

	Vest	Nord	Øst	Syd
				1 ru
pass	1 sp	pass	2 kl	
pass	2 hj	pass	?	

2 spar — 10, 3 spar — 4, 2 grand — 3.

Vanligvis er det underlegnedes rett å kritisere juryen for deres mer eller mindre veloverveide blemmer. Denne gangen er det omvendt, og jeg har lite å si til mitt forsvar.

Guthwert: «Syds 2 kløver synes å tilhøre en forgangen tid, men jeg har nettopp kommet til bordet, så jeg mel-der 2 spar.»

Kristiansen: «2 spar. Ess, Konge dobbel er ofte vel så godt som trekortsstøtte, og jeg ser ingen grunn til å skjule denne støtten for makker. (Men hvorfor ikke gjenmelde 1 grand over 1 spar istedenfor 2 kløver?)»

Werdelin: «2 spar. Denne hånden er mismeldt fra starten — gjenmelding i grand bør foretrekkes — og dette er nå uopprettelig i mine øyne.»

Melby: «2 spar. Mon tro om ikke 2 kløver bør være ris til red.'s bak!?»

Meget mulig. Riktignok er det vel ofte galt å få granden på Syds hånd, men det uføret vi nå er kommet opp i, er om mulig enda verre. Men hadde makker meldt 2 grand istedenfor 2 hjerter, ville vi vel ha meldt godt, eller hva?

Bølvi: «2 spar. Hånden egner seg fremdeles dårlig i grand.»

Nordby: «2 spar. Sparstøtten er god nok, men jeg gir et feilaktig bilde av fordelingen. Kan muligens få korrigeret dette i neste melderunde. (4. farge bør forøvrig være krav for en hel runde i de fleste tilfelle.)

Henning Riise er forøvrig alene om å hoppe til 3 spar, en melding som er rettfærdiggjort av håndens honnorstyrke, men som kan føre til en håpløs slem eller utgang på 4—2 eller 5—2

i spar. Alt i alt er det vel derfor bedre å undermelde en smule med 2 spar, særlig dersom man er vant til at 4. farge lover en melding til, hvilket f. eks. Sørvoll og Nordby tydeligvis er. Av innsenderne stemte 40 % på 2 spar, mens 2 grand samlet stemmer fra 30 % og 3 spar fra 20 %. 3 hjerter og pass fikk også noen strøstemmer, hvorpå gjennomsnittet ble 5,3.

4. Vest gir, ingen i faresonen.

♠ EK 1095 ♥ E ♦ 854 ♣ Kn 962

	Vest	Nord	Øst	Syd
pass	pass	2 hj	2 sp	
3 sp	4 kl	pass	?	

4 hjerter — 10, 5 kløver — 4, pass — 4, 4 spar — 2.

Lien: «4 hjerter. Merkelige greier. Både Vest og Nord passer først, og deretter kommer begge to med krav til utgang. Etter min 4 hjerter kan makker velge sluttkontrakt.»

Vests 3 spar er naturligvis en forbedelse til stamp og det vil vel ikke forundre noen om vi hører 5 hjerter fra Øst eller Vest i neste melderunde. Da spillet forekom var også Nord forberedt på dette, og meldte 4 kløver med: ♠ D Kn 87, ♥ 642, ♦ D9732, ♣ E. Med sparen 2—2 hos motparten ble det dermed 500 i 5 hjerter, mot bare 100 med et naturlig sparutspill. Naturligvis kan makker ha kløverfarge, men en viss sparstøtte er sannsynligvis tilstede, i og med at han ikke sperreåpnet i kløver. 4—7 e. l. i minor er naturligvis en annen mulighet, men i så fall sørger nok makker selv for å melde 5 kløver. Alt i alt ser det derfor ut som om 4 hjerter dekker de fleste tilfeller, og om makker mot formodning skulle oppfatte det som en slemvitt, kan det faktisk være spill for 6 kløver.

Kristiansen: «4 hjerter. Det ser ut til at makker har sparstøtte med god kløverfarge. Med f. eks. ♠ D32, ♥ 432, ♦ 2, ♣ EK5432 står 6 kløver klink.»

Riise: «4 hjerter. Ber makker velge mellom 4 spar og 5 kløver. Jeg har tilpasning til kløveren, men frykter 3 tapere.»

Nordby: «4 hjerter. Vet foreløpig ikke om spar eller kløver er trumf.» Pedersen mener derimot 4 hjerter som slemvitt:

Pedersen: «4 hjerter. Cuebid.» Så du ikke at makker passet i åpning? Werdelin er som vanlig endel forsiktigere:

Werdelin: «Pass. Får vi spille 4 kløver, er det sannsynligvis tilfredsstillende, i det utgang ikke er særlig sannsynlig. Men formodentlig får makker vist en evt. sparstøtte over Vests ventede 4 hjerter.»

Da spillet forekom passet Sydspilleren, og Vest var fornøyd med KD10xx i kløver.

Blant løserne seiret 4 hjerter med 40 %, mens pass og 5 kløver begge fikk 25 % av stemmene. De resterende 10 % gikk til 4 spar, som ikke er noen dårlig melding hvis man antar at makker alltid må ha en viss sparstøtte for å melde 4 kløver, noe de fleste i juryen var inne på.

5. Nord gir, Nord—Syd i faresonen.

♠ 1084 ♥ 6 ♦ EK Kn 10 ♣ EK8542

	Vest	Nord	Øst	Syd
		1 sp	pass	2 kl
	2 hj	3 hj	pass	3 sp
	pass	4 sp	pass	5 sp
	pass	6 hj	pass	?

7 spar — 10, 7 kløver — 9.

Lien: «7 spar. Min 5 spar ber makker melde 6 med toppsterk trumf. Når han så melder 6 hjerter, må dette bety at han også har 1. kontroll i hjerter, og da bør storeslemmen være spillbar.»

Kristiansen: «7 spar. Oppfatter 6 hjerter som spørsmål etter 2. kontroll i hjerter.»

Guthwert: «7 kløver. Oppfatter 6 hjerter som Ess, Konge i hjerter.»

Oppfatningene er altså delte, men hele juryen er enige i at Syd skal melde storeslemmen.

Werdelin: «7 spar. Jeg bryr meg ikke om Nord's meldinger, som viser en sik-

sak-kurs mellom utgangskrav, tilfreds med utgang og storeslemvitt. Som det nå er, må Nord vise gående spar + 1. kontroll i hjerter og en bra hånd.»

At du er blitt forvirret, behøver ikke å bety at makker har vist en «sik-sak-kurs». Da spillet forekom hadde Nord:

♠ EK D Kn 73
♥ E52
♦ K
♣ 973

Vil det ikke her være «en forbrytelse mot makker» å komme med enda en slemvitt etter 3 hjerter? (At Nord muligens kunne ha meldt 3 spar isteden er en annen sak.) Til tross for hjerteren 8—1 og sparen 5—0, var ikke 7 spar til å rokke, og også 7 kløver-melderne vil havne her. Det virker som om de fleste jurymedlemmer ikke har vurdert denne meldingen, men vært fornøyd med å komme i 7 spar. Om makker skulle ha Dxx i kløver og f. eks. EK Dxx i spar, bør nok 7 kløver være bedre, og med gående spar tar nok makker ut i alle fall.

40 % av innsenderne fikk fullt hus, mens 35 % fikk 0 poeng for 6 spar. 15 % gjorde det like dårlig i 6 grand, mens 15 % fant frem til 7 kløver. Gjennomsnittet ble dermed 4,9.

6. Vest gir, Øst—Vest i faresonen.

♠ EK5 ♥ D642 ♦ 1097 ♣ 852

	Vest	Nord	Øst	Syd
	1 ru	1 hj	1 sp	2 hj
	3 kl	pass	3 ru	3 hj
	3 sp	pass	4 sp	pass
	pass	pass		

Spar 5 — 10, spar E(K) — 8, ruter 10 — 5, kløver 5 — 3.

«I utspillsprøvene er det bare å trekke et kort, kanskje er det riktig, kanskje galt.» Uttalelsen tilhører Roy Kristiansen, og han har denne gangen trukket spar Ess. Bedre lykke neste gang, spillet så nemlig slik ut:

♠ 8 4
♥ E K 10 8 7
♦ 6 3
♣ Kn 10 4 3

♠ D 6 2
♥ 9
♦ E D Kn 8 5
♣ E D 9 7

♠ Kn 10 9 7 3
♥ Kn 5 3
♦ K 4 2
♣ K 6

♠ E K 5
♥ D 6 4 2
♦ 10 9 7
♣ 8 5 2

Selv med åpne kort kan det ta en stund å finne betevarianten, men ikke desto mindre har 4 av jurymedlemmene funnet den:

Sørvoll: «Spar 5. Jo mer jeg tenker på dette utspillet, desto bedre blir det. Vests fordeling låter til å være 3-1-5-4. Nord er svak og har følgelig god hjerter. Har han i tillegg Kn 10 x x i kløver, blir det bet etter dette utspillet.»

Bølviken: «Spar 5. Mot den samsvinnlige 5-3-tilpasningen i spar er dette en effektiv måte å angripe bordets stjelemuligheter på samtidig som trumfkontrollen bevares.»

Nordby: «Spar 5. For å hindre hjerterstjeling samtidig som makker med 2-2 i spar og ruter kan hindre avkast i den fjerde.»

Melby: «Spar 5. Selvfølgelig.»

Ikke alle har kommet på å dra spar 5. Noen har sløvt forsøkt seg med spar Ess, uten egentlig å ha noe større håp om å bete kontrakten. Andre forsøker å finne makker med singel ruter, ikke særlig sannsynlig, men avgjort en sjanse å spille på.

Som vi ser av spillet, er Øst sjanseløs etter spar 5 i utspill. Han kan kaste en hjerter på kløver Dame, men Nord-Syd tar senere beten med 2 hjerterstikk og 2 sparstikk. Ethvert annet utspill gir spilleren en lett oppgave, med ruter ut må han bare sørge for å kaste sin 3. ruter på kløver Dame før han driver ut trumfen.

Bare 10 % av løserne fant frem til spar 5, mens hele 45 % spilte ut ruter 10. 30 % valgte spar Ess, mens hjerter og kløver fikk noen stemmer. Gjennomsnittet på oppgaven ble 6,1, og på hele omgangen 39,0.

Slik stemte ekspertene:

	1	2	3	4	5	6
Svein Hj. Andreassen	pass	5 ♣	2 ♠	4 ♣	7 ♣	♣ 5
Per Breck	pass	4 gr	2 ♠	4 ♥	7 ♣	♠ E
Erik Bølviken	6 ♦	4 gr	2 ♠	5 ♣	7 ♠	♠ 5
Heinz Guthwert	6 ♦	5 ♣	2 ♠	4 ♥	7 ♣	♦ 10
Roy Kristiansen	pass	5 ♣	2 ♠	4 ♥	7 ♠	♠ E
Reidar Lien	pass	4 gr	2 gr	4 ♥	7 ♠	♠ E
Rolf Melby	pass	5 ♣	2 ♠	pass	7 ♣	♠ 5
Harald Nordby	pass	4 gr	2 ♠	4 ♥	7 ♣	♠ 5
Terje Pedersen	pass	4 ♥	2 ♠	4 ♥	7 ♣	♦ 10
Henning Riise	pass	4 ♥	2 ♠	4 ♥	7 ♣	♠ E
Leif-Erik Stabell	6 ♦	4 ♥	2 ♠	4 ♥	7 ♠	♠ 5
Jostein Sørvoll	6 ♦	4 gr	2 ♠	5 ♣	7 ♠	♠ 5
Kåre Ivar Wang	pass	4 ♠	2 ♠	5 ♣	7 ♠	♠ K
Stig Werdelin	6 ♦	5 ♦	2 ♠	pass	7 ♠	♠ E

De beste i 2. omgang:

55. Stein Jacobsen, Vestby.
54. Kjell T. Johnsen, Lillehammer.
52. Hugo Hanslien, Leksvik.
52. Olav Hjerkiun, Oppgård.
51. Helge Eng, Lillehammer.
50. Karl Netland, Kleppe.
47. Johs. Morken, Indre Arna.
46. Reinert Amundsen, Fantoft.
46. Sigbjørn T. Lyng, Lunner.

Sammenlagt etter 2 omganger:

106. Hugo Hanslien, Leksvik.
102. Helge Eng, Lillehammer.
100. Kjell T. Johnsen, Lillehammer.
97. Simen Nordstrand, Lillehammer.
96. Sigbjørn T. Lyng, Lunner.
95. Stein Jacobsen, Vestby.
94. Reinert Amundsen, Fantoft.
94. Karl Netland, Kleppe.
92. Arne Bang, Fagernes.
91. Per Undheim, Fantoft.

Forts. fra side 27

Dansk spørremelding

mening er en grandåpning den beste melding på Vests hånd. Men hvor skjev grandåpningen enn er, er det jo helt på det rene at en renons ikke kan foreligge i noen farge.) 5 ruter er derfor en alminnelig Beta og besvares som sådan. (3 trinn = ytterligere kontroll i ruter + trumf Dame.)

Lignende meldeserier kan oppstå hvis man spiller med «subsidiære støttemeldinger» eller andre varianter som tillater øyeblikkelig Alfa i tidligere meldt farge.

En Renons-Beta har til formål å oppklare om Esset i spørrefargen inngikk i det første svaret. På samme måten som ved svarene på en Beta-spørremelding har vi et enkelt svarskjema med 3 trinn av stigende kvalitet:

1 trinn = + Esset.
2 trinn = ± Esset ÷ trumf Dame
3 trinn = Esset + trumf Dame.
Et spill fra den danske mesterklasse:

♠ K D Kn
♥ 10 7 4
♦ E K 4
♣ K D Kn 9

♠ 9 8 5 3 2
♥ E Kn 10 5 3
♦ D 5
♣ 7

Vest Øst
2 sp 3 sp
4 hj? 4 gr
5 hj? 5 sp

Det var Svend Jørgensen (Vest) og Per H. Brølø, som presterte denne meldeserien.

Det avgjørende poeng var at Vest startet spørreserien i sin renonsfarge (4 hjerter?). Øst viste hjerterkontroll og ett Ess. Nå viste 5 hjerter renons og spurte om hjerter Ess var medregnet i det avgitte svar. Østs 5 spar (1 trinn) viste hjerter Ess, og dermed var tiden inne til å stoppe.

Spillet ga en fet gevinst fordi motstanderne ved det andre bordet ikke var i stand til å konstatere at det manglet 2 vitale Ess, så de endte i 6 spar. Legg merke til at hvis Vest får negativt svar på 4 hjerter, så fortsetter han med 4 grand. Han vet nemlig at det for ham verdiløse Ess i hjerter ikke vil opptre i Østs svar.

Forts. fra side 31

I kjeller'n med Jensen:

Dame, som Riise stakk over med Kongen, og spilte kløver Dame, som bordet stakk med Kongen. Nå slo gamle Jensen spar Ess, en hjerter til stjeling og en spar til stjeling. Stillingen:

♠ K
♥ —
♦ E Kn 6
♣ 10 7

♠ —
♥ 8
♦ K D 7
♣ E 9

♠ Kn
♥ —
♦ 10 3 2
♣ 6 4

♠ —
♥ Kn
♦ 9 8 5 4
♣ Kn

Nå trakk Jensen ruter Konge fra bordet, som Olsen dekket med Esset og spilte mer kløver til Knekten og Esset. Nå har en meget morsom situasjon oppstått. Nord blir nemlig skvist når nå Jensen spiller hjerter 8. Dersom Olsen stikker denne med kløvorti, kaster Jensen sin ene ruter, og resten står ved krysstjeling. Han kan heller ikke kaste en ruter, for da står ruterne, mens sparen stjeles. Olsen valgte til slutt å kaste spar Konge med uberettiget håp om at hans makker skulle ha Kneken. Jensen stjal, tok for spar Knekt og kastet en ruter på bordet, og Olsen kan nå bare velge når han vil ha kløverstikket sitt. Dermed hadde gamle Jensen klart å tråkle til seg åtte stikk i 2 kløver dobbelt, og fikk ren topp for det. Jeg honorerte makker med glimrende spilleføring, og spurte hva han hadde gjort dersom Nord ikke stakk ruter Konge? «Da slår jeg kløver Konge,» sa Jensen selvsikkert. «Så spiller jeg hjerter, og får den samme posisjonen hvor Olsen skvises. Han får ikke fler enn to stikk til, nemlig ruter Ess og sin stående trumf.»

Det er tydelig at Jensen har oversikten. Det er nok ikke for ingenting at han sammen med Harald Nordby skal spille på det norske landslaget i EM 1977! Det er nok ganske mange som kunne ha lyst til å være i Jensens sko!! (Romika?)



Postboks 6765
St. Olavs Plass
Oslo 1

Løssalg kr. 7,50



Årets bridgeting bød på en litt sensasjonell valgkamp når man kom til presidentvalget. Valgkomiteén hadde nemlig enstemmig innstillet Bjørn Larsen til president.

Tommy Sandsmark tok opp benkeforslag på Sverre Frich og henstilte til Larsen å trekke sitt kandidatur. Bjørn Larsen ble valgt med 32 stemmer. 3 stemmesedler var blanke. Det viser at argumentasjonen mot Bjørn Larsens valg gjorde at ca. 43% av representantene ikke ga ham sin stemme. Det er meget, når motkandidaten fremmes ved benkeforslag. Men det er tydelig at de opplysninger som fremkom om Bjørn Larsens manglende innsats ved siste EM i Oslo i strid med avgitte løfter og hans privat/økonomiske interesser i bridgen ved hans store tidligere fortjeneste på sommerbridgen i Oslo, som nå danner rygggraden i Oslokretsens budsjett (budsjettet med kr. 30 000,— i år) ikke unnlot å gjøre sin virkning.

Oslo Krets arrangerte en interessant fellestur til London i forbindelse med bykampen, som såvidt ble vunnet av Oslo. Det var et meget godt initiativ av Oslokretsens formann Bjørn Andersen, som hadde meget å stå i. Det var meget interessant å få et personlig innblikk i engelsk bridgeliv, oppleve klubblivet og se spillestandarden. Blant de mange episoder som inntraff skal vi ta med at 2 av reiseddeltagerne kom forsent til bussen da fellesreisen forlot vårt Londonhotell, men de klarte å ta oss igjen ved å ta tog. Et nød-rop fra noen som reiste med privatbil, reddet 3 igjenglemte koffertene på hotellet — igjenglemte uten merking av

eier eller reiseselskap. Brasilianske turer, hvis bagasje stod sammen med de igjenglemte koffertene, ble lettere nervøse da red. som fikk nødsskriket i Bjørn Andersens fravær, åpnet de koffertene som så ut til å være igjenglemte, for å konstatere at de var norske. For koffertene var — heldigvis i dette tilfelle — ulåste.

Ellers ble det jo enkelte sprogvanter. F. eks. denne:

Under lagkampen åpnet Nord ved 1 bord med 1 ruter. Øst doblet og vår Syd meldte raskt: «2 NO BID!» Vest spør (tydeligvis i villrede) Nord hva hans makkers melding betyr. «2 NO BID» gjentar Nord uforstående, da Syd (som slett ikke var klar over at det var hans avgitte melding det dreiet seg om) raskt og bestemt falt inn — på beste skandinavisk — med: «Hva f... er det du melder. Det finns jo ikke noen slik melding.» Dette medførte at Øst strakte begge hendene over hodet og utbrøt: HELP, hvilket omgående utløste følgende reaksjon fra Syd: «DOBLER!»

Historien fikk vi fortalt av en av våre nordnorske venner, så vi inestår ikke for alle detaljer, men selve episoden bragte vi på det rene hadde forekommet.

For å kunne gi full dekning av både NM for par og NM for lag, vil våre lesere se at vi denne gangen utkommer med et dobbeltnummer på 64 tekstsider mot våre vanlige 32 tekstsider. Den 20.—28. oktober spilles den 23. Bermuda Bowl (Verdensmesterskapet) i Manilla. BIN har sikret seg spesialreportasje fra en av de mest ansette internasjonale bridgeskribenter.

Den nyvalgte formann i Den Faglige Landsorganisasjon Tor Halvorsen er Skiensgutt og mangeårig medlem av Skien Bridgeklubb.

Vi ringte ham, gratulerte med valget til den ansvarsfulle stillingen, og spurte ham om han var villig til å stille opp i «Spill jeg husker» i vårt blad. «Det skulle jeg gjerne gjøre,» svarte han, «hvis jeg bare hadde hatt noen friske spill, men p.g.a. det store arbeidspresset har jeg dessverre i den senere tid ikke hatt anledning til å spille fast.»

«Så du er fortsatt en interessert bridgespiller?»

«Ja, for det spillet oppover konsentrasjonsevnen og det finner jeg meget verdifullt.» sluttet Halvorsen.